

**AZƏRBAYCAN RESPUBLİKASI TƏHSİL NAZİRLİYİ
MİNGƏÇEVİR DÖVLƏT UNİVERSİTETİ**



**QLOBALLAŞMA VƏ
REGIONAL İNTEQRASIYA**
Respublika elmi konfransının materialları

**GLOBALIZATION AND
REGIONAL INTEGRATION**
Materials of the republican scientific conference

**ГЛОБАЛИЗАЦИЯ И
РЕГИОНАЛЬНАЯ ИНТЕГРАЦИЯ**
Материалы республиканской научной конференции

MİNGƏÇEVİR – 2016



Azərbaycan qloballaşmanın müsbət mənada inkişafına öz töhfəsini verir. Mənim ölkəm Şərqlə Qərblə arasında zəngin tarixi keçmişdən başlayan və gələcəyə istiqamətlənən körpü rolunu həyata keçirir.

HEYDƏR ƏLİYEV

AZƏRBAYCAN RESPUBLİKASI TƏHSİL NAZİRLİYİ
MİNGƏÇEVİR DÖVLƏT UNİVERSİTETİ

**“QLOBALLAŞMA VƏ
REGIONAL İNTEQRASIYA”**
mövzusunda

**RESPUBLİKA ELMİ KONFRANSININ
MATERİALLARI**

23-24 dekabr 2016-cı il

Elmi konfrans Azərbaycan Respublikası Təhsil Nazirliyinin 26.02.2016-cı il tarixli 120 sayılı əmri ilə təsdiq edilmiş “Azərbaycan Respublikası Təhsil Nazirliyi sistemində fəaliyyət göstərən ali təhsil müəssisələrində 2016-cı ildə keçiriləcək beynəlxalq və respublika səviyyəli elmi konfrans və simpoziumların siyahısı” əsasında keçirilmişdir.

MİNGƏÇEVİR – 2016

**THE MINISTRY OF EDUCATION OF AZERBAIJAN REPUBLIC
MINGECHEVIR STATE UNIVERSITY**

**“GLOBALIZATION AND
REGIONAL INTEGRATION”**

**M A T E R I A L S
OF THE REPUBLICAN SCIENTIFIC CONFERENCE**

23-24 december 2016

The scientific conference was held by order of the Ministry of Education of Azerbaijan Republic No: 120 on 26.02.2016, «On the basis of scientific conferences and symposiums on international and republican levels at the higher educational institutions functioning within the systems of Ministry of Education of Azerbaijan Republic in 2016».

MINGECHEVIR – 2016

**МИНИСТЕРСТВО ОБРАЗОВАНИЯ АЗЕРБАЙДЖАНСКОЙ РЕСПУБЛИКИ
МИНГЕЧЕВИРСКИЙ ГОСУДАРСТВЕННЫЙ УНИВЕРСИТЕТ**

**“ГЛОБАЛИЗАЦИЯ И
РЕГИОНАЛЬНАЯ ИНТЕГРАЦИЯ”**

**МАТЕРИАЛЫ
РЕСПУБЛИКАНСКОЙ НАУЧНОЙ КОНФЕРЕНЦИИ**

23-24 декабря 2016 года

Научная конференция проведена на основании приказа Министерства образования Азербайджанской Республики за номером 120 от 26.02.2016 года «Об утверждении списка конференций и симпозиумов международного и республиканского значения проводимых в 2016 году в высших учебных заведениях системы Министерства образования Азербайджанской Республики».

МИНГЕЧЕВИР – 2016

Elmi redaksiya heyəti: Hacıyev A.N. p.f.d., dos., Əyyubov V.S. i.e.d., prof., Hüseynova E.Y. i.f.d., dos., Eyyubova K.S. tex.f.d., Kələşov Q.T. f.r.f.d., dos., Qədimli N.A. i.f.d., dos., Mustafayev V.S. tex.f.d., dos., Cəfərova E.H. s.f.d., dos., Mustafayev S.M. f.r.f.d., dos., İsrailova E.N. tex.f.d., dos., Yusifova T.F. f.r.f.d., dos., İsmayılov M.Y. fil.f.d., Musayeva C.Q. i.f.d., Zeynalov N.D. t.f.d., Aşurova Ü.İ. tex.f.d., Güməyev M.H.

İşçi qrupu: Hüseynova E.Y. i.f.d., dos., Mustafayev V.S. tex.f.d., dos., Cəfərova E.H. s.f.d., dos., Mehdiyev M.S. k.f.d., dos., İsmayılov M.Y. fil.f.d., Musayeva C.Q. i.f.d., Zeynalov N.D. t.f.d., Aşurova Ü.İ. tex.f.d., Tağıyev A.M., Rəsulov Z.Y., Xəlilov E.O.

©Mingəçevir Dövlət Universiteti, “Qloballaşma və regional integrasiya” mövzusunda Respublika elmi konfransının materialları, Mingəçevir, 2016, 443 səh.

Konfransın təşkilat komitəsi:

- Əyyubov V.S. – sədr, Elmi işlər üzrə prorektor, i.e.d., prof.
Hüseynova E.Y. – sədr müavini, Sənayenin təşkili və idarəetmə kafedrasının müdiri, i.f.d., dos.
- Eyyubova K.S. – Elmi katib, tex.f.d.
Kələşov Q.T. – Pedaqoji fakültənin dekanı, f.r.f.d., dos.
Qədimli N.A. – İqtisadiyyat və idarəetmə fakültəsinin dekanı, i.f.d., dos.
Mustafayev V.S. – Mühəndislik fakültəsinin dekanı, tex.f.d., dos.
Cəfərova E.H. – Humanitar fənlər kafedrasının müdiri, s.f.d., dos.
Mustafayev S.M. – Riyaziyyat kafedrasının müdiri, f.r.f.d., dos.
İsrailova E.N. – İnformasiya texnologiyaları kafedrasının müdiri, tex.f.d., dos.
Yusifova T.F. – Fizika və ekologiya kafedrasının müdiri, f.r.f.d., dos.
İsmayılov M.Y. – Xarici dillər kafedrasının müdiri, fil.f.d.
Musayeva C.Q. – İqtisadiyyat kafedrasının müdiri, i.f.d.
Zeynalov N.D. – Pedaqogika və psixologiya kafedrasının müdiri, t.f.d.
Aşurova Ü.İ. – Energetika kafedrasının müdiri, tex.f.d.
Güməyev M.H. – Mexanika kafedrasının müdiri
Rəsulov Z.Y. – məsul katib
- Xəlilov E.O. – Kompüter tərtibatçısı və dizayner

MÜNDƏRİCAT

HACIYEV A.N. <i>Giriş sözü</i>	13
ƏYYUBOV V.S. <i>Qloballaşma şəraitində Azərbaycan Avropa və regionun enerji təhlükəsizliyinin təminatçısı kimi</i>	14
MUSTAFAFAYEV V.S. <i>Qloballaşma dövründə Azərbaycan sənayesinin inkişafı və regional integrasiyası perspektivləri</i>	18
CƏFƏROVA E.H. <i>Qloballaşma və humanitar integrasiya</i>	22
ƏHMƏDOV M.Z. <i>İnnovativ informasiya-kommunikasiya texnologiyaları layihələri qloballaşma və regional integrasiya kontekstində</i>	25

İQTİSADİYYAT VƏ İNNOVASIYA BÖLMƏSİ

HACIYEV A.N., QARAYEV M.Ş. <i>Sənayenin davamlı inkişafının potensial imkanları və qiymətləndirilməsi</i>	28
MƏMMƏDOV Z.F. <i>Qlobal maliyyə böhranı şəraitində bank sistemlərinin tənzimlənməsində əsaslı dəyişikliklər</i>	31
QAFAROV Ş.S. <i>Qloballaşma və onun doğurduğu sosial-iqtisadi problemlər</i>	33
SƏBZƏLİYEV S.M. <i>Azərbaycanın iqtisadi inkişafının müasir mərhələsində mühasibat uçotunun məqsəd və vəzifələri</i>	35
HACIYEV F.Ş. <i>Qloballaşma şəraitində innovasiya potensialından istifadə problemləri</i>	37
MƏMMƏDOV F.Ə., MƏMMƏDOVA X.F. <i>Azərbaycanda toxuculuq sənaye müəssisələrinin tarixi və inkişaf perspektivləri</i>	39
ƏLİYEV Ş.T. <i>Azərbaycan iqtisadiyyatının inkişafının müasir problemləri və qloballaşma mühitində manevr imkanları</i>	41
ƏLİYEV R.R. <i>Yüksək texnologiyalı istehsalın inkişafında dövlət sənaye siyasəti</i>	43
QƏDİMLİ N.A. <i>Mühasibat və vergi uçotunun beynəlxalq standartlara uyğun təkmilləşdirilməsi</i>	45
TAĞIYEV A.H., MƏMMƏDOVA S.R. <i>Qloballaşma şəraitində yüksək texnologiyaların Azərbaycan Respublikasında inkişafı problemləri</i>	48
HÜSEYNOVA E.Y. <i>Sənaye klasterlərinin təşkili və formalaşması istiqamətlərinə dair beynəlxalq təcrübə</i>	50
HÜSEYNOVA E.Y., HACIYEVA E.Z. <i>Texnoparkların yaradılması və onlardan səmərəli istifadə edilməsində dünya təcrübəsi</i>	53
ABBASBƏYLİ M.A., ƏYYUBOV Z.V. <i>Maliyyə bazarlarına nəzarət sistemində struktur dəyişikliklərin səbəb və nəticələri</i>	56
MUSAYEVA C.Q. <i>Maliyyə qloballaşması və onun xarakterik xüsusiyyətləri</i>	58
SƏMƏDOVA O.M., XƏLİLOV X.R. <i>Qloballaşma şəraitində integrativ iqtisadi proseslərin pozitiv və neqativ aspektləri</i>	60
İSGƏNDƏROV F.A., PAŞAYEVA S.B. <i>Davamlı inkişaf və onun tərkib elementləri</i>	63
QASIMOV C.C. <i>Qloballaşma şəraitində ərzaq və qida təhlükəsizliyinə təsir edən amillər</i>	65

HÜSEYNOVA E.Y., RƏSULOVA Z.Y.	
<i>Korporativ idarəetmə – integrasiya məsələlərində mühüm vasitə kimi.....</i>	67
ГАДЖИЕВ А.В.	
<i>Стратегические направления региональной промышленной политики в Азербайджане.....</i>	69
QULIYEV V.M.	
<i>Qloballaşma və aktivlərin uçotu metodologiyası.....</i>	71
MƏMMƏDOV S.M.	
<i>Rəqabətqabiliyyətliyin yüksəldilməsinin institusional aspektləri.....</i>	74
NOVRUZOVA A.Q.	
<i>Azərbaycanda turizmin inkişafında dövlət siyasətinin rolu.....</i>	76
ГАМИДОВА Л.А.	
<i>Защита внутреннего рынка в условиях глобализации.....</i>	79
İBİŞOV E.İ.	
<i>Qloballaşma və Azərbaycanın integrasiya məsələlərinə sistemli baxış.....</i>	80
КАЗЫМОВ В.А.	
<i>В процессе глобализации внешнеэкономическая политика Азербайджана.....</i>	82
ABDİNOV R.M.	
<i>Qloballaşma şəraitində informasiya iqtisadiyyatının qurulmasının zəruriliyi.....</i>	84
RÜSTƏMOV İ.Ş.	
<i>Qloballaşma şəraitində texnoparkların yaradılmasını stimullaşdıran amillər.....</i>	86
İSAYEV K.H.	
<i>Korporativ maraqların reallaşdırılması və onların integrasiya-qloballaşma proseslərinə təsir mexanizmi.....</i>	88
ƏLİYEV A.Y., TANRIVERDİYEV N.F.	
<i>Təzadlar: geosiyasət, geoiqtisadiyyat və qloballaşma.....</i>	90
HÜSEYNOV Q.S.	
<i>Təbii inhisar sahələrinin islahatı perspektivləri (“Azərsu” təmsalında).....</i>	92
ORUCƏLİYEV B.Ə., ABDULLAYEVA Y.T.	
<i>Ölkə iqtisadiyyatının aparıcı sahəsi olan neft respublikasının milli sərvətidir.....</i>	94
PƏNAHƏLİYEV M.Ö.	
<i>Avropa İttifaqı ölkələrinin Azərbaycan Respublikasına göstərdikləri dəstək.....</i>	96
ƏLƏSGƏROV Z.Ə.	
<i>Qloballaşma şəraitində ərzaq təhlükəsizliyi və qida toksikoinfeksiyaları.....</i>	98
MƏMMƏDOV İ.Ə.	
<i>Aqrar istehsal müasirliklərinin müasir mərhələsində mühasibat uçotunun təkmilləşdirilməsi.....</i>	100
QASIMOV A.M., ABDALOV Ö.S.	
<i>Qloballaşma şəraitində aqrar sahədə elmi-texniki potensialdan və innovasiyalardan istifadə məsələləri.....</i>	103
YUSİFOV E.M., MƏMMƏDOV İ.R.	
<i>Bakı şəhərində investisiya-tikinti kompleksinin əsas iştirakçıları.....</i>	105
HACIYEV A.N., BABAKIŞIYEV S.F.	
<i>Qloballaşma şəraitində əhəlinin ərzaq məhsulları ilə təminatı və qida təhlükəsizliyi.....</i>	107
KƏRİMOV F.C., QULIYEV A.A.	
<i>Qloballaşma şəraitində Aqrar sahənin iqtisadi mexanizminin təkmilləşdirilməsi istiqamətləri.....</i>	110
HÜSEYN A.S., İSMAYILOV V.A.	
<i>Qlobal gəlir bölgüsü və Azərbaycan.....</i>	111
ABDULLAYEVA R.S., HƏŞİMOVA V.X.	
<i>Qloballaşma şəraitində Azərbaycanın pensiya siyasəti.....</i>	113
БАБАШИРИНОВА Э.М.	
<i>Аудит эффективности маркетинговой стратегии развития коммерческой организации.....</i>	115
ATAKİŞIYEV N.N.	
<i>Uzunmüddətli öhdəliklərin qiymətləndirilməsi üsulları və uçotunun qarşısında duran vəzifələr.....</i>	116
KƏRİMOVA M.C.	
<i>Ət konservlərinin saxlanması şəraitinin məhsulun keyfiyyətinə təsiri.....</i>	119
MUSAYEVA N.M.	
<i>Rabitə müəssisələrində mühasibat uçotunun predmeti və metodu.....</i>	121

МУСАЕВА Н.М., АКПЕРОВА Н.С.	
<i>Цели и критерии социально-экономического развития регионов.....</i>	123
АБДУЛЛАЕВА Н.А.	
<i>Некоторые аспекты перспектив устойчивого развития экономики Азербайджанской Республики в условиях глобализации.....</i>	126
HÜSEYNOV Ə.A.	
<i>Qloballaşma şəraitində dövlətin innovasiya siyasəti.....</i>	127
MEHDİZADƏ M.M.	
<i>Qloballaşan dünya və müasir Azərbaycan.....</i>	130
АЛИЕВА С.Т.	
<i>Инновационный фактор конкурентоспособности экономики в условиях глобализации.....</i>	131
HÜMBƏTOV Y.Ə.	
<i>Respublikamızda aqrar infrastrukturaların təkmilləşdirilməsi istiqamətləri.....</i>	134
HACIYEVA T.X.	
<i>Müasir Azərbaycan iqtisadiyyatı: mövcud vəziyyət və reallıqlar.....</i>	136
TAĞIYEV A.M.	
<i>Qloballaşma şəraitində Azərbaycanın regional integrasiya siyasətinin prioritetləri.....</i>	139
ŞƏFAQƏTOV G.M.	
<i>Qloballaşma dövründə mülkiyyət formalarının inkişaf perspektivləri.....</i>	141
NİFTƏLİYEV N.F.	
<i>Qloballaşma şəraitində Aran iqtisadi rayonunda sənaye sektorunun dayanıqlı inkişafının tənzimlənməsi istiqamətləri.....</i>	143
SƏFƏROVA T.A., RƏSULOVA Z.Y.	
<i>Qlobal miqyasda davamlı inkişafda sənaye kompleksinin yeri və rolunun qiymətləndirilməsi.....</i>	146
KƏRİMOVA M.A.	
<i>Müasir Azərbaycan və qloballaşma.....</i>	148
ƏLİYEV T.Ə.	
<i>Qloballaşma şəraitində ərzaq təhlükəsizliyi problemləri.....</i>	151
HÜSEYNOVA R.A.	
<i>Qloballaşma şəraitində milli iqtisadiyyatın sosial təhlükəsizliyinin təkmilləşdirilməsi istiqamətləri.....</i>	152
XƏLİLOVA X.Q.	
<i>Müasir dövrdə sahibkarlığın inkişaf istiqamətləri.....</i>	155
NAMAZOVA A.M., NƏSİBOVA A.C.	
<i>Modernləşmiş sənaye iqtisadi inkişafın prioritet istiqamətlərindən biri kimi.....</i>	158
RƏHİMOVA M.F.	
<i>Qloballaşma və regional təhlükəsizlik problemləri.....</i>	160
BAĞIROV C.A.	
<i>Turizmdə investisiya qoyuluşundan səmərəli istifadə istiqamətləri və dövlət siyasəti.....</i>	162
KƏRİMLİ G.F.	
<i>Dövlət proqramları regionların inkişafının zəminidir.....</i>	164
MƏCİDOVA S.M.	
<i>Qloballaşma şəraitində iqtisadiyyatın struktur problemləri.....</i>	167
RƏSULOVA Ü.R.	
<i>Qloballaşdırma şəraitində startaplar və onların iş prinsipləri.....</i>	169
TAĞIYEVA L.İ.	
<i>İntellektual miqrasiya (“beyin axını”) beynəlxalq aləmdə prioritet kimi.....</i>	170
CƏBRAYİLOV R.Ə.	
<i>Maliyyə sabitliyinin pozulmasına səbəb olan amillər və maliyyə sabitliyinin bərpa edilməsi istiqamətləri.....</i>	173
AHMADOV A.H.	
<i>The energy and transport projects in the South Caucasus and its impact on regional integration.....</i>	175
TAĞIYEVA G.A., HACIYEVA A.A.	
<i>Qloballaşma prosesində Azərbaycanın dünya iqtisadiyyatına integrasiyası.....</i>	177
BAĞIROV Z.S.	
<i>Beynəlxalq gömrük münasibətlərinin tənzimlənməsi.....</i>	179
QARAYEVA Ş.N.	
<i>Keys metodu əsasında marketinq kommunikasiyası.....</i>	180

MƏCİDOV R.H., ABDİYEVƏ G.Z.	
<i>Müasir dövrdə qloballaşma və regional inteqrasiya proseslərinin bəzi inkişaf istiqamətləri.....</i>	183
ƏLİYEVƏ Ş.Y., QASIMOVA Y.İ.	
<i>Qloballaşma dövründə rəqabət strategiyaları.....</i>	185
ƏMİROV İ.B., MƏHƏRRƏMOVA S.R.	
<i>Qloballaşan dünyada Azərbaycanın metallurgiya sənayesinin inkişafı.....</i>	187
MƏMMƏDOVA S.T.	
<i>Qloballaşma dövründə insan kapitalı.....</i>	189
ƏLLƏZOV M.İ.	
<i>Qloballaşma şəraitində fond bazarlarının və qiymətli kağızlar bazarının xüsusiyyətləri.....</i>	191
MƏMMƏDLİ Y.Z.	
<i>Qloballaşma şəraitində aqrar sektorun modernləşməsi problemləri.....</i>	193
HACIYEVƏ A.Ə.	
<i>Qloballaşma şəraitində xarici investisiya axınının səbəbləri və iqtisadiyyata təsiri.....</i>	195
РАХМАНИ Ф.П.	
<i>Современное состояние и направления инновационного развития промышленности в Азербайджане.....</i>	197
HƏSƏNOVA M.S.	
<i>Qloballaşma dövründə maliyyə stabilliyinin təmin edilməsi yolları və mexanizmləri.....</i>	200
SADIQOVA Z.Ə.	
<i>Qloballaşma prosesinin müsbət tərəfləri və Azərbaycana təsirləri.....</i>	202
QULUYEV R.M.	
<i>İnsan kapitalı amili və onun Azərbaycanda qeyri-neft sektorunun inkişafına təsiri.....</i>	204
ПАШАЕВА И.В.	
<i>Необходимость внедрения системы управленческого учета в бюджетные высшие образовательные учреждения.....</i>	207
MƏMMƏDOVA Ü.Z.	
<i>İdaretmə və maliyyə uçotunun müqayisəli xüsusiyyətləri.....</i>	210
HACIYEVƏ A.S.	
<i>Auditdə iqtisadi təhlilin əsas mərhələləri.....</i>	212
ЭЮБОВ А.Дж.	
<i>Пути совершенствования экономической безопасности Азербайджана в условиях глобализации мировой экономики.....</i>	214
ƏKBƏROVA S.D.	
<i>Bankların təşkilati strukturu kontekstində audit mühasibat xidməti və uçot siyasətinin əsasları.....</i>	216
ŞAMİLOV R.F.	
<i>Müəssisələrdə amortizasiya ayırmalarının hesablanması üsulunun əmlak vergisi və mənfəət vergisinə təsiri.....</i>	218
ƏLİZADƏ Ş.İ.	
<i>Tikinti müəssisələrinin maliyyə mənbələri.....</i>	220
XUDAVERDİYEVƏ E.M.	
<i>Azərbaycanda ərzaq təhlükəsizliyi və onun yaxşılaşdırılması yolları.....</i>	222
HÜSEYNOVA S.H.	
<i>Qloballaşma şəraitində ərzaq təhlükəsizliyinin təmin olunmasında aqroparkların rolu.....</i>	223
KÖÇƏRLİ H.R.	
<i>Aqrar sahədə innovasiya qurumları.....</i>	225
MƏHƏRRƏMOV M.M.	
<i>Müəssisənin maliyyə dayanıqlığı kateqoriyasına yanaşmalar.....</i>	227
ƏLİYEVƏ A.Q.	
<i>Müəssisənin maliyyə sağlamlaşdırılmasının məqsəduyğunluğunun qiymətləndirilməsi prosesi.....</i>	229
MUSAYEVƏ G.Ş.	
<i>İstehlak bazarında qloballaşma və inteqrasiya prosesləri.....</i>	232
NƏSİRLİ N.A.	
<i>Qloballaşma şəraitində kiçik və orta sahibkarlığın informasiya təminatı.....</i>	234
ƏHMƏDOV V.Z.	
<i>Aqrar sahənin maliyyə təminatlığı məsələləri.....</i>	235

**TEXNİKA VƏ EKOLOGİYA
BÖLMƏSİ**

TAĞIZADƏ Ə.H., HEYDƏROV Ş.H. <i>Friksion cütlərinin elementlərində sürtünmə əmsalının və araboşluğunun birgə dəyişməsinin avtomobilin tormoz mexanizminin qeyri-bərabər işləməsinə təsiri.....</i>	238
MÖVLA-ZADƏ V.Z., YUSUBOV N.D., ABBASOVA H.M. <i>Mühəndis təhsilində kompüter texnologiyalarının rolu.....</i>	241
MÜTƏLLİMOV Ş.M., MUSTAFAYEV S.M. <i>İşsizliyin riyazi modelinin qurulması haqqında.....</i>	243
HƏSƏNOV Ə.A., MƏMMƏDOVA F.M. <i>Küküürlü neftlərin emalı zamanı ekoloji problemlərin aradan qaldırılması yolları.....</i>	245
SƏRDARLI R.M., AĞAYEVA R.Ş. <i>Strukturun superior keçiriciliyinə təsiri.....</i>	247
HÜSEYNOV A.H., MANAFOVA X.İ. <i>Çevik istehsal sistemlərinin idarə sisteminin avtomatlaşdırılmış proqramlaşdırma sisteminin işlənməsi..</i>	249
KƏLƏŞOV Q.T., KƏLƏŞOVA N.H. <i>Rasional tənliklərin həlli.....</i>	251
MƏMMƏDOV R.T., NAMAZOV B.F., GÖZƏLOV S.K. <i>Avtomobillərin texniki istismarı məsələlərinin həllində etibarlılıq nəzəriyyəsinin tətbiqi.....</i>	255
NAMAZOV B.F., MƏMMƏDOV R.T. <i>Nəqliyyat sistemi turizmin inkişaf amili kimi.....</i>	257
MUSTAFAYEV V.S. <i>Qrafoanalitik üsulla IV sinif struktur qrupunda sürətlər məsələsinin həlli.....</i>	260
YUSİBOVA T.F., İSLAMOVA Ş.Z. CoCr₂S_{3.5}Se_{0.5} -də dielektrik itkisi.....	263
İSRAFİLOVA E.N. <i>Qloballaşma şəraitində informasiya-kommunikasiya texnologiyalarının rolu.....</i>	265
AŞUROVA Ü.İ. <i>Transformatorun dolaqlarının konstruksiyasının optimallaşdırılması.....</i>	267
MƏHDİYEV M.S., ASLANOV A.D., MAHMUDOVA A.G. <i>Qloballaşma şəraitində insan sağlamlığının və ətraf mühitin qorunması problemi.....</i>	269
EYYUBOVA K.S. <i>Böhran təzyiqindən yüksək təzyiqlərdə mayenin məcburi hərəkətində şaquli boruların divarının temperatur rejimi.....</i>	272
ГАЗИЕВ А.Т. <i>Эколого-экономические аспекты устойчивого развития и защиты окружающей среды в условиях интеграции.....</i>	274
MUSAYEV Z.N. <i>Alışdırma sisteminin işləmə prinsipi.....</i>	276
MƏMMƏDOVA O.İ. <i>Müasir memarlıqda ənənəvi həndəsi üsullara yeni yanaşma.....</i>	278
QƏHRƏMANOV S.Ə., SƏFƏROVA P.S. <i>Aqressiv mühitdə müxtəlif ərintilərin korroziyaya davamlılığının tədqiqi.....</i>	280
İSMAYILOV M.B., NƏCƏFOV A.V., YUSİBOVA B.S. <i>Müasir elektrik avadanlıqlarında eleqaz açarlarının tətbiqi.....</i>	282
ХАНАХМЕДОВА С.А. <i>Исследование переходного процесса стартер-генератора.....</i>	285
КЕРИМЗАДЕ Г.С. <i>Влияние возмущающих факторов на процесс стабилизации токов в стабилизаторе переменного тока с индукционной левитацией подвижной части.....</i>	287
MƏMMƏDOVA G.V. <i>Levitasıya dolaqlı idarə olunan elektromexaniki çeviricilərin maqnit sisteminin induktivliyinin hesabı...</i>	289
MUSAEV Z.H., SHIXALIYEVA S.Y. <i>Эффективный ротор.....</i>	292

RƏSULOĞ M.B., ƏHMƏDOĞ V.U., MƏMMƏDOĞA M.S.	
<i>İnterpolıyasıya üsulu ilə xarakteristik çoxhədlinin bölənlərinin EXCEL cədvəl prosessorunda tapılması.</i>	294
RƏSULOĞ M.B.	
<i>Rekursiv üsulla xarakteristik çoxhədlinin bölənlərinin EXCEL cədvəl prosessorunda tapılması.....</i>	296
HÜSEYNOV M.Ə., ƏHMƏDOĞ Ə.İ.	
<i>“İskəncəbi” içkisinin fiziki-kimyəvi metodlarla ekspertizası.....</i>	297
HÜMBƏTOĞ M.M.	
<i>Həndəsi fiqurların kombinasiyasına aid ekstremal məsələlərin həllinə törəmənin tətbiqi.....</i>	300
İSMAYİLOĞA M.F., MƏMMƏDOĞ M.N.	
<i>Məxsusi ədəd və məxsusi funksiyaların asimptotikası.....</i>	300
ABBASOV N.Y., BABUŞOV S.N., ABDULLAYEV V.Ş.	
<i>Bəzi tip istehsal məsələlərinin optimal həllinin tapılmasında analitik həndəsənin tətbiqi.....</i>	302
ƏSGƏROĞA H.A.	
<i>Müasir ekologiyanın qlobal problemləri.....</i>	305
ƏLİYEV Q.Ə., MAHMUDOGA S.V.	
<i>Müasir şəraitdə nəqliyyat kompleksinin inkişafının əsas problemləri.....</i>	307
MUSTAFAĞEĞA V.S.	
<i>Azərbaycan florasının tədqiqi və mühafizəsi.....</i>	309
MƏMMƏDOĞ İ.Q.	
<i>Ərzaq təhlükəsizliyi və gen mühəndisliyi.....</i>	312
SARIĞEV V.İ.	
<i>Ətraf mühitin ekoloji təhlili.....</i>	315
BAGIROĞ M.İ.	
<i>Şəhərdaxili yollarda avtobusların sol zolaqda hərəkətinin və yolayrıclarında sola və ya geri dönmələrinin ləğv edilməsi.....</i>	316
SÜLEYMANOGA L.Ç.	
<i>Asinxron mühərriklərdə əlavə itkilərin tədqiqi.....</i>	318
HEİMATOGA J.T.	
<i>IKT kak sredstvo globalizatsii i integratsii Azerbaydžana v mirovuyu ekonomiku.....</i>	319
MUSTAFAĞEĞA H.T.	
<i>Qloballaşma və onun ekoloji aspektləri.....</i>	321
ƏLİYEVƏ Z.Ə.	
<i>Azərbaycanda yüksək texnologiyalar parkının perspektivləri.....</i>	323
XƏLİLOĞ E.O.	
<i>“Robotstudio” program paketi vasitəsilə çəvik istehsal sisteminin kompüter modelləşdirilməsi.....</i>	325
MUSTAFAĞEĞA A.M.	
<i>Qeyri-xətti dinamik obyektlərdə köklərin paylanması üsulu ilə optimal tənzimləyicinin sintezi və tədqiqi.....</i>	327
ABDURRAHMANOGA A.M.	
<i>Neft quyularının hasilatının ölçülməsi məsələsinin həlli variantları.....</i>	330
CƏFƏRLİ M.K.	
<i>Bilavasitə benzin püskürməli və forkamer-məşəllə alıxdırmalı mühərrikin elektron idarəetməli yeni konstruksiyalı forsunkası.....</i>	332
İSMAYİLOĞA S.C.	
<i>Təfəkkürün inkişafı problemlərinin araşdırılmasında riyaziyyatın rolu.....</i>	335

HUMANİTAR BÖLMƏ

BAYRAMOV A.M., ASLANOV E.M.	
<i>Qloballaşma, regional münaqişələr və barış konsepsiyası.....</i>	337
CƏFƏROĞA E.H., İSMAYİLOĞ İ.M.	
<i>Transmilli humanizmin integrativ xarakteri.....</i>	339
İSMAYİLOĞ M.Y.	
<i>İngilis şəxs adlarının Azərbaycan dilinə çevrilməsi yolları.....</i>	342

ƏZİZOVA Z.M.	
<i>Qloballaşma posesində yeni təlim texnologiyalarının tətbiqi.....</i>	344
MANAFOV N.R.	
<i>Orxon-Yenisey abidələri və Qarabağ şivələri.....</i>	346
ALLAHVERDİYEVA A.E.	
<i>Dil ictimai hadisə kimi.....</i>	347
NAMAZOVA F.K.	
<i>Qloballaşma prosesində təhsilin milli və bəşəri dəyərlər əsasında təşkili.....</i>	349
ZEYNALOV N.D., MÖVLAYEVA V.Ə.	
<i>Antik Albaniya beynəlxalq ticarət əlaqələri sistemində (Yunan coğrafiyaşünası Strabonun məlumatları əsasında).....</i>	350
ƏLİYEV S.H., NƏCƏFOVA G.A.	
<i>Qloballaşma şəraitində şəxsiyyətin inkişafında və formalaşmasında təlim-tərbiyənin rolu.....</i>	353
MƏMMƏDOVA R.M.	
<i>Qloballaşma dövründə nitq mədəniyyətinin rolu.....</i>	355
AĞAYEVA R.Ş.	
<i>Miqrasiyanın cəmiyyətin həyatına təsiri.....</i>	356
ƏZİZOVA Z.M., SƏMƏDOVA S.R.	
<i>Qloballaşan dünyada şəxsiyyətin formalaşmasına ciddi təsir göstərən amillər və onların həlli yollarında valideynlərin rolu.....</i>	358
ALLAHVERDİYEV E.İ.	
<i>Dilin zənginləşməsinə təsir edən sosial amillər.....</i>	360
ДЖАФАРОВА Э.Г., МАМЕДОВ И.М.	
<i>Российские и турецкие этнополитические факторы в Южнокавказском регионе.....</i>	362
MANAFOV N.R., MANAFOVA M.N.	
<i>“Tibbnamə” əsərinin terminologiyası.....</i>	366
ƏLİYEV S.H., İSMAYILOVA A.İ.	
<i>Valideynlər övladlarına tolerantlığı necə öyrədə bilərlər?.....</i>	368
MƏHƏRRƏMOVA V.E.	
<i>Qloballaşma və Azərbaycan dili.....</i>	370
İSMAYILOV Ş.N.	
<i>Qloballaşma və Azərbaycan.....</i>	372
KAZIMLI E.V.	
<i>Qlobalistlər və anti-qlobalistlər.....</i>	373
QULİYEV S.F.	
<i>Regionlaşma prosesinin Cənubi Qafqaz regionundakı integrasiya imkanlarına təsiri.....</i>	375
SƏLİMOV İ.N., ORUCOV T.S.	
<i>“Variasiya metodu” təlim prosesinin optimallaşdırılması metodu kimi.....</i>	379
YUNUSOVA G.K.	
<i>Qloballaşmanın Azərbaycan dilinə təsiri.....</i>	381
KAZIMOVA G.S.	
<i>Azərbaycanda multikultural dəyərlərin yeri və rolu.....</i>	382
MƏMMƏDOV İ.M.	
<i>Mədəni qloballaşma şəraitində dəb integrativ amil kimi.....</i>	384
İSMAYILOVA M.M.	
<i>Qloballaşma və regionlaşma prosesində etnoslararası ünsiyyətin unifikasiya xarakteri.....</i>	387
QƏNİYEVA R.Ə., ƏZİZOVA A.M.	
<i>Qloballaşan dünyada ingilis dili integrasiya vasitəsi kimi.....</i>	390
ƏHMƏDOVA S.F.	
<i>“Universal türkcənin” regionlaşma prosesində “Linqva Franka” rolu.....</i>	392
YUSİBOVA G.F.	
<i>Azərbaycan dilinin regional ünsiyyət vasitəsi kimi potensial perspektivləri.....</i>	395
BABAZADƏ A.Ç.	
<i>Qloballaşma və Azərbaycan ədəbiyyatı.....</i>	397
İSMAYILOVA İ.Ş.	
<i>Qərb və İslam mədəniyyətləri integrasiyası.....</i>	399

ABBASOVA G.A.	
<i>İbtidai siniflərdə sintaksisin tədrisində şagirdlərin nitq bacarıqlarının inkişafı.....</i>	402
QURBANOVA G.Q.	
<i>Millilik və ümumbəşəriliyin vəhdəti olan multikultural Azərbaycan mədəniyyəti.....</i>	404
AĞAKİŞİYEVA S.A.	
<i>Xanumana Əlibəylinin yaradıcılığında vətənə məhəbbət, insana sevgi hisslərinin təsviri.....</i>	406
NOVRUZOVA S.B.	
<i>Qloballaşan cəmiyyətin inkişafında ədəbiyyatın rolu.....</i>	408
İSAYEVA S.M.	
<i>Qloballaşan cəmiyyətdə yetişməkdə olan gənc nəslin təhsili, tərbiyəsi və inkişafı.....</i>	410
YUNUSOVA P.M.	
<i>Məktəbhazırlıq dövründə uşaqlarla praktik işlərin təşkilinin texnologiyası.....</i>	411
FƏRZƏLİYEV M.H., RAMAZANOVA H.Ə.	
<i>Kəlağayısı var ipəkdən.....</i>	413
BAĞIROVA T.A.	
<i>Qloballaşan dünya və müasir Azərbaycan.....</i>	416
ABDULLAYEVA S.F.	
<i>XII yüzillikdə Azərbaycanda ədəbi mühit (“İranın Kembric Tarixi” əsasında).....</i>	418
ХАН-ХОЙСКАЯ И.В., БАГИРОВА А.М.	
<i>Глобальные тенденции в сфере образования.....</i>	420
PAŞAYEV M.Ə.	
<i>Distant təhsil, onun müasir vəziyyəti və inkişaf yolları.....</i>	422
MƏMMƏDOVA V.O., RÜSTƏMOVA Ə.A.	
<i>Multikultural dəyərlər siyasi amil kimi.....</i>	424
ƏMİRASLANOVA R.İ.	
<i>Elektron təhsilin nəzəri-metodoloji əsasları.....</i>	426
ZEYNALOV Ü.Ə.	
<i>Qloballaşma və sivilizasiya münasibətlərinin fəlsəfi arxa planı.....</i>	428
İBRAHİMOVA L.M.	
<i>Qloballaşma və multikulturalizm şəraitində dillərin öyrənilməsi və qorunub saxlanması perspektivləri.....</i>	430
QƏDİROVA A.R.	
<i>XIX-XX əsrin əvvəllərində Mingəçevir və ətraf bölgələrin əhəlisinin xalq nəqliyyatı vasitələri.....</i>	432
HÜSEYNOVA P.A.	
<i>Əliqulu Qəmküsərin satirik bədii nəsrində milli müstəqilliyə çağırış motivləri.....</i>	434
XƏLİL-ZADƏ F.Ə.	
<i>Müasir dövrdə cəmiyyət və dövlətin birgə fəaliyyəti.....</i>	436
İSAZADƏ E.Ə.	
<i>Tələbələrin təlim şəraitinə adaptasiyasına emosional-hissi halların: həyəcanlılığın və frustrasiyanın psixoloji təsiri.....</i>	438
MƏMMƏDOVA N.M.	
<i>Qloballaşan cəmiyyətdə sosializasiyanın və sosial adaptasiyanın şəxsiyyətə qarşılıqlı təsir problemi.....</i>	440
ƏHMƏDOVA A.A.	
<i>Təhsildə İKT-dən istifadə və dünyaya inteqrasiya.....</i>	442

GİRİŞ SÖZÜ

Hacıyev Akif Novruz oğlu
Mingəçevir Dövlət Universitetinin rektoru

Hörmətli konfrans iştirakçıları!
Hörmətli qonaqlar!

Müasir dünya siyasətində bir çox inkişaf prosesləri və meylləri müşahidə olunur. Buna baxmayaraq, onlar arasında qloballaşma, inteqrasiya, demokratikləşmə diqqət mərkəzindədir. Qloballaşma – XX və XXI əsrin sərhəddində beynəlxalq münasibətlərin inkişafının ən mühüm xüsusiyyəti kimi meydana gəlmişdir. Bu prosesə qeyri-ixtiyari olaraq təkcə dövlətlər deyil, beynəlxalq hökumət və qeyri-hökumət təşkilatları, beynəlxalq maliyyə qurumları, transmilli korporasiyalar, ictimai birliklər qoşulur. Nəticədə, biz dünyanın özünəməxsus “mozaikali” inkişafını müşahidə edirik.

Son illər qloballaşma dünyanın müasir inkişafında bəlkə də ən çox müzakirə olunan və eyni zamanda dəqiq, konkret müəyyən edilməyən proseslərdən biridir. Qloballaşma prosesi çoxölçülü və çoxaspektlidir və bu gün onun daha çox siyasi, sosial-iqtisadi, hərbi və informasiya aspektlərindən bəhs edirlər. Eyni zamanda, qloballaşmanın milli özünüdərkən artmasına böyük təsiri də inkar edilməzdir. Lakin qloballaşma həm fərdin, həm də bütövlükdə cəmiyyətin həyat fəaliyyətinə həm müsbət, həm də mənfi təsir göstərir, yəni qloballaşma ikili və ziddiyyətli prosesdir.

Qloballaşma şəraitində milli maneələr tədricən aradan qalxmağa başladı. Bu isə müsbət nəticələri ilə birlikdə neqativ halların yaranmasına və bir sıra narazılıqlara səbəb oldu. Antiqlobalist hərəkətləri bu narazılıqların əsas göstərici və son həddi oldu. Beynəlxalq Valyuta Fondu, Dünya Bankı kimi beynəlxalq maliyyə qurumları və bu qurumları idarə edən dövlətlər “maliyyə yardımı, azad bazar iqtisadiyyatının qurulmasına dəstək, iqtisadiyyatın təşviqi və azad ticarətin yaradılmasına kömək” adı altında bəzi zəif inkişaf etmiş, inkişaf etməkdə olan və üçüncü dünya ölkələrinin daxili işlərinə qarışmaqda, onların təbii sərvətlərini talan etməkdə və hətta siyasi prosesləri idarə etməkdə davam edirlər. Bütün bunlardan belə bir nəticə çıxarmaq olar ki, hazırda dünya ölkələri iki qrupa: qloballaşmanı yayan və “qloballaşmaya məruz qalan” ölkələrə bölünürlər. Qloballaşmanı yayan ölkələr onu istədiyi istiqamətə yönəldə bilir, öz mənfəətlərinə uyğun formalaşdırır və “qloballaşmaya məruz qalan” ölkələri bu prosesin obyektivliyinə inandırmağa çalışırlar. Sonuncular isə iqtisadi və digər sahələrdə inkişafını təmin etmək üçün bu prosesdən kənar qala bilməzlər. Lakin hər bir dövlət anlamalıdır ki, qloballaşma birtərəfli proses deyil, yəni qloballaşmanı “qərbləşmə” ilə səhv salmaq lazım deyil. Əksinə, dünya ölkələri qarşılıqlı şəkildə bu prosesdə iştirak etməli, məhz ən yaxşı mexanizmlər (istər qərb, istər şərq, istərsə də digər ölkələrin) sərhədləri aşaraq dünyadakı hər bir dövlətin obyektiv inkişafına xidmət etməlidir.

Elmi konfransın keçirilməsində məqsəd də məhz, mövzunun ayrı-ayrı aspektlərinin elmi-konseptual nöqtəyi-nəzərdən öyrənilməsini və tədqiqini təmin etməkdən ibarətdir. Düşünürəm ki, konfransın həm plenar, həm də bölmə iclasları işgüzar şəraitdə keçiriləcək və biz hamımız çox maraqlı, məzmunlu məruzə və çıxışları dinləyəcəyik.

**Qloballaşma şəraitində Azərbaycan
Avropa və regionun enerji təhlükəsizliyinin təminatçısı kimi**

*i.e.d., prof. Əyyubov Veysəl Seyfəl oğlu
Mingəçevir Dövlət Universiteti
Elmi işlər üzrə prorektor*

**“Enerji təhlükəsizliyi hər bir
ölkənin milli təhlükəsizlik məsələsidir”.**

**İlham Əliyev
Azərbaycan Respublikasının Prezidenti**

Müasir qloballaşma dövründə dünya iqtisadiyyatında maliyyə böhranının genişlənməsi ilə əlaqədar olaraq hər bir ölkədə davamlı və şaxələndirilmiş iqtisadi-sosial inkişafın təmin olunmasına xüsusi diqqət yetirilir. Məhz bu baxımdan, Azərbaycanda aparılan iqtisadi siyasətin uğurlu olduğunu bütün beynəlxalq təşkilatlar dəfələrlə qeyd etmiş və bu böyük nailiyyətdir. Dünya iqtisadiyyatında yaranmış böhran vəziyyəti və onun müəyyən dərəcədə tənəzzülə uğraması, hazırda neftin qiymətinin 3 dəfəyə qədər aşağı düşməsi Azərbaycanın iqtisadiyyatında bəzi çətinliklər yaratmasına baxmayaraq 2015-ci ildə əvvəlki illə müqayisədə ümumi daxili məhsul 1,1 faiz, sənaye istehsalı 2,4 faiz, qeyri-neft sənayesi 8,4 faiz, kənd təsərrüfatı 6,6 faiz artmış, ölkə iqtisadiyyatına isə 20 milyard dollar civarında investisiya yatırılmışdır. Bununla əlaqədar olaraq ölkə Prezidenti İlham Əliyev demişdir: “Son illər bütün geosiyasi və iqtisadi amilləri nəzərə alsaq, iqtisadi inkişafa nail olmaq özlüyündə böyük nailiyyətdir” [1]. Hazırda Azərbaycanda qeyri-neft bölməsinin inkişafı böyük əhəmiyyət kəsb etməklə diqqət mərkəzindədir, dövlət və özəl bölmələrə iri həcmli vəsaitlər qoyulur, biznes mühitinin inkişaf etdirilməsi üçün iqtisadi islahatların aparılmasına xüsusi diqqət yetirilir, maliyyə bölməsinin şəffaflanması prosesi davam etdirilir.

Davos Dünya İqtisadi Forumunun yekunlarına görə son illər Azərbaycan iqtisadiyyatı rəqabətlik qabiliyyətinə görə dünya ölkələri arasında 37-40-cı yerə, Müstəqil Dövlətlər Birliyi ölkələri arasında isə 1-ci yerə layiq görülür. Azərbaycan davamlı inkişaf naminə enerji səmərəliliyi indeksinə görə isə bəzi inkişaf etmiş ölkələri qabaqlayaraq 33-cü yerə layiq görülmüşdür. Maraqlıdır ki, bu sıralamada ABŞ 37, Avstraliya 38, Rusiya 39, Sinqapur 44 yerdə qərarlaşmışdır. Azərbaycan isə Yaponiya ilə müqayisədə eyni göstəricilərə malikdir. Bu Dünya İqtisadi Forumunun 2016-cı ilin fevral ayında dərc edilmiş beynəlxalq hesabatında öz əksini tapmış və qiymətləndirmə davamlı inkişaf üçün məqsədəuyğun hesab edilən 18 meyar üzrə aparılmışdır. Göstəricilər iqtisadi artım və inkişaf, ətraf mühitin və onun keyfiyyətinin idarə edilməsi, enerji mənbələrinə çıxış və onların təhlükəsizliyi kimi qruplara aiddir. Araşdırma və təhlil 125 ölkədə enerjidən səmərəli istifadəni qiymətləndirmək üçün aparılmışdır.

Qloballaşma və regional inteqrasiya prosesi son illər dünya iqtisadiyyatının ən mühüm və real, dünya təsərrüfatının isə ardıcıl inkişafının ən təsirli və həlledici aspektinə cevrilmişdir. Belə bir şəraitdə geniş miqyaslı siyasətin prioritet istiqamətlərindən biri də milli iqtisadiyyatın dünya iqtisadiyyatı ilə ardıcıl və məqsədyönlü inteqrasiyasının təşkil edilməsidir. İnteqrasiya zamanı Azərbaycan özünü regiona və dünyaya güclü bir tranzit ölkə kimi də təqdim edə bilmiş və nəqliyyat infrastrukturuna qoyulan kapital qoyuluşu imkan vermişdir ki, Şərqdən Qərbə, Şimaldan Cənuba gedən yollar Azərbaycandan keçsin. Sərmayələr qoymaq və biznes mühitini inkişaf etdirmək üçün Azərbaycan arzuolunan nəqliyyat mərkəzinə çevrilmişdir. Son illər bu sahədə çox ciddi işlər aparılmış və demək olar ki, Orta Asiyadan, hətta Çindən, Cənubi Koreyadan Avropaya ölkəmizdən keçməklə yüklər daşınmağa başlanmış, Çin ilə Azərbaycan arasında “İpək Yolu İqtisadi Kəməri”nin yaradılmasına dair Anlaşma Memorandumunun imzalanması, Avropa Birliyinin TRACECA proqramı çərçivəsində maliyyələşdirilən “Yeni İpək Yolunun” real olaraq Avropa-Qafqaz-Asiya

beynəlxalq dəhlizi statusu kimi işə salınması, Bakı-Tbilisi-Qars beynəlxalq dəmir yolu xəttinin çəkilişinin davam etdirilməsi qloballaşma şəraitində xüsusi əhəmiyyət kəsb etmişdir.

XX əsrin son onilliyində Azərbaycan dövləti yenidən müstəqilliyə nail olduqdan sonra beynəlxalq iqtisadi əlaqələr sahəsində müxtəlif səviyyədə acıq iqtisadiyyat siyasəti həyata keçirərək dünya ölkələri ilə inteqrasiyaya uzlaşmağı qabarıq şəkildə özünü biruzə vermişdir. Bu müddəə iki təməl üzərində ortaya çıxmışdır: qloballaşma və regionlaşma. Məhz bu baxımdan müstəqilliyin ilk illərində bütün çətinliklərə baxmayaraq Xəzərin Azərbaycan bölməsində “Azəri”, “Çıraq” və “Günəşli” yataqlarından birgə istifadə edilməsi və neft-qaz hasilatının daha da artırılması üçün Ümummilli Lider Heydər Əliyevin böyük uzaqgörənliklə hazırladığı, “Əsrin müqaviləsi”nin imzalanması ilə başlanan neft strategiyasının müasir dövrdə Prezident İlham Əliyev tərəfindən uğurla həyata keçirilməsi Azərbaycanı Avropanın enerji təhlükəsizliyinin təminatında ən önəmli ölkələr sırasına çıxarmışdır. Ümummilli Lider Heydər Əliyevin müəyyənləşdirdiyi neft strategiyası əsasında Azərbaycan dünyanın qabaqcıl ölkələr sırasına daxil olmuş və hazırda ölkədə neft-qaz sahəsində müxtəlif dövlətlərin bir necə iri neft şirkətləri fəaliyyət göstərir. Beləliklə, Azərbaycanın bir dövlət kimi müstəqilliyinin möhkəmlənməsində enerji layihələrinin rolu danılmazdır və diqqət mərkəzində qalmaqdadır. Hazırda Azərbaycan neftini dünya bazarına çatdırmaq üçün üç marşrut fəaliyyət göstərir – ikisi Qara dənizə, biri isə Bakı-Tbilisi-Ceyhan neft kəməri vasitəsilə Aralıq dənizinə çıxır. Qeyd edilənlər bir daha göstərir ki, Azərbaycan ilk dəfə Xəzər dənizi ilə Aralıq dənizini birləşdirərək Avropanın enerji təhlükəsizliyinin təmin olunmasında vacib əhəmiyyət daşımaqla inkişaf etmiş ölkələrin diqqət mərkəzinə cəvrilmişdir. Bakı-Tbilisi-Ceyhan, Bakı-Tbilisi-Supsa, Bakı-Tbilisi-Ərzurum neft və qaz kəmərləri Azərbaycanın Qərblə siyasi və iqtisadi əlaqələrini uzlaşdıran körpü rolunu oynamaqla, ölkəmiz demək olar ki, neft-qaz nəqli üçün tranzit ölkələrdən birinə cəvrilmişdir. Son illər isə bir necə regional ölkələr yaxın zamanlarda özlərinin hasil etdikləri neftinin məhz Bakı-Tbilisi-Ceyhan kəməri ilə nəqlinə çox ciddi maraq göstərirlər.

Qloballaşma şəraitində Avropa və regionun enerji təhlükəsizliyinin təminatçısı kimi Azərbaycanda neft-qaz sahəsində ciddi irələyişlər əldə edilmiş, bu sahəyə iri həcmli kapital qoyuluşlarının cəlb edilməsi, müasir texnologiyaların tətbiqi özünü doğrultmuş, beynəlxalq standartlara cavab verən enerji sisteminin yaradılması və formalaşmasında yüksək nəticələrə nail olunmuşdur. Belə ki, ilk illər karbohidrogen ehtiyatlarının işlənməsi sahəsində ölkədə fəaliyyət göstərən beynəlxalq şirkətlər qarşısında hasilatda azalma prosesinin dayandırılması və yenidən artıma nail olunması ilə bağlı müəyyən vəzifələr qoyulmuşdur. Beləliklə, Azərbaycan Respublikasının Prezidentinin bu məsələdə tutduğu prinsiplial mövqe, yanacaq-enerji kompleksinə qoyulmuş iri həcmli investisiyalar neft və qaz hasilatında artımı reallaşdırmışdır. Bunun nəticəsində, son 13 ildə neft hasilatı 3 dəfəyə yaxın, qaz sənayesinin hasilatı isə 4 dəfəyə yaxın artmışdır. Ölkədə 2015-ci ildə 41,6 milyon ton neft və 29,5 milyard kubmetr (əmtəlik 19,5 milyard kubmetr) ümumi qaz hasilatı olmuş, bunda 65-75 faizi Azəri-Çıraq-Günəşli yataqlarının payına düşmüşdür. Araşdırma göstərir ki, dənizdə və quruda istismar edilən yataqlardan təxmini olaraq gündəlik 120 min ton neft və 89 milyon kubmetr qaz hasil edilmişdir.

Dünya bazarlarında enerji daşıyıcılarının qiymətinin ucuzlaşması və beynəlxalq miqyasda global maliyyə böhranının genişlənməsi bir çox, hətta inkişaf etmiş və neft-qaz ixrac edən ölkələrin iqtisadiyyatına zərbə vurmuş, bəzi iri şirkətlərin istehsal sahələrinə ciddi təsir etmişdir. Bunun nəticəsində, artıq bir sıra şirkətlər mövcud gücünü qoruyub saxlaya bilmir və bu da iş yerlərinin itirilməsinə gətirib çıxarır. Belə ki, global maliyyə böhranının nəticələri respublikamızdan da yan kecməmiş, lakin milli iqtisadiyyatımıza onun mənfi təsiri çox da güclü olmamışdır. Bütün bunlara baxmayaraq ölkə Prezidenti tərəfindən aparılan məqsədyönlü işlər və həyata keçirdiyi tədbirlər yeni müəssisələrin və iş yerlərin yaradılmasına, insanların sosial həyat şəraitinin yaxşılaşdırılmasına imkan yaratmışdır.

Avropanın enerji təhlükəsizliyinin təminatçısı kimi ölkəmizin xüsusi çəkiyə malik olması haqqında dünyanın bir sıra iri super dövlətlərinin görkəmli siyasətçiləri və dövlət rəhbərləri tərəfindən dəstəklənməsi Azərbaycanı dünya miqyasında reytinginin daha da artmasına tutarlı bir sübutdur. Məsələn, ABŞ Dövlət Departamentinin beynəlxalq enerji məsələləri üzrə xüsusi nümayəndəsi və əlaqələndiricisi Amos Hoksteyn ölkəsinin “Cənub Qaz Dəhlizi” layihəsini

dəstəkləməsi haqqında müsbət fikir söyləməsi ölkələrimiz arasında əməkdaşlığın daha da yüksək səviyyədə inkişaf etməsini vurğulayır. 10 oktyabr 2016-cı ildə İstanbulda “Yeni üfüqlərə qucaq açmaq” devizi altında keçirilən 23-cü Dünya Enerji Konqresində aparılan müzakirələr zamanı neft-qaz bölməsində qlobal miqyasda iqtisadi əlaqələrin daha səmərəli qurulması, böyük uğurlara nail olunması baxımından Azərbaycanın dünya səviyyəsində mühüm önəm daşması dönə-dönə vurğulanmışdır. Hazırda heç kimə sirr deyil ki, müasir dövrdə dünyada ölkələrinin siyasi və milli iqtisadi təhlükəsizliyinin ən mühüm və səciyyəvi xüsusiyyətlərindən biri, bəlkədə əsası, enerji təhlükəsizliyinin təmin edilməsidir. Belə ki, qloballaşma şəraitində sivilizasiyanın elə bir dövrünə qədəm qoyulmuşdur ki, enerji təhlükəsizliyinə və bununla əlaqədar müsbət nəticələrə nail olmadan digər sahələrdə uğur qazanmaq və yüksək nəticələr əldə etmək mümkün deyil.

Qloballaşma şəraitində müasir tələblərə uyğun aparılan və formalaşan dövlət siyasətinin məqsədyönlü tərkib hissələrindən əsası kimi ölkəmizin neft-qaz sənayesi kompleksinin yenidən qurulması istiqamətində beynəlxalq standartlara uyğun aparılan geniş miqyaslı iqtisadi islahatlar nəticəsində Azərbaycan nəinki özünün enerji təhlükəsizliyini təmin edmiş, hətta Avropa və regionun enerji təhlükəsizliyinin təminatçısı kimi çıxış etmişdir. Məhz bu baxımdan “Enerji Təhlükəsizliyi” məsələsi araşdırıldıqda görünür ki, Azərbaycan artıq Avropanın enerji təhlükəsizliyinin təmin edilməsində xüsusi rol oynayır və “Cənub Qaz Dəhlizi” layihəsinin icrası mühüm əhəmiyyət kəsb etməklə buna bir daha əyani sübutdur. Ölkəmizdə olan qaz ehtiyatlarının daşınması üçün iri həcmli və tutumlu kəmərlərə ehtiyac duyulduğu üçün Azərbaycan və Türkiyə bu sahədə TANAP layihəsinin tikintisinə start vermişdir. Bütün bunlar və TANAP-ın daxil olduğu “Cənub Qaz Dəhlizi” layihəsi Azərbaycan və Türkiyənin birlikdə “Cənub Qaz Dəhlizi”nin həyata keçirilməsində liderlik keyfiyyətlərini qabarıq şəkildə üzə çıxartdı. Qeyd edilən nailiyyətlər bir daha qloballaşma şəraitində Azərbaycanın regional inteqrasiyasının güclənməsinə və “Cənub Qaz Dəhlizi” layihəsinin uğurla həyata keçirilməsinə şərait yaradır.

“Cənub Qaz Dəhlizi” layihəsinin araşdırılması göstərir ki, o dörd layihədən ibarət olmaqla, ilkin dəyəri 45,0 mlrd. ABŞ dollarıdır və onun icrasında artıq 7 ölkə iştirak edir, daha bir neçə ölkə isə bu layihəyə qoşulmaq fikrindədir.

Layihələrdən birincisi ölkəmizdə “Şahdəniz-2” fazasının işlənilməsidir. Aparılmış dəqiqləşdirmələr göstərir ki, Azərbaycanın qaz yataqlarında qaz ehtiyatları 2,6 trilyon kubmetr, o cümlədən “Şahdəniz” yatağında isə bir trilyon kubmetrdən çox təşkil edir.

2-ci layihə isə Azərbaycan-Gürcüstan Cənubi Qafqaz qaz kəmərinin beynəlxalq standartlara uzlaşdırmaq məqsədi ilə müasir avadanlıqlardan istifadə etməklə yenidən qurulması və genişləndirilməsidir.

3-cü layihə Trans-Anadolu Qaz Boru Kəməri (TANAP) layihəsi olmaqla, təbii qazı Türkiyənin Şərqi sərhəddindən Qərbi sərhədinə kimi daşıyacaqdır. TANAP layihəsi üzrə ilk saziş 26 iyun 2012-ci ildə İstanbulda imzalanmışdır. Azərbaycandan başlayan genişlənmiş Cənubi Qafqaz boru kəmərinə Avropa Birliyində daha bir neçə kəmərlə əlaqələndirilməsi və beş il ərzində reallaşması müəyyənləşdirilən layihənin ilkin dəyəri 7 mlrd. ABŞ dollarıdır. İcrası dörd mərhələdə nəzərdə tutulan layihənin ilk mərhələsi 2018-ci ildə başa çatdırılmaqla kəmərin buraxılış qabiliyyəti 2020-ci ildə 16 mlrd., 2023-cü ildə 23 mlrd., 2026-cı ildə isə 31 mlrd. kubmetr olması, Avropa üçün isə nəzərdə tutulan qazın Türkiyə-Yunanistan sərhədində təhvil verilməsi müəyyənləşdirilibdir.

4-cü layihə isə Trans-Adriatik Boru Kəməri (TAP – Nabukko layihəsinin əvəzinə) layihəsi olmaqla, dəyəri təqribən 1,5 mlrd. avro, uzunluğu isə 791 km təşkil etməklə Yunanıstandan Albaniyaya, oradan da Adriatik dənizinin altından keçməklə İtaliyaya çatdırılması müəyyənləşdirilibdir.

Beləliklə, bu layihələr ümumilikdə “Cənub Qaz Dəhlizi”ni təşkil edir, Azərbaycan isə layihədə önəmli səhmdar, TANAP layihəsində isə əsas səhmdar kimi çıxış edir. “Cənub Qaz Dəhlizi”nin həyatə keçirilməsi nəticəsində bir çox ölkələr alternativ qaz mənbəyi kimi Azərbaycan qazından bəhrələnmə biləcəklər. Gürcüstan, Türkiyə, Yunanıstan, Bolqarıstan, Albaniya və İtaliya “Cənub Qaz Dəhlizi” layihəsinin iştirakçısı, Monteqro, Bosniya və Herseqovina, Xorvatiya isə bu layihəyə qoşulmaq haqqında Azərbaycan ilə anlaşma sazişi imzalamışlar.



- | | |
|----------------------|-----------------------|
| ■ Əvvəlki qaz kəməri | ■ TANAP qaz kəməri |
| ■ TAP qaz kəməri | ■ Nabucco-West kəməri |

Şəkil. “Cənub Qaz Dəhlizi” Boru Kəmərinin layihəsi
(Mənbə: Nefteqaz.ru.)

Bütün bunlar bir daha göstərir ki, qloballaşma şəraitində Azərbaycan Respublikasının Prezident İlham Əliyev cənablarının həyata keçirdiyi dayanıqlı və şaxələndirilmiş innovativ iqtisadi inkişaf prosesləri nəticəsində Azərbaycan Avropa və regionun enerji təhlükəsizliyinin təminatçısı kimi çox etibarlı və diqqəti cəlb edən bir tərəfdaşa çevrilmiş, ölkənin iqtisadi strategiyasında isə yeni yanaşma – çeviklik, davamlılıq, uzaqgörənlik – formalaşmışdır.

Ədəbiyyat

1. Azərbaycan Respublikası Prezidenti İlham Əliyevin Nazirlər Kabinetinin 2015-cı ilin sosial-iqtisadi inkişafının yekunlarına və qarşıda duran vəzifələrə həsr olunan iclasında çıxışı. “Xalq” qəz., Bakı, 2016, 12 yanvar, № 06 (28099)
2. Azərbaycan Respublikası Prezidenti İlham Əliyevin İstanbulda 23-cü Dünya Enerji Konqresində çıxışı. “Xalq” qəz., Bakı, 2016, 11 oktyabr, № 223 (28316)
3. Azərbaycan Respublikası Prezidenti İlham Əliyevin Azərbaycanın dövlət müstəqilliyinin bərbasının 25-ci ildönümünə həsr olunmuş rəsmi qəbuldakı çıxışı. “Xalq” qəz., Bakı, 2016, 18 oktyabr, № 229 (28322)
4. Bayramov V. Azərbaycan davamlı inkişaf naminə enerji səmərəliliyi indeksinə görə 125 ölkə arasında 33-cü yerdə qərarlanıb. “Xalq” qəz., Bakı, 2016, 05 mart, № 51 (28144)
5. Vəliyev D.Ə. Azərbaycanın global iqtisadiyyata inteqrasiyası. Bakı, 2008, 426 s.
6. I.Aliyev. The future of Azerbaijan's economy. World Economic Forum. 21.01.2016; <http://www.president.az/articles/17550?locale=ru>

Qloballaşma dövründə Azərbaycan sənayesinin inkişafı və regional inteqrasiyası perspektivləri

*tex.f.d., dos. Mustafayev Vüqar Sabir oğlu
Mingəçevir Dövlət Universiteti
Mühəndislik fakültəsinin dekanı*

XX əsrin son qərinəsini və XXI əsrin əvvəllərini bir çox alimlər və ekspertlər “böhran” və “keçid” dövrü adlandırırlar. Bunu bir sıra sahələrdə əvvəlki tendensiyaların aradan çıxması ilə izah edərək diqqəti ona yönəldirlər ki, qloballaşma prosesini dayandırmaq praktiki olaraq mümkün deyil.

Qloballaşmaya müxtəlif təriflər verilir. Qısaca desək, qloballaşma – bu prosesin iştirakçısı olan ölkələrdə təkrar istehsalda iqtisadi, sosial və mədəni amillərin rolunun artması, milli baryeri olmayan vahid dünya bazarının formalaşması və bütün ölkələr üçün vahid hüquqi şəraitin yaradılmasıdır.

Qloballaşmaya mütəxəssislərin, eləcə də sadə vətəndaşların münasibəti birmənalı deyil, bəzən hətta tamamilə bir-birinə əksdir. Bu da qloballaşma proseslərinin nəticələrinə müxtəlif nöqtəy-nəzərlərin olması ilə əlaqədardır. Bəziləri bu proseslərə dünya iqtisadi sistemi üçün ciddi təhlükələr kimi, digərləri isə iqtisadiyyatın gələcək inkişaf vasitəsi kimi baxırlar. Şübhəsiz ki, qloballaşmanın nəticələri həm pozitiv, həm də neqativ xarakter daşıya bilər. Amma hamı tərəfindən qəbul edilən danılmaz bir həqiqət var ki, ən azı yaxın gələcəkdə qloballaşmanın real alternativini görmür. Bu haqda ümummilli lider H.Əliyev hələ 16 il öncə - 2000-ci il sentyabrın 7-də Nyu-Yorkda, BMT-nin baş iqamətgahında keçirilən minilliyin zirvə toplantısındakı çıxışında demişdir: “...Dünyanın inkişafının indiki mərhələsinin başlıca meyli qloballaşmadır... Qloballaşma dövlətlərin sabit inkişafının, bütövlüyünün və idarəetmə sistemlərinin sabitliyinin təmin olunmasına, iqtisadi münasibətlərdə ayrı-seçkiliyin aradan qaldırılmasına, xalqların rifah halının yüksəldilməsinə kömək etməlidir. Beynəlxalq hüququn prinsipləri və normalarının aliliyi, dəyişikliklərin təkamül xarakteri, tərəfdaşlıq və daha çox inkişaf etmiş dövlətlərin daha az inkişaf etmiş dövlətlərə köməyi, qarşılıqlı etimad və ümumbəşəri dəyərlərə sədaqətlə yanaşı, milli fərqlərin də qəbul olunması bu prosesin müəyyənədicisi istiqamətləri olmalıdır.”

Bu müdrik fikirlərin daşıyıcısı olan, uzaqgörən, parlaq zəkaya malik bir insanın, dahi şəxsin bilavasitə rəhbərlik etdiyi ölkə, təbii ki, dünyəvi proseslərdən kənar qala bilməzdi. O dövrlər öz müstəqilliyinin ilk on illiyini yaşayan Azərbaycan da qloballaşma proseslərinə tam ciddiyətlə qoşulmaqda idi. Həmin çıxışdan daha bir sitat: “Azərbaycan qloballaşmanın müsbət mənada inkişafına öz töhfəsini verir. Mənim ölkəm dünya miqyasında geostrateji əhəmiyyətə malik öz coğrafi mövqeyindən, ehtiyatlarından və potensialından istifadə edərək, Şərqlə Qərblə arasında zəngin tarixi keçmişdən başlanan və gələcəyə istiqamətlənən körpü rolunu səmərəli surətdə həyata keçirir. Dünyanın bir neçə regionunun dövlətlərinin azad və mükəmməl inkişafı üçün bu layihələrin həlledici əhəmiyyəti var, bunlar fəvqəlmilliyə əməkdaşlığa təkan verəcək və qlobal şəraitin inkişafına müəyyənədicisi təsir göstərəcəkdir.”

Öz müstəqilliyinin 25 ilini arxada qoymuş Azərbaycan ulu öndərin uzaqgörənliklə çizdiyi inkişaf yolunda qloballaşmaya məhz bu cür yanaşmaqla, öz siyasi xəttində bunu açıq nümayiş etdirir. Ölkədə aparılan irimiqyaslı dövlət proqramları, uğurla həyata keçirilən iqtisadi, infrastruktur, mədəni, təhsil və ekoloji layihələr bunun əyani sübutudur.

Sürətlə dəyişən dünya ilə ayaqlaşmaq, dünya inkişafından geri qalmamaq, inteqrasiya edib onun tərkib hissəsinə çevrilmək kimi dövrün tələbi ilk növbədə milli iqtisadiyyatın, ölkə təsərrüfatının güclü və dayanıqlı olması, müasir tələblərə cavab verən, keyfiyyət və kəmiyyətə yüksək səviyyəli istehsal, ticarət və xidmət sahələrinin mövcud olması zərurətini ortaya qoyur. Bu aspektdə ilk növbədə həmin sahələr üzrə ölkənin potensialının düzgün qiymətləndirilməsi və səmərəli istifadəsi məsələləri ön plana çıxır.

Azərbaycanın iqtisadi potensialını müəyyən edən başlıca amillər isə ölkənin coğrafi mövqeyi, təbii sərvətlərlə zənginliyi, istehsal, ticarət və xidmət mədəniyyətinin təşəkkül tapması, elmi-texniki tərəqqinin səviyyəsi, kadr ehtiyatı və ən başlıcası isə bütün bunların effektiv şəkildə rol oynamasını şərtləndirən siyasi iradənin, başqa sözlə desək, düşünülmüş dövlət siyasətinin və bu siyasəti həyata keçirmək əzmində və qabiliyyətində olan hakimiyyətin mövcudluğu ilə bağlıdır.

Azərbaycan tarixən mühüm coğrafi mövqeyə malik olmuşdur. O, Avroasiya məkanında ən qısa və rahat nəqliyyat dəhlizlərinin yolu üzərində yerləşir. Azərbaycanda hazırda bütün nəqliyyat növlərini – dəmiryolu, avtomobil, dəniz, hava yollarını və boru kəmərlərini özündə birləşdirən ümumi nəqliyyat sistemi var.

Məlum olduğu kimi, Azərbaycan bir sıra təbii ehtiyatlarla, ilk növbədə isə ixrac üçün kifayət qədər karbohidrogen ehtiyatları ilə zəngin ölkədir. Əsas ulu öndər tərəfindən qoyulan neft strategiyasını uğurla həyata keçirən neftçilər dünyanın aparıcı neft-qaz şirkətləri ilə sıx əməkdaşlıq edirlər. Bu gün Azərbaycan karbohidrogen yataqlarının işlənməsinə dair xarici şirkətlər ilə 27 müqavilə imzalamışdır. Bu müqavilələr üzrə 30 milyard ABŞ dollarından çox investisiya yatırılmışdır. Hazırda hasil olunan neftin 80%-i və qazın 79%-i xarici konsorsiumların payına düşür.

Ölkələrarası iqtisadi-ticarət əlaqələrinin qloballaşdırılması Azərbaycanın milli nəqliyyat sisteminin beynəlxalq nəqliyyat sistemində inteqrasiyası prosesinin sürətləndirilməsi məsələsini zəruri edir. Beynəlxalq nəqliyyat sisteminin əsas məqsədi mövcud beynəlxalq nəqliyyat dəhlizlərinin genişləndirilməsi, qanunvericilik bazasının təkmilləşdirilməsi, regionda yerləşən dövlətlər arasında müvafiq nəqliyyat əlaqələrinin intensivləşdirilməsi, nəqliyyatda tam təhlükəsizlik sisteminin təmin edilməsidir. Səmərəli şəkildə fəaliyyət göstərən beynəlxalq nəqliyyat dəhlizlərinin yaradılması nəqliyyat sahəsində Azərbaycanın dövlət siyasətinin əsas prioritetidir. Bu, müxtəlif istiqamətli (qərb, şimal, cənub) nəqliyyat axınlarından ölkənin daha rəşional şəkildə istifadə etmək imkanlarını artırır, texniki nəqliyyat vasitələri və yol infrastrukturunu ilə bağlı ləngimələri azaltmaqla daşımalara sərflənən vaxta əhəmiyyətli şəkildə qənaət etməyə imkan yaradır.

Son illər Azərbaycan şirkətləri və fondları qlobal iqtisadiyyata uğurla daxil olmuşdur. Belə ki, Azərbaycan Respublikası Dövlət Neft Şirkəti (SOCAR) bir sıra ölkələrdə, o cümlədən Türkiyədə, Gürcüstanda, Ukraynada, Rumıniyada, İsveçrədə, Yunanıstanda və Bolqarıstanda iri həcmli və uzun müddətli investisiyalar yatırır. SOCAR-ın yalnız Türkiyə iqtisadiyyatına (Petkim istehsalat birliyinə) qoyduğu investisiyaların ümumi həcmi 2017-ci ildə 12 milyard ABŞ dollarından çox olacağı gözlənilir.

SOCAR Gürcüstanda, Ukraynada, Rumıniyada, İsveçrədə, uğurla avtoyanacaq doldurma stansiyaları şəbəkəsi yaradır. Belə ki, Gürcüstanda SOCAR-ın 110 avtoyanacaq doldurma stansiyası, o cümlədən 10 CNG (sıxılmış təbii qaz doldurma) stansiyası fəaliyyət göstərir [1].

Hazırda SOCAR ilə yanaşı “Gilan Holding”, “Akkord”, “Paşa Holding” və “Azərsun” kimi transmilli şirkətlər Avropa və Asiya ölkələrində iri layihələr həyata keçirməklə qloballaşma proseslərində fəal iştirak edirlər.

2013-cü ildə AzerSpace-1 adlı ilk milli telekommunikasiya peykinin kosmik orbitə çıxarılması Azərbaycanın qloballaşma proseslərinə daxil olması sahəsində mühüm mərhələlərdən biri oldu. Bu peyk həm Azərbaycanı, həm də Böyük İpək Yolu üzərində yerləşən digər ölkələri rabitə xidmətləri ilə təmin edə bilər.

Lakin qloballaşma fonunda Azərbaycan yalnız neft və qaz hasilatına və onun dünya bazarına çıxarmağa və yaxud coğrafi mövqeyindən istifadə etməklə beynəlxalq nəqliyyat sistemində mühüm rol oynamağa diqqət verməklə kifayətlənə bilməz və kifayətlənmiş deyil. Bir çox dünya ölkələrinin o qədər də uzaq olmayan tarixi təcrübəsi göstərir ki, əgər belə olsaydı, bu yanlış yanaşmanın acı nəticələri özünü çox da gözlətməzdi. Konkret desək, ölkəmiz neft-qaz ehtiyatları ilə nə qədər zəngindir və bu sərvətdən nə qədər səmərəli istifadə edilsə də, paralel olaraq qeyri-neft sektorunun inkişafı bir o qədər diqqət mərkəzində saxlanılır. Bunun əyanliliyini görmək üçün mütəxəssis olmağa ehtiyac yoxdur: son illər ölkədə sənaye sahəsində aparılan kompleks tədbirlərə və bunun tərkib hissəsi kimi sənayenin ən müxtəlif sahələrinin inkişafına yönəlmiş layihələrə nəzər salmaq kifayət edər. Bu mənada 2014-cü ilin dekabrında qəbul olunmuş mühüm sənəd –

“Azərbaycan Respublikasında sənayenin inkişafına dair 2015-2020-ci illər üçün DÖVLƏT PROQRAMI” xüsusi əhəmiyyətə malikdir. Proqramda deyilir: “İqtisadiyyatın rəqabət qabiliyyətinin artırılması və strukturunun təkmilləşdirilməsi baxımından sənayenin inkişafı ölkədə aparılan iqtisadi siyasətin əsas prioritetlərindən biridir... Sənayenin inkişafı da bir sıra qlobal çağırışlarla müşayiət olunur. Bu çağırışlar məhsullardan istifadə tsiklinin sürətlənməsi və intensivləşməsi, araşdırma və inkişafda təmərküzləşmə, istehlakçı tələbinin coğrafi strukturunun dəyişməsi və istehsal zəncirlərinin mürəkkəbləşməsi kimi amillərdən ibarətdir...” [2].

Dövlət Proqramının əsas məqsəd və vəzifələrində qloballaşma proseslərinin tələblərindən irəli gələn bir çox məsələlər bu və ya digər formada öz əksini tapmışdır. Proqramda ölkənin qeyri-neft sənayesinin ixrac potensialının artırılması qarşıya qoyulan əsas məqsədlərdən biri kimi, qeyri-neft sənayesinə yerli və xarici sərmayələrin cəlb edilməsinin stimullaşdırılması əsas vəzifələrdən biri kimi, sənayenin bütün sahələrində beynəlxalq miqyasda əməkdaşlığın daha da gücləndirilməsi isə əsas istiqamətlərdən biri kimi müəyyən edilir.

Artıq bu Proqramın qəbul edilməsindən düz 2 il keçir. Ötən bu 2 il ərzində ölkədə sənayeləşmə istiqamətində həyata keçirilən tədbirlər və onların nəticələri göz qabağındadır. Proqramda nəzərdə tutulan bütün bəndlər ardıcıl şəkildə, yüksək səviyyədə yerinə yetirilir. Yaradılmış yeni istehsal güclərin, ən son elmi nailiyyətlərə və texnologiyalara əsaslanan yüksək rəqabətqabiliyyətli onlarla müəssisə bilavasitə bu Proqramın uğurla həyata keçirilən tərkib hissələridir.

Sumqayıt Texnologiyalar Parkı, Alüminium İstehsalı Kompleksi və Azərbaycan Polad İstehsalı Kompleksi, Bakıda Gəmiqayırma zavodu, Gədəbəy və Daşkəsəndə qızıl-mis emalı zavodları, Sumqayıtda Karbamid Zavodunu, Qaradağda Sement Zavodu, Qazaxda, Naxçıvanda sement zavodları, Gəncədə traktor və kənd təsərrüfatı texnikası, Naxçıvanda avtomobil, Mingəçevirdə elektron avadanlıqlar, Sumqayıtda günəş panellər, Qaradağda metal konstruksiyalar, Hacıqabulda seramik plitələr istehsalı ilə bağlı layihə və tikinti-quraşdırma, eləcə də köklü şəkildə rekonstruksiya işlərini xatırlamaq kifayətdir ki, həyata keçirilən tədbirlərin miqyası və əhəmiyyəti haqda nəticə çıxarasan. Bu siyahını Bakıda və regionlarda toxuculuq, geyim istehsalı, dəri məmulatları və ayaqqabı istehsalı, kağız və karton istehsalı, mebel istehsalı və digər qeyri-neft emal sənayesi sahələri üzrə istifadəyə verilmiş yeni müəssisələri, artıq istismara verilmiş İmişlidəki Şəkər Zavodunu, Abşerondakı Duz Zavodunu, Sumqayıtdakı Bitki Yağları Emalı Zavodunu, Oğuzdakı Qarğıdalı Emalı və Qlükoza İstehsalı Zavodunu, müxtəlif bölgələrdəki süd kombinatlarını, konserv zavodlarını və digər ərzaq məhsulları istehsal eən müəssisələri də əlavə etsək, artıq sözə ehtiyac qalmır.

Sənaye və texnologiyalar parklarının yaradılması sənayeləşmə prosesinin sürətləndirilməsində xüsusi rol oynayır. Bu mənada Sumqayıt Texnologiyalar Parkı ilə yanaşı, Sumqayıt Kimya Sənaye Parkını, Balaxanı Sənaye Parkı və Yüksək Texnologiyalar Parkını, habelə bu ilin sentyabr ayında Mingəçevirdə sənaye parkının təməlinin qoyulmasını qeyd etmək olar.

Mingəçevir Sənaye Parkı Azərbaycanın və Zaqafqaziyanın ən nəhəng yüngül sənaye müəssisəsi olacaq. Sənaye Parkının nəzdində 9 fabrikinin - pambıq iplik, akril iplik, yun iplik, corab məhsulları, ayaqqabı istehsalı, toxuma, parça boyama, tikiş və tibbi kosmetika fabrikləri inşa edilib istifadəyə veriləcək.

Pambıq İplik Fabrikində ilkin mərhələdə illik 10 min ton, növbəti mərhələdə isə 20 min ton pambıq iplik istehsalı nəzərdə tutulur. İstehsal olunan 10 min tona qədər iplik MDB ölkələri və Türkiyə Respublikasına ixrac edilməklə ölkəmizə ildə 25 milyon ABŞ dollarından çox xarici valyuta gətirəcək. Fabrik Avropa və Yaponiya ölkələrinin qabaqcıl texnologiyaları əsasında tam avtomatlaşdırılmış müasir avadanlıqlarla təchiz olunacaq.

Sənaye Parkı nəzdində pambıq ipliklə yanaşı, Azərbaycanda böyük tələbat olan akril iplik və yun iplik fabrikləri də inşa ediləcək. Akril İplik Fabrikinin ilkin mərhələdə istehsal gücü 3 min ton olacaq. Fabrikin Avropanın qabaqcıl texnologiyaları - Fransanın NSC Schlumberger, Almaniyanın Zinser, İtaliyanın Savio şirkətlərinin ən müasir avadanlığı ilə təchiz olunması nəzərdə tutulub.

Yun İplik Fabrikinin illik istehsal gücü 3 min ton nəzərdə tutulub. Yunun ilkin emalı Azərbaycanın Aran bölgəsində, emal olunmuş yundan iplik istehsalı isə Mingəçevir Sənaye Parkının Yun İplik Fabrikində həyata keçiriləcək.

Corab Məhsulları Fabriki ilkin mərhələdə Azərbaycanın corab məhsulları üzrə tələbatın 50 faizini təmin edəcək, burada ildə 35 milyon cüt corab istehsal olunacaq. Həmin fabrikdə Avropanın ən qabaqcıl texnologiyaları tətbiq olunmaqla, dünyada yeganə tikişsiz corab hörgü avadanlığının istehsalçısı İtaliyanın Lonatti və Technopea şirkətlərinin dəzgahları quraşdırılacaq. İlkin mərhələdə 500 corab hörgü dəzgahı gətiriləcək, növbəti mərhələdə isə dəzgahların sayı ikiqat artırılaraq minə çatdırılmaqla illik 70 milyon cüt corab istehsal olunacaq.

Ayaqqabı Fabriki illik 1,5 milyon cüt dəri ayaqqabı və xüsusi təyinatlı işçi ayaqqabıları istehsal ediləcək. Fabrikdə ayaqqabı istehsalında ən yeni texnologiyalar tətbiq olunmaqla, Avropanın qabaqcıl şirkətlərinin avadanlığı quraşdırılacaq.

Tibbi Kosmetika Fabrikində iplik fabrikinin pambıq mahlıçı və iplik tullantıları təkrar emal edilərək steril pambıq, tibbi sarğı bezləri və bandajları, qulaq təmizləmə çöpləri və makiyaj bezləri istehsal olunacaq. Fabrikdə illik 55 milyon ədəd hazır məhsul buraxılacaq.

Azərbaycanda növbəti 5 il ərzində xam pambıq istehsalının 700 min tona çatdırılması nəzərə alınaraq İplik Fabrikində istehsal olunan pambıq ipliğin hazır məhsula çevrilib dəyərinin artırılması məqsədilə müxtəlif təyinatlı və geniş çeşidli 100 faiz pambıq toxuma məhsulları istehsal ediləcək. Fabrikin illik istehsal gücü 15 milyon metr toxuma məhsulları təşkil edəcək. Toxuma Fabrikində Avropanın aparıcı şirkətlərinin çözümləri və toxuma avadanlığı quraşdırılacaq.

İstehsal olunan xam parçanın boyanması məqsədilə Sənaye Parkının nəzdində, həmçinin Parça Boyama Fabriki istifadəyə veriləcək. Fabrik tam fəaliyyətə başladıqdan sonra ildə 10 milyon metrə qədər toxuma məhsulları MDB ölkələri və Türkiyə Respublikasına ixrac edilməklə ölkəyə ixracatdan və satışdan xarici valyuta cəlb olunacaq.

Sənaye Parkı nəzdində ölkəmizdə hazır geyim məhsullarına olan tələbatı ödəmək və idxaldan olan asılılığı azaltmaq məqsədilə Azərbaycanın və bütövlükdə Qafqazın ən nəhəng Tikiş Fabriki yaradılacaq. Fabrikdə Almaniya və Yaponiya istehsalı olan müasir tikiş avadanlıqları quraşdırılacaq və ildə 2 milyon ədəddən çox geniş çeşidli və müxtəlif təyinatlı geyim və tekstil məhsulları istehsal olunacaq.

Beləliklə, Mingəçevir Sənaye Parkı Azərbaycan Respublikasının yüngül sənaye sahəsində idxaldan asılılığın aradan qaldırılmasında və ixrac potensialının artırılmasında, milli tekstil brendlərinin yaradılmasında, ixtisaslı kadrların hazırlanmasında və yeni iş yerlərinin açılmasında əhəmiyyətli rol oynayacaq. Mingəçevir Sənaye Parkında ilkin mərhələdə 2 min yeni iş yeri yaradılacaq. Park tam gücü ilə fəaliyyətə başladıqdan sonra isə iş yerlərinin sayı ümumilikdə, 5,5 minə çatdırılacaq.

Yeri gəlmişkən, Mingəçevir Sənaye Parkının açılması regionun, o cümlədən Mingəçevirin də ali məktəblərində müvafiq ixtisaslı kadrların hazırlanması zərurətini ortaya qoyur. Bu mənada Mingəçevir Dövlət Universitetində də növbəti tədris ili üçün "Texnoloji maşın və avadanlıqlar mühəndisliyi" ixtisası üzrə bakalavr hazırlığına başlanması nəzərdə tutulur.

Bu gün Azərbaycan bir sıra regional inteqrasiya birliklərinin – İƏT (İqtisadi Əməkdaşlıq Təşkilatı), QDİƏT (Qara dəniz İqtisadi Əməkdaşlıq Təşkilatı), GUAM, MDB-nin bərabər hüquqlu üzvüdür. Bu birliklərin üzvü olan ölkələrlə xarici iqtisadi əlaqələri inkişaf etdirməklə ölkəmiz dünya iqtisadi sistemində daha sıx inteqrasiya olunmağa can atır. Dövlət Proqramının icra olunması nəticəsində isə Azərbaycan yeni inkişaf səviyyəsinə yüksələcək, daha güdrətli dövlətə çevriləcəkdir. Bu isə qloballaşma proseslərinə daha fəal qoşulmağa, bu proseslərdən maksimum dərəcədə bəhrələnməyə imkan verəcəkdir.

Ədəbiyyat

1. Nyu-Yorkda Minilliyin zirvə görüşündə Azərbaycan Respublikasının Prezidenti Heydər Əliyevin çıxışı. 7 sentyabr 2000-ci il

2. Azərbaycan Respublikasında sənayenin inkişafına dair 2015-2020-ci illər üçün Dövlət Proqramı. Bakı, 26 dekabr 2014-cü il
3. Кулиев Р. Феномен глобализации и Азербайджан // Журнал международного права и международных отношений, Минск, 2013, № 3
4. <http://studopedia.org/2-36617.html>

UOT 32

Qloballaşma və humanitar inteqrasiya

*s.f.d., dos. Cəfərova Esmira Hilal qızı
Mingəçevir Dövlət Universiteti
Humanitar fənlər kafedrasının müdiri*

Yaşadığımız dövrün ruhu günü gündən “qloballaşma” rəmzləri ilə daha çox ifadə olunur. Biri birindən çoxlu sayda özəlliklərlə və təzadlarla fərqlənən konkret cəmiyyətlər qloballaşma yolu ilə sərhədləri olmayan iqtisadi, siyasi və mədəni proseslərə daxil olur. Bu isə müasir dövrdə sivilizasiyaların dəyişməsi kimi xarakterizə olunur.

Belə bir şəraitdə insanı onun fəaliyyəti, taleyi və gələcəyi haqqında suallar daha çox maraqlandırır. Bu suallarla bağlı məsələlərin həlli isə artıq ümumdünya işinə çevrilmişdir. Onların sırasına insanın mənşəyi haqqında dini və fəlsəfi təsəvvürlər, reinkarnasiya ideyası, antropososiogenozun elmi konsepsiyaları, insanın kosmoevolüsiya prosesinin fenomeni kimi öyrənilməsi, insan və kosmos, noosfera ideyası, insanın biososial təbiəti, mahiyyəti, mövcudluq və varlıq məsələləri, həmçinin onun fiziki, psixi, mənəvi və intellektual sağlamlığı məsələləri, insanın substansiyalararası kommunikasiya problemləri, “süni intellekt” və insanın gələcəyi kimi qlobal məzmunlu məsələlər daxildir [6, s.46-54].

Göründüyü kimi, qloballaşma – qlobal yaşama tələb edir. Bu yaxınlarda kütləvi informasiya vasitələrində yayılmış və elm aləmində böyük rezonans doğurmuş akademik Ramiz Mehdiyevin “V Bakı Beynəlxalq Humanitar forumu cəmiyyətin hansı istiqamətdə hərəkət etdiyini anlamağa imkan verən dünya miqyaslı məkandır” adlı məqaləsində də biz məhz qloballaşan dünyaya qlobal yaşamanın şahidi oluruq. Burada müəllif nəzəri cəhətdən bütün dünya, region və ölkəmiz üçün mühüm əhəmiyyət kəsb edən 4 qlobal tendensiya haqqında söhbət açır və bu zaman məhz humanitar amilin rolunu birinci sıraya qoyur. Heç şübhəsiz, bu fikrin elmi əsasları vardır.

Məlumdur ki, humanizm bəşər tarixində barbarlığın sonu və sivilizasiyanın təşəkkül tapmasını ifadə edən mühüm əlamətdir. Humanizm ideyalarının yaranması, inkişafı və reallaşdırılması bəşəriyyətin ən parlaq nailiyyətlərindən hesab olunur. Əslində, humanizm demokratik, etik və psixoloji dəyərləri ehtiva edən həyat mövqeyidir. Bu təsdiq edir ki, insanlar hər zaman öz həyatlarının formasını, məzmununu və mənasını təyin etmək hüququna və imkanlarına malikdirlər. Əxlaqi dəyərlərə söykənən humanizm yüksək təşəkkül tapmış humanist cəmiyyət qurmağa bir çağırış kimi təzahür etmişdir. O eyni zamanda, çoxlu sayda təbii dəyərlərə, şüurun təntənəsinə, azad axtarışa və insan qabiliyyətindən maksimum istifadə olunmasına əsaslanır. “Beləliklə, humanizm universal xarakter daşıyır, yəni bütün insanlara və bütün sosial sistemlərə tətbiq oluna bilər. Bu isə bütün insanların yaşamaq, sevmək, təhsil almaq, əxlaqi-mənəvi və intellektual haqqı olması anlamına gəlir” [5, s.30-33].

Müasir humanizm və onun inteqrativ xarakterini araşdırmağa çalışsaq görərik ki, o müxtəlif formalarda təzahür edir, onun prinsiplərinin, vəzifələrinin və hədəflərinin müəyyən edilməsi qloballaşan humanitar inteqrasiyanı şərtləndirir.

Daha çox insanlıq etikasını kimi təzahür edən humanitar inteqrasiya özündə unikal humanist psixologiyasının formalaşdırılmasını, şəxsiyyətin yaradıcılıq potensialının inkişafını və özünü təkmilləşdirməni ehtiva edir. Şüurun etik ölçüsünün öyrənilməsi və onun müasir qloballaşan

cəmiyyətin keyfiyyət göstəricilərinə uyğunlaşdırılması əsas vəzifə kimi qəbul olunur ki, bu da insan etikasının başlıca xoş məramlarının təbliğatı, yayılması və yeni nəsə akademik səviyyədə aşılması zərurətini meydana gətirir.

Humanist inteqrasiyanın başlıca vəzifəsi çağdaş bəşəriyyətə insan həyatının mənasını humanizm mövqeyindən izah etmək, hipotetik və elmi baxımdan onun əbədi olmasını sübut etməkdən ibarətdir. Bu nöqteyi-nəzərdən bu günki dünyamızın əsl məhəbbətə, mərhəmətə və şəfqətə çox böyük ehtiyacı var.

Digər tərəfdən, qloballaşma şəraitində humanitar inteqrasiyanın əsas vəzifələrindən olan iqtisadi münasibətlərin humanistləşdirilməsi məsələsi daha sürətli həllini tələb edir ki, burada da məqsəd insani üzü olan və bəşəriyyətin ümumi rifahına xidmət edən qlobal iqtisadi sistemin və təsərrüfat-iqtisadi münasibətlərin yaradılmasıdır. Yeri gəlmişkən, qeyd etmək lazımdır ki, humanist dəyərlər sistemində beynəlxalq hüquq faktoruna qlobal tənzimləyici və istiqamətləndirici rol oynamaqlıdır. Bu kontekstdə hüquqi məsuliyyət humanitar inteqrasiyanın əsas meyarı kimi təzahür edir. Müasir dünyada cinayətkarlıq və onunla bağlı tədbirlərin, həmçinin ölüm hökmünün və edam aktlarının tətbiq olunması müasir humanist idealların təsir qüvvəsini xeyli azaldır və müasir ictimai sürda çoxlu sayda təzadlı məqamlar yaradır.

Bu gün durmadan qloballaşan humanitar inteqrasiya prosesinin ən başlıca hədəflərindən biri isə müxtəlif xarakterli münaqişələrin vaxtında və səmərəli üsullarla qarşısının alınmasıdır. Burada əsas diqqət siyasətin ümumbəşəri dəyərlər sisteminin təkmilləşdirilməsinə və müharibələrin mənasız hərbi-siyasi akt kimi ləğv edilməsinə, siyasi antihumanist hərəkətlərin fəaliyyətinə son qoyulmasına yönəlmişdir. Bu prosesin daha səmərəli olması üçün, ilk növbədə, humanizmi etik dəyərlər sistemindən çıxararaq ona “siyasi ideologiya” statusu verilməlidir. Bu sadəcə nəzəriyyə deyil. Doğrudan da, bu gün dünyanın inkişaf etmiş ölkələrində özündə humanizm, tolerantlıq və mərhəmət kimi ümumbəşəri dəyərləri ifadə edən mexanizmlər siyasi ideologiya kimi cəmiyyət həyatının tənzimlənməsinə xidmət edir. Eyni zamanda, qloballaşan dünyada humanitar amillərin və onun tərkib hissəsi olaraq, etik-mənəvi və mədəni dəyərlər sistemi kimi özünü təsdiq etmiş multikulturalizmin iqtisadiyyat, siyasət və ictimai həyatda rolu və əhəmiyyəti durmadan artır.

Qloballaşma və multikulturalizm bir-biri ilə sıx bağlı olan anlayışlardır. Bu gün Avropanı bürüyən inamsızlıq əhval-ruhiyyəsi, humanitar fəlakətin yeni-yeni ölkələri öz ağışına alması, sayının artıq milyonlarla ölçüldüyü qaçqınların problemləri, hər gün yüzlərlə insanın terror qurbanlarına çevrilməsi baxımından da bəşəriyyətin humanitar potensialının daha mütəşəkkil inteqrasiyası tələb olunur.

Humanitar inteqrasiyanın vacib aspektlərindən biri də qlobal ekoloji problemlərə qarşı birgə mübarizə ilə bağlıdır. Burada söhbət təkcə insan nəslinin təhlükəsiz davamlı inkişafından getmir, həmçinin humanitar müstəviyə kainatın ölüm-qalım məsələsi çıxır ki, bu müstəvidə də əsas məqamlar ekohumanizmə aiddir. Yeri gəlmişkən, müasir dövrdə işlənib hazırlanmış ekohumanizm prinsiplərinə görə əsas rol təbiətə və dünyaya tolerant və mühafizəkar münasibətin formalaşdırılmasına məxsusdur. Müasir qloballaşan həyat insanlardan həyata, onun mənasına, davamlı inkişaf məsələlərinə daha yüksək təşəkküllü şüur müstəvisində baxmağı tələb edir. Qloballaşma dövrünün ən görkəmli şəxsiyyətlərindən biri olan, cəmiyyətlə təbiət arasındakı münasibətləri təhlil edərək elmi dövriyyəyə “noosfera” terminini daxil edən geokimyəçi alim və mütəfəkkir Vladimir Vernadskiyə görə “Noosfera biosferin xüsusi vəziyyəti olub insanın və təbiətin birgə təkamülü ilə bağlı maraqları ifadə edir” [3, s.235].

XX əsrin sonlarında məlum oldu ki, humanizm prinsipləri insana aid olduğu kimi, təbiətə də aiddir. Beləliklə, humanizm əvvəlki mahiyyətini itirərək ekohumanizmə çevrildi, çünki insanın yalnız özünə yönəlmiş eqoist məhəbbəti, son nəticədə ekoloji böhrana gətirib çıxarmışdır [4, s.246].

Humanitar inteqrasiyanın digər vacib məqamlarından biri də elə humanizmin nasionalizm, patriotizm, pasifizm, kosmopolitizm və multikulturalizm kimi qlobal cəmiyyətin fenomenlərinin müasir humanizm ideallarının reallaşdırılması prosesinə yönəldilməsidir. Belə nəticə hasil olur ki, müasir humanitar inteqrasiya nanotexnologiyalar və mediakibernetika əsri olan XXI əsrdə çağdaş insanın təfəkkürünün və dünyagörüşünün müasir dövrün tələblərinə uyğun şəkildə

formalaşdırılmasını, gənc nəslin mütərəqqi və humanist dəyərlərə əsaslanan ideoloji konstruksiyasının yaradılmasını tələb edir. Burada əsas diqqət müasir insanın tənqidi təfəkkürünün inkişaf etdirilməsinə verilir, müasir elmi təlimlər intellektual, mənəvi və psixoloji fenomen kimi qiymətləndirilir. Deməli, onların bütün nəzəri və praktiki imkanları müasir insanın posthumanizm ruhunda tərbiyə olunmasına, onun fizioloji, bioloji və intellektual imkanlarının daha da təkmilləşdirilməsinə istiqamətləndirilməlidir.

Humanitar inteqrasiya həm də beynəlxalq humanitar əməkdaşlığın və dinlərarası, mədəniyyətlərarası dialoqun nəticəsi olaraq reallaşır. Bu gün Azərbaycan da sivilizasiyaların kəsişdiyi məkanda yerləşən, bu məsələlərlə bağlı töhfəsini əsirgəməyən, sosial-mədəni-humanitar sahələrdə dünyaya açıq olan bir ölkə kimi, qloballaşmanın yeni təzahürlərindən hesab olunan, dövlətlərin sıx humanitar birliyini təmin edən humanitar forumların keçirildiyi və bütün sahələrdə dünyanın ən fəal əməkdaşlıq məkanı kimi çıxış edir. Dünyada və regionda sabitliyin, həmrəyliyin, əməkdaşlığın gələcəyi isə humanitar inteqrasiyadan, dialoqdan çox asılıdır. Çünki humanitar inteqrasiya xalqları birləşdirir, onları sülhə, dostluğa və qarداşlığa meyilləndirir.

Ölkəmiz artıq dünyada təkə enerji resursları ilə zəngin ölkə kimi deyil, həm də bəşəriyyətin humanizm prinsiplərinə sadıq, sivilizasiyalararası dialoqa mühüm töhfə verən, beynəlxalq humanitar forumlara ev sahibliyi edən, tolerantlığın mərkəzinə çevrilən ölkə statusunda qəbul olunur. Azərbaycan dünyanın zəngin humanitar mərkəzi olaraq, hər il burada müxtəlif beynəlxalq forumlar təşkil olunur, dünyanın ən nüfuzlu iqtisadi və siyasi təşkilatlarının sammitləri keçirilir.

Ölkəmiz üçün qloballaşma şəraitində humanitar forumların keçirilməsi, sivilizasiyalararası dialoq və multikulturalizmin inkişaf etdirilməsi strateji əhəmiyyət kəsb edir. Dünya mədəniyyətlərini bir araya toplamaq haqqını isə respublikamızın qazanması təsadüfi deyil. Müasir humanitarizmə açıq qapı olan Azərbaycanın təşəbbüskarlığı sivilizasiyalararası dialoqa və humanitar inteqrasiyaya güclü iradə nümayiş etdirməsi dünya elitesini bu məkana toplanmağa sövq edir. Xatırlatmaq kifayətdir ki, təkə son illərdə beynəlxalq əməkdaşlığa xidmət edən bir sıra tədbirlərin, o cümlədən Bakı Humanitar Forumunun, Mədəniyyətlərarası dialoq Forumunun, Dünya dinləri liderlərinin Zirvə görüşünün, BMT-nun Sivilizasiyalararası Alyansının VII Qlobal Forumunun keçirilməsi, tarixdə ilk dəfə olaraq, Bakı I Avropa Oyunları, "Formula-1" yarışı, Ümumdünya şahmat Olimpiadasının təşkil olunması humanitar inteqrasiyaya yol açan tədbirlərin yalnız bir hissəsidir.

Heydər Əliyev Fondunun həyata keçirdiyi Luvr Muzeyində İslam mədəniyyəti bölməsinin təşkili, Romada katakombaların bərpaası, yəhudi uşaqlar üçün təhsil imkanlarının yaradılması, Strasburq və Fransanın digər regionlarındakı kilsələrin təmiri, hətta müqəddəs Marçellinio və Pietro katakombalarının bərpa edilməsi dünya ictimaiyyəti, görkəmli şəxsiyyətlər və sadə insanlar tərəfindən, həm də ona görə rəğbətlə qarşılır ki, bu qəbildən olan tədbirlərdə mədəniyyətlərarası dialoqun inkişafına həsr edilmiş məsələlər müzakirə olunur və ən əsası da, gerçəkləşdirilir. Bu cür düşünülmüş, böyük humanitar mahiyyət kəsb edən tədbirləri reallaşdırmaqla Azərbaycan mədəni dəyərlərin vəhdətini özündə sıx birləşdirir, dünyaya təqdim edir, dünya ölkələrinə örnək olur, dünyanı yeni qlobal innovasiyalar üzərində düşünməyə vadar edir və dünyada öz humanitarizm platformasını, yeni inteqrasiya və yaxınlaşma fəlsəfəsini nümayiş etdirir.

Ədəbiyyat

1. Heydər Əliyev irsi və multikultural dəyərlər. Bakı: 2016, 614 s.
2. Mehdiyev R. V Bakı Beynəlxalq Humanitar forumu cəmiyyətin hansı istiqamətdə hərəkət etdiyini anlamağa imkan verən dünya miqyaslı məkandır. www.azertag.az , 27.10.2016
3. Вернадский В.И. Несколько слов о ноосфере // Научная мысль как планетарное явление. Москва: 1991, 235 с.
4. Канке В.А. Философия. Москва: Логос, 2001, 246 с.
5. Педагогика: педагогические теории, системы, технологии. Москва, 2000, 512 с.
6. Ильясов Ф.Н. Разум искусственный и естественный // Известия АН Туркменской ССР, серия общественных наук. 1986, № 6

İnnovativ informasiya-kommunikasiya texnologiyaları layihələri qloballaşma və regional inteqrasiya kontekstində

*tex.f.d. Əhmədov Möhübbət Zəməddin oğlu
Mingəçevir Dövlət Universiteti
İnformasiya texnologiyaları kafedrasının baş müəllimi*

Müasir dövrdə bütün ölkələr qlobal təhlükəsizlik, qlobal ekoloji problem, qlobal iqlim dəyişməsi, qlobal ərzaq çatışmazlığı, qlobal iqtisadi böhran, qlobal təhsil problemi və s. kimi problemlərlə üzləşmişdir. Bütün bu sadalanan anlayışlar sözün əsil mənasında qloballaşma adlanan geniş əhatəli, planetar miqyaslı prosesin təzahürləridir.

Qloballaşmanın dinamikliyini artıran və ona yeni-yeni rənglər, görüntülər verən əsas amillərdən biri də bütövlükdə elmin, təhsilin və onun mühüm istiqamətlərindən biri olan müasir informasiya texnologiyalarının güclü inkişafıdır. Ümummillə lider Heydər Əliyev informasiya texnologiyalarının inkişafının insan həyatında mühüm dəyişikliklərə səbəb olacağını hiss edərək, bu sahəyə xüsusi diqqət yetirmiş və Azərbaycanda elmin, təhsilin bugünkü inkişafının təməlini qoymuşdur. Ulu öndər Heydər Əliyev qeyd etmişdir ki, dövlət müstəqilliyinin xalqımıza bəxş etdiyi nemətlərdən biri də təhsil sistemimizin xalqımızın, millətimizin tarixinə, mədəniyyətinə, ənənələrinə uyğun qurulmasıdır. Doğrudur, bu proses çox mürəkkəb olsa da, qarşıya çıxan problemlərin həlli mümkündür.

XXI əsrin ilk illərində iqtisadiyyatın müxtəlif sahələrində Azərbaycanın potensialının güclənməsi xalqın maddi və mədəni rifah halının yüksəlməsinin əsas şərtlərindən biri oldu. Müasir dövrdə iqtisadiyyatı yüksək səviyyədə inkişaf etmiş ölkələrin digər ölkələrlə rəqabət prosesində üstünlüyü başlıca olaraq yüksək təhsil amili ilə müəyyənləşən insan potensialının inkişafı ilə bağlıdır. Hazırda ölkəmizin iqtisadi inkişafının təminatı məhz bu sahə ilə əlaqəlidir. Məhz elə buna görə də ölkəmizdə bütün sahələrdə olduğu kimi, təhsil sahəsində də sürətli dəyişikliklər baş verir. Lakin bütün görülən işlər fonunda hələ həll olunmalı bir sıra problemlər qalmaqdadır. Onların aradan qaldırılması yollarını əvvəlcədən müəyyənləşdirmək çətindir. Çünki əldə olunan yeni biliklər sürətli dəyişikliklər baxımından tez bir zamanda əhəmiyyətini itirir və təhsilin paradigması ona uyğun olaraq dəyişilir. Məhz bu amilə əsasən insanların ali təhsil sahəsində əldə etdiyi biliklər də mütəmadi olaraq yeniləşir. Müasir dövrdə baş verən bu dəyişikliklər fonunda aktual məsələlərdən biri də ölkəmizin ali təhsil müəssisələrində innovativ ideyaların tətbiqi məqsədilə innovativ biznes inkubasiya mərkəzlərinin yaradılması və gənclərdə StartUp layihələrinin irəli sürülməsinə maraqlı oymatmaq yolu ilə beynəlxalq rəqabətə davamlılıq yaratmaqdır. Ölkə rəhbərliyinin tövsiyələri nəzərə alınaraq dünyanın bir çox nüfuzlu ölkələrində olduğu kimi, ali təhsil sahəsində innovativ biznes inkubatorların yaradılması və inkişaf etdirilməsi ilə bağlı diqqət artırılır.

Dünyada ilk biznes inkubatorlar XX əsrin ortalarında İngiltərədə yaradılmış və onlar müasir biznes inkubatorlardan kəskin şəkildə fərqlənirdilər. Müasir qloballaşma şəraitində fəaliyyət göstərən biznes inkubatorlara sözün əsil mənasında oxşar ilk inkubasiya mərkəzləri 1959-cu ildə ABŞ-da yaradılmış və həmin illərdə ölkədə iqtisadi böhran şəraiti hökm sürürdü. Məhz bu cür inkubasiya mərkəzlərinin yaradılması sahibkarların ideya və fəaliyyətlərinin stimullaşdırılması ilə bağlı bir zərurət idi və kiçik və orta sahibkar subyektlərinə kömək etmək məqsədilə çox münasib bir ideya kimi sürətlə yayılmağa başlamışdır. Əlbəttə hazırda çoxlu sayda innovativ biznes inkubasiya mərkəzləri ABŞ-da, Rusiyada, İngiltərə, Almaniyada, Fransa və digər bir çox ölkələrdə fəaliyyət göstərir. Mərkəzlər iqtisadi cəhətdən inkişaf etmiş şəhərlərdə, sənaye mərkəzlərində, biznesin iqtisadi dəstəklənməsinə zərurət hiss olunan iqtisadi zonalarda, yerli biznesin stimullaşdırılması üçün cəlbədicə mühitin formalaşdırılması məqsədilə yaradılırdı. Məhz XX əsrin 90-cı illərində bütün dünyada fəaliyyət göstərən innovativ biznes inkubatorların fəaliyyətini birləşdirmək məqsədilə ABŞ-da biznes inkubatorların milli assosiasiyası yaradılmışdır.

Beləliklə, klassik tərifinə görə biznes inkubatorlar dedikdə perspektiv və innovativ layihələrin seçilməsi, kiçik və orta sahibkarlığın dəstəklənməsi üçün informasiya, texnoloji, hüquqi və iqtisadi köməklik göstərilən mərkəzlər başa düşülür. Müasir dövrdə gənclərdə innovativ xarakterli ideyalar və onların əsasında yaradılacaq layihələrin kommersiyalaşdırılması məqsədilə biznes inkubator mərkəzləri ali təhsil müəssisələrində yaradılmağa başlanmışdır.

1999-cu ildə ulu öndər Heydər Əliyev tərəfindən təsdiq edilmiş “Azərbaycan Respublikasının təhsil sahəsində İslahat Proqramı”, Azərbaycanın vahid Avropa təhsil məkanına daxil olması bir tərəfdən tədris-təhsil modellərinin müasir tələblərə cavab verməsi, digər tərəfdən isə formalaşmış təhsil sisteminin özünəməxsusluğunun qorunması kimi zərurəti irəli sürdü.

Azərbaycan Respublikasının Prezidenti İlham Əliyevin təhsili dövlət siyasətinin əsas prioritetlərindən biri hesab etməsi ilə əlaqədar olaraq ölkədə təhsilə yönəldilən dövlət vəsaiti ilbəl artırılır. “Təhsil əsri” elan edilən XXI əsrdə yüksək intellektə malik insan kapitalının formalaşması və güclü iqtisadiyyatın qurulmasında onun rolu heç vaxt indiki qədər aktual olmamışdır.

Ulu öndər Heydər Əliyevin təhsil siyasətini uğurla həyata keçirən Azərbaycan Respublikasının Prezidenti İlham Əliyev cənablarının diqqət və qaygısı sayəsində hazırda təhsil sistemində əsaslı islahatlar həyata keçirilməklə bərabər müxtəlif problemlərin həlli istiqamətində çoxsaylı Dövlət Proqramları yerinə yetirilir. Bunlardan “Azərbaycan Respublikasının ali təhsil müəssisələrinin Avropa ali təhsil məkanına inteqrasiyası”, “2009-2013-cü illərdə Azərbaycan Respublikasının ali təhsil sistemində islahatlar üzrə Dövlət Proqramı”, “Təhsil sisteminin informasiyalaşdırılması Proqramı (2008-2012-ci illər), “Elmin inkişafı üzrə Milli strategiyanın həyata keçirilməsi ilə bağlı Dövlət Proqramı (2009-2015-ci illər)” xüsusi yer tutur. Təhsil sisteminin bütün sahələrində vəziyyətin təhlili, mühüm amillərin nəzərə alınması qloballaşma və regional inteqrasiya proseslərinin intensivləşdiyi şəraitdə Azərbaycanın ali təhsil sisteminin modernləşdirilməsinə əsas oldu. Beləliklə, ölkəmizdə iqtisadi inkişafın müasir mərhələsində innovasiyalara əsaslanan iqtisadiyyat və milli innovasiya sistemləri yaradılmaqdadır.

İnnovasiyalı təhsilin inkişafı, innovativ təhsil layihələri və texnologiyaların reallaşdırılması məqsədilə cənab Prezidentin müvafiq sərəncamları ilə təsdiq olunan “Azərbaycan Respublikasında təhsilin inkişafı üzrə Dövlət Strategiyası” və bu Strategiyanın həyata keçirilməsi ilə bağlı Fəaliyyət Planı təsdiq olunmuşdur. Bu plana uyğun olaraq 2012-ci ilin mart ayında Azərbaycan Respublikası Prezidentinin sərəncamı ilə Rəhbərlik və Yüksək Texnologiyalar Nazirliyinin tabeliyində fəaliyyət göstərən İnformasiya Texnologiyalarının İnkişafı Dövlət Fondu yaradılmışdır. Fondun məqsədi Azərbaycan Respublikasında İKT sahəsində sahibkarlığın inkişafı və onun maliyyə dəstəyi ilə təmin edilməsi, bu sahəyə yerli və xarici investisiyaların cəlb edilməsi, yeni texnologiyaların yerli iqtisadiyyata inteqrasiyası, elmi tədqiqat işlərinin və eyni zamanda innovasiyaların tətbiqinin genişləndirilməsi üzrə layihələri dəstəkləməkdən, habelə İKT sahəsində investisiya mühitini yaxşılaşdırmaq, yüksəkixtisaslı kadrları cəlb etməklə intellektual biznesin inkişafına təkan verməkdən ibarətdir.

Qısa bir müddət ərzində bu dövlət orqanının məqsədyönlü fəaliyyətinin nəticəsi olaraq, ilk dəfə Azərbaycan Dövlət İqtisad Universitetində, sonralar Azərbaycan Dövlət Memarlıq və İnşaat Universitetində, Azərbaycan Dövlət Neft və Sənaye Universitetində, Azərbaycan Texniki Universitetdə, Mingəçevir Dövlət Universitetində, Gəncə Texnologiya Universitetində, Lənkəran Dövlət Universitetində innovativ biznes inkubasiya mərkəzləri yaradılmışdır. Mingəçevir şəhərində “KÜR” EAİB bazasında yaradılmış Yüksək Texnologiyalar parkında qabaqcıl xarici texnologiya ilə kompüter məhsullarının istehsal edilməsi üçün yerli şirkət olan “HTech Invest” MMC rezident statusu qazanmışdır. Parkın ərazisində yaradılmış infrastruktur, müəssisənin yığma sexində və laboratoriyalarında quraşdırılmış ən müasir avadanlıqlar vasitəsi ilə yaxın zamanda müxtəlif növ “Azərbaycan brendi” olan İKT məhsullarının istehsalına başlanması nəzərdə tutulur. Yüksək Texnologiyalar parkında innovasiya məhsulunun hazırlanması, işlənilməsi və ya təkmilləşdirilməsi məqsədi ilə elmi-tədqiqat və təcrübə-konstruktor işlərinin aparılması nəzərdə tutulur və onların nəticələrinin tətbiqinin həyata keçirilməsi müəyyənləşdirilmişdir.

Cari ilin aprel ayında Rəhbərlik və Yüksək Texnologiyalar naziri R.Quluzadə və İnformasiya Texnologiyalarının İnkişafı Dövlət fondunun icraçı direktoru E.Zeynalovun iştirakı ilə Mingəçevir

Dövlət Universitetində İnnovativ Biznes İnkubasiya mərkəzi açılmışdır. Mərkəzin açılışından keçən qısa bir müddət ərzində bir sıra əhəmiyyətli işlər görülmüşdür. Rabitə və Yüksək Texnologiyalar Nazirliyinin tabeliyində fəaliyyət göstərən İnformasiya Texnologiyalarının İnkişafı Dövlət Fondu tərəfindən gənclərin ideyalarının maliyyələşdirilməsi ilə bağlı StartUp layihələrin həyata keçirilməsi və dəstəklənməsi istiqamətində həyata keçirilən 1-ci (25 layihə qalib elan olunub), 2-ci (23 layihə), 3-cü (14 layihə) və 4-cü (29 layihə) Qrant müsabiqələri haqqında universitet müəllim və tələbələri, Mingəçevir Gənclər evində innovativ biznes inkubasiya mərkəzi xətti ilə yaradıcı gənclər məlumatlandırılmışdır. Bildirilmişdir ki, keçirilən qrant müsabiqələrində əsas prioritet istiqamət kimi mütərəqqi proqram təminatlarının, innovativ İKT məhsulları nümunələrinin hazırlanması, innovativ infrastrukturun inkişafı, müasir texnologiyalar əsasında informasiya şəbəkələrinin yaradılması, İKT xidmətlərinin genişləndirilməsi, o cümlədən internet xidmətlərinin inkişafı və s. göstərilmişdir. Keçirilən tədbirlərdə iştirakçıların nəzərinə çatdırılmışdır ki, qrant müsabiqələrində ümumilikdə 91 layihə qalib elan olunub və bu layihələrin həyata keçirilməsi üçün bir milyon manatdan artıq maliyyə vəsaiti ayrılmışdır. Sevindirici hal kimi qeyd etmək lazımdır ki, 4-cü qrant müsabiqəsinə təklif olunmuş 121 layihə arasında qalib elan olunmuş 29 layihədən 4-ü Mingəçevir gəncləri tərəfindən təklif olunmuş StartUp layihələrdir.

Müasir dövrdə insan inkişafı indeksi, onun malik olduğu təcrübə, bilik və bacarıqların olması, eyni zamanda iqtisadi fayda vermək əmsalı ilə ölçülür. Belə olan təqdirdə universitetlər bilik iqtisadiyyatı fenomeninin nüvəsinə çevrilibdir. Bu nə deməkdir? Yəni, innovasiya həlləri, fənlərarası ünsiyyət, əlaqə, eyni zamanda StartUp-lar, brending yaratmaq təcrübəsi, bütün bunlar bugünkü universitetin fəaliyyət sferasına aid olan anlayışlardır. Məhz bu baxımdan, universitetimizdə cari ilin əvvəllərində açılmış innovativ biznes inkubasiya mərkəzində universitetimizin, eləcə də digər təhsil müəssisələrinin müəllim və tələbələrinə StartUp layihələrin yaradılması və tətbiqində elastik strateji təfəkkür, təcrübə əsaslı və maraqlı tərəflərin köməyi ilə öyrənmənin həvəsləndirilməsi, inteqrasiyaya şərait yaradılması və s. istiqamətlərdə onların məlumatlandırılması və əməli köməklik göstərilməsi istiqamətində müxtəlif işlər görülür. Qarşıya qoyulan məqsəd müəllim və tələbələrimizin Azərbaycanda son vaxtlar çox böyük maraqla qarşılanan “Made in Azerbaijan” layihəsində öz müstəqil ideya və StartUp layihələri ilə iştirak etməsinə nail olmaqdır.

Təhsil Nazirliyi, Rabitə və Yüksək Texnologiyalar Nazirliyinin nəzdində fəaliyyət göstərən İnformasiya Texnologiyalarının İnkişafı Dövlət Fondunun maliyyə dəstəyi ilə keçiriləcək növbəti qrant müsabiqələri Mingəçevir Dövlət Universitetinin provessor-müəllim heyəti və tələbələrinin diqqət mərkəzindədir. Ona görə ki, hər bir kəs tərəfindən irəli sürülən yeni ideyalar, həyata keçirilən StartUp layihələr regionun və şəhərimizin müxtəlif istehsalat sahələrinə elmi yeniliklərin tətbiqi, eyni zamanda müvafiq sahələrdə elmi-texniki tərəqqinin son nailiyyətlərinin istifadə olunmasına səbəb olur. Bu isə elmi-texniki nailiyyətlərin tətbiqinin nəticəsi kimi xalqımızın maddi rifahının yüksəlməsi deməkdir.

Ədəbiyyat

1. Azərbaycan Respublikasının inkisafı naminə informasiya və kommunikasiya texnologiyaları üzrə Milli Strategiya (2003-2012-ci illər). Bakı, 17 fevral 2003-cü il
2. Azərbaycan Respublikası regionlarının 2009-2013-cü illərdə sosial-iqtisadi inkisafı Dövlət Proqramı. Bakı, 14 aprel 2009-cu il
3. www.tehsilproblemleri.com
4. www.ictfund.gov.az
5. www.mincom.gov.az

İQTİSADİYYAT VƏ İNNOVASIYA BÖLMƏSİ

UOT 338;658

Sənayenin davamlı inkişafının potensial imkanları və qiymətləndirilməsi

*p.f.d., dos. Hacıyev Akif Novruz oğlu
i.f.d., dos. Qarayev Maarif Şərif oğlu
Mingəçevir Dövlət Universiteti*

Azərbaycanda sənayenin inkişafı ötən əsrin 70-80-ci illərində ulu öndərimiz Heydər Əliyevin səyləri nəticəsində inkişaf etməyə başlamış, güclü potensial yaradılmışdır. H.Əliyevin uzaqgörən siyasəti, ölkəyə xarici investisiyaların cəlb olunması, “Əsrin müqaviləsi”nin imzalanması nəticəsində son dövrlərdə, xüsusi ilə son 10 ildə müasir tələblərə uyğunlaşdırılmış, ən yeni texnologiyalarla təhciz olunmuş müəssisələr fəaliyyətə başlamış, neft sektorunun inkişafı, ölkədə münbit biznes mühitinin yaranması sənayedəki tənəzzülü qismən aradan qaldırmağa başladı, emal sənayesi müəssisələrində artım müşahidə olundu.

Azərbaycanın başqa neft istehsal edən ölkələrin yolu ilə getməməsi, özünün orijinal modelini seçməsi bu işi daha da sürətləndirdi. Görülən işlərin nəticəsi öz əksini sənayenin ayrı-ayrı sahələri üzrə 2005-2015-ci illərin dinamikasında daha əyani görünür. 2015-ci ildə ümumi daxili məhsulda sənayenin payı 58 faiz, ölkə üzrə işçilərin ümumi sayında sənaye istehsal heyətinin payı 12,4 faiz təşkil etmişdir. Baxılan dövr ərzində sənayenin ümumi dinamikasında və maşınqayırmanın dinamikasında artıb-azalma müşahidə olunur. Bu, onunla əlaqədardır ki, 2012-ci ildən etibarən mədənçıxarma sənayesində məhsulun miqdarı azalmağa başlayır, 2011-ci ildə bu sahədə hasilatın həcmi 26,89 mlrd.manat olduğu halda 2015-ci ildə 16,36 mlrd.manat olmuş, başqa sözlə 60 faizə qədər azalmışdır. Sənaye məhsulunun ümumi həcmi 36 mlrd. manatdan 26,4 mlrd.manata qədər emniş, 26,7 faiz təşkil etmişdir. Müqayisədən görünür ki, mədənçıxarma sənayesində son 5 ildə azalma sənayenin ümumi həcmi ilə müqayisədə daha çox olmuşdur. Bu, digər sənaye sahələrində olan inkişafın nəticəsidir. Mədənçıxarma sənayesinin xam neft və təbii qaz hasilatı istisna olmaqla digər sahələrin inkişafı dinamikasında da qalxıb - enmələr müşahidə olunur. Yalnız mədənçıxarma sənayesində xidmətlər üzrə daim artım müşahidə olunur.

Emal sənayesində baxılan dövr ərzində stabil inkişaf müşahidə olunur. 2005-ci illə müqayisədə 2015-ci ildə istehsalın həcmi 2,6 dəfə artmışdır.

Son dövrlərdə sənayenin diversifikasiyası genişləndirilir, yeni istehsal gücləri istifadəyə verilir, müasir texnologiyalara əsaslanan rəqabətqabiliyyətli müəssisələr yaradılır. İmişlidə Şəkər zavodu, Oğuzda Qarğıdalı emalı və Qlükoza istehsalı zavodu və s. müəssisələr tikilmişdir.

2014-cü ilin məlumatlarına əsasən yüngül sənayedə 221 müəssisə fəaliyyət göstərir ki, onların 43-ü orta və iri, digərləri kiçik müəssisələrdir. 2014-cü ildə yüngül sənayedə məhsul istehsalı 122,3 mln.man., 2015-ci ildə isə 55,6 mln.manat olmuşdur. Deməli, Azərbaycanın ümumi emal sənayesində olduğu kimi yüngül sənayedə də inkişaf tendensiyası müşahidə olunur. Lakin istehsalın həcmi bu sahənin məhsullarına olan tələbatdan qat-qat aşağıdır. Geyim məhsullarına olan tələb cəmi 10 faiz təmin olunur. Hesablamalar göstərir ki, Azərbaycanın sənaye məhsullarının rentabelliği və fasiləsiz fəaliyyəti dünya standartlarına uyğun son əmtəəlik məhsullarının 55-60 faizinin xarici bazarlara çıxarılması ilə müəssisələrin valyuta qazana bilməsindən asılıdır.

Emal sənayesinin digər sahələrində də zaman keçdikdə dəyişikliklər baş verir. Xüsusilə ərzaçılıq məhsullarının istehsalı zəruri tələbatdan çox asılıdır. Bu sahədə köklü dəyişikliklər vacibdir. Ərzaçılıq məhsullarının əksəriyyəti valyuta ilə alındığından ölkədə bu sahədə inkişaf etmiş ölkələrlə birgə müəssisələr yaradılmalı, bu sahəyə qabaqcıl texnologiyalar cəlb olunmalıdır. Baxılan dövr ərzində elektrik enerjisi, qaz və buxar istehsalı, bölüşdürülməsi və təchizatı daimi

artaraq 480,8 mln.manatdan 1887,2 mln.manatadək yüksəlmişdir. Su təchizatı, tullantıların təmizlənməsi və emalı sahəsində daim artım müşahidə olunur ki, bu da sahəyə daimi dövlət qayğısının nəticəsidir.

2005-2015-ci illərdə görülmüş tədbirlər nəticəsində sənayenin strukturunda da pozitiv dəyişikliklər baş vermiş, Müdafiə Sənayesi Nazirliyinin yaradılması iqtisadiyyatın bu mühüm sahəsinin inkişafı üçün yeni perspektivlər açmışdır. Azərbaycanda hərbi sənaye ilə yanaşı kosmik sənaye sahəsi də yaradılmış və mühüm işlər görülmüşdür. Hərbi sahədə ölkəmiz bu gün özünün daxili imkanları hesabına silahlı qüvvələrin maddi-texniki bazasının bir hissəsini təmin etməklə yanaşı, həmçinin hərbi sənaye məhsullarını ixrac edir. Sənayenin inkişafı təkcə respublikanın iri şəhərlərində deyil, regionlarda da prioritet məsələyə çevrilmişdir.

Sənaye üzrə fəaliyyət göstərən müəssisələrin sayı əksər iqtisadi rayonlarda 2012-ci ilə nisbətən 2014-cü ildə artmış, yalnız Quba-Xaçmaz iqtisadi rayonu üzrə dəyişməmiş, Aran iqtisadi rayonunda 6 faiz azalmış, Naxçıvan iqtisadi rayonu üzrə sabit qalmışdır. Sənaye sahəsində işləyənlərin orta sayı Azərbaycanın bütün iqtisadi rayonlarında artmış, ən böyük artım (33faiz) Lənkəran iqtisadi rayonunda olmuşdur. Orta aylıq əmək haqqının dinamika-sında da artım müşahidə olunur, ən yüksək orta aylıq əmək haqqı 489,5 man. Abşeron iqtisadi rayonunun sənaye müəssisələrində olmuşdur. Sənaye-istehsal əsas fondlarının miqdarı da əksər regionlarda artmış, yalnız Gəncə-Qazax iqtisadi rayonunda 88 faiz azalmışdır.

Yüksək makroiqtisadi göstəricilərin davamlılığının təmin olunması elmtutumlu müəssisələrin açılmasından çox asılıdır.

“Azərbaycan-2020 gələcəyə baxış” İnkişaf Konsepsiyasında texnoparklar sənayeləşmədə əsas strateji layihələr kimi yer almışdır. 2020-ci ilə qədər respublikanın iri şəhər və rayonlarında müəssisələrdə innovasiya yönümlü texnologiyaların stimullaşdırılması qarşıya qoyulmuş, Sumqayıtda neft-kimya, Balaxanıda məişət tullantılarının emalı, Gəncədə metal (aluminium) məmulatlarının istehsalı üzrə sənaye sahələrinin qurulması nəzərdə tutulmuşdur. Dünya təcrübəsində texnoparklar, əsasən, universitetlərin nəzdində yaradılır. Universitetlərimizin indiki durumunda onların yaxın gələcəkdə innovasiya fəaliyyətinə tövhə verəcəyi çətindir. Doğrudur bir-iki universitet rəmzi də olsa texnopark yarada bilərlər. Yalnız Xəzər Universitetinin texnoparkı qismən də olsa innovasiya fəaliyyətində iştirak edir.

Dövlət başçısının fikrincə elə sənaye potensialı yaratmaq lazımdır ki, 50 ildən sonra neft hasilatı xeyli azalanda sənaye potensialı Azərbaycanın dayanıqlı inkişafını təmin etsin.

Son illərdə sənaye məhsulunun istehsalının həcmi 2,7 dəfə artmış, 2011-2013-cü illərdə regionların inkişafı dövlət proqramları çərçivəsində bölgələrdə 500-dən çox sənaye müəssisəsi yaradılmışdır.

Respublikanın qara, əlvan və nadir metal filizləri ilə zəngin olması maşınqayırma və digər əlaqəli sahələrdə inkişafına imkan verir.

Yaxın dövrlərdə Gəncə şəhərində dəmirin birbaşa reduksiyası, poladərilmə və pellet zavodlarından ibarət metallurjiya kompleksinin tikintisi, bundan əlavə həmin rayonda əlvan və qiymətli metallar - qızıl, gümüş və mis hasilatı ilə məşğul olan daha bir müəssisənin işə salınması nəzərdə tutulur.

Hazırda sənayenin inkişafının stimullaşdırılması tədbirləri də diqqət mərkəzində saxlanılır. Texnoparkların inkişafının stimullaşdırmaq üçün orada çalışan hüquqi və fiziki şəxslər gəlir, mənfəət, ƏDV, əmlak və torpaq vergilərindən 7 illik vergi güzəştləri nəzərdə tutulur.

İqtisadiyyatımızın inkişafında metallurjiya ilə yanaşı Şüşə sənayesinin inkişaf etdirilməsi perspektivləri də müəyyənləşdirilməlidir. Hazırki istehsal proseslərini, elmi və kosmik tədqiqatları, müdafiə sənayesini, səhiyyəni, mebel və digər mədəni-məişət əşyaları istehsalını şüşəsiz təsəvvür etmək çətindir.

Tədqiqatlar göstərir ki, Azərbaycanda son dövrlərdə sənayeləşmə prosesində beynəlxalq təcrübə və tendensiyalar öyrənilərək tətbiq olunmuşdur. Bunun nəticəsidir ki, elektronika, kompyuter istehsalı, gəmiqayırma, maşın avadanlıqları istehsal edən sahələr inkişaf edir. Sənayeləşdirmə sahəsində XX əsrin ikinci yarısında inkişaf etməkdə olan ölkələrdə həyata keçirilmiş sənayenin inkişaf siyasətlərindən Azərbaycanda da istifadə oluna bilər. Bu ölkələrdə

sənayenin inkişaf siyasəti iki modelə əsaslanır: xarici bazara yönəlmiş Asiya və idxal əvəzləyən Latın Amerika modelləri. Fikrimizcə, Azərbaycanda bu modellərin kombinasiyasından istifadə daha səmərəli olardı və ölkəmiz sənaye məhsulları-nın ixracını daha çox kapital və elmtutumlu sənaye sahələrinin qurulması hesabına həyata keçirməklə yanaşı, daxili tələbatının idxaldan asılılığını minimal səviyyəyə endirməklə sənaye istehsalını artırmalıdır. Bu məqsədlə hüquqi baza yaradılmış, həmçinin yuxarıda qeyd edilən sənaye siyasətinin həyata keçirilməsi üçün dövlət tərəfindən xüsusi proqramlar hazırlanmış, texnoparkların, yüksək texnologiyalar parkının, sənaye müəssisələrinin, azad iqtisadi zonaların yaradılması haqqında sərəncamlar verilmişdir.

Elmtutumlu sənaye sahələrinin yaradılması üçün dövlət dəstəyinin olması üçün ölkəmizdə milli innovasiya sisteminin təkmilləşdirilməsi vacibdir. Ümumi halda milli innovasiya sisteminin formalaşdırılmasının iki modelini fərqləndirirlər. Avropa-Amerika (əsasən innovasiya məhsulunun renerasiyası üçün elmi-texnoloji potensialın inkişafı və istifadəsinə əsaslanır) və yapon (yeni bilik və texnologiyaların xaricdən təkmilləşdirilməsinə əsaslanır) modelləri. Fikrimizcə, I modeldən istifadə imkanları Azərbaycanda lazımi səviyyədə deyil.

Ölkəmizdə elm sahəsinə dövlət büdcəsindən ayrılan vəsaitlər inkişaf etmiş ölkələrlə müqayisədə çox aşağıdır (təxminən 15-20 dəfə). Dövlət siyasətində elmin inkişafına büdcədən kənar vəsaitlərin ayrılması da nəzərdə tutulur. Elmə ayrılan vəsaitlərin 90 faizindən çoxu dövlətin payına düşür. Dünya təcrübəsində özəl sektorun çəkisi daha yüksəkdir.

tədqiqatla məşğul olmaq üçün 60-70 min.dollar, ABŞ-da 80 min.dollar nəzərdə tutulur.

Dövlət büdcəsindən elmin inkişafı üçün nəzərdə tutulan vəsaitlər əsasən AMEA-da istifadə olunur. Universitetlərdə çalışan elmlər və fəlsəfə doktorları üçün vəsait nəzərdə tutulmur. Əslində isə elmi potensialın çox hissəsi ali təhsil müəssisələrində cəmlənmişdir.

Elmə ayrılan vəsaitin az olması ölkədə innovasiya fəaliyyətinin zəif olmasına əsas vermir. Ona görə də sənayedə innovasiyalı idarəetməyə mane olan bütün səbələr müəyyən edilməli və qruplaşdırılmalıdır. Fikrimizcə, digər model üzrə işləməklə yanaşı, Azərbaycan-da Yapon modelindən istifadə olunması hələlik daha məqsədə uyğundur, bunun üçün dünya təcrübəsinə əsaslanan, lakin milli meyarlara, elm, kadr potensialına əsaslanan innovasiya siyasəti aparılmalı, xüsusi innovasiya proqramları hazırlanmalı və həyata keçirilməli, bu məqsədlə maliyyə vəsaitlərinin formalaşdırılması təmin olunmalıdır.

Innovasiya proqramları və layihələri üçün güzəştli şərait yaradan mexanizm, intellektual mülkiyyət obyektlərinin qiymətləndirilməsi sistemi, intellektual məhsul bazarı innovasiya biznesi ilə məşğul olanlar üçün stimullaşdırıcı mexanizm, ideyadan başlayaraq onun innovasiyalı məhsula çevrilməsindəki fəaliyyət göstərən zəruri ixtisaslaşdırılmış kommersiya strukturları yaradılmalı, innovasiyalı məhsul istehsal edənlərin innovasiya bazarına sərbəst daxil olma mexanizmləri daimi təkmilləşdirilməlidir.

Sonda qeyd edək ki, yeni yüksək texnologiyalı məhsulların istehsalı ilə əlaqədar olaraq bir sıra peşələr tədricən aradan çıxır, yeni peşələr yaranır. Ona görə də hər bir sənaye müəssisəsi onu gələcəkdə nə gözlədiyini bilməli və buna hazır olmalıdır. Artıq dünyanın inkişaf etmiş ölkələrində sənaye fərsaytı üzrə mütəxəssislər hazırlanır. Azərbaycanda da həm təhsil, həm də sənaye fərsaytı haqqında iş adamlarının, həm də idarəetmə strukturlarının maarifləndirilməsinə ehtiyac duyulur. Əks halda qloballaşan dünyada yeni sənaye siyasətinin reallaşdırılması zamanı böyük problemlərlə üzləşəcəyimiz qaçılmazdır. Fikrimizcə, hələlik öz universitetlərimizdə sənaye fərsaytı üzrə mütəxəssis hazırlamağa imkanlarımız olmadığı üçün tələbələri bu sahədə təcrübəsi olan universitetlərdə bu ixtisas üzrə ixtisaslaşmağa göndərmək olar.

Ədəbiyyat

1. Azərbaycan Respublikasının regionlarının sosial-iqtisadi inkişafı Dövlət Proqramları (2004-2008), (2008-2013), (2014-2018). Bakı, 27 fevral 2014-cü il
2. Azərbaycan Respublikasında sənayenin inkişafına dair 2015-2020-ci illər üçün Dövlət Proqramı. Bakı, 26 dekabr 2014-cü il
3. “Azərbaycan 2020: gələcəyə baxış” İnkişaf Konsepsiyası. Bakı, 29 dekabr 2012-ci il

4. Sənaye məhsulunun (işlərin, xidmətlərin) həcmi, faktiki qiymətlərlə mln.man. Azərbaycan Respublikası DSK, Bakı, 2015

5. Qarayev M.Ş., Məcidov R.N., Qarayeva Ş.N. Azərbaycanca milli innovasiya sisteminin xüsusiyyətləri / Azərbaycanca yüksək texnologiyaların texniki-iqtisadi problemləri” mövzusunda konfransın materialları. Bakı, 2013

UOT 336.71

Qlobal maliyyə böhranı şəraitində bank sistemlərinin tənzimlənməsində əsaslı dəyişikliklər

*i.e.d., prof. Məmmədov Zəhid Fərrux oğlu
Azərbaycan Dövlət İqtisad Universiteti*

Müasir böhran şəraitində həm inkişaf etmiş, həm də inkişaf etməkdə olan ölkələrdə müşahidə olunan iri bank və qeyri-bank maliyyə institutlarının müflis olması maliyyə sisteminin nəzarət və tənzimləmə mexanizmi və prinsiplərinə yenidən baxmaq zərurətini şərtləndirdi. Bu zaman söhbət təkcə bank nəzarəti və tənzimləmənin gücləndirilməsindən deyil, həm də maliyyə sabilliyinin, əməliyyat və sövdələşmələrin şəffaflığının yüksəldilməsinə yönələn ümumdünya qaydalarının işlənməsindən gedir.

Daxili vəsaitlərin həvəsləndirilməsini, kapital dəyərinin endirilməsini, mütərəqqi texnologiyaların tətbiqini, kapitalın tez bir zamanda yerdəyişməsinə və s. təmin edən maliyyə qloballaşması bank tənzimlənməsi və nəzarətinin prinsip və mexanizmlərinin dəyişməsinə də özünü büruzə verir. Bu, xüsusən də iri maliyyə institutlarının müflis olması fonunda inkişaf etmiş və inkişaf etməkdə olan ölkələrin hökumətlərinin maliyyə sabilliyinin, ümumi iqtisadi itkilərin azaldılmasının təmin edilməsinə yönələn antiböhran idarəetmə proqramlarını qəbul edib tətbiq etmək məcburiyyətində qaldıqları müasir böhran şəraitində daha aşkar şəkildə təzahür edir. Bu zaman əsas olaraq maliyyə, o cümlədən bank sferasının dövlət tənzimlənməsinin mexanizmi və prinsiplərinin təkmilləşdirilməsi (böhrandan çıxışın mütləq şərt kimi), habelə nəzarət edən orqanların özlərinin təkmilləşdirilməsi baxımından (gələcəkdə böhranlı situasiyalarının qarşısının alınması şərti kimi) gücləndirilməsinə vurğu edilirdi.

Bank nəzarəti sistemi təsərrüfat subyektlərinin fəaliyyətini tənzimləyən qanunverici və normativ aktlar toplusunu; mülkiyyət institutlarını; maliyyə sisteminin seqmentlərini; bank müəssisələrinin uçot və hesabat standartlarının işlənməsini; nəzarət orqanlarını, onların funksiyalarını, səlahiyyətlərini; görülən tədbir və sanksiyaları əhatə edir.

Bank nəzarəti özündə lisenziyalaşdırma, qeydiyyat, inspeksiyaşdırma, distant nəzarət, “problemlı” banklarla iş (bank qruplarının qeyd olunması, təsir proqramlarının işlənməsi), lisenziyaların geri götürülməsi və bankın ləğvi prosedurlarını birləşdirir.

Bank tənzimlənməsi və nəzarət orqanları öz fəaliyyətində operativ, ardıcıl və çevik hərəkət etməli; görülən tədbirlərin və onlara çəkilən xərclərin səmərəliliyinin nisbətini nəzərə almalı; bankın müxtəlif növ və qruplarına qarşı vahid tənzimləmə siyasətini həyata keçirməli (xüsusi böhranlı hallarda istisnalar mümkündür, lakin bu, qanunvericilik çərçivəsində qəbul olunmalıdır); banklarla əməkdaşlıq etməlidir. Bank tənzimlənməsi hazırda iki istiqamətdə aparılır:

- bank sistemlərinin beynəlxalq orqanlar tərəfindən tənzimlənməsi;
- ölkə üzrə (milli) qanunverici və normativ tənzimlənmə [1, s.28].

Beynəlxalq maliyyə təşkilatları arasında nəzarət sahəsində rolu baxımından daha əhəmiyyətli Mərkəzi Avropa Bankı (MAB), Bank nəzarəti üzrə Bazəl komitəsi, Beynəlxalq Valyuta Fondu və Dünya Bankıdır.

Mərkəzi Avropa Bankı AB ölkələrinin pul-kredit siyasətinin işlənməsi və həyata keçirilməsi, o cümlədən uçot stavkalarının və inflyasiya təmplərinin müəyyənəşdirilməsi, valyuta

əmaliyyatlarının həyata keçirilməsi, ödəniş sisteminin təkmilləşdirilməsi və s. ilə yanaşı, bank institutlarına nəzarəti də həyata keçirir.

Bank nəzarəti üzrə Bazel komitəsi (Basel Committee on banking Supervision) bank müəssisələrinin fəaliyyətinə nəzarət mexanizminin işlənməsi və korreksiya edilməsi üçün təsis edilmişdir. Bazel komitəsinin 1988-ci ildə işlənmiş tələbləri (Bazel-I), AB ölkələrini bankları üçün icbari və digər dövlətlərin bankları üçün tövsiyə olunan tələblərdir (100-dən çox ölkədə qüvvədədir). Bununla da vahid normalar, lisenziyalaşdırma və bank müəssisələrinin fəaliyyətinə nəzarət prosedurlarının tətbiqi və razılaşdırılması, bank nəzarətinin ahəngləşdirilməsi mexanizmi həyata keçmiş olurdu.

Bank nəzarəti üzrə Bazel komitəsi aşağıdakıları müəyyən etmişdir: bank idarələrində likvidliyin idarə edilməsi; kredit riskinin idarə edilməsi; kapital üzrə əlavə razılaşma; əməliyyat riski üzrə idarəetmə və nəzarət; faiz riski üzrə idarəetmə və nəzarət; maliyyə qruplarında likvidlik riskinin idarə edilməsi [2].

Lakin müasir böhranın miqyası və nəticələri bankların əksər inkişaf etmiş ölkələrdə əməl olunan Bazel-II-nin tələblərinə kifayət qədər uyğun gəlmədiyini nümayiş etdirdi. Bu, bir tərəfdən, böhrandan qabaqkı dövrdə bank tənzimlənməsinin liberallaşdırılması şəraitində bankların uyğun olmalı olduqları icbari iqtisadi normativlərin siyahısının azaldılması ilə bağlı olmuş, digər tərəfdən isə daxili nəzarət sistemləri, bir qayda olaraq, itkilər yarandıqda, kredit təşkilatlarının heç bir məsuliyyətini nəzərdə tutmurdu, baxmayaraq ki, maliyyə nəticələrini maksimallaşdırmağa, əldə edilən bonusları və mükafatları artırmağa can atan bank menecerləri yüksək risklə fəaliyyət göstərirdilər.

Bununla əlaqədar tənzimləmənin milli xüsusiyyətləri də nəzərə alınmalıdır, çünki müxtəlif dövlətlərdə bank nəzarətinin funksiyaları ya ölkənin mərkəzi bankının, ya da başqa bir orqanın – nazirlik və ya xüsusi olaraq yaradılmış və bu funksiyaları müstəqil, ya da mərkəzi bankın və ya maliyyə nazirliyinin iştirakı ilə həyata keçirən komissiyaların üzərinə qoyulmuşdur.

Belə ki, məsələn, Avstraliyada bank sferasında tənzimləmə funksiyasını Maliyyə nəzarəti Xidməti, Belçikada – Banklar, maliyyə və sığorta komissiyası, Böyük Britaniyada – Maliyyə Xidmətləri idarəsi, Almaniyada – Federal maliyyə nəzarəti xidməti, İspaniyada – İqtisadiyyat Nazirliyi, Kanadada – Maliyyə nazirliyi, Lüksemburqda – Bütçə və xəzinədarlıq Nazirliyi, Fransada – Kredit institutları və investisiya fondları Komitəsi, İşveçrədə – Federal bank komissiyası, Yaponiyada – Yaponiya Bankı və Maliyyə xidməti icra edir. Bolqarıstan, Yunanıstan, İtaliya, Litva, Niderland, Yeni Zelandiya, Portuqaliya, Slovakiya, MDB ölkələrində pul-kredit siyasətinin formalaşdırılması və həyata keçirilməsi ilə yanaşı mərkəzi bank bank müəssisələrini də tənzimləyir [4].

Bank sisteminin tənzimlənməsinin səmərəliliyi dövlət və nəzarətedici orqanın bank fəaliyyətinin ümumi iqtisadi effektin yüksəldilməsinə gətirib çıxaracaq təşkilinə, bank xidmətlərinə çıxış imkanlarının və keyfiyyətinin yüksəldilməsinə, habelə bank sisteminin iqtisadiyyatın real tələbatlarına adekvatlığının qiymətləndirilməsinə nə dərəcədə köməklik edə bilməsi ilə müəyyən olunur. Bu cür qiymətləndirmə keyfiyyətində bank sektorunun aktivlərinin ölkənin UDM qarşılığında, real sektora kreditlərin UDM qarşılığında, əhaliyə verilən kreditlərin UDM qarşılığında artdığını xarakterizə edən göstəricilər, bütün bank müəssisələri tərəfindən nəzarət orqanlarının prudensial normalarına əməl olunması və s. çıxış edə bilər.

Beləliklə, yuxarıda deyilənlərdən belə bir nəticəyə gəlmək olar ki, böhran dövründə bank sistemlərinin tənzimlənməsində əsaslı dəyişikliklər baş verir. Bu dəyişikliklər aşağıdakıları nəzərdə tutur:

- maliyyə sisteminin bütün seqmentləri üçün ümumdünya tənzimləmə qaydalarının işlənməsi;
- maliyyə sisteminin dövlət tənzimlənməsinin gücləndirilməsi;
- maliyyə institutlarının şəffaflığının artırılması;
- maliyyə idarələrinin fəaliyyət nəticələrinə görə məsuliyyətinin gücləndirilməsi;
- beynəlxalq təşkilatlar tərəfindən bank tənzimlənməsi prinsiplərində dəyişikliklərin edilməsi [5].

Sadalanan tədbirlərin həyata keçirilməsi maliyyə, ilk növbədə bank sistemlərinin stabilliyini yüksəltmək, maliyyə idarələrinə müştərilər tərəfindən inamı artırmaq və nəticə etibarlı ilə milli iqtisadiyyatların artımını və davamlı inkişafını təmin etmək imkanı verəcəkdir.

Ədəbiyyat

1. Məmmədov Z.F. Dünya təcrübəsi kontekstində maliyyə bazarlarına nəzarət sistemi: təhlil və qiymətləndirmə. “Maliyyə və uçot” jurnalı, Bakı, 2016, № 3(285), s. 26-31
2. Məmmədov Z.F. Qlobal çağırışlar kontekstində MB fəaliyyətində dəyişiklər // Müasir elmin aktual problemləri. LDU, 2016, 10 may
3. Məmmədov Z.F. Maliyyə bazarlarına nəzarət: qlobal çağırışlar və perspektivlər. “Qanun”, Bakı, 2016, № 08(262), s. 98-110.
4. Мамедов З.Ф. Центральный банк Азербайджана: новые вызовы в современных условиях // Экономическая политика России в условиях глобальной турбулентности. Финансовый университет при Правительстве Российской Федерации. Москва, 2014, 24-26 ноября
5. Мамедов З.Ф. Проблемы обеспечения финансовой стабильности в Азербайджане // В поисках утраченного роста. Финансовый университет при Правительстве Российской Федерации. Москва, 2015, 24-26 ноября

UOT 339.9:338.1; 339.9:330.34

Qloballaşma və onun doğurduğu sosial-iqtisadi problemlər

*i.e.d., prof. Qafarov Şamil Saleh oğlu
Azərbaycan Dövlət İqtisad Universiteti*

1. XXI əsrdən başlayaraq dünyanın inkişaf meyli yeni dövrə qədəm qoyur. Dünya iqtisadiyyatının müasir səviyyəsi göstərir ki, hal hazırda qloballaşma xüsusi diqqət mərkəzindədir və uzun müddət bu davam edəcək.

2. Müasir iqtisadi və siyasi proseslər göstərir ki, hələ bir neçə onillikdə qlobal iqtisadiyyatın tam formalaşmasından söhbət gedə bilməz. Lakin, iqtisadiyyatın ayrı-ayrı sahələrində artıq hər gün qloballaşmanı daha aydın müşahidə etmək mümkündür. Müasir dövrdə qloballaşma siyasətçilərin, iqtisadçıların, işgüzar danışıqların, elmi tədqiqatların ən geniş yayılmış problemlərindən birinə çevrilmişdir. İqtisadçıların, filosofların qeyd etdiyi kimi, bazar iqtisadiyyatının inkişafı qloballaşmanın əsasıdır. Bu nöqteyi-nəzərdən qloballaşma dünya təsərrüfatının səciyyəvi xüsusiyyətidir.

3. Qloballaşma-beynəlmiləl təsərrüfatında elə bir prosesdir ki, bu zaman dünyanın əksər ölkələrinin və regionlarının iqtisadi inkişafı bir-biri ilə sıx əlaqədə olmağa məcburdur. İqtisadi ədəbiyyatda göstərilir ki, qloballaşma elektron kommunikasiyalarla və nəqliyyat sahəsində yeni texnologiyalarla hərəkət edən proses olub, əmtəələrə, informasiyaya, işçi qüvvəsinə, kapitala sərhədləri aşmağa və görünməmiş sürətlə dünyanın ən ucqar nöqtələrinə çatmağa imkan verir, eyni zamanda dövlətlərin transmilli qarşılıqlı fəaliyyət sisteminə daxil olması prosesini sürətləndirir. Beynəlxalq Valyuta Fondunun yanaşmasına görə isə qloballaşma dedikdə həm əmtəə və xidmətlər, həm də kapital bazarlarının artan dərəcədə intensiv inteqrasiyası başa düşülür.

4. Qloballaşmanı birmənalı qiymətləndirmək olmaz və bu barədə vahid fikir də yoxdur. Onun konkret halda, konkret ölkə üçün və konkret xalqlar üçün müsbət və mənfi nəticələrini və gələcək inkişafını nəzərə almaq lazımdır. Qloballaşma hər bir ölkənin milli bazarını və regiondakı mövqeyini qorumaqla, iqtisadi resurslardan hərtərəfli və səmərəli istifadə etməyə şərait yaratmalıdır.

5. Qloballaşma, ölkədə daxili və xarici təsir amilini gücləndirən problem olduğuna görə, onun mənfi təsirini zərərsizləşdirmək və müsbət təsirlərini isə genişləndirmək lazımdır.

6. Sosioloqlar və iqtisadçılar qloballaşmanı iqtisadiyyat və siyasətin, eləcə də mədəniyyətin inteqrasiyasının ali fazası hesab edirlər. Belə fikirləri faktlarla inkar etmək və bu sahədə geniş diskussiya aparmaq da olar. Qloballaşmaya radikal, bir tərəfli mövqedən yanaşmaq olmaz. Ona görə ki, dünya iqtisadiyyatının qloballaşması daxili və xarici iqtisadiyyat arasında hər cür məhdudiyətlərin ləğv edilməsi, aradan qaldırılmasıdır.

7. Qloballaşma bəzi ölkələrin rolunu və məhsuliyətini artırır. Bu əsasən inkişaf etmiş ölkələrə aiddir. Məlumdur ki, ayrı ayrı ölkələrdə inkişaf qeyri bərabər gedir. Daimi müvazinət olmadığı kimi, daimi inkişaf da ola bilməz. İstənilən ölkənin iqtisadiyyatı həmişə tərəddüdü, dalğavari ziddiyətlidir. Ona görə də hər bir ölkə ayrılıqda öz maraqlarını qurmalıdır və qlobal proseslərə münəfiq, ziddiyətsiz, tərəddüdsüz inteqrasiya olunması üçün vəziyyəti tənzimləməlidir.

8. Qloballaşmanın geniş vüsət almasına baxmayaraq, reallıq ondan ibarətdir ki, dünya əhalisinin dördü üç hissəsinin bu proseslərdən ya xəbəri yoxdur, ya da onları bu proses heç də maraqlandırmır. Qloballaşma heç də milli sərhədlərin, milli adət-ənənələrin, heysiyyətin, mədəniyyətin yox olması demək deyildir.

9. Qloballaşma bazar münasibətlərinin dünyanın bütün ölkələrində yayılması və müstəqil dövlətlərin genişləndirilməsi ilə müşahidə olunan, bu dövlətlərin qlobal qayda-qanunlara tabe olması ilə müşahidə olunmalıdır. İqtisadi qloballaşma dünyanın taleyi üçün anlaşılmaz və əvvəlcədən görünməyən nəticələrlə dolu olan çox sahəli mürəkkəb və buna görə də özünə çox ciddi diqqət verilməsini tələb edən problemdir. İqtisadi qloballaşma bütün ölkələrdə və iqtisadiyyatın hər bir sahəsində bərabər yayılan və eyni təsir gücünə malik bir proses deyil.

10. Qloballaşma nəinki sosial iqtisadi, həm də siyasi nəticələr doğurur. Qloballaşma şəraitində kapital və investisiya milli sərhədlərdən çıxır və ölkələr arasında maneəsiz hərəkət edir. O milli dövlətlərdə bir çox məhdudiyətləri aradan qaldırır. Bu dövlətlərin bəzi məmurları iri kapitalla güzəştə getməyə məcbur olurlar və ictimai proseslərə ənənəvi təsir dairələrini itirirlər. Tarix göstərir ki, böyük kapitalla malik olanlar sonda siyasi hakimiyyəti ələ almaq haqqında düşünürlər. Qloballaşma şəraitində isə onlar öz ölkələrində sosial, iqtisadi və siyasi vəziyyət üzərində nəzarəti itirməyə məcbur olurlar.

11. Qloballaşma dünya miqyasında biznesin təşkilində əsali dəyişikliklərə səbəb olmuşdur. Beləki, qloballaşma şəraitində biznesin inkişafı üçün yeni imkanlar yaranır. Qloballaşma mühitində bizneslə məşğul olmaq üçün, onun yaratdığı yeni imkanlar və ziddiyətlər nəzərə alınmalıdır.

12. Azərbaycan artıq ikinci onillikdir ki, qloballaşma prosesinə qoşulmuşdur. Deməli, respublikamız bütöv sistemin bir hissəsi olmaqla fəaliyyət göstərir. Artıq Azərbaycan xammal ixracından industrial və postindustrial inkişafa qədəm qoymağa başlamışdır. Hansı ki, Azərbaycanın bu günə qədər beynəlxalq nüfuzu enerji biznesinin qloballaşması ilə bağlı idi.

13. İqtisadi ədəbiyyatda qlobal iqtisadiyyatı dünyasız dünya adlandıranlarda var. Görünür bu və digər buna bənzər fikirlər antiqlobalçıların meydana gəlməsinə səbəb olmuşdur. Artıq dünyada qloballaşmanın çoxsaylı əleyhdarları mövcuddur. Antiqlobalçılara belə gəlir ki, qloballaşma şəraitində dünya ölkələrsiz, dövlətsiz, cəmiyyətsiz, etnik qrupsuz, adət-ənənəsiz və s. qalacaq. Müasir dövrdə iqtisadi qloballaşma deyəndə heç də bütün bu proseslərin baş verəcəyi dünya deyil, informasiya texnologiyaları bazasında beynəlmilləşən dünya başa düşülməlidir.

Azərbaycanın iqtisadi inkişafının müasir mərhələsində mühasibat uçotunun məqsəd və vəzifələri

*i.e.d., prof. Səbzəliyev Sifariş Mirzəxan oğlu
Azərbaycan Dövlət İqtisad Universiteti*

Təşəkkül tapdığı ilk dövrlərdən başlayaraq mühasibat uçotu müəssisənin aktivləri, öhdəlikləri və xərcləri haqqında dəyər ifadəsində informasiyaların nizamlı qaydada toplanılması, qeydiyyatı və ümumiləşdirilməsi ilə məşğul olur. Bilavasitə sıralanan informasiyaların köməyi ilə müəssisənin idarə olunması prosesinə fəal təsir göstərmək məqsədilə bütün təsərrüfat əməliyyatlarını kütləvi, fasiləsiz surətdə sənədlərlə qeydiyyata alır.

Buradan aydın olur ki, mühasibat uçotunun köməyi ilə müəssisədə uçot prosesinin bütün əsas mərhələləri öz əksini tapır. Daha konkret desək, əvvəlcə uçot obyektləri haqqında informasiyalar toplanılır, sonra ölçülür və qeydə alınır, daha sonra istifadəçilərə vermək üçün işlənir və qruplaşdırılır.

Bu bir danılmaz həqiqətdir ki, mühasibat uçotunu Azərbaycan Respublikasının ərazisində yerləşən və hüquqi şəxs qismində fəaliyyət göstərən bütün müəssisə və təşkilatlar aparmalıdır [1]. Hüquqi şəxs sayılmayan, lakin sahibkarlıq fəaliyyəti ilə məşğul olan cəmiyyət, yaxud vətəndaş yalnız gəlirlərin və xərclərin uçotunu aparmaqla, müvafiq vergi bəyannaməsi tərtib edirlər.

Mühasibat uçotu özlüyündə mürəkkəb və coxsəviyyəli əks etdirmə üsulu olmaqla, bunları aşağıdakı obyektləri vasitəsilə həyata keçirir: aktivlər (əsas vəsaitlər, QMA, ehtiyatlar, pul vəsaitləri və s.), xüsusi kapital, öhdəliklər, təsərrüfat əməliyyatları, müəyyən zaman kəsiyində müəssisənin maliyyə təsərrüfat fəaliyyətinin nəticələri. Bir çox hallarda faktların əks etdirilməsi obyektlərin xarakterindən asılıdır. Belə ki, bilavasitə obyekt insan fəaliyyətinin sərhədlərini və mərhələlərini müəyyənləşdirir və eyni zamanda mühasibat uçotunun aparılmasına çox ciddi təsir göstərir. Öz növbəsində uçot prosesində iqtisadi fəaliyyətin yalnız daha çox əhəmiyyət kəsb edən tərəfləri seçilir və qeydə alınır (məsələn, miqdar, dəyər, gəlir, xərc, zərər, mənfəət və s.) [5].

Mühasibat uçotu müəssisənin sahibkarlıq fəaliyyəti ilə qərar qəbul edən şəxslər arasında əlaqə yaradan həlqə qismində çıxış edir. Təsərrüfat fəaliyyəti haqqında məlumatlar mühasibat uçotuna giriş sistemi, faydalı informasiyalar isə qərar qəbul edən şəxslər üçün ondan çıxış sistemi kimi başa düşülməlidir.

Mühasibat uçotunun predmeti iqtisadi fəaliyyətin maliyyə göstəriciləri, o cümlədən onun bəzi faktları və müxtəlif qrupları deməkdir. Maliyyə göstəricilərinin ən mühümlərinə müəssisənin iqtisadi fəaliyyətini xarakterizə edən mənfəət və zərəri aid etmək olar.

Mühasibat uçotunu “hesabdarlıq” termini ilə eyniləşdirmək olmaz. Belə ki, mühasibat uçotu dedikdə onun bütövlükdə aparılması prosesi, təsərrüfat faktlarının qeydiyyatı və uçot sənədlərinin mühafizəsi başa düşülür [6]. Hesabdarlıq isə istifadəçini qane edən informasiya sisteminin yaradılması ilə məşğul olan mühasibat uçotunun yalnız bir hissəsi kimi başa düşülür.

Yuxarıda qeyd olunanlardan belə aydın olur ki, mühasibat uçotunun əsas məqsədlərindən biri mühasibat hesabatının daxili və kənar istifadəçilərinə zəruri olan təsərrüfat subyektlərinin fəaliyyəti, onun maliyyə vəziyyəti və maliyyə nəticələri haqqında informasiyalar formalaşdırmaqdan ibarətdir.

İdarəetmə sisteminin ən mühüm tərkib hissələrindən biri olan mühasibat uçotuna mənsub məqsədlərin reallaşdırılması üçün onun qarşısına müəyyən tələblər qoyulur. Bu zaman Maliyyə Hesabatlarının Beynəlxalq və Milli Standartlarında öz əksini tapan mühasibat uçotunun ümumi prinsipləri həlledici rol oynayır.

Azərbaycanda iqtisadi inkişafın müasir mərhələsində mühasibat uçotunun qarşısında duran ən mühüm vəzifələr aşağıdakılardan ibarətdir:

- müəssisənin fəaliyyəti və onun əmlak vəziyyəti haqqında tam və müfəssəl informasiyalar formalaşdırmaq;
- daxili və kənar istifadəçiləri zəruri olan maliyyə hesabatları ilə təmin etmək;

- müəssisənin təsərrüfat fəaliyyətinin mənfi nəticələrinin qarşısını almaq və onun maliyyə sabitliyini təmin etmək üçün təsərrüfatdaxili ehtiyatları aşkarlamaq.

Azərbaycanda 2008-ci ildən qüvvədə olan maliyyə hesabatları beynəlxalq praktikada mövcud olan maliyyə hesabatlarından çox az fərqlənir. İstənilən Azərbaycan müəssisəsi istənilən qərb şirkətində olduğu kimi mühasibat balansını (2016-cı ilin noyabr ayından etibarən maliyyə vəziyyəti haqqında hesabatı), mənfəət və zərər haqqında hesabatı, pul vəsaitlərinin hərəkəti haqqında hesabatı, kapitalda dəyişikliklər haqqında hesabatı və həmin hesablara çoxsaylı əlavələri tərtib edir.

2003-2008-ci illərdə görülən işlərə baxmayaraq Azərbaycanın mövcud qanunvericiliyinə istinadən hazırlanan Milli Mühasibat Uçotu Standartları Beynəlxalq Standartlardan müəyyən parametrlər çərçivəsində fərqlənməkdədir [2].

Bizim fikrimizcə, müəyyən mənada Milli Mühasibat Uçotu Standartlarının konkret məzmunu maliyyə nəticələri ilə müqayisədə maliyyə vəziyyəti haqqında müfəssəl informasiyaların formalaşmasına istiqamətləndirilmişdir [4]. Bunu aşağıdakılar daha əyani sübut edir: aktivlərin tanınması prosedurlarına qoyulan sərt tələblər, ədalətli dəyər əsasında qiymətləndirmənin ön plana çəkilməsi və s. Belə bir yanaşmada müəssisənin xalis aktivlərinin dəyərinin artımına əsaslanan mənfəət göstəricisi daha informatik ola bilərdi.

Deyənlərlə yanaşı özümüzə hesabat verməliyik ki, maliyyə vəziyyəti haqqında müfəssəl informasiyanın formalaşmasını prioritet norma qismində seçməklə, biz maliyyə nəticələri haqqında etibarlı informasiyaların formalaşması üzrə əsas tələbin düşüncəli surətdə pozulmasına doğru gedirik (məsələn, fəaliyyətin fasiləsizliyi ehtimalı, gəlirlərin xərclərə uyğunluğu və s.).

Mühasibat uçotunun müasir konsepsiyaları və mövcud qanunvericilik bazası mühasibat uçotunun konkret funksiyalarını, onun sosial təyinatını göstərə bilmir. Bununla yanaşı, həmin sual uçotun sosial tənzimlənməsi metodlarını müəyyənləşdirmək və onu təkmilləşdirmək üçün çox vacibdir. Mühasibat uçotunun funksiyaları haqqında təsəvvürü yalnız mülki, maliyyə, vergi və uçot qanunvericiliyinin müxtəlif aktları əsasında əldə etmək mümkündür [3].

İstənilən müəssisənin iqtisadi fəaliyyətində bir sıra şəxslər maraqlıdır: birincisi müəssisənin özü, ikincisi digər subyektlərin geniş dairəsi (səhmdarlar, investolar, kreditorlar, kontragentlər və nəhayət dövlət). Həmin şəxslərin maraq dairəsi də olduqca müxtəlifdir. Bütün hallarda əmlak maraqları ön plana çıxır. Məsələn, müəssisənin özü minimum xərc çəkməklə maksimal gəlir götürməkdə maraqlıdır. Səhmdarların (təsisçilər, digər investolar) əmlak marağı maksimum məbləğdə dividend götürməkdir.

Kreditorlar və digər kontragentlər hər bir müəssisənin onların qarşısındakı öhdəliklərin real surətdə icrasında maraqlıdırlar.

Potensial səhmdarların, investoların, kreditorların və kontragentlərin əmlak maraqları özlərinin maliyyə resurslarını qoya bilmək üçün daha yaxşı müəssisə seçmələrindədir.

Dövlət maksimum həcmdə vergilərin yığılmasına maraq göstərir. Vergitutma obyektlərinin iqtisadi fəaliyyətinin konkret faktlarını ümumiləşdirmək vasitəsi Vergi Məcəlləsi ilə müəyyənləşdirilir.

Bu bir faktıdır ki, əgər bir sahibkar müəssisənin iqtisadi fəaliyyətində birbaşa iştirak etmərsə, onun həmin fəaliyyət haqqında konkret məlumat alması imkan xaricindədir. Bütün hallarda həmin məlumatları uçot informasiyaları verir. Beləliklə, mühasibat uçotunun ən mühüm vəzifələrindən biri cəmiyyətin bütün subyektlərinin əmlak maraqlarının təmin edilməsi hesab olunur.

Daha konkret desək, birincisi, mühasibat uçotu müəssisənin xüsusi əmlak maraqlarını təmin edir.

İkincisi, mühasibat uçotu dövlətin müəssisənin əmlak maraqlarını təmin edir.

Üçüncüsü, mühasibat uçotu digər obyektlərin (səhmdarlar, investolar, kreditorlar, kontragentlər və s) xüsusi əmlak maraqlarını təmin edir. Bu halda ilk uçot sənədləri isə maliyyə resurslarından istifadə haqqında qərarların qəbulu vasitəsi sayılır.

Mühasibat uçotu təkcə onun informasiyalarından bilavasitə istifadə edənlərin xüsusi əmlak maraqlarını deyil, həm də praktik surətdə bütövlükdə cəmiyyətin maraqlarına xidmət göstərir. Bu anlamda açıq marağın təmin olunması da mühasibat uçotunun funksiyası sayıla bilər.

Açıq marağ, başqa sözlə ictimai marağ bir tərəfdən xüsusi maraqları, digər tərəfdən müəssisənin, dövlətin, millətin, sosial təbəqələrin və nəhayət bütövlükdə cəmiyyətin bütövlüyünü, sabitliyini və normal inkişafını təmin edir. Rəsmi cəhətdən dövlət tərəfindən tanınan bu marağ eyni zamanda hüquqi cəhətdən müdafiə olunur.

Ədəbiyyat

1. Mühasibat uçotu haqqında Azərbaycan Respublikasının Qanunu. Bakı: 2005
2. Milli Mühasibat Uçotu Standartları. Bakı: 2008
3. Salahov Ə., Mehdiyev B. Mühasibat uçotu. Bakı: 2016
4. Səbzəliyev S., Abbasov Q. Xidmət sahələrində mühasibat uçotu. Bakı: 2015
5. Бархатов А.П. Международные стандарты учета и финансовой отчетности. Баку: 2011
6. Палий В.Ф. Современный бухгалтерский учет. Москва: 2003

UOT 330.354.336.225(474.24)

Qloballaşma şəraitində innovasiya potensialından istifadə problemləri

*i. e. d., prof. Hacıyev Fazil Şöhlət oğlu
Azərbaycan Dövlət İqtisad Universiteti*

Dünya təcrübəsində ölkələrin qarşısında üç mühüm problemin – məşulluğun, işsizliyin və infilyasiyanın optimal səviyyəsinin təmin edilməsi və bunların fonunda real iqtisadi artıma nail olunması aktual olaraq qalmaqdadır. Bu baxımdan Azərbaycan Respublikasında 2005-2015-ci illər ərzində bir milyondan çox daimi iş yeri yaradılmış işçilərin orta əmək haqqı 5,8 dəfə artaraq 466 manat təşkil etmiş, yoxsulluğun səviyyəsi 40%-dən 5%-dək azalmışdır. Adam başına düşən ÜDM-in nominal həcmi müqayisə olunan dövrdə manat ifadəsində 8,2 dəfə, dollar ifadəsində isə 9,3 dəfə artmışdır. Dövlət büdcəsinin gəlirləri 2005-ci illə müqayisədə 2015-ci ildə 16 dəfə çox olmuşdur. Bu illər ərzində iqtisadiyyata 150 milyard manatdan çox investisiya qoyulmuşdur.

Bütün bu problemlərin aradan qaldırılmasında innovasiya potensialından istifadənin böyük əhəmiyyəti vardır.

Innovasiya potensialı yeniliyin əsasında dayanan konsepsiyanın obyektiv, fiziki, kimyəvi, bioloji və digər parametrlərinin son həddi ilə müəyyən olunur [5].

Qloballaşma şəraitində innovasiya potensialından istifadə mütərəqqi elmi-texniki nailiyyətlərin və təşkilat - idarəetmə yeniliklərinin dərinləşməsinə nəzərdə tutur.

Hazırkı şəraitdə innovasiya potensialından məqsədyönlü istifadə edilməsi ölkədə milli iqtisadiyyatın əsas seqmenti olan innovasiyalı sənayenin inkişafına ciddi təsir göstərir, bu da əhalinin gəlirlərinin artırılmasında, digər tərəfdən isə dövlətin sosial yükünün azalmasında əhəmiyyətli rol oynayır.

Innovasiya potensialından səmərəli istifadə ölkədə sənaye potensialının gücləndirilməsi, onun infrastrukturunun müasirləşdirilməsi və beynəlxalq standartlara uyğun rəqabət qabiliyyətli ixracat məhsulları istehsal etmək gücündə olan sənaye sektorunun yaradılması və inkişaf etdirilməsi zərurətini həm ölkənin daxili iqtisadi inkişaf modelinin, həm də dünya iqtisadiyyatının müasir inkişaf meyillərinin tələbləri ilə bağlıdır. Möhtərəm Prezidentimiz İlham Əliyev öz çıxışında orta və uzun müddətə ölkə sənayesinin inkişaf hədəflərini göstərmişdir: “Biz güclü sənaye potensialımızı yaratmalıyıq və o, 5 ildən, 10 ildən sonra ölkəmizin əsas ümumi daxili məhsulunu verəcəkdir. 50 ildən sonra neft hasilatı azalanda sənaye potensialı Azərbaycanın dayanıqlı inkişafını təmin edəcəkdir”.

Beləki, ölkədə innovasiyalı sənayenin dinamik inkişafı daim diqqət mərkəzindədir.

Azərbaycanda iri sənaye komplekslərinin yaradılması istiqamətində Prezident İlham Əliyev ölkə iqtisadiyyatının sənayeləşməsinə sürətləndirmək, Azərbaycanın güclü sənaye mərkəzinə çevrilməsi üçün mövcud potensialdan daha səmərəli istifadə etmək məqsədi ilə 2014-cü ilin Azərbaycan Respublikasında “Sənaye ili” elan edilməsi haqqında sərəncam imzalamışdır. Dövlət başçısının 26 dekabr 2014-cü il tarixli sərəncamı ilə təsdiq edilmiş “Azərbaycan Respublikasında sənayenin inkişafına dair 2015-2020-ci illər üçün Dövlət Proqramı” ölkədə sənayeləşmə prosesinin sürətləndirilməsi baxımından xüsusi əhəmiyyət kəsb edir və hazırda dövlət proqramının həyata keçirilməsi üzrə tədbirlər planında nəzərdə tutulmuş işlər uğurla icra olunur [1].

Azərbaycan Respublikasında uğurla həyata keçirilən sənayeləşmə dövründə yeni inkişaf mərhələsinə qədəm qoymuş ölkə sənayesində ənənəvi sahələr genişlənməklə yanaşı kosmik, müdafiə, alternativ enerji, gəmi istehsalı və digər innovasiyalı sənaye sahələri yaradılmış, yüzlərlə müasir istehsal və emal müəssisələri fəaliyyətə başlamışdır. Təkcə bu il ərzində 200-dən çox sənaye müəssisəsi və obyekt istifadəyə verilmiş, 10 elektrik yarımstansiyası fəaliyyətə başlamışdır. Bununla yanaşı dövlətin maliyyə dəstəyi ilə özəl sektor tərəfindən 20-yə yaxın innovasiyalı sənaye müəssisəsi inşa olunmuşdur.

Göründüyü kimi ölkə sənayesinin gələcəyi, heç şübhəsiz ki, müasir dünya trendlərinə cavab verən innovativ, elm tutumlu müəssisələrin yaradılması ilə bağlıdır. Respublikada informasiya-kommunikasiya texnologiyaları (İKT) sürətlə inkişaf edir. Müstəqillik illərində Azərbaycanda İKT-nin inkişafına 3 milyard ABŞ dollarından artıq vəsait yatırılıb. Nəticədə, son 10 ildə informasiya və rabitə sahəsinin inkişafı 8,2 dəfə artıb. 2013-cü il fevralın 8-də “Azerspace-1” peykinin uğurla orbitə çıxarılması ilə ölkə beynəlxalq kosmik ailənin üzvünə çevrilib [6].

Bütün bunlar Prezident İlham Əliyevin müəyyənləşdirdiyi inkişaf strategiyasına uyğun olaraq ölkədə innovasiyalı sənayenin sürətləndirilməsini təsdiqləyir. Çünki innovasiyalı sənayeləşməni sürətləndirmək, Azərbaycanın güclü sənaye mərkəzinə çevrilməsi üçün mövcud potensialdan səmərəli istifadə etmək məqsədilə 2014-cü ildə ölkədə sənayeləşmənin sürətləndirilməsi istiqamətində paytaxtda və regionlarda bir sıra mühüm tədbirlər həyata keçirilmiş, innovasiyalı sənaye müəssisələri istifadəyə verilmişdir. Bakı şəhərində “Norm” sement zavodu, Dövlət sərhəd Xidməti Sahil Mühafizəsinin yeni gəmi inşası zavodu, Yeni Bakı Beynəlxalq Dəniz Ticarət Limanı Kompleksinin birinci mərhələsi çərçivəsində bərə terminalı, Suraxanı Günəş Elektrik Stansiyası, Naxçıvan Muxtar Respublikasında “Arpaçay-2” Su Elektrik Stansiyası, Sumqayıt şəhərində Azərbaycan kağız və karton istehsalat kombinatı, Gəncədə metaltökmə və fasiləsiz yayma, təzyiqlə emal və boya zavodları, Ağdaş rayonunda yem və meyvə emalı zavodları, “Ağdaş” elektrik yarımstansiyası, Füzuli rayonunda tikiş fabriki, Lənkəranda çörək istehsalı zavodları işə salınmışdır.

Artıq Azərbaycanda sənaye yeni inkişaf mərhələsinə qədəm qoymuşdur. Bu mərhələdə ölkə iqtisadiyyatının şaxələndirilməsi hesabına qeyri-neft sənayesinin sürətli inkişafı təmin olunacaq, regionlarda iri sənaye istehsalı zonaları yaradılacaq. Bununla da, neft-qaz ölkəsi olan Azərbaycan həm də yaxın gələcəkdə regionun qeyri-neft sənayesinin inkişaf etdiyi bir dövlət kimi tanınacaq.

Azərbaycan iqtisadiyyatının əsasını təşkil edən innovasiyalı sənayenin inkişaf etdirilməsi üçün ölkədə rəqabət qabiliyyətli müasir istehsal sahələrinin yaradılması, sənayenin infrastruktur təminatının yaxşılaşdırılması sahəsində çoxsaylı layihələrin icrası davam etdirilmiş, bu istiqamətdə stimullaşdırıcı tədbirlər həyata keçirilmiş, bu sahədə mühüm malların istehsalının davam etdirilməsi ölkə sənayesinin iqtisadiyyatda xüsusi çəkisini qoruyub saxlamışdır. Dövlət Statistika Komitəsinin məlumatına görə 2015-ci ilin sənaye müəssisələri, fərdi sahibkarlar və ev təsərrüfatları tərəfindən 25 milyard 244,6 milyon manatlıq sənaye məhsulu istehsal olunmuşdur. Bütövlükdə isə, son on bir ildə ölkədə sənaye istehsalının real həcmi təqribən üç dəfə artmışdır. Bu isə Azərbaycanda həyata keçirilən uğurlu sənayeləşmə siyasətinin məntiqi nəticəsidir. Sənaye məhsulunun 71,8 faizi mədənçixarma, 22,3 faizi emal, 5,3 faizi elektrik enerjisi, qaz və buxar istehsalı, bölüşdürülməsi və təchizatı, 0,6 faizi isə su təchizatı, tullantıların təmizlənməsi və emalı bölmələrində yaradılmışdır [7].

Fikrimizcə, innovasiyalı sənaye potensialdan istifadəyə bu cür yanaşma ən azından ölkənin sənaye sahələri üzrə təsnifatlaşdırmağa, sənayenin inkişafında quruluş dəyişikliklərini izləməyə,

sənaye siyasəti sahəsində dövlətin həyata keçirdiyi işlərin nəticələrini və səmərəliliyini qiymətləndirməyə, beynəlxalq reyting qiymətləndirmələrdə müqayisəliliyini təmin etməyə, sənayenin ixracat qabiliyyətinin formalaşmasına və s. imkan verəcəkdir. Eyni zamanda milli iqtisadiyyatın əsas seqmentlərindən biri olan innovasiyalı sənaye ölkənin gələcək sabit inkişafının, dünya iqtisadiyyatında və inteqrasiyasında əsaslı mövqe tutmasında tam təminatçısı olacaqdır.

Ümumiyyətlə, yuxarıda qeyd edilənləri nəzərə almaqla, innovasiya potensialından istifadənin mütərəqqi dünya səviyyəsinə uyğunlaşdırılması Azərbaycanda innovasiya potensialından istifadənin səmərəliliyini artırma bilər.

Ədəbiyyat

1. Azərbaycan Respublikasında sənayenin inkişafına dair 2015-2020-ci illər üçün Dövlət Proqramı. Bakı, 26 dekabr 2014-cü il
2. İnvestisiya fəaliyyəti haqqında Azərbaycan Respublikasının Qanunu. Bakı, 13 yanvar 1995-ci il
3. “Azərbaycan 2020: gələcəyə baxış” İnkişaf Konsepsiyası. Bakı, 29 dekabr 2012-cü il
4. Qasimov F.H., Nəcəfov Z.M. İnnovasiyalar yaranması, yayılması və inkişaf perspektivləri. Bakı: Elm, 2009, 416 s.
5. Hacıyev F.Ş. İnnovasiyalı sənaye potensialının təhlili və audit qiymətləndirilməsi. Azərbaycanın vergi jurnalı, Bakı, 2016, № 1
6. Mustafayev Ş. Azərbaycan iqtisadiyyatı son 10 ildə: davamlı və dayanıqlı inkişaf dövrü. Azərbaycanın vergi jurnalı, Bakı, 2013, № 4
7. www.azstat.org - Azərbaycan Respublikası Statistika Komitəsi.

UOT 339.015

Azərbaycanda toxuculuq sənaye müəssisələrinin tarixi və inkişaf perspektivləri

*i.e.d., prof. Məmmədov Fizuli Əziz oğlu
doktorant Məmmədova Xədicə Fizuli qızı
Azərbaycan Texnologiya Universiteti*

Azərbaycanda toxuculuq sənaye müəssisələri hələ qədim tarixdən mövcuddur. Uzaq keçmişdən Azərbaycan xalçaları və eyni zamanda müxtəlif qadın, kişi və uşaq geyimləri diqqəti cəlb etmişdir. Hazırda qədim geyimlərdən qədim rəqs geyimlərdə istifadə edilir. Azərbaycan xalçaları və folklor geyimləri haqqında ilk məlumatlar eramızdan əvvəl V əsrdə yarammış qədim yunan alimi Ksenofontun əsərlərində rast gəlinir. Sonralar isə Azərbaycanda toxuculuq sənəti haqqında qiymətli məlumatları orta əsrlərdə Azərbaycanda olmuş ərəb və iran tarixçiləri, daha sonra isə Avropa səyahətçiləri verirlər. Son zamanlarda əldə edilən məlumatlara görə Meksikada insanlar hələ 8 min il bundan əvvəl bitki liflərindən parça hazırlamışlar. Daha sonralar isə parçaların boyanması və naxışlanması prosesinə başlanmışdır. Çox qədim dövrlərdən bütöv Azərbaycanın müxtəlif əyalətlərində toxuculuq sənaye xammalı və məmulatları kустar yollarla hazırlanaraq yaxın və uzaq xarici ölkələrdə satılırdı. Ümumiyyətlə, Azərbaycanda toxuculuq sənaye müəssisələrinin kütləvi istehsal təşkili və inkişafı məhşur xeyriyyəçi H.Z.Tağıyevin adı ilə bağlıdır. O, özünün neft və neft məhsullarının bir hissəsini sataraq əvəzində toxuculuq müəssisəsi yaratmış və ingilislərdən və almanlardan çoxlu sayda toxuculuq dəzgahları almış, onları Bakıya gətirmişdir. Hal –hazırda həmin müəssisə fəaliyyətini davam etdirir. Statistik məlumatlara əsasən 1913-cü ildə Azərbaycanda 300 ton xam ipək, 22 min ton pambıq mahlıcı, 4000min ton yun istehsal edilmişdir ki, bu da ümum

Rusiya istehsalının müvafiq olaraq 79%, 10% və 2%-ni təşkil edirdi. Həmi illər Azərbaycan böyük əmək ehtiyatlarına malik idi. Toxuculuq sənayesinin inkişafı və eləcə də tikiş trikotaj, ayaqqabı istehsalı sahəsində ucuz xammal bazasını itirməkdən qorxan rus fabrikatları Azərbaycanda olan inkişafı suni sürətdə ləngidirdilər.

Sovet hakimiyyəti dövründə Azərbaycanda toxuculuq sənayesi böyük sürətlə inkişaf etməyə başlamışdır. Bu inkişaf dövrünü şərti olaraq iki yerə bölmək olar. İkinci dünya müharibəsinə qədər olan və ikinci dünya müharibəsindən sonrakı dövrlər. Birinci dövrdə 1925-ci ildə Gəncədə mahud fabriki, toxuculuq kombinatı istifadəyə verilmişdir. Tut bağlarının salınması və baramaçılığın inkişafı sayəsində Azərbaycanda ipək sənayesi formalaşmış və ipəkçiliyin mərkəzi iqlim şəraitinə görə Şəki şəhəri seçilmişdir. Ötən sərdə sənayenin təmərküzləşməsi yüngül sənayenin sürətlə inkişafına təkan vermişdir. Bir neçə pambıq təmizləmə zəbdləri (Yevlax, Gəncə, Ucar, Səlyan, Bərdə, Göranboy), Şəki və Xankəndində ipək kombinatları, Bakıda corab trikotaj kombinatı, iki tikiş və bir ayaqqabı fabriki tikilib istifadəyə verilmişdir [2]. Müharibədən sonrakı illərdə bir neçə iri müəssisələr tikilmişdir: Mingəçevrdə toxuculuq kombinatı, Sumqayıtda xovlu iplik, üst trikotaj və tikiş fabrikləri, Gəncədə xalça kombinatı və tikiş fabriki, Bakıda ayaqqabı, tikiş gön-qalanteriya fabrikləri, Ordubadda baramaaçan fabrik, Naxçıvanda alt trikotaj, tikiş və xalça fabrikləri, digər şəhərlərdə tikiş fabriklərini qeyd etmək olar.

Apardığımız analitik tədqiqatlar və iqtisadi hesablamalardan məlum olmuşdur ki, Azərbaycanın yüngül sənaye müəssisələrinin rentabelli və kütləvi istehsal edilən dünya standartlarına uyğun son əmtəəlik məhsullarının 55-60%-nin xarici bazarlara çıxarılması ilə müəssisələrinin valyuta qazana bilmələrindən aslıdır [3].

Azərbaycanda toxuculuq və yüngül sənayenin inkişaf perspektivliyini real kontekstdə qiymətləndirmək üçün bu sənayeyə daxil olan sahələrin xarakterik iqtisadi özəlliklərinin ayrı-ayrılıqda araşdırmaq lazımdır.

Azərbaycan Respublikası Prezidentinin 2012-ci il 29 dekabr tarixli Fərmanı ilə təsdiq edilmiş. “Azərbaycan 2020: gələcəyə baxış inkişaf konsepsiyasında iqtisadiyyatın şaxələndirilməsinin vacibliyi qırmızı xətlə keçir. Orada deyilir: “hazırkı mərhələdə qarşıda duran əsas vəzifə iqtisadiyyatın şaxələndirilməsini sürətləndirmək, neft gəlirlərinin səviyyəsindən asılı olmayaraq qeyri-neft sektorunun yüksək inkişaf tempini gələcək illərdə də qoruyub saxlamaq və onun ixrac inkişaflarının genişləndirməkdir [1]. Azərbaycan -2020: gələcəyə baxış” İnkişaf Konsepsiyasında ixrac yönümlü iqtisadi model əsas götürülmüşdür və nəzərdə tutulur ki, iqtisadiyyatın rəqabət qabiliyyətinin yüksəldilməsi və strukturunun təkmilləşdirilməsi qeyri-neft ixracının artımına səbəb olacaqdır. Qeyri-neft sənayesinin sürətli inkişafı ilə yanaşı innovasiya fəaliyyətinin təşviqi və genişləndirilməsi ölkədə biliyə əsaslanan iqtisadiyyatın formalaşması üçün əlverişli zəmin yaradacaqdır.

Ədəbiyyat

1. “Azərbaycan 2020: gələcəyə baxış” İnkişaf Konsepsiyası. Bakı, 29 dekabr 2012-ci il
2. Hacıyev İ.A. Azərbaycanda sənaye dizaynının təşəkkülü və inkişaf istiqamətləri. Monoqrafiya. Bakı: Təknur, 2011, 249 s.
3. Azərbaycan respublikası Dövlət Statistika Komitəsi: müxtəlif illərdə ölkənin iqtisadi və sosial inkişafının makroiqtisadi göstəriciləri. Bakı: 2013, 460 s.

Azərbaycan iqtisadiyyatının inkişafının müasir problemləri və qloballaşma mühitində manevr imkanları

*i.e.d. Əliyev Şəfa Tiflis oğlu
Sumqayıt Dövlət Universiteti*

Qloballaşma şəraitində milli iqtisadiyyatın inkişafının sürətləndirilməsi və uzunmüddətli olması üçün bir çox amillər, o cümlədən ölkənin mövqeyinə təsiri, dünya təsərrüfat əlaqələri sistemindəki vəziyyəti, geoiqtisadi amillər nəzərə alınmalıdır. Bununla əlaqədar olaraq milli iqtisadiyyatın inkişafının genişləndirilməsi, strukturunun təkmilləşdirilməsi, onun inkişafının davamlılığını və iqtisadi artımını təmin etmək üçün xarici-iqtisadi əlaqələrin coğrafiyasının genişləndirilməsi və xarici-iqtisadi fəaliyyətin gücləndirilməsi müasir problemlərdəndir. Akademik Z.Səmədzadə bildirir ki, biz sözsüz və şərtsiz olaraq qloballaşma amilini obyektiv reallıq kimi qəbul etməliyik və hesablaşmalıyıq. Real olaraq respublikamız regional proqramlarda müxtəlif əməkdaşlıq səviyyələrində iştirak edir. Müstəqil dövlətin real və effektiv fəaliyyəti milli iqtisadiyyatın inkişafı ilə bağlıdır. Bu istiqamətlərin hər birinin müsbət və mənfi cəhətləri vardır. Bu reallıqların hər hansı birinin inkar edilməsi ciddi neqativ fəsadlarla, milli maraqların pozulması ilə nəticələnə bilər [8]. Hər bir ölkə üçün qloballaşmanın qanunauyğunluqları, bunlarla bağlı risklər, təhlükələr dərindən öyrənilərək dəqiqləşdirilməli, resurs potensialı qiymətləndirilməlidir. Akademik A.Nadirov və bir qrup ölkə alimləri apardıqları tədqiqatların nəticələri ilə bağlı bildirmişlər ki, milli iqtisadiyyatın davamlı inkişafının təmin edilməsi, bununla əlaqədar iqtisadiyyat sahələrinin fəaliyyətinin yeni iqtisadi hədəflər və artım dinamikası müstəvisində müəyyənləşdirilməsi, davamlı iqtisadi inkişafın modelləşdirilməsi üçün etibarlı və güclü potensiala malik təbii və iqtisadi resurslar ehtiyatı olmalıdır və bu resursalar Azərbaycanda kifayət qədərdir [4]. Qeyd edək ki, Birləşmiş Millətlər Təşkilatının qurumlarının hazırladığı hesabatla görə, dünyada 150-dən çox ölkənin milli iqtisadiyyatların davamlı inkişaf problemləri qabarıq formada və təkmilləşdirilmələrə zərurət vardır. Bu ölkələrin yarısından çoxunun əhatə etdiyi ərazilərdə bir milyardan çox insan ifrat yoxsulluq və ağır şəraitdə yaşayırlar [17]. Qloballaşma mühitində davamlı iqtisadi inkişaf prosesləri yeni iqtisadi inkişaf istiqamətlərinin, səmərəli və məhsuldar iqtisadi mexanizmlərin tətbiqinin, “yaşıl” iqtisadiyyat və “yaşıl” texnologiyaların inkişafının sürətləndirilməsini eyni vaxtda və maksimum daha çox sürətlə reallaşdırılmasını tələb edir [6]. Davamlı iqtisadi inkişafın hədəflərinin düzgün müəyyənləşdirilməməsi və resurslardan istifadənin daha üstün modellərinin işlənilməməsi ölkələrin milli iqtisadiyyatlarının inkişafını uzun müddətə geriye atmış olur. İqtisadiyyatın davamlı inkişafı üçün ölkədəki resurslardan istifadənin səmərəliliyinin artırılması resurslardan qənaətlə istifadəyə imkan verir [13]. Bununla bağlı olaraq, dünya ölkələrinin hökumətlərinin əsas vəzifələrindən biri də davamlı iqtisadi inkişafın müəyyən bir dövrü üçün aydın və dərk edilən inkişaf istiqamətləri olmasıdır [14]. Qloballaşma şəraitində, bir tərəfdən milli iqtisadiyyatların sıx inteqrasiyası və iqtisadi əməkdaşlıq inkişaf edir, digər tərəfdən ayrı-ayrı ölkələr üçün özlərinin milli iqtisadi maraqlarının qorunmasının aktuallığı və iqtisadi təhlükəsizliyin təmin edilməsinin vacibliyi artır [9].

Qloballaşma mühitində milli iqtisadiyyatların modernləşdirilməsi və diversifikasiyalaşdırılması çox mürəkkəb proseslərin reallaşdırılmasını tələb edir [5]. Bu proseslərdə Xüsusi iqtisadi zonalar (XİZ) effektiv iqtisadi alət kimi çıxış edə bilər [2]. XİZ-lər avtonom və fəal iqtisadi mühit kimi iqtisadi inkişafa müsbət təsir edir [10]. XİZ rezidentlərinin iqtisadi fəaliyyətinin əlavə stimullar vasitəsilə gücləndirilməsi hesabına bütövlükdə ölkə iqtisadiyyatının rəqabətqabiliyyətinin artmasına imkan yaradır [3]. Bir sıra dünya ölkələrində milli iqtisadiyyatın dünya iqtisadiyyatına inteqrasiyasının sürətləndirilməsində və ixrac potensialının artırılmasında XİZ-lərdən fəal və səmərəli istifadə edə bilməmişlər [12]. Beynəlxalq “İpək yolu” inteqrasiya marşrutunun ən önəmli ölkələrindən biri olan Çində XİZ institutundan uğurla istifadə olunmuşdur. Çin iqtisadiyyatının inkişafında və onun müxtəlif sahələrinə müasir texnologiyaların

gətirilməsində, ixrac potensialının güclənməsində XİZ-in əhəmiyyətli rolu olmuşdur. Maraqlıdır ki, XİZ-in məhsuldar növlərindən olan Texniki İqtisadi İnkişaf Zonaları Çinin ÜDM-də 5 %-lik göstəriciyə malik olmuş və bu göstərici ölkənin sənaye istehsalında 6,7%, ixracında 10,1 % və xarici investisiyaların cəlb edilməsində 18% təşkil etmişdir [11]. XİZ-lər dünya iqtisadi proseslərində uzun bir dövr ərzində sınaqdan çıxıb, “qədim” və “müasir” iqtisadi alət kimi formalaşmış və hazırkı dünya iqtisadi proseslərində isə innovativ və effektiv iqtisadi alət kimi çıxış edirlər [15]. Vyetnamın 27 region və şəhərlərində bu kimi zonalar təşkil edilmişdir. Məsələn, Şimali Vyetnamda 13, ölkənin orta regionlarında 13 və Cənub rayonlarında isə 40 belə XİZ təşkil olunmuşdur. Vyetnamda XİZ-lərə yatırılan investisiyaların həcmi 24 milyard ABŞ dolları təşkil etmiş və burada reallaşdırılan layihələrin sayı 1400-ə yaxın olmuşdur [7]. ABŞ-da XİZ-in yeni funksiyalarla ölkənin iqtisadi sistemində daxil edilməsi, tezliklə bu effektiv iqtisadi alətin müxtəlif modifikasiyalarının formalaşmasına və yeni tipli XİZ-in yaradılmasına səbəb olmuşdur. Amerikalı iqtisadçı E. Toffler XİZ-ləri müxtəlif modifikasiyalarda beynəlxalq iqtisadi əməkdaşlıq və inteqrasiya proseslərinin yeni iqtisadi mexanizmi kimi əsaslandırılmış, onun fikrincə XİZ-lər mütərəqqi iqtisadi idarəetmə proseslərində “Üçüncü dalğa” effekti rolunu oynamaqla, real iqtisadi proseslərdə məhsuldar nəticələr əldə etməyə imkan vermişdir [16].

Qeyd edək ki, Azərbaycanda qeyri-neft sektoru sahələrinin inkişafının sürətləndirilməsi, sənaye sahələrinin innovasiyalaşdırılması və yüksək standartlara malik məhsulların istehsalının artırılması problemləri qalmaqdadır [1]. Bundan əlavə, ölkənin ixrac potensialının gücləndirilməsi, XİZ institutunun müxtəlif modifikasiyalarının ölkəmizin iqtisadi sistemində tətbiq edilməsi və qeyd olunan problemlərin həll edilməsi məsələləri yaxın perspektivdə kifayət qədər aktuallığı ilə diqqəti cəlb edir:

- Azərbaycanın milli iqtisadiyyatının diversifikasiyalaşdırılması üçün ənənəvi iqtisadiyyat sahələrinin modernləşdirilməsi proseslərinin başa çatdırılması və daha müasir iqtisadiyyat sektorlarının formalaşdırılmasının vacibliyi, yüksək texnologiya əsaslı hasilat sənayesi ilə yanaşı, qloballaşma elementlərinin neqativ nəticələrinin təsirini azalda biləcək qeyri-neft sektoru sahələrinin yaradılması;

- Azərbaycanın ixrac potensialının artırılması üçün xarici ticarət fəaliyyətinin təşkili istiqamətində ölkənin iqtisadi siyasətinin təkmilləşdirilməsinin vacibliyi ilə yanaşı, bu sahədə rəqabətqabiliyyətli ixrac təyinatlı və idxaləvəzədicə müəssisələrin təşkilinə əlavə stimulların verilməsi məqsədilə, dünya təcrübəsində uğurla sınaqdan çıxmış XİZ modellərindən istifadəyə yer verilməsi;

- qeyri-neft sektorunun potensialının gücləndirilməsi, ənənəvi iqtisadiyyat sahələrinin müasirləşdirilməsi proseslərinin fəallaşdırılması, bu sahələrin müəssisələrinin rəqabətqabiliyyətinin artırılması, ölkə iqtisadiyyatının davamlılığının və iqtisadi artımın təmin edilməsinə əlavə stimulların verilməsi, milli iqtisadiyyatın strukturunun modernləşdirilməsi və iqtisadiyyat sahələrinin innovasiyalaşdırılması;

- sənaye sahələrinin rəqabətqabiliyyətinin artırılması ilə bərabər, bu sahənin yüksək standartlara uyğun məhsullar istehsal edən emal müəssisələri şəbəkəsinin genişləndirilməsi;

- idxaləvəzədicə istehsal sahələrinin yaradılması və ixractəyinatlı məhsulların çeşidinin artırılması üçün modern və yüksək texnologiya əsaslı müəssisələr şəbəkəsinin təşkili, ölkə ixracının strukturunun diversifikasiyalaşdırılması, bununla ölkənin ixrac potensialının, xüsusilə, qeyri-neft məhsulları üzrə ixracın artırılması və s.

Ədəbiyyat

1. Əliyev Ş.T. Sumqayıt sənaye mərkəzi: mövcud potensialdan istifadə, modernləşdirmə və müasirləşdirmə prioritetləri. Bakı: Elm və təhsil, 2012, 196 s.

2. Əliyev Ş.T. Azərbaycanın maliyyə resurslarının və sənaye-ixrac potensialının artırılmasında texnoparkların əhəmiyyəti//Maliyyə və uçot, № 6, 2015, s.47-53.

3. Əliyev Ş.T. Xüsusi iqtisadi zonaların tətbiqi problemləri. Monoqrafiya. (Azərbaycan Respublikasının Prezidenti yanında Elmin İnkişafı Fondunun 2011-ci il I “Qrant” müsabiqəsinin layihəsi). Bakı, 2012, 360 s.
4. Nadirov A.A. və b. Azərbaycan iqtisadiyyatı. Bakı: Elm, 2003, 344 s.
5. Алиев Ш.Т. Важнейшие детерминанты устойчивого развития экономики Азербайджана. Книга - Баку, “Элм”, 2010. 196 с.
6. Алинов М.Ш. Основы устойчивого развития. Алматы: Бастау, 2013, 181 с.
7. Кхан Х.В. Формирование свободных экономических зон во Вьетнаме: современное состояние, проблемы, перспективы. Дисс. канд. экон. наук. Институт Экономики РАН. Москва, 2009, 140 с.
8. Самедзаде З.А. “Этапы большого пути-экономика Азербайджана за полвека, ее новые реалии и перспективы”. Баку, Нурлар, 2004, 936 с.
9. Фейгин Г.Ф. Закономерности глобализации и развитие национальных экономик. Дисс. д-ра экон. наук. Санкт-Петербург, 2009, 465 с.
10. Фразье М.И. Рей Р. Возможности создания зоны свободного предпринимательства в Болгарий. Журнал “Вопросы экономики”, 1991, № 10, с.115-125.
11. Цяньшэнь П., Ван К. Опыт китайских зон технико-экономического развития/ Пер. с кит. Изд-во С. -Петербург. ун-та, 2006, 487 с.
12. Carter C., Harding A., 2010. Special Economic Zones in Asian Market Economies. Taylor & Francis, Law, pp: 186.
13. Krugman Paul. Development, Geography and Economic Theory. The MIT Press. Cambridge, Massachusetts London, England, 1995. 118 p.
14. Richard N. Cooper. A Glimpse of 2020. Harvard University. <http://scholar.harvard.edu>
15. Tao Y., Zhiguo L., 2012. China’s Economic Zones: Design, Implementation and Impact. Paths International. p. 468.
16. Toffler, Alvin and Heidi Toffler. Creating a New Civilization: The Politics of the Third Wave, 1995.
17. World Economic and Social Survey 2013. Sustainable Development Challenges. United Nations publication. Sales No. E.13.II.C.1. United Nations, 2013, 216p. <http://www.sustainabledevelopment.un.org>.

UOT 338.246.4

Yüksək texnologiyalı istehsalın inkişafında dövlət sənaye siyasəti

*tex.f.d., dos. Əliyev Rövşən Rizvan oğlu
Mingəçevir Dövlət Universiteti*

Yüksək texnologiyalı istehsalın inkişafı və fəal dövlət sənaye siyasətinin həyata keçirilməsinin strateji kursu üç istiqamət üzrədir: iqtisadiyyatın innovasiyalı inkişaf yoluna keçməsi, istehsal sahəsində struktur yenidənqurma və investisiya təminatı səviyyəsinin yüksəldilməsi. Sənaye siyasətinin bu üç istiqaməti bir-biri ilə üzvi surətdə bağlıdır və dövlət qərarlarının qəbulu və icrasının yerinə yetirilməsində önəmli rol oynayır.

Davamlı iqtisadi inkişafın təminat aləti kimi, sənaye siyasətinin hədəf funksiyalarının əsas üstün cəhəti onun innovasiyalı tərkib hissəsində olmasıdır. O, istehsal sahəsi strukturunun yenidənqurulması üçün müvafiq investisiya qərarlarının ortamüddətli perspektivdə (5-10 il) məqsədlərini formalaşdırır. Daxili bazarı rəqabət qabiliyyətli məhsullarla təmin etməklə, istehsal sahələrini böhranlı vəziyyətdən çıxmasına təsir göstərir, inkişaf etmiş ölkələrlə bağlanmış müqavilələrin Azərbaycana uzunmüddətli perspektivdə kömək etməsinə zəmin yaradır.

Buna uyğun olaraq, sənayenin yenidən qurulmasında nəzərdə tutulan prioritet məsələ biliyə əsaslanan və yüksək texnologiyalı elmtutumlu istehsala əsaslanan innovasiya yönümlü iqtisadiyyatın formalaşmasına verilmişdir.

Regional səviyyədə sənayenin yenidən daha rentabelli səviyyədə formalaşdırılmasında beynəlxalq əməkdaşlıq potensialından, ilk növbədə, MDB, Türkiyə, İran və s. ölkələrlə, daha sonra transmilli sənaye ittifaqlarının yaradılması ilə kooperasiya əlaqələrinin qurulmasından istifadə etməklə nail olmaq olar.

İnvestisiya təminatı sahəsində innovasiya struktur dəyişikliklərin reallaşmasında üstünlük mövcud milli maliyyə resursları səmərəli kredit və vergi siyasətinə məxsus olmalıdır. Bu qısa və orta müddətli planda mühüm tədbirlərə daxildir:

- sənayenin büdcədən kənar məqsədli ssuda fondunun yaradılması;
- bir sıra mənbələrdən əlavə investisiya resurslarının təsərrüfat dövrüyyəsinə daxil edilməsi (əhalinin əmanətləri, idarə olunan pul emissiyası və s.);
- vergi-büdcə, valyuta və bank sistemində yeniliklərin edilməsi.

Dövlət sənaye siyasətinin səmərəliliyinin əsas meyarı innovasiya fəaliyyətinin həyata keçirilməsində davamlı investisiya vasitələrinin özəl şirkətlər üçün stimulun yaradılması, yeni məhsulun təkmilləşdirilməsi, bazarların mənimsənilməsi və ya genişləndirilməsi, texnologiyanın təkmilləşdirilməsindən ibarətdir.

Bununla əlaqədar olaraq, respublikamız qarşısında innovasiyalı inkişaf və elmi-texniki strategiyaya uyğun olaraq aktual vəzifə durur. Bu vəzifə iqtisadiyyatda struktur dəyişikliklərin aparılmasına, onun rəqabət qabiliyyətinin yüksəlməsinə əsaslanır.

Qeyd etmək lazımdır ki, Azərbaycanda innovasiya sahəsində bazar elementləri artıq mövcuddur: böyük korporasiyalar yaranmışdır, elmi-texniki potensial mövcuddur, dövlət prioritet layihələri dəstəkləyir, investisiya müsabiqələri sistemi formalaşdırılmışdır. Bununla belə, innovasiya mexanizmi işləmir. İqtisadiyyatın struktur sxeminin yenidən qurulmasından asılı olmayaraq resurslar və imkanlar mövcuddur. Ona görə də innovasiya siyasəti “Elmi-texniki tərəqqi – innovasiyalar – təkrar istehsal” dövrüyyəsinin sistemli yanaşmasına yönəldilməlidir və resursları sadəcə olaraq batırmağa yox, layihələrin müvəffəqiyyətlə reallaşdırılması qabiliyyətinə malik vahid mexanizmdə innovasiya prosesinin bütün elementlərinin inteqrasiyasını təmin etməlidir.

Sənaye və innovasiya siyasətinin çıxış elementi seçilmiş innovasiya-investisiya strategiyasının işlənilməsi hazırlanması olmalıdır. Əsas prioritet istiqamətlərə aşağıdakılar aid olmalıdır:

- çevik məhsul istehsalına malik yüksək texnologiyalar;
- resursa qənaət, ekoloji cəhətdən təmiz texnologiyalar;
- müasir rabitə vasitələri;
- ekoloji cəhətdən təmiz ərzaq;
- kütləvi mənzil tikintisi.

Dünya bazarında elmtutumlu məhsulların rəqabət qabiliyyətinin artırılması üçün kifayət qədər güclü birliklər təşkil etmək lazımdır. Məsələn, iqtisadiyyatın real sektorunda yüksək texnologiyalı sahələrin vacib inkişaf problemlərini həll etmək üçün yüksək texnologiyalar üzrə dövlət mərkəzlərinin yaradılması. Ancaq 10 faizdən çox olmayaraq sənaye, biznes strukturları bu gün innovasiya layihələrinin yerinə yetirilməsilə məşğuldur və bu sahənin canlanması hiss olunmur. Hətta yanacaq-energetika kompleksində maliyyə resurslarının bol olan sahəsində yalnız 3 faizdən çox şirkət innovasiya layihələrini işləyib hazırlayır.

Azərbaycanın milli maraqları sənaye siyasətinin mühüm elementi kimi elmi-texniki və innovasiya siyasətinin formalaşdırılması və reallaşdırılması sahəsində qəti tədbirlərin həyata keçirilməsini tələb edir. Bu tələb yeni iqtisadi və sosial-siyasi reallıqlara cavab verir və istehsalın təkmilləşdirilməsi üçün irimiqyaslı kapital axınını təmin edir. Bazar islahatlarının keçirilməsi prosesində Azərbaycan cəmiyyəti məhz ağır iqtisadi böhrandan çıxış yolunu texnoloji inkişafda görməlidir.

Azərbaycanda innovasiya siyasəti “dövlət – biznes” ənənəvi sxem üzrə deyil, “hökumət – regional administrasiya – biznes” sxemi üzrə qurulmalıdır.

Şübhəsiz ki, hökumət özü, büdcə, büdcədən kənar vəsait hesabına həyata keçirilən ümumdövlət məqsədlərinə uyğun texnoloji siyasətin inkişaf istiqamətlərini işləyib hazırlayır (məsələn, nəqliyyat və yanacaq-enerji komplekslərinin texnoloji cəhətdən yenidən qurulması, vahid informasiya məkanının yaradılması).

Çünki innovasiya iqtisadiyyatı – bu, hər şeydən əvvəl, çevik, dinamik bir iqtisadiyyatdır. Bu iqtisadiyyatda yeniləri yaradılır, rentabəlsiz şirkətlər bağlanır, yeni imkanlar, yeni bazarlar axtarılır,

Innovasiya siyasəti sahəsində hökumət bütün təşəbbüsləri və məsuliyyəti öz üzərinə götürərək innovasiya iqtisadiyyatı sisteminin ümumi prinsiplərini və fəaliyyət istiqamətlərini müəyyənləşdirməlidir. Ona görə də Azərbaycanda innovasiya siyasətinin işlənilməsi və hazırlanması və həyata keçirilməsi ilk növbədə regional səviyyədə olmalıdır. Buna daha çox hazırlıqlı inkişaf etmiş infraqurultura malik və geniş elmi bazası olan regionlar innovasiya prosesinin aparıcı qüvvəsi ola bilər.

Ədəbiyyat

1. Алиев Р.Р. Инвестиции и их роль в развитии экономики Азербайджана /Экономика и производство. Труды научно-технической конференции. Москва, 2009, № 01

2. Hüseynova A. Azərbaycanda innovasiya potensialının təhlili. Bakı: Elm və təhsil, 2013

3. Qasımov F., Əliyev T., Nəcəfov Z. Milli innovasiya sisteminin təşkili və idarə edilməsi. Bakı: Elm və təhsil, 2013.

UOT 657: 336.221

Mühasibat və vergi uçotunun beynəlxalq standartlara uyğun təkmilləşdirilməsi

*i.f.d., dos. Qədimli Nüşabə Astan qızı
Mingəçevir Dövlət Universiteti*

Müasir dövrdə iqtisadi proseslərin xüsusi əhəmiyyət kəsb edən məsələlərindən biri mühasibat və vergi uçotu informasiyalarının beynəlxalq mühasibat uçotu və maliyyə hesabatı standartlarına uyğunlaşdırılması, həmçinin bu informasiyaların hazırlanması, saxlanması, ötürülməsi, təqdim edilməsi və idarəetmə proseslərində istifadə edilməsində müasir informasiya texnologiyalarının tətbiq edilməsindən ibarətdir.

Respublikada mühasibat uçotunun beynəlxalq standartlara uyğun təkmilləşdirilməsi və vergi qanunvericiliyinə uyğunlaşdırılması məsələləri beynəlxalq iqtisadi təşkilatların da diqqətini cəlb etmişdir. Ölkə iqtisadiyyatına beynəlxalq aləmdə tanınmış transmilli korporasiyalar tərəfindən iri həcmli investisiya qoyuluşu və Azərbaycana iri həcmli kreditlərin verilməsi Dünya Bankı, Beynəlxalq Valyuta Fondu və digər bu kimi beynəlxalq təşkilatlar tərəfindən Azərbaycanda mühasibat və vergi uçotunun təkmilləşdirilməsinə dair tövsiyələrin verilməsinə müşayiət olunmuşdur. Göstərilən məsələlər ölkəmizdə mühasibat uçotunun beynəlxalq standartlara uyğun təkmilləşdirilməsi zərurətini meydana gətirmiş və beynəlxalq standartların tələblərinə cavab verən Milli Mühasibat Uçotu Standartları (MMUS) yaradılmışdır. Bu standartların tətbiq olunması prosesində mühasibat və vergi uçotunun paralel olaraq aparılması, eləcə də bu zaman mühasibat və vergi uçotunda müəssisə aktivlərinin tərkibinə daxil olan ehtiyatların uçotunun əsas xüsusiyyətlərinin tədqiq edilməsi ucun müasir informasiya texnologiyalarından istifadə edilməsi zərurəti yaranmışdır.

Köhnə qayda ilə aparılan mühasibat uçotu nəzarət baxımından zəruri məlumatların alınmasını təmin edə bilmədiyindən və bütün dünyada tətbiq olunan mühasibat uçotu qaydalarından fərqləndiyindən xarici investisiyaların respublikaya cəlb edilməsinə mane olurdu. Bu baxımından

respublikada mühasibat uçotunun beynəlxalq standartlar əsasında inkişaf etdirilməsi və maliyyə hesabatlarında şəffaflığın təmin edilməsi üçün “Mühasibat uçotu haqqında ” Azərbaycan Respublikası Qanununda əsaslı dəyişikliklər aparılmışdır.

Ehtiyatların uçotunda əsas məsələ, onlara çəkilən məsrəflərin aktiv kimi tanınmalı olan və gələcək dövrlərdə onların satışındakı aktiv kimi saxlanılan dəyərinin müəyyən edilməsidir. Bu ehtiyatlar, müəssisənin adi fəaliyyəti zamanı satış məqsədilə saxlanılan aktivlər (mallar); istehsal prosesində satış ucun hazırlanmaqda olan aktivlər (hazır məhsul və bitməmiş istehsal); istehsal və ya xidmətlərin göstərilməsi prosesində sərf edilən xammal və materiallardır.

Standartların tətbiq edilməsi müəssisənin aktiv və passivlərinin yeni qaydalarla təsnifləşdirilməsini şərtləndirir. Ənənəvi mühasibat uçotunda əsas vəsaitlər, qeyri-maddi aktivlər, quraşdırılmalı avadanlıqlar, kapital qoyuluşları, az qiymətli tez köhnələn əşyalar, böyüdülməkdə və kökəldilməkdə olan heyvanlar, materiallar, mallar, pul vəsaiti və s. kimi təsnifat qruplarına bölünən aktivlər, standart tətbiq edildikdən sonra isə uzunmüddətli aktivlərə və qısamüddətli aktivlərə bölünür. Uzunmüddətli aktivlərə qeyri-maddi aktivlər, torpaq, tikili və avadanlıqlar, daşınmaz əmlaka investisiyalar, bioloji aktivlər, təbii sərvətlər, qısamüddətli aktivlərə isə ehtiyatlar, pul vəsaitləri və digər bu kimi təsnifat qrupları aid edilir. Ehtiyatlar təsnifat maddəsi material ehtiyatları, istehsalat məsrəfləri, hazır məhsul, mallar və s. təsnifat maddələrinə bölünərək aşağıdakı mühasibat hesablarında uçota alınır: 201- Material ehtiyatları; 202-İstehsalat məsrəfləri; 203-Tikinti müqavilələri üzrə bitməmiş tikinti işləri; 204-Hazır məhsul; 205-Mallar; 206-Satış məqsədilə saxlanılan digər aktivlər; 207-Digər ehtiyatlar; 208-Ehtiyatların dəyərinin azalmasına görə düzəlişlər.

“Ehtiyatlar üzrə” Kommersiya Təşkilatları ucun MMUS-da qeyd olunur ki, ehtiyatlar ilkin dəyər və mümkün xalis satış dəyərindən ən kiçik olan dəyər ilə qiymətləndirilməlidir. Yəni hər hansı ehtiyat əldə edilərkən ödənilmiş dəyər bu ehtiyatın hesab tarixinə mövcud olan bazar dəyərindən fərqləndikdə, bu iki dəyərdən daha kiçik olan dəyər seçilərək maliyyə hesabatlarında əks etdirilməlidir. Yəni avadanlığın iki dəyəri mövcud olur: ilkin dəyəri və mümkün xalis satış dəyəri. Standarta uyğun olaraq, ehtiyatların tərkibinə daxil olan avadanlıq qiymətləndirilərkən, onun ilkin dəyəri və mümkün xalis satış dəyərindən ən kiçiyi götürülməlidir. Mühasibat uçotuna dair metodoloji təlimatın müvafiq maddəsinə uyğun olaraq, ehtiyatların ilkin dəyərinə onların əldə edilməsi, istehsalı və ya emalı, həmçinin hazır vəziyyətə gətirilməsi və yerləşdiyi əraziyə çatdırılmasına çəkilən digər məsrəflər daxil edilməlidir. Ehtiyatların əldə edilməsi üzrə məsrəflərə alış qiyməti, idxal rüsumları və digər vergilər (vergi orqanları tərəfindən müəssisəyə sonradan əvəzləndirilən vergilər istisna olmaqla), daşınma, boşaltma, hazır məhsulların, xammal-materialların və xidmətlərin əldə edilməsi ilə birbaşa bağlı olan digər məsrəflər daxildir. Yeni standartlara əsasən xammal, əmək haqqı və digər istehsal məsrəfləri üzrə normadan artıq sərf edilən məbləğlər; (istehsal prosesində növbəti mərhələyə keçid üçün lazım olan məsrəflər istisna olmaqla) saxlama məsrəfləri; ehtiyatların hazır vəziyyətə və əraziyə gətirilməsi ilə heç bir əlaqəsi olmayan inzibati qaimə xərcləri; satış məsrəfləri kimi məsrəflər ehtiyatların ilkin dəyərinə daxil edilməməli və yarandığı dövrdə xərc kimi tanınmalıdır.

Ehtiyatların ilkin dəyərinə borclarla bağlı məsrəflərin daxil edilməsi yeni standartlarda çox istisna hal kimi müəyyən edilir. Bu xərclər ilkin dəyərə ehtiyatın istehsal prosesinin uzunmüddətli olduğu zaman daxil edilə bilər. Satış üçün nəzərdə tutulmuş hazır malların istehsalı prosesi çox az hallarda bir ildən artıq dövrü əhatə edir. Ehtiyatların əldə edilməsinə çəkilən məsrəflərin müəyyən edilməsində ticarət endirimləri və digər oxşar güzəştlər nəzərə alınmır. Yeni Standartlara görə ehtiyatların uçotu birinci partiya mədaxilə birinci partiya məxaricə (FIFO) metodundan istifadə edilir. Yəni ilkin əldə olunmuş materialların dəyəri satılmış malların maya dəyəri kimi birinci tanınmalıdır. Bu üsul vasitəsilə həmçinin material ehtiyatları istehsala sərf olunma ardıcılığı ilə silinir: dt201, kt531 materiallar malsatandan alındıqda; dt241, kt531 ƏDV əks etdirildikdə; dt531, kt223 materialın dəyəri hesablaşma hesabından ödənildikdə; dt521, kt 241 ödənilmiş ƏDV əvəzləşdirildikdə, dt201, kt244 materiallar təhtəlhesab şəxsdən alındıqda, dt202, kt201 materiallar istehsala silindikdə, dt701, kt205 mallar satıldıqda, dt601, kt701 satışın maya dəyəri silindikdə, dt21, kt601; satılmış mallara görə alıcının borcu əks etdirildikdə; dt601, kt521 satışın ƏDV-si

budcəyə hesablandıqda; dt601, kt801 satışdan mənfəət əldə olunduqda, dt204, kt202 istehsal olunmuş hazır məhsul anbara mədaxil edildikdə; dt202, kt533 əsas istehsalat işçilərinə əmək haqqı hesablandıqda.

Respublikanın Vergi Məcəlləsinə görə vergi ödəyicisi olan subyektlərdə mühasibat uçotunun aparılması üçün gəlirin və xərcin uçotu, kassa metodu ilə gəlirin və xərcin uçotu, hesablama metodundan istifadə edilərkən gəlirin və xərcin uçotu və əmtəə-material ehtiyatlarının uçotu qaydaları əks olunmuşdur. Vergi ödəyicisi öz mülkiyyətində olan və satılmaq, yaxud məhsul istehsalı, işlər görülməsi və ya xidmətlər göstərilməsində istifadə olunmaq ucun nəzərdə tutulan hər hansı malı əmtəə-material ehtiyatlarına aid etməyə borcludur. Yəni vergi ödəyicisi həm əvvəlki tarixdən anbarda qalan və ya satmaq məqsədilə aldığı malları, həm istehsal etdiyi hazır məhsulları, həm də istehsal olunmuş hazır məhsulların, görülən işlər və göstərilən xidmətlərdə istifadə etdiyi xammal və materialları ehtiyatlara aid edə bilər. Əmtəə-material ehtiyatlarının uçotunu apararkən vergi ödəyicisi istehsal etdiyi, yaxud satın aldığı malların istehsal xərclərinə və ya satınalma qiymətlərinə əsasən müəyyənləşdirilən dəyərini uçotda əks etdirməyə borcludur. Vergi ödəyicisi bu malların saxlanmasına və nəql olunmasına çəkilən xərcləri də onların dəyərinə daxil etməlidir.

Vergi ödəyicisinin ehtiyatları həm hazır məhsuldan, həm də istehsalda hazırlanmaqda olan məhsullardan ibarət olur. Bu məhsulun istehsal xərclərinə məhsul vahidləri ilə birbaşa bağlı olan məsrəflər, məhsulun əldə edilməsi üçün daimi və dəyişən istehsal qaimə xərclərinin müntəzəm şəkildə bölüşdürülməsi və istifadə olunmuş xammalın dəyər ilə istehsalatda birbaşa çalışan işçilərin əməyinin ödənişi kimi, məhsulun istehsalı ilə birbaşa bağlı olan məsrəflər aid edilir. Eyni zamanda müəssisə tərəfindən istehsal prosesi zamanı nəzərə alınan, lakin istehsal gücü artdıqca müvafiq şəkildə artmayan və istehsal gücü azaldıqca azalmayan xərclərdir. Yəni istehsal avadanlıqlarının illik amortizasiya xərcləri və istehsal sahəsinə nəzarət edən rəhbər işçilərin əmək haqqı xərcləri daxildir. İstehsal avadanlıqları istehsal olunmuş məhsulun miqdarından asılı olmayaraq, müəssisənin amortizasiya siyasətinə uyğun olaraq amortizasiya edilməlidir.

İstehsal qaimə xərclərinin emal məsrəfləri üzrə bölüşdürülməsi müəssisənin normal iş şəraitində mövcud olan istehsal gücünə əsasən həyata keçirilir. Müəssisənin “normal” səviyyədə istehsal imkanlarının olması, onun faktiki məhsul buraxılışının hər il eyni qaydada normal olmasına dəlalət etmir. Faktiki istehsal tələbatının azalması və ya avadanlığın sıradan çıxması ilə əlaqədar olaraq istehsal prosesində fasilənin yaranması nəticəsində aşağı, digər hallarda faktiki istehsal müvafiq olaraq yuxarı ola bilər. Faktiki istehsal normal istehsal gücündən aşağı olduqda, xərclər normadan artıq olur. Belə hallarda, ehtiyatların maya dəyərinə daxil edilməmiş qaimə xərclərinin əlavə hissəsi adi xərclər kimi nəzərə alınmalıdır. Lakin faktiki istehsal normal istehsal gücündən artıq olduqda, istehsal qaimə xərclərinin müəyyən edilmiş məbləği faktiki məbləğə qədər azaldılmalıdır.

Əmtəə-material ehtiyatlarının uçotunu apararkən vergi ödəyicisi mənəvi cəhətdən köhnəlmiş və ya dəbdən düşmüş qüsurlu malın, yaxud digər səbəblər üzündən istehsala çəkilmiş xərclərdən yüksək qiymətə satıla bilməyən malın dəyərini onların satıla biləcəyi qiyməti əsas götürməklə qiymətləndirə bilər. Bu zaman vergi ödəyicisindən mənəvi cəhətdən köhnəlmiş, dəbdən düşmüş qüsurlu malın, yaxud digər səbəblər üzündən istehsalına çəkilmiş xərclərdən yüksək qiymətə satıla bilməyən malın dəyərini ilkin dəyər və mümkün satış dəyərdən ən kiçik ödənilmiş dəyər bu ehtiyatın hesabat tarixinə mövcud olan bazar dəyərindən fərqləndikdə, bu iki dəyərdən daha kiçik olan dəyər seçilərək vergi hesabatlarında əks etdirilməlidir. Vergi ödəyicisi onun ixtiyarında olan malların fərdi uçotunu aparmırsa, o, əmtəə material ehtiyatlarının uçotunu orta maya dəyəri ilə qiymətləndirmə metodundan istifadə etməklə aparmaq hüququna malikdir.

Ehtiyatların uçotu zamanı köhnə uçot sistemindən qalmış hesab qalıqları yeni standartlara uyğunlaşdırılmalı, sintetik uçotda hesablama planı mühasibat və vergi uçotunda tətbiq edilməli, müvafiq uçot məlumatları Vergi Məcəlləsinin müddəaları ilə müəyyən edilən məlumatlarla uyğunlaşdırılmalı və onlar arasında əlaqə tam aydın şəkildə işlənəlməlidir. Belə ki, uzun müddət ehtiyatların sintetik uçotunun aparılmasında mühasibat və vergi uçotu arasında mövcud olan uyğunsuzluqlar aparılan vergi nəzarəti tədbirlərinin keyfiyyətinə mənfi təsir göstərmiş, mühasibat məlumatlarından vergi qanunvericiliyi baxımından tam istifadə edilməmiş, bu isə yoxlama zamanı

vaxt itkisinə səbəb olan əlavə hesablamaların aparılmasına gətirib çıxarmışdır. Bu baxımdan hesablar planı ilə vergi müddəaları arasında uyğunlaşma aparılması təsərrüfat subyektinin maliyyə-təsərrüfat fəaliyyətinə, vergi nəzarətinin gücləndirilməsinə, məlumatların şəffaflığının daha keyfiyyətli şəkildə təmin edilməsinə şərait yaratmalı və bu sahəyə daha çox diqqət ayrılmalıdır. Yəni vergi uçotunda ehtiyatların saxlanması çəkilən xərclər onların ilkin dəyərində daxil edilir, lakin mühasibat uçotunda yalnız istehsal prosesində növbəti mərhələyə keçid üçün bəzi istisnalar olmaqla, saxlama xərcləri ehtiyatların ilkin dəyərində daxil edilmir, vergi uçotunda ehtiyatlar kredit hesabına alındıqda, kredit faizləri onların ilkin dəyərində daxil edilmir, lakin mühasibat uçotunda ehtiyatların istehsal prosesi uzunmüddətli olduğu halda, kredit faizləri ehtiyatların ilkin dəyərində daxil edilir.

Sonda belə qənaətə gəlmək olar ki, ehtiyatların mühasibat və vergi uçotunun fərqli olması vergi ödəyicilərində ikili uçotun aparılmasına və əlavə xərclərin yaranmasına şərait yaradır. Buna görə də, hər iki sahədə ehtiyatların uçotu bir-birinə uyğunlaşdırılaraq optimal bir uçot sistemi yaradılmalıdır.

Ədəbiyyat

1. Azərbaycan Respublikası Vergi Məcəlləsi. Bakı, 11 iyul 2000-ci il
2. Mühasibat uçotu haqqında Azərbaycan Respublikası Qanunu. Bakı, 29 iyun 2004-cü il
3. Mühasibat uçotu haqqında Azərbaycan Respublikası Qanununun tətbiq edilməsi barədə Azərbaycan Respublikası Prezidentinin fərmanı. Bakı, 7 fevral 2005-ci il
4. “Ehtiyatlar üzrə” Kommersiya Təşkilatları ucun 8 №-li Milli Muhasibat Uçotu standartının tətbiqi üzrə şərtlər və tövsiyələr. Azərbaycan Respublikası Maliyyə Nazirliyinin 2009-cu il 13 yanvar tarixli İ-08 nomrəli əmri.

UOT 330.32

Qloballaşma şəraitində yüksək texnologiyaların Azərbaycan Respublikasında inkişafı problemləri

*i.f.d., dos. Türk dünyası araşdırmaları
Beynəlxalq Elmlər Akademiyasının
akademiki Tağıyev Albert Həmid oğlu
dissertant Məmmədova Səidə Rəhim qızı
Sumqayıt Dövlət Universiteti*

XX əsrin son onilliklərindən başlayaraq hal-hazırkı dövrdə insan cəmiyyətində çox sürətli dəyişikliklər getmişdir. Bütün bu dəyişikliklərin əsası innovasiya fəaliyyəti ilə əlaqədardır.

Elektrotexnika, radiofizika, optoelektronika, lazer texnologiyaları, müasir materialşünaslıq, kimya və kataliz, müasir aviasiya və kosmonavtika sahələrində müəyyən edilən bir sıra texnoloji və fundamental ixtiralar və kəşflər, müasir informasiya texnologiyalarından istifadə edilməsi, mikro və makroelektronika sahələrindəki alınmış nəticələr, habelə nanotexnologiyalar elmtutumlu məhsulların yaradılmasına səbəb oldu. Belə məhsulların alınmasını təmin edən texnologiyalar elmtutumlu texnologiyalar adlandırıldı.

Elmtutumlu texnologiyalar eyni zamanda yüksək texnologiyalar adlanır. Elmtutumlu texnologiyalardan istifadə edilməsi iqtisadi inkişafın yeni bir istiqamətinin innovasiya yönümlü iqtisadi inkişafın yaranmasına səbəb oldu [1].

Innovasiya iqtisadiyyatı hələlik tam formalaşmadığına görə yaxın vaxtlara qədər onu “innovasiyalı iqtisadiyyat”, “innovativ iqtisadiyyat”, “innovasiya yönümlü iqtisadiyyat” kimi

ibarələrdən istifadə etməklə izah edirdik. Lakin D.Bell, E.Tofler və C.Helbreytin əsərlərindən [5], [6], [7] sonra “innovasiya iqtisadiyyatı” termini mənbələrdə işlədilməyə başladı.

İnnovasiya iqtisadiyyatının təşəkkülündə innovasiya fəaliyyəti dominant kimi çıxış edir. Belə fəaliyyət yeniliyin işlənməsi, tətbiqi, mənimsənilməsi, istehsalı, yayılması və kommersiyalaşdırılması üzrə məqsədyönlü tədbirlər sistemidir.

İnnovasiya iqtisadiyyatının innovasiya fəaliyyəti təkcə yüksək bilik səviyyəsinə əsaslanmır. Burada insanların həyat səviyyəsinin yüksəldilməsinə, təbiətdən səmərəli istifadəyə, ətraf mühitin qorunmasına, insan kapitalının inkişafına yönəldilmiş mənəvi-əxlaqi məzmun vardır və sənaye-xammal iqtisadiyyatının beşinci və altıncı uklad texnoloji amillərlə əvəz edilməsi üçün innovasiyalar axtarılır. İnnovasiya iqtisadiyyatının innovasiya fəaliyyəti məhsulun təkrar istehsalının sırf istehlak məzmununa yönəldilməklə yanaşı, o həm də mənəvi-əxlaqi məzmununa əsaslanır.

İnnovasiya fəaliyyəti – innovatorların, müəlliflərin, müxtəlif işçi qruplarının, elmi-tədqiqat institutlarının, sınaq layihə konstruktor bürolarının əməkdaşlarının fəaliyyət subyekti kimi maddi-praktiki fəaliyyətidir. İnnovasiya fəaliyyətini həyata keçirən insanların bir çoxu təşkilatlarda fəaliyyət göstərərək müxtəlif funksiyaları yerinə yetirəcək innovasiya prosesində iştirak edirlər. Bəziləri – ideya və layihələrin müəllifləridir; ikincilər – innovasiya layihələrinin həyata keçirilməsində menecer kimi iştirak edirlər; üçüncülər – marketoloq kimi yeniliyə (innovasiya məhsuluna) olan tələbatı öyrənib proqnozlaşdırırlar, onun bazara çıxarılması üsullarını öyrənirlər; beşincilər – yeniliklərin icraçılarıdır və s.

İnnovasiya fəaliyyəti ilə yaxından tanışlıq göstərir ki, bu fəaliyyətə yüksək texnologiyalar müstəvisindən baxsaq, bütövlükdə yüksək texnologiyaların yaradılması, tətbiqi, alınmış innovasiya məhsulunun bazarda irəlilədilməsi və ölkədə yayılması prosesidir.

Odur ki, ölkədə innovasiya fəaliyyətinin gücləndirilməsi birbaşa yüksək texnologiyaların işlənməsi, tətbiqi və yayılması ilə əlaqədardır.

Aparığımız araşdırmalar nəticəsində bu qənaətə gəlmişik ki, Azərbaycan Respublikasının müasir durumunda ölkədə yüksək texnologiyaların inkişafı üçün aşağıdakıların həyata keçirilməsi zəruridir:

- dövlət səviyyəsində vahid innovasiya siyasətinin yürüdülməsi;
- bu siyasəti həyata keçirən Milli innovasiya sisteminin yaradılması;
- innovasiya fəaliyyətinin normativ – hüquqi bazasının yaradılması;
- innovasiya qurumları olan – texnoparkların, texnopolislərin, biznes inkubatorlarının, innovasiya mərkəzlərinin və s. yaradılması;
- innovasiya sahibkarlığının inkişaf etdirilməsi;
- innovasiyanın maliyyələşdirilməsi üzrə müxtəlif fondların, o cümlədən vençur maliyyələşdirməsinin inkişaf etdirilməsi;
- yüksək texnologiyaların ölkədə inkişafı üzrə Dövlət Proqramlarının qəbul edilməsi;
- əhalinin innovasiya fəallığının yüksəldilməsi və s.

Bunların hər biri haqqında ayrı-ayrı mənbələrdən geniş məlumat almaq olar. Burada yalnız onu deməyə lazım bilirik ki, bu tezis müəlliflərindən biri (A.Tağıyev) 2011 – ci ildən başlayaraq Azərbaycan Respublikasında əhalinin innovasiya fəallığının yüksəldilməsi missiyasını öz üzərinə götürmüş innovasiya fəaliyyəti sahəsində əhalinin maarifləndirilməsi məqsədilə 10 kitabça və 3 monoqrafiya nəşr etdirmişdir.

Hal – hazırda da bu fəaliyyət davam etməkdədir, lakin əvvəlki təkbaşına maarifləndirmədən fərqli olaraq yeni 2017- ci ildən ölkəmizin tanınmış alimləri bu işə cəlb ediləcəkdir.

Yekunlaşdıraraq qeyd etmək istərdik ki, iqtisadi inkişafın beşinci və altıncı dalğası ukladının əsası olan – nanotexnologiyalar, biotexnologiyalar, tullantısız texnologiyalar və başqa texnologiyalarla yaxından tanış olmaq üçün [2], [3] və [4] mənbələrindən yararlanmaq olar.

Ədəbiyyat

1. Tağıyev A.H. İnnovasiyanın elmi-texniki əsasları // İnnovasiya – broşuralar seriyası 1. Bakı: Təknur, 2011
2. Tağıyev A.H.– İnnovasiya iqtisadiyyatına giriş // İnnovasiya – broşuralar seriyası 8. Bakı:– Təknur, 2015
3. İsgəndərov R.K. Elmi-texniki tərəqqi: sosial-iqtisadi aspektləri. Bakı: Elm, 2010
4. Теория инновационной экономики / Под редакцией проф. О.С.Белокрыловой. Ростов н/д: Феникс, 2009
5. Белл Д. Грядущее постиндустриальное общество. М.:1999
6. Гелбрейт Дж. Новое индустриальное общество. М.: Международное отношение, 2004

UOT 332.133.6

Sənaye klasterlərinin təşkili və formalaşması istiqamətlərinə dair beynəlxalq təcrübə

*i.f.d., dos. Hüseynova Emiliya Yəhya qızı
Mingəçevir Dövlət Universiteti*

Dövlət, iqtisadiyyat, elm və təhsil arasında obyektiv motivasiya edilmiş tərəfdaşlığın inkişafı iqtisadiyyatın müasir mərhələdə inkişafının ümumi qanunauyğunluqları ilə şərtləndirilmiş klasterlərin yaradılmasının aktuallığını şərtləndirmişdir. Klaster məhsulun işlənib hazırlanması, ilkin istehsalından başlayaraq və satış və servis xidmətləri ilə qurtararaq onun bütün istehsalının vahid zəncir ilə gedən sxemə yönəlir ki, bu da klasterin nəinki optimal quruluşu, hətta bütün struktur elementləri xüsusən klasterin “özək”lərinin qarşılıqlı fəaliyyət və fəallıq səviyyəsi ilə müəyyən edilir.

Klaster modeli XX əsrin 60-70-ci illərindən başlayaraq tətbiq edilən bir mexanizmdir. Klaster modeli tətbiq edildiyi ölkələrin əksəriyyətində iqtisadi cəhətdən çox əhəmiyyətli mövqeyə malikdir. Klasterlər - eyni və ya bənzər sektorda fəaliyyət göstərən, əlaqəli və bir-birini tamamlayıcı fəaliyyət sahələrinin müəyyən coğrafi bölgədə yerləşməsi ilə meydana gələn, ümumi infrastruktur, texnologiya, vahid bazar, işçi qüvvəsi və xidmətləri paylaşaraq qarşılıqlı ticarət əlaqələrinin qurulması, kommunikasiya və qarşılıqlı dialoq imkanlarına malik sahibkarlıq subyektlərindən ibarət sistemlərdir.

Klasterlər kiçik və orta sahibkarlıq subyektləri arasında həm rəqabət, həm də əməkdaşlığı eyni anda təmin edən sistem rolunu yerinə yetirir. Klasterlər universitetlərlə sənaye müəssisələri arasında daha yaxın əlaqələrin qurulmasını da şərtləndirir, həmçinin müəyyən sahənin inkişafına köməklik göstərəcək təhsil müəssisələrinin qurulmasını asanlaşdırır. Stenford Universitetinin “Silikon vadisi” klasterinin yaxınlığında yerləşməsi, innovativ texnologiyalar sahəsində ixtisaslaşmış klasterlərin Massaçusets Texnologiya İnstitutu və ya Kembric Universitetinin ətrafında fəaliyyət göstərməsi buna misal ola bilər.

Modelin tətbiq edildiyi ölkələrin əksəriyyətində klasterlər iqtisadi cəhətdən çox əhəmiyyətli mövqeyə malikdir. Klasterlərin ən yaxşı inkişaf etdiyi ölkələr ABŞ, İtaliya, Almaniya, İngiltərə, İsveç, Yaponiya, Fransa, Çin, Hindistan, Pakistan, Braziliya, Meksikadır.

Klaster modelinin ölkə sənayesində tətbiqi imkanlarına gəlinə, İqtisadiyyat Nazirliyində hesab edirlər ki, Azərbaycanda vertikal sənaye klasteri (məhsulların istehsalından başlayaraq son istehlakçıya qədər olan təchizat zəncirini özündə əks etdirən klaster) modelinə bənzər sahələr artıq mövcuddur. Amma klasterlərə məxsus bütün keyfiyyətləri əhatə etmədiyindən həmin sahələrdə tam olaraq klasterlərin yaradıldığını demək çətindir.

Azərbaycanda mexanizmin tətbiqinə başlamaq üçün klasterlərin seçilməsi, regional iqtisadiyyatda rəqabət gücü nisbətən yüksək olan və dövlət dəstəyi ilə qısa müddətdə maksimum nəticənin əldə edilə biləcəyi sahələrin müəyyənləşdirilməsi lazımdır. Fərdi şəkildə inkişafa meylin daha güclü olduğu Azərbaycan kimi ölkələrdə klasterlərin qurulması asan hesab olunmur.

Hesab edilir ki, regionların daxili potensialı və təcrübələr nəzərə alınaraq, hər regiona uyğun xüsusi klasterlərin qurulması, diversifikasiya yaradılması, yeni məhsul və xidmətlərin daxili və xarici bazarlarda ən yaxşı şəkildə təqdim edilməsi, bununla da qeyri-neft sektorunda istehsalın və ixracın artırılması istiqamətində mühüm addımlar atılmalıdır. Buna baxmayaraq, fərdi şəkildə inkişafa meylin daha güclü olduğu Azərbaycan kimi ölkələrdə klasterlərin qurulmasının asan olmadığı da nəzərə alınmalıdır. Milli xüsusiyyətlər əsasında sosioloji araşdırmalar aparıldıqdan sonra klasterləşmə prosesinə başlanılmalıdır.

Növlərinə görə klasterləri şərti olaraq aşağıdakı kimi qruplaşdırmaq olar:

Coğrafi klasterlər – biznes şəbəkəsi, istehsalçılar, təchizatçılar və digər əlaqədar qurumların eyni regionda fəaliyyəti nəticəsində yaranan klasterlərdir.

Sektoral klasterlər – eyni sektorda fəaliyyət göstərən biznes şəbəkəsi tərəfindən yaradılan klasterlərdir.

Horizontal klasterlər – maddi və insan resurslarının birgə istifadəsi və paylaşılması, həmçinin istehsal olunan məhsulların birgə satışının təşkili nəticəsində yaranan klasterlərdir.

Vertikal klasterlər – məhsulların istehsalından başlayaraq son istehlakçıya qədər olan təchizat zəncirini özündə əks etdirən klasterlərdir.

Klasterlərin formalaşdırılması ölkədə sənaye sahəsində yeni iş yerlərinin açılması, qeyri-neft sektorunda sənaye istehsalının genişləndirilməsi, sənaye ilə əlaqəli xidmətlərin inkişaf etdirilməsi, sənaye sahəsində fəaliyyət göstərən kiçik və orta sahibkarlıq subyektlərinin fəaliyyətinin dəstəklənməsi, sənayenin infrastruktur təminatının yaxşılaşdırılması və regionların sosial-iqtisadi inkişafı baxımından əhəmiyyətlidir.

Ölkə ərazisində klasterlərin yaradılması ilə əlaqədar olaraq dünyanın bəzi ölkələrinin bu sahədə təcrübələri araşdırılmışdır. Müəyyən olunmuşdur ki, klaster modeli, xüsusilə XX əsrin 60-70-ci illərindən başlayaraq tətbiq edilən bir mexanizmdir və bu modelin tətbiq edildiyi ölkələrin əksəriyyətində klasterlər iqtisadi cəhətdən çox əhəmiyyətli mövqeyə malikdir. Klasterlərin ən yaxşı inkişaf etdiyi ölkələrə nümunə kimi, İtaliya, Almaniya, İngiltərə, İsveç, Yaponiya, Fransa, ABŞ, Çin, Hindistan, Pakistan, Braziliya, Meksika və s. göstərilə bilər. Təyinatına görə klasterlər sənayenin bütün sahələrini əhatə edir və Sinqapur, Malayziya, Tayvan və digər ölkələrdə yüksək texnoloji məhsul istehsalına stimül verir. Ənənəvi sənaye istehsalı ilə məşğul olan klasterlərə bəzi Avropa ölkələrini nümunə göstərmək olar. Belə ki, İtaliyanın müxtəlif sektorları əhatə edən və yüksək keyfiyyətli məhsulları ilə böyük həcmli ixracı həyata keçirən tekstil, dəri, zərgərlik məmulatları, optik şüşələr və s. klasterləri bu sahədə böyük təcrübəyə malikdir. İtaliyanın “Made in Italy” olaraq dünyada məşhurlaşmasının əsas səbəblərindən biri bu ölkədə inkişaf etmiş klasterlərin mövcudluğudur. Həmçinin bir sıra kosmetika və tekstil məhsulları istehsalı ilə məşğul olan “Gucci”, “Armani”, “Genny”, “Byblos”, “Guigiaro Valentino”, “Yves Saint Laurent”, “Burberry”, “Dizel”, “Christian Dior” və s. brendlərin uğur qazanmasının və Asiya ölkələrinin irimiqyaslı istehsal gücü ilə rəqabət apara bilməsinin əsas səbəblərindən biri müvafiq sahələrdə klaster modelinin tətbiq olunmasıdır. Tanınmış italyan klasterlərinə nümunə kimi Prato (yun trikotaj), Trevisio (toxuma), Reggio Emilia (kənd təsərrüfatı maşınqayırması), Bologna (avtomat maşınlar) və digərləri göstərilə bilər. İsveçdə ümumi ixracın 50%-dən çoxu (nəqliyyat, meşə məhsulları, metal və s.) sənaye klasterləri vasitəsilə həyata keçirilir. “Tuttlingen” (cərrahi avadanlıqlar), “Munich” (avtomobil) və “Frankfurt” (kimyəvi məmulatlar) Almaniyanın məşhur klasterlərindəndir.

ABŞ-da isə, “Silikon vadisi” İKT üzrə, “Hollywood” əyləncə üzrə, Nyu-York maliyyə bazarları üzrə, North Carolina mebel üzrə dünyada ən çox tanınmış klasterlərdən sayılır.

Klasterlər inkişaf etməkdə olan bir çox ölkələrin iqtisadiyyatında da əhəmiyyətli yer tutur. Bu ölkələrə Braziliyanı (dəri və dəri ayaqqabılar), Meksikanı (maşınqayırma, ayaqqabı), Hindistanı (trikotaj, ənənəvi hazır geyim, daş-qaş və zərgərlik məmulatları, dəri və dəri məhsulları, əl işləri və s.) misal göstərmək olar. Belə dövlətlər iqtisadi siyasət vasitələri və investisiyaların

stimullaşdırılması yolu ilə klasterlərin inkişafını dəstəkləyərək, biznes mühitinin inkişafı istiqamətində müxtəlif tədbirlər həyata keçirirlər.

Hazırda qlobal rəqabət şəraitində inkişaf səviyyəsindən asılı olmayaraq dünyanın bir çox ölkələrində kiçik və orta sahibkarlığın rəqabətə davamlılığının təmin olunması, o cümlədən, xammal əldə etmə, istehsal prosesində yenilik tətbiq etmə, marketinq, məhsulların bazara çıxarılması və s. mövzularda yaranan problemlərin klasterlərin tərkibində, eləcə də digər iqtisadi subyektlərlə aktiv əməkdaşlığın qurulması ilə aradan qaldırılması daha asandır. Beynəlxalq təcrübəyə müraciət etsək, klasterlərin yaradılması istiqamətində dövlətlərin birbaşa iştirak etmədiyini müşahidə edirik. Klasterlər uzun dövr ərzində formalaşır və dövlətlərin hər hansı bir müdaxiləsi ilə klasterlərin yaradılması təcrübəsinə rast gəlinmir. Lakin, yaranmış və formalaşmış klasterlərin dövlətlər tərəfindən müxtəlif tədbirlərlə dəstəklənməsinə dünya təcrübəsində çox rast gəlmək olar. Klasterdə fəaliyyət göstərən sahibkarların güzəştli kreditlərlə təmin edilməsi ən başlıca dəstək mexanizmlərindən biridir.

Azərbaycanda klasterlərin formalaşdırılması məsələləri Azərbaycan Respublikası Prezidentinin 29 dekabr 2012-ci il tarixli Fərmanı ilə təsdiq edilmiş “Azərbaycan 2020: Gələcəyə Baxış” İnkişaf Konsepsiyasında öz əksini tapmışdır. Belə ki, iqtisadiyyatın klasterlər əsasında inkişafı çərçivəsində neft, qaz emalı və neftkimya zavodlarından ibarət kompleksin inşası planlaşdırılır ki, onun təşkili zəruri investisiyaların cəlb edilməsinə, ekoloji normativlərə riayət olunmasına, son məhsulun istehsalına qədər olan texnoloji zəncirin qurulmasına, hazır məhsulun rəqabət qabiliyyətinin yüksəldilməsinə, bu sahədə ixracın həcmünün və çeşidinin genişlənməsinə imkan yaradacaqdır.

Aparılan araşdırmalar göstərir ki, dövlətin regionların perspektiv mərhələdəki yeni sosial-iqtisadi inkişaf proqramının məhz sənaye prioritetli klasterli strategiya üzərində qurulması ümumi iqtisadi inkişafın dayanıqlılığını təmin edəcək və köklü struktur çevrilişləri ilə müşayiət olunacaqdır. Bundan irəli gələrək ölkəmizdə sənayenin dəstəklənməsi və klasterlərin yaradılması məqsədilə aşağıdakı tədbirlərin həyata keçirilməsini məqsədəuyğun hesab edirik:

- Azərbaycan sənayesində klaster modelinin tətbiqi məqsədilə beynəlxalq qurumlarla əməkdaşlığın qurulması, normativ-hüquqi bazanın yaradılması və təkmilləşdirilməsi üçün tədbirlərin görülməsi, regionlarda sahələr üzrə iqtisadi vəziyyətin təhlil edilməsi və klaster yaradılması üçün əlverişli olan sahələrin müəyyənləşdirilməsi, ilkin olaraq mebel sənayesi sahəsi üzrə ixtisaslaşmış kiçik və orta sahibkarların iştirakı ilə görüşlərin və müzakirələrin təşkil olunması, neft maşınqayırma sahəsi klasterlərin yaradılması istiqamətində beynəlxalq təcrübənin tədqiqi və ondan təcrübədə istifadə edilməsi, klasterləşmənin təşviqi üçün stimullaşdırıcı tədbir kimi Sahibkarlığa Kömək Milli Fondunun güzəştli kreditlərinin verilməsinin nəzərə alınması.

Sənaye məhəllələrinin yaradılması ölkə iqtisadiyyatında həyata keçirilən şaxələndirmə və sənayeləşmə siyasətinin tərkib hissəsi olmaqla, sənaye sahələrinin inkişafı və səmərəliliyinin artırılmasına, ərazilərdən və digər resurslardan səmərəli istifadə edilməsinə, kiçik və orta sahibkarların dəstəklənməsinə, sənaye sahəsində əhalinin məşğulluğunun artırılmasına, eləcə də klasterləşmənin dəstəklənməsi və inkişafına əhəmiyyətli töhfə verəcəkdir. Bununla əlaqədar olaraq, sənaye klasterləri ilə bağlı beynəlxalq təcrübənin daha dərinlən öyrənilməsi və ölkəmizdə tətbiq olunması məqsədilə ilkin olaraq bəzi beynəlxalq təşkilatlarla, o cümlədən BMT-nin Sənayenin İnkişafı Təşkilatı (UNIDO) ilə əməkdaşlığın inkişaf etdirilməsi faydalı ola bilər.

Ədəbiyyat

1. Azərbaycan Respublikasında sənayenin inkişafına dair 2015-2020-ci illər üçün Dövlət Proqramı. Bakı: 26 dekabr 2014-cü il
2. Neft maşınqayırma klasteri: beynəlxalq təcrübənin tədqiqi mövzusunda elmi-tədqiqat işi üzrə hesabat. Bakı: 2015
3. Əliyev Ş. Sənaye klasterləri // İqtisadiyyat jurnalı. Bakı: 2015
4. Əliyev Ş. Sənaye klasterlərinin tətbiqinə əlverişli şərait yaranmışdır. “Azərbaycan” qəz., Bakı, 2015, 9 avqust

5. Hüseynova E.Y. İqtisadiyyatın davamlı inkişafında sənaye klasterlərinin rolu / Davamlı inkişafın milli modeli və strategiyası mövzusunda Respublika elmi konfransının materialları. Mingəçevir: 27-28 noyabr 2015-ci il

6. Yaqubzadə M. İqtisadiyyatın şaxələndirilməsi qeyri-neft sənayesinin inkişafını sürətləndirir. “Xalq” qəz., Bakı, 2015, 03 avqust

7. <http://az.trend.az/business/economy/2475992.html>

8. <http://senaye.gov.az/content/html/>

UOT 332.133.6

Texnoparkların yaradılması və onlardan səmərəli istifadə edilməsində dünya təcrübəsi

*i.f.d., dos. Hüseynova Emiliya Yəhya qızı
Hacıyeva Elmira Zülfüqar qızı
Mingəçevir Dövlət Universiteti*

İqtisadiyyatın qloballaşdırılması, ilk növbədə, insanların arzularından və istəyindən asılı olmayaraq inkişaf etməkdə olan bir prosesdir. Qeyd etmək lazımdır ki, davamlı inkişafın təmin edilməsi, bəşər cəmiyyətinin bütün imkanlarından maksimum istifadə edilməsi qloballaşma prosesinin ən mühüm təzahürlərindən biri hesab edilir. Öz mahiyyəti və forması baxımından qloballaşma prosesi, kifayət qədər çoxşaxəli və geniş əhatəli bir prosesi özündə əks etdirir və nəticə etibarilə inteqrasiya prosesinin kifayət qədər geniş aspektdə məcmusunu nəzərdə tutur.

Müasir dövrdə Azərbaycan Respublikasının dövlət siyasətinin vacib prioritetlərindən biri iqtisadiyyatın yeni inkişaf yoluna – innovasiya iqtisadiyyatına keçiddir. Dövlətin innovasiya və iqtisadi siyasətinin prioritet istiqamətlərindən biri Azərbaycanın qeyri-neft sektorunun inkişaf etdirilməsi, biliyə əsaslanan sahələrin inkişafı, elmtutumlu texnologiyaların inkişaf etdirilməsidir.

Azərbaycan Respublikası Prezidentinin 4 may 2009-cu ildə təsdiq etdiyi “Azərbaycan Respublikasında 2009-2015-ci illərdə elmin inkişafı üzrə” Milli Strategiyada qeyd edilir ki, qloballaşma dövründə informasiya cəmiyyətinin tələblərinə uyğun olaraq biliklərə əsaslanan iqtisadiyyatın formalaşdırılması çox zəruri məsələdir. Elmin inkişafı üzrə Milli Strategiyada innovasiya fəaliyyəti infrastrukturunun inkişaf etdirilməsi, o cümlədən texnoparklar, texnoloji mərkəzlər, biznes inkubatorları şəbəkəsinin genişləndirilməsi də bir vəzifə kimi qarşıya qoyulmuşdur.

Texnoparkların yaradılmasının əsas məqsədləri biliklərin və ixtiraların texnologiyalara çevrilməsi, həmin texnologiyanın kommersiya məhsuluna çevrilməsi və bu səbəbdən, tədqiqatlara olan milli xərclərin səmərəliliyinin yüksəlməsi, kiçik elmtutumlu sahibkarlıq sektoru vasitəsilə texnologiyaların sənayeyə ötürülməsi, elmtutumlu firmaların formalaşması və onların bazarda təşəkkülü, elmtutumlu biznes sahəsində müəssisələrin dəstəklənməsi, sənayenin struktur yenidənqurulması, regional qeyri-mütənasib inkişaf səviyyəsinin azaldılması, məşğulluq probleminin qismən həlli, yüksək texnologiyalar sahəsində elmi-texniki nailiyyətlərin sürətli tətbiqidir.

Dünya iqtisadiyyatında texnoparklar innovasiyalı iqtisadiyyatın əsas hərəkətverici qüvvəsi hesab edilir. Milli iqtisadiyyatın yeni sahələrinin formalaşmasında və rəqabətqabiliyyətli olmasında texnoparkların böyük rolu var. ABŞ-ın, Hindistanın, Çinin və s. ölkələrin informasiya kommunikasiya sektorunun inkişafında texnoparklar əsas rollardan birini oynayıb. Bir qayda olaraq, texnoparkların yaradılmasının təşəbbüskarları dövlətin iştirakı ilə yerli hökumət orqanları olub. Texnopark strukturlarının yaradılmasına lazım olan vəsaitin 75 faizdən çoxunu dövlət verir. Dünya təcrübəsi göstərir ki, texnoparkların yaradılması üçün qanunvericilik bazasının formalaşdırılması, dövlət dəstəyi, vergi və gömrük güzəştləri, kadr hazırlığı kimi bir sıra şərtlərin

yerinə yetirilməsi vacibdir. Hazırda dünyada inkişaf səviyyəsi müxtəlif olan ayrı-ayrı ölkələrdə texnoparkların yaradılması və inkişaf etdirilməsi üçün yeni-yeni layihələr həyata keçirilir. Texnoparkların yaradılması həmin ölkədə müəyyən sahələrin sıçrayışlı inkişafına səbəb olmuşdur.

Texnoparklar xüsusilə İKT sahəsində böyük uğurlar gətirib. Təsadüfi deyildir ki, tanınmış İKT şirkətlərinin 70-80 faizi öz fəaliyyətinə texnoparklardan başlayıb.

İnkişaf etmiş ölkələrdə texnoparkların yaradılmasında məqsəd regionların inkişaf etdirilməsi, burada rəqabətqabiliyyətli müəssisələrin yaradılması, məhsul istehsalının təşkili problemləri əsas götürülmüşdür. Ümumilikdə, dünya üzrə fəaliyyət göstərən texnoparkların 33 faizi dövlətlər tərəfindən, 45 faizi qarşılıqlı mülkiyyət formasında yaradılmışdır. Bu kimi effektiv iqtisadi mexanizmlərin mühüm xüsusiyyətlərindən biri də onların əsas etibarilə şəhərlərdə və ya şəhəratrafi zonalarda yerləşdirilməsidir. Məsələn, dünya üzrə mövcud texnoparkların 76 faizi şəhərlərdə fəaliyyət göstərir, 24 faizi isə şəhərlərdən 25 kilometr uzaq olmayan məsafədə yerləşir. Bu texnoparkların 56 faizi böyük, 44 faizi kiçik şəhərlərdə yaradılmışdır. Bütövlükdə, dünya üzrə fəaliyyət göstərən 4000-dən çox texnoparkın 43 faizi ABŞ-da, 34 faizi Avropa İttifaqı ölkələrində, 13 faizi Çində yerləşir.

ABŞ-da XX əsrin 30-cu illərindən başlayaraq texnoparkların yaradılmasına üstünlük verilmişdir. Texnoparklarda elmi-tədqiqat müəssisələrinin əldə etdiyi elmi nəticələrin istehsal proseslərinə yol tapa bilməsi üçün əlverişli iqtisadi mühit formalaşmışdır. Təsadüfi deyil ki, dünyanın ən iri və səmərəli texnoparklarından biri olan “Silikon vadisi” texnoparkı 1951-ci ildə Kaliforniyada – Stenford Universitetində yaradılmışdır. Burada dünya üzrə hesablama texnikası və kompüterlər istehsalının 20 faizə qədər reallaşdırılır. “Silikon vadisi” texno-parkında 8000-dən çox şirkət və kompaniya yüksək texnologiyaların işlənməsi, hazırlanması, istehsalata tətbiqi, rəqabətqabiliyyətli məhsulların istehsal və ixracı ilə bağlı məhsuldar fəaliyyət göstərir. Burada dünyanın 100-ə yaxın ən iri şirkət və kompaniyası özünün elm, texnologiya və istehsal mərkəzlərini – sahələrini açmışdır. Şimali Karolinanın universitet və elmi mərkəzlərini özündə birləşdirən “Üçbucaq” parkı, Massaçusets Texnologiya İnstitutu və 120 tətbiq firmasını əhatə edən “Boston marşrutu 128” tədqiqat parkı, 50-yə qədər elmi-tədqiqat və təcrübə-konstruktor firmalarını birləşdirən Yuta Universiteti texnoparkları da ABŞ-ın effektiv fəaliyyət göstərən texnoparklarındanıdır.

Yaponiya yüksək texnologiyaların işlənməsi, hazırlanması və tətbiqi sahəsində dünyanın ən qabaqcıl mərkəzlərindən birinə çevrilmişdir. Yaponiyada texnopark statuslu iqtisadi mexanizm kimi texnopolislərdən effektiv istifadə diqqəti cəlb edir. Texnopolislər elmi və texniki yeniliklərin əldə edilməsi məqsədilə yüksək inkişaf etmiş istehsal, elm və təhsilin qarşılıqlı inteqrasiyası, sintezi əsasında formalaşmışdır. Yaponiyada elm və texnikanın ən müasir texnologiyalar əsasında inkişafını təmin etmək, innovativ elementlərin real iqtisadi proseslərə tətbiqinə imkan verən kəşflərin və ixtiraların işlənməsinə və hazırlanmasına əlavə stimullar vermək, ən mürəkkəb cihazların, robotların və digər mütərəqqi qurğuların kəşfi və istehsalının təşkilinə nail olmaq, elm və innovasiyatutumlu yüksək rəqabətqabiliyyətli istehsal şəbəkələrini yaratmaq məqsədilə texnopolislərdən uğurla istifadə edilir. Tsikuba texnopolisində 145 min nəfər çalışır və onların əksəriyyəti alim və tədqiqatçı, yüksək ixtisaslı mühəndisdir. Bu texnopolisdə 3 universitet, kompüter texnologiyaları mərkəzi, bioelektronika və tibb üzrə tədqiqat müəssisələri, 420-dən çox tətbiq firma və kompaniyası birgə fəaliyyət göstərir.

Böyük Britaniyada texniki təyinatlı və innovasiyaların tətbiqi proseslərini sürətləndirməyə imkan verən sənaye sahələrinin inkişaf etdirilməsində texnoparklardan geniş istifadə edilməsini də qeyd etmək olar. Həmin ölkədə fəaliyyət göstərən Kembric texnoparkında bu universitetin özü, 200-ə qədər tədqiqat institutu və 360-dan çox firma birlikdə məhsuldar elmi-texniki fəaliyyətlə məşğul olur.

Almaniya isə yüksək rəqabətqabiliyyətli maşınqayırma, kimya, əczaçılıq, qara metallurgiya, dəqiq mexanika sənaye sahələrinin sürətli inkişafında sənaye texnoparklardan uğurlu istifadəyə nail olmuşdur. Əgər 1980-ci illərin əvvəllərində bu kimi texnoparkların sayı Almaniya bir neçə idisə, 10 ildən sonra onların sayı 70-dən çox olmuşdur. Hazırda bu ölkədə texnoparkların ümumi sayı 120-dən çoxdur.

Müasir dünyanın inkişaf etməkdə olan ölkələri dünya iqtisadi proseslərində əhəmiyyətli mövqeləri ilə güclənməkdədir. Əgər XX əsrin 90-cı illərinin əvvəlində Şərqi və Cənubi Asiya ölkələri dünya iqtisadiyyatında ÜDM-in xüsusi çəkisində 1 faiz paya malik olmuşdursa, XXI əsrin əvvəllərində bu rəqəm 14 faiz səviyyəsinə çatmışdır.

İqtisadi inkişaf etmiş ölkələr sırasında Çin xüsusilə fərqlənir və bu ölkə son 20 il ərzində ən sabit iqtisadi inkişaf dinamikasına malik dövlət kimi dünya iqtisadiyyatında böyük nüfuz qazanmışdır. Bu ölkədə son illər dünyanın ən müasir inkişaf etmiş sənaye sahələri yaradılmışdır və həmin sahələrin əksəriyyətində yüksək texnologiyalar tətbiq olunmuşdur. Çinin iqtisadi inkişaf proseslərində sənaye və ixrac təyinatlı texnoparkların əhəmiyyəti olduqca böyükdür. Çində sənaye texnoparkları ÜDM-də 5 faizlik göstəriciyə malikdir. Çinin Tyantszin texniki-iqtisadi inkişaf zonasında dünyanın 50 məşhur transmilli kompaniyası tərəfindən 100-dən çox irimiqyaslı elmi-texniki layihə reallaşdırılmışdır. Çin texnoparklarında alim və mütəxəssislərin məhsuldar işləmələri üçün kompleks güzəştlər sistemi tətbiq edilmiş və bütün imkanlara malik iqtisadi mühit yaradılmışdır. Belə bir əlverişli şəraitdə ölkə alimlərinin ixtira və kəşflərinin, həmçinin elmi tədqiqatçıların əldə etdikləri nəticələrin praktiki-istehsal sahələrinə tətbiqi üçün az vaxt tələb olunur və məsrəflər azalır. Çinin texnoparklarında 20 minə yaxın elmi-tədqiqat, elmi-tətbiqi, elmi-istehsal firma və müəssisəsi fəaliyyət göstərir. Çinin ən böyük texnoparkı olan Pekin yeni texnologiyaların inkişafı üzrə eksperimental zonanın ərazisi 100 kvadratkilometrə bərabərdir. Bu zonada onlarca təhsil mərkəzi, 130-dan çox elmi-tədqiqat müəssisəsi və laboratoriyalar fəaliyyət göstərir. Pekin texnoparkında işləyənlərin sayı 100 min nəfərdən çoxdur. Digər Çin texnoparkında Xeynan əyalətində yerləşən "Nanxu" texnoparkında 12 ali təhsil müəssisəsi, 30 elmi-tədqiqat institutu, 210 elmi-tədqiqat laboratoriyası və 220 yeni və yüksək texnologiyalar əsasında fəaliyyət göstərən müəssisə qarşılıqlı fəaliyyət nəticəsində məhsuldar nəticələrə nail olur.

Azərbaycanla sıx strateji əməkdaşlıq əlaqələri olan qardaş Türkiyənin də əksər regionlarında texnoloji parkların və sənaye təyinatlı zonaların yaradılmasına önəm verilir. Türkiyə iqtisadiyyatının uğurlarının əldə edilməsində bu innovativ elm və sənaye komplekslərinin əhəmiyyəti az olmamışdır. Türkiyədə bu gün 30-a yaxın texnopark fəaliyyət göstərir, 10-a yaxını isə formalaşmaqdadır.

Sumqayıtda elektrotexnika məmulatları üzrə texnologiyalar parkı son illər Azərbaycanda yaradılan ən müasir və yüksək texnologiyalar əsaslı istehsalatlar şəbəkəsi kimi diqqəti cəlb edir. Ölkəmizdə texnoparkların digər modellərinin də yaradılmasına maraq xeyli yüksəkdir və hazırda kimya xammallarının emalı istiqamətində texnoparka rezidentlərin cəlb edilməsi prosesləri intensivləşir. Ölkə rəhbərinin 21 dekabr 2011-ci il tarixli fərmanı ilə yaradılmış Sumqayıt Kimya Sənaye Parkının fəaliyyətinin genişlənməsi ilə yüksək rəqabətqabiliyyətli kimya məhsullarının istehsalının çeşidi və ixrac potensialı əsaslı şəkildə artacaq.

Bakı şəhərində Balaxanı Sənaye Parkının və Yüksək Texnologiyalar Parkının, həmçinin Mingəçevir Sənaye Parkının yaradılması da iqtisadiyyatımızın davamlı inkişafının və rəqabət qabiliyyətinin artırılmasında, elmi və texnoloji nailiyyətlərə əsaslanan innovasiya və yüksək texnologiyalar sahələrinin genişləndirilməsində, elmi tədqiqatların aparılmasında yeni texnologiyaların işlənilməsi üzrə müasir komplekslərin yaradılmasında, yüksək dünya standartlarına cavab verən ixrac yönümlü məhsulların çeşidinin artırılmasında əhəmiyyətli rol oynayacaq.

Bölgələrdəki təbii ehtiyatlardan istifadə etməklə, ucuz və keyfiyyətli məhsul istehsalı qaydaya salınmalı, daşıma xərclərinin və müddətinin azalması hesabına nəzərdə tutulan layihələr daha qısa müddətdə reallaşdırılmalıdır. Bu da texnoparkların yaradılmasına və rəqabətə davamlı məhsulların ixracına geniş imkanlar açır.

Ədəbiyyat

1. Azərbaycan Respublikasında sənayenin inkişafına dair 2015-2020-ci illər üçün Dövlət Proqramı. Bakı, 26 dekabr 2014-cü il
2. Sumqayıt Sənaye Parkının yaradılması haqqında Azərbaycan Respublikası Prezidentinin Fərmanı. Bakı, 21 dekabr 2011-ci il

3. Bakı şəhərində Balaxanı Sənaye Parkının yaradılması haqqında Azərbaycan Respublikası Prezidentinin Fərmanı. Bakı, 28 dekabr 2011-ci il
4. Mingəçevir Sənaye Parkının yaradılması haqqında Azərbaycan Respublikası Prezidentinin Fərmanı. Bakı, 26 fevral 2015-ci il
5. Texnologiyalar parkı haqqında Nümunəvi Əsasnamə. Bakı, 15 may 2014-cü il
6. Емельянов С.Г., Борисоглебская Л.Н., Мальцева А.А. Теоретико-методологические вопросы разработки стратегии развития технопарков в современных условиях // Вестник экономической интеграции. Москва, 2010

UOT 336.1; 336.22

Maliyyə bazarlarına nəzarət sistemində struktur dəyişikliklərin səbəb və nəticələri

*h.f.d. Abbasbəyli Mustafa Aslan oğlu
Azərbaycan Dövlət İqtisad Universiteti
i.e.n., dos. Əyyubov Zaur Veysəl oğlu*

Q.V.Plexanov adına Rusiya İqtisad Universiteti, Moskva ş.

Maliyyə sektorunun tənzimlənməsi və ona nəzarət mikroprudensial və makroprudensial təhlilin, yəni prudensial nəzarət və təftiş fəaliyyəti daxil olmaqla, fərdi maliyyə təşkilatlarının fəaliyyətinə nəzarətin həyata keçirilməsini, həmçinin maliyyə xidmətlərinin istehlakçıların, xüsusilə də investorlar və əmanətçilərin müdafiəsini və rəqabət siyasətini nəzərdə tutur. Müxtəlif ölkələrdə istifadə edilən isntitusal yanaşmalardan asılı olaraq, qeyd edilən funksiyalar ölkənin maliyyə sektorunun fəaliyyətinə nəzarətin həyata keçirilməsi üçün dövlət tərəfindən səlahiyyətləndirilmiş müxtəlif orqanlar arasında bu və ya digər şəkildə bölüşdürülür.

Maliyyə sektorunda nəzarət səlahiyyətləri hər bir ölkədə qanunvericiliklə müəyyən olunmuş institusional qaydada həyata keçirilir. Bu sistemlərin müxtəlif ölkələr üzrə fərqlərinə baxmayaraq, onların hamısı aşağıdakı əsas məqsədlərin həyata keçirilməsinə istiqamətlənibdir:

1. Pul və maliyyə sabitliyinin saxlanması.

2. Maliyyə sisteminin səmərəliliyinin təmin olunması.

3. Əmanətçilərin maraqlarının müdafiəsi: əmanətçilər qarşısında öz öhdəliklərini yerinə yetirə bilməyən bankların fəaliyyətinə nəzarətin gücləndirilməsi mexanizmi [2].

Maliyyə nəzarətinin təşkilinə yanaşmaların yenidən qurulması bütövlükdə dünya tendensiyalarını əks edir. Həm nəzarət, həm də tənzimləyici funksiyalarını verməklə, tədricən funksional tənzimləmədən meqatənzimləyicilərə keçən ölkə Böyük Britaniyadır. Hazırda bu dövlətdə maliyyə bazarlarının fəaliyyətinin tənzimlənməsi və ona nəzarətlə FSA (Finansial Services Authority – maliyyə xidmətlərinin idarə olunması) məşğul olur. FSA-nın fəaliyyəti bütövlükdə bazarların – nəzarət altında olan təşkilatların iştirakçıları hesabına maliyyələşdirilir. FSA Maliyyə nazirliyinə və parlamentə tabedir. Eyni zamanda ölkədə FSA-nın mövcudluğuna baxmayaraq, İngiltərə Bankı əvvəlki kimi risklərin idarə olunması ilə məşğul olmağa və hətta kredit təşkilatlarının monitorinqini və qiymətləndirilməsini həyata keçirir.

2002-ci ildə Almaniyada maliyyə bazarlarının fəaliyyətinin tənzimlənməsi üç federal nəzarət idarələrinin birləşməsi baş vermiş və bunun nəticəsində yeni vahid nəzarət orqanının – federal maliyyə nəzarəti idarəsi (BAFin) yaranmışdır. Beləliklə, maliyyə bazarı orqanlarının strukturu vahid nəzarət orqanının yaranması üçün zəmin yaratmış və eyni zamanda normativ aktların dərc olunması funksiyaları Maliyyə nazirliyinin və Doyçe Bundesbankın səlahiyyətində qalmışdır. BAFin maliyyə bazarında yeganə nəzarət orqanına çevrilmişdir.

Rusiyada makroprudensial tənzimləmə sisteminin qurulması üzrə təşəbbüslərin həyata keçirilməsi yalnız 2011-ci ildə Rusiya Bankında maliyyə sabitliyi Departamentinin yenidən

qurulması ilə başlanmışdır. Bundan başqa, qiymətli kağızlar bazarında, o cümlədən sığorta sahəsində də tənzimlənmə funksiyalarının qanunvericilik cəhətdən parçalanması baş verdi: tənzimlənmə funksiyaları Maliyyə Nazirliyinə, nəzarət və idarə vəzifələri isə Maliyyə Bazarları üzrə Federal Xidmətə (ФСФР – Федеральная служба по финансовым рынкам) təhkim edildi. 01 sentyabr 2013-cü ildə Rusiya Mərkəzi Bank haqqında Qanuna edilən əlavə və dəyişikliklər – “Rusiya Federasiyası maliyyə bazarının inkişaf etdirilməsi, Rusiya Federasiyası maliyyə bazarının sabitliyinin təmin edilməsi” sözləri daxil edildi və beləliklə, Rusiya Federasiyası maliyyə bazarlarına bütünlüklə nəzarət və tənzimlənməni Rusiya Mərkəzi Bankı həyata keçirir.

Respublikada bank fəaliyyətinin tənzimlənməsi əzəldən beynəlxalq tələblər, o cümlədən Bazel bank nəzarəti komitəsinin prinsipləri və standartları nəzərə alınmaqla qurulmuşdur.

Maliyyə təşkilatlarına vahid nəzarət sisteminə keçidlə bağlı lazımi işlərin aparılması üçün Qazaxıstan Milli Bankı 2002-ci ilin payızında öz tərkibində Maliyyə nəzarəti departamentini yaratmışdır. Qazaxıstan Mili Bankının fəaliyyətinin, xüsusilə də onun nəzarət funksiyalarının genişlənməsi ilə əlaqədar inkişaf miqyaslarını nəzərə alaraq, onun Mərkəzi Bank kimi “klassik” funksiyalarının və nəzarət orqanı kimi funksiyalarının tam ayrılmasının məqsədəuyğunluğu məsələsi aktuallaşmışdır.

Buna görə də 01 yanvar 2004-cü ildən müstəqil dövlət maliyyə orqanının yaradılması haqqında və onun səlahiyyətləri Qazaxıstan Respublikasının “Maliyyə bazarı və maliyyə təşkilatlarının tənzimlənməsi və nəzarəti haqqında” 04 iyul 2003-cü il tarixli Qanununda müəyyən edilmişdir. Maliyyə bazarının və maliyyə təşkilatlarının tənzimlənməsinin və onlara nəzarət vahid maliyyə orqanının üzərinə qoyulmuşdur.

Ölkənin mərkəzi bankı və valyuta tənzimlənməsi və nəzarət orqanı kimi, Qazaxıstan Milli Bankına yalnız müəyyən nəzarət (dövlət pul-kredit siyasətinin vəzifələrinin həyata keçirilməsini təmin etməyə imkan verən) funksiyaları tapşırılıb. Bu funksiyalara valyuta tənzimlənməsi və nəzarət, banklarda mühasibat uçotu, pulların (dəyərlilərin) inkassasiyası və daşınması üzrə fəaliyyət, klirinq hesablaşmaları, ödəniş sistemi və xarici valyuta ilə mübadilə əməliyyatları ilə əlaqədar banklara və digər maliyyə təşkilatlarına nəzarət funksiyaları aiddir.

Vahid maliyyə nəzarəti orqanının məqsəd, prinsip və vəzifələri qeyd edilən qanunda dəqiq müəyyən olunubdur. Onun fəaliyyətinin əsas prioritetlərinə maliyyə xidmətlərinin istehlakçılarının qanuni maraqlarının lazımi müdafiə səviyyəsinin təmin olunması aid ediləlidir.

Belarus Respublikasının maliyyə sistemi ilkin inkişafı mərhələsindədir və dəqiq funksional strukturu, insitutsional sadəliyi və az sayda maliyyə alətləri ilə xarakterizə olunur. Hazırda maliyyə vasitəçiləri banklar və sığorta təşkilatları ilə təmsil olunub. Qanunvericiliklə fəaliyyətinə icazə verilsə də, qeyri-bank maliyyə təşkilatları, demək olar ki, yoxdur. Bank və sığorta sektoru aktivlərin və kapitalın ÜDM-ə bir qədər aşağı nisbəti, yüksək təmərküzləşmə dərəcəsi, həmçinin dövlətin kapitalda xüsusi çəkisi ilə xarakterizə olunur. Eyni zamanda qiymətli kağızlar bazarı, dövlət qiymətli kağızları seqmenti istisna olunmaqla, lazımi səviyyədə inkişaf etməyib. Törəmə maliyyə alətləri ilə əməliyyatlar, həmçinin sekyuritizasiya və dezintermediasiya geniş yayılmayıbdır.

Belarus Respublikasında maliyyə bazarlarının fəaliyyətinin tənzimlənməsi və ona nəzarət Belarus Respublikası Milli bankının Bank nəzarəti baş idarəsi, Qiymətli kağızlar üzrə departament və Belarus Respublikası maliyyə nazirliyinin strukturuna daxil olan Baş sığorta nəzarəti idarəsi tərəfindən həyata keçirilir. Ölkə maliyyə sektorunun indiki inkişaf mərhələsində bu model maliyyə nəzarətinin qarşısında duran məsələləri son dərəcə səmərəli şəkildə həll etməyə imkan verir.

Azərbaycan Respublikasında maliyyə bazarlarına Maliyyə Bazarlarına Nəzarət Palatası nəzarət edir və Palata qiymətli kağızlar bazarı, investisiya fondları, sığorta, kredit təşkilatları (bank, bank olmayan kredit təşkilatları və poçt rabitəsinin operatoru) və ödəniş sistemləri fəaliyyətinin lisenziyalaşdırılması, tənzimlənməsi və nəzarəti, habelə cinayət yolu ilə əldə edilmiş pul vəsaitlərinin və ya digər əmlakın leqallaşdırılması və terrorçuluğun maliyyələşdirilməsinin qarşısının alınması sahəsində nəzarət sisteminin təkmilləşdirilməsini, həmçinin bu sahələr üzrə nəzarət sisteminin şəffaflığını və çevikliyi təmin etmək məqsədi ilə yaradıldı [3].

Düşünürük ki, Azərbaycanda Maliyyə Bazarlarına Nəzarət Palatası öz fəaliyyətində dünya iqtisadi inkişafında baş vermiş və, ilk növbədə, beynəlxalq iqtisadi inteqrasiyanın genişlənməsi və

İnternet-texnologiyalar şəbəkəsinin istifadəsi, həmçinin milli maliyyə bazarlarının liberallaşması və maliyyə axınlarının qloballaşması ilə bağlı əhəmiyyətli dəyişiklikləri və nəticə etibarilə bankların və digər maliyyə orqanlarının fəaliyyətində risklərin artmasını nəzərə almalı olacaq [1, s. 102].

Ədəbiyyat

1. Məmmədov Z.F., Abbasbəyli M.A. Bank sektorunda böhran, pul siyasəti və bazarlarına nəzarət modeli: aktual meyllər və dünya təcrübəsi. Bakı: Azərneşr, 2016. 212 s.
2. Abbasbəyli M.A. Dünya təcrübəsi kontekstində meqatənzimləyici təşkilat-bank fəaliyyətinə nəzarət edən yeni orqan kimi / “Qanun” jurnalı, Bakı, 2014, № 10 (240)
3. <http://president.az/mobile/articles/17670>

UOT 339.727

Maliyyə qloballaşması və onun xarakterik xüsusiyyətləri

i.f.d. Musayeva Cəmilə Qəzənfər qızı
Mingəçevir Dövlət Universiteti

Maliyyə qloballaşması iqtisadi inteqrasiyanın bir hissəsi olub, maliyyə-valyuta münasibətlərinin inkişafını təmin edilməsi məqsədilə dünya ölkələrinin maliyyə bazarlarının vahid bazarda mərkəzləşməsi və qlobal maliyyə sisteminin yaradılması prosesini özündə əks etdirir. Dünya ölkələri və regionları arasında kapitalın sərbəst və effektiv axını, maliyyə bazarlarının qlobal fəaliyyəti, beynəlxalq maliyyənin milli tənzimlənməsi və qlobal maliyyə strategiyasının həyata keçirilməsi qlobal maliyyələşmənin əsasını təşkil edir. Qlobal səviyyədə maliyyə bazarlarının fəaliyyəti 1980-ci ilə təsadüf edir və bu fəaliyyətin nəticəsində müxtəlif ölkələrin aparıcı mərkəzlərinin birləşməsi, maliyyə şəbəkəsinin formalaşması baş vermişdi.

Ümumiyyətlə mal və xidmət ticarətindən çox qlobal iqtisadiyyatı şərtləndirən başlıca amil məhz maliyyə kapitalının axınıdır. Bu baxımından əlverişli makroiqtisadi mühitin formalaşması, milli maliyyə bazarlarının inkişafı və maliyyə resurslarının yenidən bölgüsü və kapital axınının artırılması üçün qlobal inteqrasiyanın olması zəruridir. Birbaşa investisiya axını və maliyyə bazarlarının diversifikasiyası, genişlənməsi və inteqrasiyası dünya iqtisadiyyatının qloballaşmasına zəmin yaradır. Eyni zamanda ölkənin bank-maliyyə sektorunun inkişafı, maliyyə sistemi üzrə nəzarətin olmaması ilə bağlı problemlərin həlli və ümumilikdə iqtisadiyyatın inkişafı üçün dünya ölkələrinin maliyyə bazarlarının inteqrasiyası və investisiyaların cəlb olunması zəruridir. Maliyyə qloballaşması transmilli korporasiyaların, bankların kredit-investisiya fəaliyyətinin genişləndirilməsi, beynəlxalq, regional maliyyə təşkilatlarının, sığorta kompaniyalarının əməkdaşlığı, beynəlxalq maliyyə bazarlarının mexanizmləri vasitəsilə inkişaf edir və borc kapitalı, beynəlxalq kreditlərin, xarici portfel investisiyaların hərəkətinə təsir göstərir. Nəticədə ölkələr arasında maliyyə rəqabəti güclənir və kapitalın beynəlxalq hərəkətinin liberallaşmasına şərait yaradır. Maliyyə axınlarının hərəkəti valyuta bazarları, dünya kredit bazarı qızıl bazarı və digər maliyyə bazarları vasitəsilə baş verir. Maliyyə bazarlarının inteqrasiyası valyuta əməliyyatlarını, beynəlxalq hesablaşmaları, dünya bazar qiyməti ilə qızılın və qiymətli kağızların alqı-satqısını, depozit-ssuda əməliyyatlarının müntəzəm aparılmasını təmin edən təkmil dünya bazarı mexanizmini formalaşdırır.

Müasir texnologiyalar və innovasiya prosesi qloballaşmaya mühüm təsir göstərən faktorlardan sayılır. Müasir telekommunikasiya sistemlərindən istifadə etməklə banklar depozitlər cəlb edir və sövdələşmələri o cümlədən beynəlxalq ödənişləri, pul köçürmələrini, banklararası hesablaşmaları, qiymətli kağızlarla aparılan əməliyyatlar üzrə ödənişləri SWIFT beynəlxalq banklararası sistemlər vasitəsilə həyata keçirir.

Qloballaşma şəraitində Azərbaycan qısa müddət ərzində maliyyə bazarlarında və beynəlxalq kapitalın hərəkətində fəal iştirak etməyə başlamışdır. Ölkənin maliyyə-bank sisteminin dünya standartlarına uyğun olaraq inkişaf etdirilməsinə, dünya dövlətlərinin maliyyə sistemində və maliyyə bazarlarına inteqrasiyasına, bank sektorunda rəqabət mühitinin yaxşılaşdırılmasına və bankların regional banklarla əlaqələrinin genişlənməsinə nail olmuşdur. Maliyyə qloballaşmasının ölkəmizin inkişafına potensial faydaları vardır. Azərbaycan beynəlxalq maliyyə bazarlarına daxil olmaqla iqtisadiyyatın müxtəlif sahələrinə yüksək investisiya və texnologiyalar cəlb edir, idxalı əvəz edəcək ixrac yönümlü, rəqabət qabiliyyətli məhsulların istehsalını daha da genişləndirə bilər. Bu da öz növbəsində daxili maliyyə bazarlarının fəaliyyətinin stimullaşmasına müsbət təsir göstərir.

Azərbaycanın maliyyə bazarlarının dünya maliyyə bazarlarına inteqrasiyasına təkmilləşdirilməsi istiqamətlərindən biri qlobal maliyyə mühitinin olmasıdır. Beynəlxalq maliyyə bazarlarında və maliyyə institutlarında mövcud vəziyyət qlobal maliyyə mühitinin əsasını təşkil edir. Belə ki, güclü maliyyə bazarlarının yaranması və təhlükəsizliyi ölkələrin inkişafını daha da sürətləndirir. Aktivlərin qiyməti və valyutaların axını ilə əlaqədar maliyyə münasibətlərinin genişlənməsi və təkmilləşməsi əlverişli qlobal maliyyə mühitinin olmasından irəli gəlir.

Maliyyə qloballaşması şəraitində maliyyə bazarlarında rəqabət vəziyyətinin təhlili, bazarın perspektivləri, dəyişmə tendensiyaları maliyyə marketinqinin inkişafına və maliyyə xidmətlərinin genişlənməsinə təsir göstərir. Maliyyə bazarlarının inkişafı və maliyyə mühitində baş verən dəyişikliklər eləcə də daxili bazarların xarici bazarlara inteqrasiyası, informasiya texnologiyaları və müasir texnika bazası əsasında regional sferda fəaliyyətin genişlənməsi maliyyə bazarlarında rəqabəti daha da gücləndirir. Bazarın segmentasiyası, xidmət məsələlərinin beynəlxalq marketinqlər tərəfindən hərtərəfli öyrənilməsi və müasir bazar infrastrukturunun olması xüsusi əhəmiyyət kəsb edir. Bu baxımdan maliyyə qloballaşması zəminində ölkəmizin maliyyə bazarlarında marketinq fəaliyyətindən səmərəli istifadə etməsi müvəffəqiyyəti əsas strateji amilə çevirə bilər.

Maliyyə-kredit münasibətlərinin düzgün qurulmasında, beynəlxalq hesablaşmaların səmərəli aparılmasında, valyuta əməliyyatlarının yerinə yetirilməsində ümumilikdə maliyyə qloballaşmasının təmin olunmasında beynəlxalq maliyyə təşkilatlarının rolu vardır. Beynəlxalq maliyyə təşkilatları ilə dünya ölkələri arasında iqtisadi əməkdaşlığın inkişaf etdirilməsi, ayrı-ayrı ölkələrin valyuta-kredit və maliyyə siyasəti sahəsində tövsiyələrin hazırlanması, dövlətlərə müvəqqəti maliyyə yardımlarının göstərilməsi və flaqman layihələrin həyata keçirilməsi beynəlxalq maliyyə təşkilatlarının üzərinə düşür. Ölkəmizin əməkdaşlıq etdiyi maliyyə təşkilatlarından Beynəlxalq Valyuta Fondu (BVF) və Dünya bankını xüsusi qeyd etmək olar. Azərbaycan beynəlxalq maliyyə-kredit təşkilatlarına üzv olmaqla həm beynəlxalq maliyyə inteqrasiyasına, həm də iqtisadi inkişafına nail oldu. Beynəlxalq Valyuta Fondu valyuta əməkdaşlığını təmin etmək və ödəmə balanslarında yaranan problemlərin aradan qaldırılmasına maliyyə yardımı göstərilməsi məqsədilə yaradılmışdır. Ölkəmizdə islahatlar aparmaq və makroiqtisadi sabitlik əldə etmək üçün BVF-nun maliyyələşmə kreditlərindən istifadə edilmişdir. Dünya Bankı ilə əməkdaşlığa 1992-ci ildən başlanmışdır. Dünya Bankının ölkəmizin iqtisadi inkişafı ilə bağlı bir neçə maliyyələşdirmə layihələri mövcuddur və bu bank tərəfindən verilən kredit ilk dəfə neft-qaz sektoruna texniki yardım layihəsinin maliyyələşdirilməsinə yönəlmişdir. 2002-2005-ci illər ərzində Neft sektoruna investisiya kimi ayrılan kredit 8 milyard ABŞ dolları həcmində qiymətləndirilmişdir. 1992-ci ildən bu dövrə qədər Dünya Bankının Azərbaycanda həyata keçirdiyi layihələrin reallaşdırılması 43 layihə üzrə təxminən 2.9 milyard dollar həcmində olmuşdur. Kreditin xüsusi xüsusiyyəti onların investisiya şəklində uzun müddətə qoyulması və faizsiz olmasıdır.

Belə bir nəticəyə gəlmək olar ki, maliyyə qloballaşması dövlətlər arasındakı əlaqələrin genişlənməsinə, bəzi dövlətlərin iqtisadiyyatının bir-birindən asılılığına və dünya maliyyə bazarının formalaşmasına təsir göstərir. O cümlədən, maliyyə qloballaşması daxili maliyyə sektorunun inkişafını təmin etməklə, ölkədə makroiqtisadi sabitliyə, yerli şirkətlərin səmərəli fəaliyyətinə, dövlət və kooperativ səviyyədə idarəetməyə təsir göstərir. Maliyyə siyasətinin aparılmasında və müvafiq qərarların verilməsində mərkəzi banklar daxili faktorları nəzərə almalı və

böhran şəraitində maliyyə bazarlarının vəziyyəti, maliyyə göstəricilərinin dinamikası mütləq izlənilməlidir.

Maliyyə qloballaşmasının qeyd olunan müsbət tərəfləri ilə yanaşı mənfi təzahürləri də vardır. Müasir, təkmil infrastruktur yaradılmadan maliyyə bazarlarının liberallaşdırılması təhlükələr yarada bilər. Çünki, ölkəyə daxil olan və çıxan kapitalın üzərində nəzarəti zəiflədir və ölkələri maliyyə riski yarandığı üçün sabit kapitalla uzunmüddətli investisiya qoyuluşuna sövq etmir. Digər tərəfdən kapital axını tendensiyalarının kəskin artımı dünya maliyyə bazarlarının inkişafının qeyri-müəyyən xarakterini gücləndirir və maliyyə risklərini artırır. Buna görə də “xilas” təyinatlı maliyyə fondları ilə yanaşı maliyyə böhranına qarşı antiböhran tədbirlər genişləndirilməlidir. Beləliklə, maliyyə qloballaşmasının nəticələri ölkənin apardığı iqtisadi siyasətdən, iqtisadi inkişaf səviyyəsindən və maliyyə institutlarının fəaliyyətindən asılıdır.

Ədəbiyyat

1. Abbasov A.H. Azərbaycanca Maliyyə Bazarının formalaşması və bazar iqtisadiyyatında maliyyə-kredit sisteminin problemləri. Bakı: 2003
2. Vəliyev D., Rəhimov M. Beynəlxalq maliyyə. Bakı: 2008
3. Соколова М.А, Тишина В.Н Влияния процессов финансовой глобализации на национальную экономику. Москва: 2015.
4. www.economy.gov.az
5. www.maliyye.gov.az

UOT 339.924

Qloballaşma şəraitində integrativ iqtisadi proseslərin pozitiv və neqativ aspektləri

*i.f.d., dos. Səmədova Ofeliya Müzəffər qızı
Xəlilov Xəlil Ramiz oğlu
Mingəçevir Dövlət Universiteti*

Ən qədim dövrlərdən başlayaraq bəşəriyyətin inkişafını təyin edən aparıcı motivlərdən biri qloballaşma, regionallaşma və integrasiya prosesləri ilə bağlı olmuşdur. Müasir dövrdə isə bu proses misli görünməmiş templərlə cərəyan edir. Bununla əlaqədar müasir dünya xalqlarının leksikonunda “qloballaşma”, “regionallaşma” və “integrasiya” kimi terminlər ən populyar anlayışlar hesab olunur. İndi az adam tapılar ki, bu terminlərin mahiyyətini bu və ya digər səviyyədə anlamasın. Çünki müasir insan özü də hiss etmədən sərhədləri olmayan bu prosesin əsas subyektinə çevrilmişdir. Həm də bu terminlərin milli dillərdə müvafiq analoqu yoxdur.

Qloballaşma sosial-iqtisadi və ictimai-mədəni hadisə və münasibətlərin qarşılıqlı əlaqələr sistemində əhəmiyyətinin fəvqəladə şəkildə artması deməkdir. Bu proses ilk növbədə postindustrial əsaslarda inkişaf edən dövlətlərin təsiri altında baş verir. Qloballaşma, ilk növbədə aşağıdakı vacib elementlərlə şərtlənir:

1. Postindustrial ölkələrin yeni texnologiyaları və bilikləri, inkişaf edən ölkələrin isə öz ehtiyatlarını və sənaye mallarını ixrac etmək tələbatı.
2. Mal və məlumat mübadiləsi imkanlarının fəvqəladə şəkildə genişlənməsi, beynəlxalq ticarətin həcmnin sürətlə artması və bütün planetdə sərbəst şəkildə dövr edən külli miqdarda kapital axını.
3. Ümumdünya kommunikasiya şəbəkələrinin inkişafı və sosial-mədəni paradigmalardan bir-birinə qarşılıqlı şəkildə nüfuz etməsi.

“Qloballaşma” sözünün mənşəyi ondan xəbər verir ki, bu prosesdə aparıcı rol, bu və ya digər tarixi dövrlərdə beynəlxalq ticarətin gur inkişafına məxsus olmuşdur. İlk dəfə “qloballaşma” sözü “intensiv beynəlxalq ticarət” mənasında K.Marks tərəfindən işlədilmişdir. 1850-ci ildə o, F. Engelsə yazdığı məktubda qeyd edirdi: “İndi dünya bazarı sözün əsl mənasında mövcuddur. Kaliforniyanın və Yaponiyanın dünya bazarına çıxması ilə qloballaşma baş tutmuşdur” [1].

Qloballaşma çox vaxt “amerikanizasiya” anlayışı ilə eyniləşdirilir. Bu isə XX əsrin ortalarından başlayaraq ABŞ-ın daim artan qlobal təsir qüvvəsi ilə izah olunur. Hollivud dünya prokatı üçün filmlərin böyük bir hissəsini istehsal edir, dünya şöhrətli korporasiyalar: Microsoft, İntel, AMD, Coca-Cola, Apple, Procter & Gamble, Pepsi və s. kimi brend markalar öz başlanğıcını ABŞ-dan götürür. McDonald’s isə öz populyarlığına görə qloballaşmanın özünəməxsus rəmzinə çevrilmişdir. Digər amerikan brendləri və beynəlxalq korporasiyalar da eyni, yaxud oxşar populyarlıq kəsb edir, məsələn, Coca-Cola [2].

Qloballaşma prosesinin əsas nəticəsi kimi ümumdünya əmək bölgüsü, kapitalın, işçi qüvvəsinin və istehsal vasitələrinin planetar miqyasda miqrasiyası, qanunvericiliyin, iqtisadi və texnoloji proseslərin standartlaşdırılması, həmçinin müxtəlif ölkələrin və xalqların mədəni cəhətdən yaxınlaşması və qovuşması kimi kompleks hadisələr çıxış edir. O, obyektiv prosesdir və sistem xarakter daşıyır, yəni cəmiyyət həyatının bütün sferalarını əhatə edir. Qloballaşma nəticəsində dünyanın öz subyektlərindən asılılığı və subyektlərarası əlaqələr mütləq xarakter daşıyır. Dövlətlər üçün ümumi olan problemlərin sayının artması ilə yanaşı, integrasiya olunan subyektlərin sayı artır və tipləri isə genişlənir [3].

Qloballaşma və regionallaşma kimi irimiqyaslı proseslərin determinizmə əsaslanan özəllikləri vardır. Qeyd etmək lazımdır ki, region, məkanın fiziki-coğrafi və mədəni xüsusiyyətlərinin özəlliklərinə rəğmən davamlı təcrid vəziyyətində olan eyni, yaxud oxşar cinsli hissəsinə deyilir. Regionallaşma prosesi baxımından isə region özündə aşağıdakı xüsusiyyətləri ifadə edir:

1. O, müəyyən ərazi-zaman koordinatları və ümumi məntiq əsasında, qarşılıqlı şəkildə şərtlənmiş beynəlxalq münasibətlərin məcmusudur.
2. Region özündə müəyyən ərazinin siyasi-coğrafi obrazını ifadə edir və bununla da həmin ərazinin xarakterik xüsusiyyətlərini və inkişaf qanunauyğunluqlarını nümayiş etdirir.
3. Regionallaşma qonşu ölkələrin siyasi, iqtisadi və mədəni cəhətdən sıx qarşılıqlı asılılığını nəzərdə tutur.

Ümumi cizgilərdə regionallaşma mərkəzlə regionlar arasında regionların xeyrinə səlahiyyətlərin paylaşması prosesi kimi təzahür edir. Bu zaman regionların siyasət, idarəçilik və planlaşdırma ilə bağlı ehtiyaclarının və maraqlarının hesabı aparılır. Regionallaşmanı regionalizmdən fərqləndirmək vacibdir. Əgər regionallaşma regional elitanın strategiyasına əsaslanırsa, regionalizasiya təyinatları real proses kimi təsvir və analiz edir. Başqa sözlə regionallaşma regionalaşdırmaya aparın yol deyil. Beləliklə, regionalizm və regionalizasiya sentralizm, sentralizasiya, unifikasiya anlayışlarının əksi, separatizmin və dezintegrasiyanın sinonimləri kimi ifadə olunur [6].

“Regionallaşma” termini 3 müxtəlif məzmunlu hadisəni ifadə edir:

1. Regional güc-dövlətlərin intibahı və inkişafını.
2. Regional integrasiya qruplaşmalarının formalaşmasını (preferensial tipli qruplaşmalar da daxil olmaqla).
3. Yuxarıdakı iki hadisənin siyasi əsaslarını, motivlərini, impulslarını, regionallığın və regionallaşmanın hərəkətverici qüvvələrini.

Qeyd etmək lazımdır ki, XX əsrdə regional güc-dövlətlər münafişəli vəziyyətlə əlaqədar qarşılıqlı asılılığı olan rayonlarda yaranırdı və burada integrativ proseslər olduqca ləng gedirdi. Komplementar (bir birini tamamlayan) qarşılıqlı asılılığın, münafişədən üstün olduğu regionlarda isə sürətli integrativ proseslər gedirdi. Belə regionlarda iqtisadi cəhətdən qarşılıqlı asılılıq inkişaf edir və iqtisadi maraqların yaxınlaşması prosesi baş verir. Xarici siyasət sahəsində ümumi rəqib mövcud olur. Aşkar dominant olan mərkəz olmur, yaxud iki-üç dövlətdən ibarət dominant “özək” yaranır.

Qloballaşmanın aralıq variantı kimi ortaya çıxan “köhnə regionların” makroregional komplekslərdə birləşməsində ilkin mərhələ kimi regional inteqrasiya əvvəlcə iqtisadi, daha sonra isə siyasi formada təzahür edir. Bu proses müxtəlif ölkələrə aşağıdakı imkanları yaradır:

1. Qloballaşma prosesində ölkənin liberal variantda iştirak etməsi və dünya iqtisadiyyatı tərəfindən təzyiqlə məruz qalmaması;

2. Makroregionun nisbətən zəif inkişaf etmiş dövlətlərinin sərt şəkildə regional birliyə cəlb olunması, onların iqtisadiyyatına sərmayə qoyulması və preferensiyaların (müəssisə və təşkilatlara prioritet və güzəştlər verilməsi) təqdim olunması.

3. Daha inkişaf etmiş ölkələrin biznes mövqelərinin, və geosiyasi mövqelərinin gücləndirilməsi.

Çox vaxt regional inteqrasiyanı qloballaşmanın sürətləndirilməsi üsulu hesab edirlər. Regionallaşma lokal birliklərin inteqrasiyası prosesi olub, avtarkiyada (yun. “avtarkia” – özünü təmin etmək), ərazi-sosial komplekslər arasında sərhədlərin genişlənməsində, etnosların və digər sosial qrupların mədəni müxtəlifliyinin qorunub saxlanılmasında, onların müstəsna hissinin gücləndirilməsində ifadə olunur.

Qloballaşma və onun lokal ifadəsi olan regionallaşma, müəyyən mənada sintetik iqtisadi tədbirlər sistemi kimi təzahür etsə də, bütövlükdə o, qarşısızalmaz bir proses kimi özünü təsdiq etmişdir. İlk növbədə, bu müasir dünyanın qlobal informasiya xarakteri ilə bağlıdır. Lakin qeyd etmək lazımdır ki, hər bir hadisə, hər bir mahiyyət özündə həm pozitiv, həm də neqativ xarakterli sosial-iqtisadi, ictimai-mədəni və əxlaqi-mənəvi yük daşıyır.

Analitik baxımdan inteqrasiya, qloballaşma və regionallaşma proseslərinin dərin pozitiv və neqativ elementlərə əsaslanmasını nəzərə alaraq, bununla bağlı məqamlara xüsusi diqqət yetirmək lazımdır. İlk növbədə qeyd etmək lazımdır ki, pozitiv inteqrasiya zamanı iştirakçı dövlətlər öz daxili iqtisadi mexanizmlərini “qloballaşma modelinə” adekvat şəkildə qurmağa çalışırlar. Məsələn, qloballaşan Avropada pozitiv inteqrasiya prosesi ilk növbədə istehsalçıların və istehlakçıların hüquqlarının müdafiəsində, ətraf mühitin mühafizəsində və təhlükəsiz əmək şəraitinin yaradılmasında özünü büruzə verir. Beləliklə, pozitiv inteqrasiya sosial cəhətdən nizamlanmışdır və ictimai razılıq prinsiplərinə istiqamətlənmişdir. O, özündə tənzimləyici impulsları, iqtisadi standartlara əməl edilməsini, bir sözlə sosial rifah hesab edilən bütün dəyərlərin qorunmasını ifadə edir.

Pozitiv inteqrasiya zamanı idarəedici impulslar ümumdünya, ümumavropa, yaxud regional səviyyədə milli səviyyəyə endirilir, bununla belə dövlətlər, faktiki olaraq müstəqil siyasi aktyorlar (hərəkət edən subyektlər) kimi nəzərdən keçirilmir. Bu zaman təsərrüfat fəaliyyətinin ümumi idarəçilik sistemi təmin edilir. Belə iqtisadi idarəçilik sistemi, öz növbəsində transmilli siyasi şəbəkə kimi özünəməxsus idarəçilik formasının yayılmasına səbəb olur. Beləliklə, qloballaşma və regionallaşma çərçivəsində pozitiv xarakterli inteqrativ proses, bütövlükdə milli-dövlətçilik formalarının atrofiasına səbəb olur.

Neqativ inteqrasiya kontekstində isə dövlətlər və transmilli korporasiyalar əsas siyasi aktyorlar kimi eqoizm səviyyəsində öz maraqlarını güdürlər. Lakin, belə situasiyada da institutlaşdırılmış həyat və fəaliyyət mühitini dəyişməklə pozitiv nəticələr əldə etmək mümkündür.

Neqativ inteqrasiya irimiqyaslı bazarın formalaşdırılması zamanı “milli baryerlərin” aradan qaldırılmasını nəzərdə tutur. O, bilavasitə qeyri-liberal ideologiyanın postulatlarından doğur və dövlətin ümumi bazarın funksional fəaliyyətinə siyasi müdaxiləsini maksimal şəkildə məhdudlaşdırır. Lakin, vətəndaşlıq kimi təzahür edən milli mənsubiyyət fərdi hüquqlar uğrunda mübarizə ifadəsinə çevrilir.

Pozitiv inteqrasiya baxımından qloballaşma və regionallaşma bəşəriyyətin ümumi problemlərini, ilk növbədə iqtisadi və ekoloji xarakterli problemlərin çözülməsi üçün ciddi əsaslar yaradır. Bu isə dünya birliyi qüvvələrinin səfərbər olunması və onların müxtəlif sferalarda koordinasiyası ilə şərtlənir [4].

Neqativ baxımdan qloballaşma və regionallaşma özündə aktiv şəkildə cərəyan edən inhisarçılıq da ifadə edir. Belə bir şəraitdə kifayət qədər davamlı olmayan və rəqabət qabiliyyəti zəif olan müəssisələrin çökməsi prosesi baş verir. Yeni texnologiyalara əsaslanan istehsal və

transmilli korporasiyaların mütləq nəzarəti altında olan ərzaq təminatı misli görünməmiş iqtisadi asılılıq sistemi yaradır. Qlobal ticarət dövrüyyəsinə külli miqdarda arzu olunmayan istehlak malları və yeyinti məmulatları daxil olur. Sağlam həyat tərzini üçün zəruri olan qidaların ənənəvi tərkibi gen mühəndisliyinin “üzdənirəq uğurları” nəticəsində dəyişir və saxtalaşdırılır. Elitar valyutalar milli valyutaları ciddi devalvasiyaya məruz qoymaqla inkişaf etməkdə olan ölkələrdə həyat səviyyəsini nəzərə çarpacaq dərəcədə aşağı salır.

Beləliklə, dünya miqyaslı fenomen olan qloballaşma misli görünməmiş perspektivlər vəd etməklə yanaşı, müasir cəmiyyət və onun gələcəyi üçün ciddi risk situasiyası yaradır.

Ədəbiyyat:

1. Аттали Ж. Карл Маркс. Мировой дух. М.: 2008, 406 с.
2. Гемават Панкадж . Мир 3.0 - Глобальная интеграция без барьеров. М.: 2013, 416 с.
3. Гринин Л. Е. Глобализация и национальный суверенитет // История и современность. М.: 2005, № 1, с.6-31
4. Ивановский З.В. Высшее образование в условиях глобализации // Знание. Понимание. Умение. М.: 2006, №1
5. Кувалдин Виктор. Глобализация – светлое будущее человечества? // Независимая газета. М.: 2000, № 10, с. 41.
6. Трейвиш А.И., Артоболевский С.С. Введение: что такое регионализация и надо ли с ней бороться? М.: 1999, 296 с.

UOT 338

Davamlı inkişaf və onun tərkib elementləri

*i.f.d., dos. İsgəndərov Fərman Alisgəndər oğlu
Paşayeva Sevda Bəhmən qızı
Mingəçevir Dövlət Universiteti*

Müasir iqtisadi sistemdə ictimai istehsalın inkişafının əsas xüsusiyyəti sosial-iqtisadi proseslərin mürəkkəbləşməsi və onunla əlaqədar olan təşkilati mühitin, həmçinin sahibkarlıq fəaliyyətinin şərtlərinin güclənməsindən ibarətdir. Müəssisələrdə yaranan qeyri-müəyyən müxtəlif istehsal durumlarının yaranması təsərrüfat proseslərinin idarə edilməsi sistemində ehtimallıq metodunun daha geniş yayılmasına səbəb olur, rəhbərlik tərəfindən daha riskli qərarların qəbul edilməsini zəruri edir. Beləliklə, sosial-iqtisadi qeyri-müəyyənliyin müxtəlif forma və amillərinin öyrənilməsi, təşkilati-iqtisadi mühitin artan qeyri-müəyyənlik şəraitində idarəetmə metodlarının işlənməsi davamlı inkişaf yollarının tədqiq edilməsini obyektiv zərurətə çevirir.

Davamlı inkişafın konsepsiyası iqtisadi tərkibli, sosial tərkibli və ekoloji tərkibli istiqamətlərdən ibarətdir.

Konsepsiyaya yanaşmanın iqtisadi sistemində davamlı inkişaf məcmu gəlirin maksimum gəlir nəzəriyyəsinə əsaslanır. Yəni gəliri yaradan məcmu kapitalın sabit saxlanılması diqqət mərkəzində olur. Bu konsepsiya məhdud resurslardan optimal istifadəni və ekoloji, təbii, enerji, materialtutumlu texnologiyaların tətbiqini nəzərdə tutur. Eyni zamanda xammal hasilatı və emalı, ekoloji təmiz məhsullar istehsalı, tullantıların minimumlaşdırılması, emalı kimi məsələlər də nəzərdə tutulur, həmçinin hansı kapitalın (fiziki, təbiət və ya insan) qorunması məsələsi xüsusi diqqət tələb edir.

Sosial tərkibli davamlı inkişaf insanlara yönəldilir və sistemlərin sosial-mədəni sabitliyinin qorunmasına, o cümlədən insanlar arasında dağıdıcı mübahisələrin aradan qaldırılmasına istiqamətlənir. Bu yanaşmanın mühüm aspekti nemətin ədalətli bölgüsüdür. Müasir cəmiyyətdə davamlı inkişafa nail olmaq üçün tarixi təcrübələri nəzərə alan qərarların səmərəli sisteminin

yaradılmasını tələb edir. Burada təkcə daxili deyil, həmçinin nəsillər arası ədalətə nail olmaq zəruridir. İnsan inkişafı konsepsiyasında insanlar obyekt kimi deyil, subyekt kimi qəbul edilir. İnsan seçiminin geniş variantına əsaslanaraq, insan davamlı inkişaf konsepsiyasının qiymətli varlığı olaraq onun həyat fəaliyyətinin mühitin formalaşdırma prosesində iştirak etməlidir. O, qərarların qəbuluna və yerinə yetirilməsinə nəzarəti həyata keçirmək imkanına malik olmalıdır.

Ekoloji tərkib konsepsiyasına əsasən davamlı inkişaf bioloji və fiziki təbiət sisteminin bütövlüyünü təmin etməlidir. Bütün biosferanın qlobal sabitliyinin asılı olduğu ekosistemin həyat qabiliyyəti xüsusi əhəmiyyət kəsb edir.

Təsərrüfat subyektlərinin iqtisadi davamlılığı və səmərəliliyi onun inkişafının fasiləsiz təkmilləşdirilməsi ilə sıx bağlıdır.

Davamlılığın təmin olunması formalaşan sistemin qarşılıqlı fəaliyyətdə olan elementlərinin səmərəliliyi ilə əlaqələndirilir.

İstehsal sisteminin elementlərinin müxtəlif təsnifatı mövcuddur. Belə ki, elementlər üzrə təsnifatda əmək kollektivləri, avadanlıqlar, enerji, informasiya kimi tərkib seçilir.

Elmi və xüsusi ədəbiyyatlarda müəssisənin davamlı inkişafının xarakteri çoxsaylı ədəbiyyatlarda öz əksini tapmışdır, hansı ki, bunlar funksional, təşkilati, maliyyə, iqtisadi, ekoloji, sosial elementlər kimi təqdim edilir. Bu fikirləri qəbul edərək “davamlı inkişaf” anlayışı qeyd edilən xarakteristikaları birləşdirərək müəssisənin müvafiq sistem elementləri ilə vəhdət təşkil etməlidir.

Müəssisənin əsas tərkib sistemlərindən biri idarəetmə sistemidir. “Dayanıqlıq” mövqeyindən yanaşaraq qeyd edə bilərik ki, idarəetmə sistemi müəssisənin işinin zəruri səmərəliliyinə təsir etdiyinə görə onun tarazlıq səviyyəsinin qorunmasının təminatçısı olmalıdır. Müəssisənin dayanıqlı sistemini ümumiləşdirərək belə müəyyən etmək olar ki, o özünü tənzimləmə, xüsusi və ya cəlb edilmiş resursları səfərbər etmək hesabına xarici amillər tərəfindən mənfi təsirlərə əks təsir yolu ilə nail olunmalıdır.

Yeni iqtisadi şəraitə uyğunlaşan müəssisələrin əsas vəzifəsi müəssisələrin davamlı inkişafını təmin etmək üçün qeyri-münasib vəziyyətlərə qarşı dayanmaq qabiliyyətini gücləndirməkdir.

Təcrübə göstərir ki, hazırki, dövr üçün mövcud olan problemlərin aradan qadınmasını müəssisələrin davamlı inkişafını təmin edən mexanizmləri formalaşdırmadan mümkün deyil.

Müəssisələrin davamlı inkişaf mexanizminin işlənməsi mürəkkəb problemlərdəndir. Müəssisələrin sosial-iqtisadi inkişafına xarici və daxili təsirlərin çox olması, strateji vəzifələr, cari fərdi xüsusiyyətlər müəssisənin davamlı inkişaf mexanizminin çox olması onun elementlərinin, yəni təşkilati-idarəetmə, texnoloji, marketinq, maliyyə, investisiya və s. aspektlərin qarşılıqlı əlaqələndirilməsini tələb edir. Müəssisələrin davamlı inkişaf mexanizminin işlənməsində fəaliyyət üzrə ölçüb-biçilmiş, düşüncəli mütəxəssis kimi qərarların verilməsi, daxili və xarici, rəqabətqabiliyyətli siyasətin reallaşmasının işlənməsi zəruri şərtlərdəndir. Mövcud təcrübələrdən məlum olur ki, ölkəmizin sənayesində heç də həmişə idarəetmə qərarlarının keyfiyyəti tələb olunan səviyyədə olmur. Ona görə də müəssisədə idarəetmənin davamlılığı nəzəri cəlb edən məsələlərdən hesab edilir.

Müasir iqtisadi şəraitdə müəssisələr fəaliyyət parametrlərini yaxşılaşdıraraq, daim inkişaf etməlidirlər. Müasir dövrdə, ümumiyyətlə qəbul edilmişdir ki, istənilən inkişaf keyfiyyət dəyişiklikləri ilə əlaqəlidir. Əgər obyektə sistem kimi baxılsa, onda keyfiyyət dəyişikliyi yeni davamlı quruluş tərkibinin, yəni elementlərin, əlaqələrin və asılılığın yaranması kimi başa düşmək olar.

Müəssisənin idarəetmə davamlılığının müəssisənin xarici və daxili naratlığına idarəetmə sisteminin cavabvermə tezliyi kimi qəbul etmək olar.

Xarici mühitin mənfi təsirinin qarşısının alınması, həmçinin müəssisənin fəaliyyətinin səmərəliliyinin yüksəldilməsi məqsədilə davamlı inkişafın səviyyəsinin dövrü olaraq qiymətləndirilməsi zəruridir. Müxtəlif müəlliflərin davamlı inkişafının əsas istiqamətləri dörd fəaliyyət üzrə – iqtisadi, sosial, ekoloji və qlobal (xarici-iqtisadi) təşkil edir. Bu istiqamətlərə uyğun olaraq davamlı inkişafa təsir edən əsas amillərə müəssisənin iqtisadiyyatının sabit fəaliyyəti, sosial inkişaf, ekoloji durum və xarici mühitlə qarşılıqlı əlaqə aid edilir.

Ədəbiyyat

1. “Azərbaycan Respublikasının regionlarının sosial-iqtisadi inkişafı Dövlət Proqram”ları (2004-2008), (2008-2013), (2014-2018). Bakı, 27 fevral 2014-cü il
2. Azərbaycan respublikasında sənayenin inkişafına dair 2015-2020-ci illər üçün Dövlət Proqramı. Bakı, 26 dekabr 2014-ci il
3. “Azərbaycan 2020: gələcəyə baxış” İnkişaf Konsepsiyası. Bakı, 29 dekabr 2012-ci il

UOT 338.43

Qloballaşma şəraitində ərzaq və qida təhlükəsizliyinə təsir edən amillər

*i.f.d., dos. Qasimov Cəlal Camal oğlu
Mingəçevir Dövlət Universiteti*

Ərzaq təhlükəsizliyinin qiymətləndirilməsində gün ərzində istehlak edilmiş ərzaq məhsullarının kalorililiyi, onlardakı zülalların, yağların və karbohidratların miqdarı ümumi göstəricilər hesab edilir. Bu amillər insanın fiziki gücünü, normal fəaliyyətini və həyat tərzini formalaşdırır. Müasir dövrdə əhalinin ərzaq təhlükəsizliyinin təmin edilməsinin iki amilinə daha çox diqqət yönəldilir: ərzaq bazarında məhsulların mövcudluğu və onların əldə edilməsi üçün maliyyə imkanlarının olması. Ərzaq məhsullarının mövcudluğu istehsal və idxal münasibətlərindən asılıdır. Maliyyə imkanları isə adambaşına aylıq gəlirlərin səviyyəsindən asılıdır. Bu amillərdən biri çatışmırsa ərzaq təhlükəsizliyi təmin edilmir. Bazarda ərzaq məhsulları mövcuddursa, lakin onu ala bilmək imkanı yoxdursa, ərzaq təminatı həll edilməmiş hesab edilir. Maliyyə imkanları varsa, istehlak bazarında insanlar məhsulların çatışmazlığı halları ilə üzləşdiyi zaman ərzaq təhlükəsizliyini təmin etmək mümkün deyil.

Ərzaq təhlükəsizliyi ərzaq istehsalı və bazarın təmin edilməsində dövlət maraqlarına cavab verən bir çox daxili və xarici amillərdən asılıdır. Ərzaq təhlükəsizliyinə təsir edən daxili amillərə aşağıdakılar daxildir:

- 1) kənd təsərrüfatı torpaqlarının vəziyyəti, onların eroziyaya uğraması;
- 2) daxili ehtiyatların, xüsusən suvarma və meliorasiya sistemin vəziyyəti;
- 3) əkin strukturu və onun təkmilləşdirilməsinin bazar prinsiplərinə cavab verməməsi;
- 4) heyvandarlığın inkişaf səviyyəsi, onların yemlə təminatının səviyyəsi;
- 5) ərzaq məhsulları istehsalı üçün zəruri texniki bazanın formalaşması;
- 6) istehsalın və emalın yeni texnologiya ilə təminatı;
- 7) aqrar sahədə mövcud potensialdan (torpağın məhsuldarlığı, heyvanların məhsuldarlığı, su və meliorasiya təsərrüfatından səmərəli istifadə, toxumçuluq və damazlığın təşkili və s.) istifadənin səviyyəsi;
- 8) ərzaq məhsulları istehsalında xidmət infrastrukturunun vəziyyəti;
- 9) emal və yeyinti sənayesinin inkişafı üçün investisiya dəstəyi;
- 10) aqrar sahəyə güzəştli kreditləşmənin həcmi və tətbiqinin genişləndirilməsi;
- 11) ərzaq məhsulları istehsalının daşınması, saxlanması və emalı vaxtı itkilərin aradan qaldırılması;
- 12) aqrar sahədə ərzaq bazarının qorunması, tələb-təklif arasında nisbətənin tənzimlənməsi;
- 13) aqrar sahənin idarə edilməsinin iqtisadi mexanizminin təkmilləşdirilməsi;
- 14) əhalinin gəlir səviyyəsinin (əsasən kənd əhalisinin) aşağı olması;
- 15) bitki və heyvanlara profilaktiki tədbirlər (baytarlıq və fitosanitar), məhsulun saxlanması, emalı və s. əlaqədar mühafizə vasitələrindən düzgün istifadə;
- 16) aqrar ərzaq məhsulları istehsalının regional siyasətin formalaşdırılması;
- 17) aqrar sahibkarlığın inkişafının elmi təminatı və kadr hazırlığının formalaşdırılması.

Ərzaq təhlükəsizliyinə təsir edən daxili amillərin tərkibinə kəmiyyət və inkişaf səviyyəsinin təmin edilməsi kontekstində baxmaqla, onun keyfiyyət aspektlərində nəzərə alınmalıdır.

Keyfiyyət aspektləri dedikdə, ərzaq məhsullarının sanitar gigiyena, ekoloji, tibbi-bioloji cəhətdən təmizliyini və müvafiq standartlara uyğunluq səviyyəsini xarakterizə edən və ərzağın istifadəsinin insan orqanizminə təhlükəli və zərərli təsiri ehtimalı (riski) ilə səciyyələnən təhlükəsizlik amili başa düşülür. Bununla əlaqədar aqrar sahədə aşağıdakı tədbirlər sistemi həyata keçirilməlidir.

1) ərzaq məhsullarının istehsalı, emalı, qablaşdırılması, daşınması, saxlanması və satışı sahəsində mövcud normaların beynəlxalq standartlara uyğunlaşdırılması və optimallaşdırılması;

2) idxal edilən və ölkədə istehsal edilən məhsullarının keyfiyyətinə müntəzəm nəzarət edilməsi;

3) içməli suyun keyfiyyətinin yaxşılaşdırılması;

4) sanitar-epidemioloji, ekoloji və s. sahədə müxtəlif profilaktiki tədbirlərin həyata keçirilməsi;

5) ekoloji təmiz məhsul istehsalının stimullaşdırılması.

Ərzaq təhlükəsizliyinin təmin olunmasında ərzaq idxalı mühüm rol oynayır. Problemi bu yolla həll etmək istəyən ölkələr qarşısında iki əsas vəzifə durur:

1) ərzaq idxalını tələb olunan səviyyədə saxlamaq üçün valyuta ehtiyatına malik olmalıdır;

2) etibarlı idxal mənbələrini əlində saxlamalıdır.

Ölkənin zəruri olan həcmdə ərzaq məhsulları idxalı üçün valyuta ehtiyatlarının daxil olması məqsədilə ixracat potensialının yaradılmasını tələb edir. Bu zaman nəzərə almaq lazımdır ki, ərzaq idxal edən ölkə üçün həmin ərzaq əmtəə də olsa, strateji əmtəədir. Onun davamlı olaraq satın alınması cəmiyyətdə sabitliyə təminat verir. İxracatçı ölkə üçün isə, həmin əmtəələr siyasi və iqtisadi təzyiq vasitəsi (embarqo qoymaqla və s.) kimi istifadə edə bilər. Nəzərə almaq lazımdır ki, ərzaq idxalının bir xüsusiyyəti də ondan ibarətdir ki, onların qiyməti qeyri-sabit olmaqla, bir çox hallarda öz real dəyərində adekvat olmur. Ərzaq təhlükəsizliyini təmin etmək üçün dövlət müəyyən hallarda strateji məhsulların (malların) idxalı məqsədilə yüksək qiymət ödəmək məcburiyyəti qarşısında qalır.

Ölkənin ərzaq təhlükəsizliyini idxalat vasitəsilə təmin edən zaman hökumət əsas diqqəti xarici bazarlarda maksimum səmərə ilə satılması mümkün olan məhsulların (malların) istehsalına yönəldir. Qeyd edək ki, idxalatın daxili bazara təsiri birmənalı deyildir. O, bir tərəfdən, ölkəni çatışmayan ərzaqla təmin edir və mühüm sosial-iqtisadi vəzifələri yerinə yetirir. Digər tərəfdən isə bununla yerli istehsalçıları bazarda sıxışdırır. Doğrudur, bir çox yerli məhsullar həm keyfiyyət, həm də qiymət baxımından xarici məhsullara rəqabətə davam gətirmir. Bu gün yerli istehsalçılar bir çox baxımdan xarici rəqiblərə uduzurlar və bəzi hallarda sahibkarlar ziyanla işləyirlər. Belə vəziyyət əməyə motivasiyanı azaldır, bir çox məhsullar üzrə istehsal fəaliyyəti zəif olaraq qalır. Keyfiyyət göstəriciləri isə dünya standartlarından geri qalır. Ona görə də daxili tələbin yerli məhsullarla ödənilməyən hissəsi idxal hesabına ödənilir.

Beləliklə, ərzaq təhlükəsizliyinə təsir edən amillərdən biri xarici amillər hesab edilir. Həmin amillərə aşağıdakılar daxildir:

- ölkədə daxili ehtiyatlardan səmərəli istifadə edilmədiyindən, ölkə idxal etdiyi məhsula görə xarici ölkə istehsalçılarından asılı qalır;

- ərzaq istehsalında su ehtiyatları mühüm rol oynayır. Ölkələrin su ehtiyatları qonşu ölkələrdə daxil olan təbii su ehtiyatlarından asılıdır;

- ölkənin idxal etdiyi ərzaq məhsulunun qiyməti dünya qiymətlərinə uyğun olur və idxalçı ölkə həmin ölkənin qiymət siyasətindən asılı olur;

- ərzaq məhsulları istehsal edən obyektlərin xarici investorların mülkiyyətində olmaqla bir çox şərtləri diqtə edirlər;

- ərzaq məhsulunun ixracatçısı olan nəhəng dövlətlərin şirkətləri ayrı-ayrı məhsulları öz nəzarətində saxlamaqla, təsərrüfatların təyinatının dəyişməsinə, yerli texnologiyaların tətbiqinin genişləndirilməsinə çalışırlar;

- dünya bazarında kənd təsərrüfatı istehsalçılarının dəyişkən konyukturlarından qorunması çətinləşir;

- ölkənin ərzaq emalı və saxlanması ilə məşğul olan müəssisə və təşkilatlar infrastrukturunun maddi-texniki bazası və texnologiyası zəif olduğu üçün xaricdə ərzaq məhsulları idxal etmək məcburiyyətində qalır.

Beləliklə, ərzaq təhlükəsizliyini şərtləndirən daxili və xarici amilləri ümumi kontestdən qiymətləndirərək hər bir ölkənin milli ərzaq təhlükəsizliyi amillərini aşağıdakı kimi sistemləşdirmək məqsədə uyğun olar:

- 1) ərzaq məhsulunun daxildə istehsalının ləğvi üçün iqtisadi cəhətdən səmərəli olması;
- 2) ölkədə və xaricdə istehsal olunan ərzaq məhsullarının və xidmətlərin qiymətlərinin səviyyəsi;
- 3) ölkə əhalisinin orta aylıq gəlirləri;
- 4) ölkə əhalisinin alıcılıq qabiliyyəti;
- 5) ölkə əhalisinin müxtəlif təbəqələrinin sosial təminatı;
- 6) ölkənin ərzaq bazarında olan istehsalçıların zövqü və sayı;
- 7) dövlətin ərzaq təminatını yaxşılaşdırmaqla əlaqədar sosial-iqtisadi siyasətinin formalaşması.

Ədəbiyyat

1. Ataşov B.X. Təhlükəsizliyinin aktual problemləri. Bakı: 2005
2. İbrahimov İ. Aqrar sahənin iqtisadiyyatı. Bakı: 2016
3. İbrahimova N.A. Aqrar sahədə səmərəli istehsal-iqtisadi əlaqələrin qurulması. Bakı: 2009
4. Quliyev E.A. Aqrar iqtisadiyyat. Bakı: 2015

UOT 338.24

Korporativ idarəetmə – inteqrasiya məsələlərində mühüm vasitə kimi

*i.f.d., dos. Hüseynova Emiliya Yəhya qızı
Rəsulov Zaur Yusif oğlu
Mingəçevir Dövlət Universiteti*

Dünya iqtisadiyyatına sürətlə inteqrasiya edən ölkələrdə yerli şirkətlərin beynəlxalq miqyasda rəqabətqabiliyyətliliyini artırmaq, idxalatçı ölkədən ixracatçı ölkəyə çevrilmək, ölkənin investisiya cəlbediciliyini artırmaq istiqamətində aparılan dövlət siyasətini daha səmərəli təşkil etmək məqsədilə son illər dünya iqtisadiyyatında korporativ idarəetmənin əhəmiyyəti davamlı olaraq artır. Xüsusilə, inkişaf etmiş qərb ölkələrində baş vermiş irimiqyaslı böhran şirkətləri bu sahəyə diqqət ayırmağa sövq edir. Əvvəllər investorlar şirkətlərin rəqabətqabiliyyətliliyini, maliyyə vəziyyətini daha çox diqqət mərkəzində saxlayırdılarsa, hazırda korporativ idarəetmə indeksi daha aktual məsələyə çevrilmişdir və ona görə də investisiya cəlb etməyə çalışan şirkətlər ilk öncə korporativ idarəetmə sistemlərini tətbiq etməyə və təkmilləşdirməyə çalışırlar [4].

Bəs korporativ idarəetmə nədir və bu sistemi tətbiq edən, prinsip və standartlarını əsas istiqamətverici kimi qəbul edən şirkət və müəssisələrə inteqrasiya sahəsində nələr vəd edir?

Bu anlayışın müxtəlif tərifləri mövcuddur. Məsələn, İqtisadi Əməkdaşlıq və İnkişaf Təşkilatı özünün dərc etdiyi “Korporativ idarəetmə prinsipləri”ni nəzərdən keçirdikdə bu anlayışı aşağıdakı kimi şərh etmək mümkündür [3]:

Korporativ idarəetmə – şirkətin idarə edilməsi və nəzarəti üçün istifadə olunan daxili mexanizmlərdir ki, bu da şirkətin menecmenti, direktorlar şurası, səhmdarları və digər maraqlı tərəfləri arasında əlaqələri nəzərdə tutur. Korporativ idarəetmə şirkətin məqsədlərinin və bu

məqsədlərə nail olmaq üçün vasitələrin müəyyənləşdirilməsi və bu prosesə nəzarətin həyata keçirilməsi üçün istifadə olunan strukturdur.

Yaxşı təşkil edilmiş korporativ idarəetmə şirkətin və onun səhmdarlarının maraqlarına cavab verən məqsədlərin şura və rəhbərlik tərəfindən əldə edilməsi üçün lazımi stimül yaradır. O, həmçinin effektiv monitorinqi asanlaşdırır, şirkətləri resursların daha effektiv istifadəsinə təhrik edir.

Beynəlxalq Maliyyə Korporasiyası korporativ idarəetməni aşağıdakı kimi tərif edir:

Korporativ idarəetmə - şirkətin rəhbərliyinin, müşahidə şurasının, səhmdarlarının və digər maraqlı tərəflərinin maraqlarının balansını əks etdirən və mövcud qanunvericiliyə və beynəlxalq standartlara uyğun şəkildə şirkətin fəaliyyətindən maksimum gəlirin əldə edilməsinə yönəldilmiş şirkətin rəhbərliyi, müşahidə şurası, səhmdarları və digər maraqlı tərəfləri arasında münasibətlər sistemidir [2].

İqtisadiyyat Nazirliyinin rəsmi internet səhifəsində isə Korporativ idarəetmənin mahiyyəti haqqında aşağıdakı kimi məlumat verilir:

Korporativ idarəetmə – şirkətin rəhbərliyi, müşahidə şurası, səhmdarları və digər maraqlı şəxslər arasında qarşılıqlı münasibətlər kompleksidir [4].

Sadə şəkildə bu anlayışın izahını versək, deyə bilərik ki, korporativ idarəetmə müəssisələrin idarəetmə və yoxlama sistemidir. Şirkət və müəssisələrdə müxtəlif maraqlı tərəflərin, yəni direktorların (menecerlər), səhmdarların (müəssisənin səhmlərinə sahib olan şəxslər) və digər şəxslərin (işçilər, təchizatçılar, sifarişçilər, müştərilər və s.) iştirakını nəzərə alsaq, bu tərəflərin maraqları arasında balans yaradılması, qaranlıq məqamların qalmaması kimi mühüm məsələlər məhz korporativ idarəetmənin üzərinə düşür. Səhmdar və menecerlərin eyni subyekt olduğu səhmdar cəmiyyətlərində adətən bu cür problemlər özünü büruzə vermir. Şirkətlərin təsərrüfat-maliyyə fəaliyyəti ilə yalnız səhmdarların yığıncığında tanış olmaq imkanı olan səhmdar cəmiyyətlərində isə vurğuladığımız məsələlər özünü daha qabarıq şəkildə göstərməyə başlayır.

Beləliklə, korporativ idarəetmə sistemi şirkətin menecmenti və ona nəzarət üçün nəzərdə tutulmuş prosesdurlardan ibarət olub, əsas məqsədi şirkətlərdə ədaləti, şəffaflığı və qarşılıqlı cavabdehliyi təşviq etməklə, şirkətlərin beynəlxalq nüfuzunu artırır, investisiyaların cəlb olunmasını asanlaşdırır, cəlb olunan kapital üzrə xərcləri azaldır, davamlı inkişafa nail olur.

Bir daha qeyd edək ki, investora hər hansı şirkətə investisiya cəlb edilməsinə, eləcə də digər ölkələrlə və bu ölkələri təmsil edən hüquqi şəxslərlə səmərəli inteqrasiyasını təmin edən əsas məqam məhz bu amillərdir.

Eyni zamanda korporativ idarəetmə sistemi və onun təkmilləşdirilməsi daha yaxşı nəzarət və strateji menecment, əməliyyat risklərinin və məhkəmə çəkişmələrinin azalması deməkdir.

Bununla belə, korporativ idarəetmə sadəcə prosedur və qaydalardan ibarət deyil. Bu, idarəetməyə fərqli baxışdır: “Öz maraqlarını digərlərinin maraqlarında görmək bacarığıdır”[1].

Artıq ölkəmizdə də fəaliyyət göstərən təsərrüfat subyektləri üçün müasir korporativ idarəetmə sistemi modelinin hazırlanması və tətbiqi ilə bağlı aidiyyəti dövlət orqanları ilə birlikdə müvafiq tədbirlər görülür. Azərbaycan Respublikasında fəaliyyət göstərən dövlət və özəl müəssisələrin idarəetmə sisteminin təkmilləşdirilməsində müasir beynəlxalq standartların tətbiqi məqsədi ilə Azərbaycanın Korporativ idarəetmə məcəlləsinin hazırlanmasına ehtiyacı görülmüş və bunun üçün İqtisadiyyat Nazirliyinin (əvvəlki İqtisadi İnkişaf Nazirliyinin) nəzdində dövlət orqanları, Bakı Fond Birjası, şirkətlər və Beynəlxalq Maliyyə Korporasiyasının nümayəndələrindən ibarət müvafiq işçi qrupu yaradılmışdır. Nəticədə 2011-ci ildə isə Azərbaycan Respublikasının qanunvericiliyi, İqtisadi Əməkdaşlıq və İnkişaf Təşkilatının 1999-cu ildə ilk dəfə qəbul etdiyi və 2004-cü ildə yenidən baxılaraq daha da təkmilləşdirilən korporativ idarəetmə prinsipləri və bu sahədə mövcud olan beynəlxalq standartlara əsaslanaraq Azərbaycan Korporativ İdarəetmə Standartları işlənilib hazırlanmışdır.

Standartların müddəaları hüquqi cəhətdən məcburi deyil, könüllü xarakter daşısa da, gələcəkdə standartların müddələrinin “riayət et və ya izah et” prinsipi əsasında tətbiqi məqsəduyğun hesab edilmişdir. Bu, o deməkdir ki, cəmiyyətlər standartlara riayət etməli, əks

təqdirə isə riayət etmələrinin səbəblərini müvafiq hesabatlarda açıqlamalılı və izah etməlidirlər[1].

İqtisadiyyat Nazirliyi Azərbaycanda investisiya mühitinin cəlbediciliyini daha da artırmaq üçün yerli özəl və dövlət müəssisələrində qabaqcıl korporativ idarəetmə prinsiplərinin tətbiqinin ən yaxşı şəkildə həyata keçirilməsi istiqamətində fəaliyyətini bu gün də davam etdirir. Nazirlik dövlət aktivlərinin səmərəli idarə edilməsi və korporativ idarəetmə sahəsində dövlət siyasətinin formalaşması və həyata keçirilməsinə dair təkliflər hazırlayır, korporativ idarəetmə sahəsində normativ-hüquqi bazanın formalaşmasında iştirak edir. Nazirlik, həmçinin, bu sahədə inkişaf etmiş ölkələrin qabaqcıl təcrübəsini öyrənməklə müasir korporativ idarəetmə sistemlərinin hazırlanması və tətbiqi, integrativ məsələlərinin həlli istiqamətində müvafiq tədbirləri həyata keçirir.

Ədəbiyyat

1. Azərbaycan korporativ idarəetmə standartları. Bakı, 2011, 28 yanvar, № F-09
2. Korporativ idarəetmə nədir? “Korporativ idarəetmə icmalı”. Bakı, 2008, yanvar-aprel, №10
3. İqtisadi Əməkdaşlıq və İnkişaf Təşkilatının Korporativ idarəetmə prinsipləri. İngilis dilindən tərcümə. Bakı, 2004
4. <http://economy.gov.az>, Azərbaycan Respublikası İqtisadiyyat Nazirliyinin rəsmi internet sahifəsi

УДК 332.122

Стратегические направления региональной промышленной политики Азербайджана в условиях глобализации

*д.ф.э., доц. Гаджиев Али Вели оглы
Азербайджанский Государственный
Экономический Университет*

Выбор страной основных направлений развития непосредственно связан с процессами в мировой экономике. В разное время в научно-экспертном сообществе были популярны два подхода: глобализационный, в соответствии с которым магистраль и цели мирового развития едины для всех наций, находящихся на разных этапах общественно-политической и экономической эволюции, и цивилизационный, предполагающий существование различных траекторий движения и многообразие целей для разных стран. Однако с конца 1990 годов наблюдается конвергенция этих двух подходов [2, с.85].

Следует отметить, что несмотря на стремительный рост доли обслуживающего сектора в создаваемой добавленной стоимости, промышленность остается основным стимулирующим фактором для развития всех отраслей экономики. Развитие промышленного сектора, которому принадлежит 40%-ная доля в мировом потреблении энергии, [1, с.3] обуславливает развитие, с одной стороны, ресурсных отраслей экономики, а с другой - услуг промышленной направленности. Кроме того, промышленность является важным источником для создания рабочих мест.

В мировой практике развитие промышленности поощряется по четырем основным направлениям. Эти направления включают деятельность государств в качестве регулятора посредством тарифов, фискальных льгот или субсидий, в качестве финансового регулятора, который, влияя на кредитный рынок, направляет государственные и частные ресурсы на промышленные проекты, в качестве производителя, напрямую участвующего в экономической активности, и в качестве потребителя, посредством правительственных закупок обеспечивающего рынок для стратегических промышленных отраслей. Среди

указанных мер поддержки особое значение имеют трансфер технологий и поощрение инноваций. Проводимую во многих государствах политику по поощрению инноваций в соответствии с уровнем развития и исследовательским потенциалом стран можно разделить на 4 группы: трансфер технологий, повышение внутреннего технологического потенциала, усиление инновационной направленности малых и средних предприятий, развитие новых компаний по высоким и средним технологиям (“start-up”) [1, с.4].

В результате осуществляемой в Азербайджане в последние годы успешной экономической политики ускорился процесс индустриализации. Реализация продуманной нефтегазовой стратегии способствовала формированию устойчивых финансовых ресурсов страны и тем самым расширению возможностей рационального использования имеющегося промышленного потенциала. В результате за последние десять лет промышленное производство выросло в 2,7 раза, в том числе производство строительных материалов – в 2,5 раза, электрооборудования – в 2,1 раза, металлургическая промышленность – в 2,2 раза, производство одежды – в 2,5 раза.

За минувший период на промышленных предприятиях наблюдался динамичный рост объема как основных фондов, так и вложенных в основной капитал инвестиций. В 2014 году в промышленном секторе инвестиции в основной капитал, увеличившись по сравнению с 2009 годом в 2,4 раза, превысили 7,6 миллиардов манатов и составили 40 % общих инвестиций по экономике, направленных в основной капитал. В 2014 году около 80 % вложенных в основной капитал инвестиций по промышленности были направлены в горнодобывающую промышленность, 8,4 процента – в перерабатывающую промышленность, 8,1 % – в сферу водоснабжения, очистки и переработки отходов, 5,5 % – в сферу производства, распределения и поставок электроэнергии, газа и пара. Согласно показателям 2014 года, 55,8 % инвестиций, вложенных в промышленный сектор, приходится на долю зарубежных, а 44,2 % – на долю внутренних инвестиций, стоимость основных фондов по промышленности, увеличившись на 17,7 %, составила 61,8 миллиарда манатов или 54,2 % существующих в экономике основных фондов [4, с.13].

Однако следует отметить, что за последние два года в развитии промышленности Азербайджана наблюдается спад производства. Только в первой половине 2016 года произведено менее 0.3% промышленной продукции по сравнению с соответствующим периодом 2015 года. Согласно данным Госкомстата Азербайджана уменьшение промышленной продукции обусловлено уменьшением добычи сырой нефти 0.7 %, газа-9.9%, производство электрической энергии-6.8% и других видов продукции перерабатывающей промышленности. За рассматриваемый период соответственно уменьшилось производство продукции металлургии на 9.4 %, производство машин и оборудования 29.3%. В целом по нефтегазовому сектору прирост производства продукции составляет 3.5% , уменьшения нефтяного сектора на 0.8% [4, с.1].

Следовательно одной из основных отраслей, по которой ударила девальвации 2015 год является отрасль промышленности. То есть реально не достигнута цель перехода на экспортно - ориентированную экономику.

Наряду с снижением роста промышленности остается также проблема диверсификационного развития промышленности регионов и существуют резкие отличия между ними по промышленному уровню развития. Иначе говоря, следует устранить однобокое развитие и сосредоточение промышленности республики на ограниченных территориях регионов. Хотя за последние 10 лет в результате осуществления социально-экономических программ регионов достигнуты положительные результаты. Ныне регионы обеспечивают более 30% продукции по важнейшим видам продукции отраслей экономики. Некоторые из них выступают “центрами” выпуска электроэнергии, продовольственной безопасности и рациональной транспортно-узловой системы. Однако в промышленном производстве доля г. Баку и его окрестностей остается чрезмерно высокой. Абшеронский экономический район охватывает 4.1 % территории республики , 30% населения, хотя на его долю приходится более 90% промышленной продукции . Более 60% инвестиций на основной

капитал тоже приходится на долю г. Баку [5, с. 5]. Иностраный капитал для создания новых предприятий преимущественно выбирает город Баку. Безусловно такая концентрация промышленности приводит к сосредоточению населения и других сфер экономики на относительно небольшой территории. Вследствие неравномерной загруженности территории возникают различные социально-экономические проблемы. Следовательно, правильный выбор стратегических направлений региональной промышленной политики для Азербайджана является приоритетным при восходе из кризисных ситуаций.

На современном этапе в стратегии региональной промышленной политики в ускорении процесса индустриализации в стране важную роль играют создание соответствующих институтов и расширение их деятельности. В качестве примера этому наряду с Сумгаитским технологическим парком, можно отметить Сумгаитский химический промышленный парк, Балаханский промышленный парк и Парк Высоких Технологий. Создание технологических парков способствует независимо от объема внутреннего рынка, переходу от импорта-замещающего подхода к производственной модели экспортной направленности.

В реализации стратегии региональной промышленной политики важную роль играет “Стратегическая дорожная карта по национальной экономике и основным секторам экономики”. Согласно распоряжению Президента Республики основной задачей этого документа является сохранение достигнутых результатов и обеспечение устойчивости проводимых реформ. Стратегическая дорожная карта будет охватывать восемь приоритетных секторов экономики: в частности четыре производственных сектора – нефть и газ, сельское хозяйство, производство потребительской продукции, тяжелая промышленность и машиностроение [3, с.1].

Таким образом, стратегическое направление региональной промышленной политики должно способствовать усилению действующих промышленных и технологических парков, создание новых промышленных парков и промышленных кварталов, начало деятельности особых экономических зон и повышение промышленного потенциала регионов.

Литературы

1. Государственная Программа по развитию промышленности в Азербайджанской Республике на 2015-2020 гг. Баку, 26 декабря 2014 г.
2. Рустамов Э. Принципы эволюционной модернизации переходных экономик / Вопросы экономики, 2008, № 11
3. Стратегическая дорожная карта по национальной экономике и основным секторам экономики. Баку, 2016, 17 марта
4. Промышленность Азербайджана Госкомстат. Баку, 2015
5. Газета “Республика”. Баку, 2014, 14 мая

UOT 657: 336.221

Qloballaşma və aktivlərin uçotu metodologiyası

*i.f.d., dos. Quliyev Vaqif Məhərrəm oğlu
Azərbaycan Dövlət İqtisad Universiteti*

Müasir dövrdə qloballaşma dünya miqyasında sosial həyatın bütün aspektlərini-iqtisadiyyatı, siyasəti, mədəniyyəti, ekologiyanı, demoqrafiyanı və s. əhatə edir. Qloballaşmanın mahiyyəti, onun hazırki və gələcək pozitiv və neqativ nəticələri geniş, davamlı müzakirə və mübahisə predmetinə çevrilmişdir. Bir proses kimi qloballaşmaya monokauzal və multikauzal yanaşmalar mövcuddur. Bəziləri qloballaşmanı və onun bünün təzahür formalarını əsasən kapitalizmin yaxud bazar

qanunlarının meydana gəlməsi və inkişafı, digəriləri isə bir-biri ilə əlaqəli olan müxtəlif faktorların təsiri nəticəsində yaranması ilə izah edirlər. Hər bir yanaşmanın öz arqumentləri və sübutları vardır. Bununla belə, zənnimizcə, bütün hallarda qloballaşmanın bir proses olaraq meydana çıxması və dərinləşməsi, onun nəticələri dünya iqtisadiyyatının, informasiya-kommunikasiya texnologiyalarının (İKT) sürətli inkişafı və bunların nəticəsi kimi regional çərçivələrdə və dünya səviyyəsində maddi maraqların toqquşması ilə bağlıdır.

İqtisadi qloballaşmanın intensivləşməsi, buna paralel olaraq İKT-nin planetar miqyasda yayılması və genişlənməsi institusionalaşmanın formalaşmasına, adekvat idarəetmə mexanizmlərinin qurulmasına gətirib çıxardı. Müasir institusional infrastrukturun mühüm tərkib hissəsini maliyyə uçotu və hesabatını regional və beynəlxalq (dünya) miqyasda tənzimləyən institutlar təşkil edir. Bu cür institutlar əvvəlcə sırf milli və regional xarakter daşımışlar. Bunlara aşağıdakıları aid etmək olar: Amerika mühasiblər assosiasiyası (AAA), Amerika mühasiblər institutu (AİA), Amerika andlı mühasiblər institutu (AİCRA), İngiltərə və Uels andlı mühasiblər institutu (AİCAEW), Avropa mühasiblər institutu (UEC), Asiya və Sakitokean ölkələri mühasiblərinin Konfransı (CAPA), Qərbi Afrikanın mühasibat təşkilatları assosiasiyası (AABWA), Afrika mühasibat Şurası (AAC), Mühasibat uçotu prinsiplərinin işlənilib hazırlanması üzrə şura (ARB-ABŞ-da), Maliyyə uçotu üzrə standartlar şurası (FASB-ABŞ-da), Mühasibat standartlarının işlənilməsi üzrə Komitə (ASCC) və s. İnstitusional təşkilatlar çox böyük həcmdə və mürəkkəb növlü aktivlərin milli sərhədlərdən keçərək beynəlxalq bazarlara axınını idarə etmək, onlar haqqında dürüst informasiya formalaşdırmaq, onlardan yaranan iqtisadi faydaları dəqiq ölçmək üçün maliyyə uçotu və hesabatının infrastrukturunun qurulması və metodologiyasının işlənilib hazırlanması ilə məşğul olmağa başladılar. Göstərilən təşkilatların vasitəsilə mühasibat (maliyyə) uçotunun ümumi prinsipləri və standartları hazırlandı, onlar GAAP (Mühasibat uçotunun ümumqəbul olunmuş prinsipləri) adı altında tanınmağa başladı (məs. ABŞ-US GAAP-1, Böyük Britaniya-UK GAAP-1, Almaniya GAAP-1, Fransa GAAP-1 və ş.). GAAP-lar mənsub olduqları ölkələrdəki siyasi, iqtisadi, hüquqi, sosial-mədəni mühitə cavab verən uçot-hesabat sistemi kimi xarakterizə olunsada, onlar arasında çoxlu fərqli və oxşar cəhətlər mövcud idi. Mühitin fərqli və ümumi cəhətləri müxtəlif uçot modellərinin və onlara xas olan uçot metodologiyasının yaranmasına gətirib çıxardı. Hazırda əsas üç modelin olduğunu demək olar: 1) ingilis-amerikan modeli; 2) kontinental model; 3) cənubi amerika (latın amerikas) modeli. Həmin modellər regional əlamətlər, tarixi-mədəni yaxınlıq və iqtisadi tənzimlənmənin xüsusiyyətləri əsasında qurulmuşdur. Göstərilən modellərin hər birinin daxilində aktivlərin və digər elementlərin uçotunun aparılması və hesabatının tərtib edilməsi prinsipləri və qaydaları unifikasiya olunmuşdur.

Milli və regional uçot modelləri və sistemləri nə qədər mükəmməl hesab olunsada qarşılıqlı münasibətlərin regional, tarixi, iqtisadi, və mədəni sərhədləri aşaraq beynəlliləşməsi və vahid iqtisadi məkanın təşəkkül tapması və sürətli inkişaf proseslərini kəmiyyət və keyfiyyət baxımından tam əks etdirə bilmirdi. Odur ki, həmin sistemlərin yeni şəraitə transformasiyası qaçılmaz idi. Ancaq maddi, qeyri-maddi və maliyyə aktivlərinin axınları ilə müşayiət olunan iqtisadi qloballaşmanın tələblərinə cavab verə biləcək yeni beynəlxalq uçot-hesabat sistemi milli və regional uçot sistemləri və modelləri əsasında qurula bilərdi. Vahid uçot-hesabat sisteminin yaradılması keçən əsrin 60-70-ci illərində müxtəlif hökumət dairələrində, peşəkar təşkilatlar, alimlər praktiklər arasında geniş müzakirə predmeti oldu. Bu sistemin işlənilib hazırlanması üçün 1973 –cü ilin mart ayında London şəhərində on ölkənin peşəkar mühasibat təşkilatlarının birgə razılığına əsasən MHBS Komitəsi yaradıldı. 1999-cu ilin əvvəlində MHBS Komitəsi Beynəlxalq Uçot Standartlarının (İAS) tam komplektini hazırlayıb başa çatdırdı.

2001-ci ildən MHBS üzrə Komitə, MHBS üzrə Şuraya çevrildi. Şuranın başlıca məqsədlərindən biri milli standartlar ilə beynəlxalq standartların konvergeniyasını (yaxınlaşmasını) həyata keçirməkdir. Konvergeniyanın zəruriliyi onunla izah olunurdu ki, MHBS-lər hazırlandıqdan sonra bir çox milli uçot-hesabat standartlarının get-gedə aradan çıxması prosesi gədirdi, müxtəlif ölkələrin təşkilatları, xüsusən də ABŞ FASB-1 buna qarşı çıxırdı. Şura bunu nəzərə alaraq əslində konvergeniyanı ABŞ GAAP-1 üzrə həyata keçirir.

Hazırda dünyanın əksər fond birjaları, şirkətlərin səhmlərdən ibarət olan maliyyə aktivlərinin dövriyyəsinə həyata keçirmək üçün onların maliyyə hesabatının MHBS əsasında tərtib edilməsini bir şərt kimi qoymuşdur. ABŞ-ın Qiymətli Kağızlar və Birja əməliyyatları üzrə Komissiyası səhmləri fond birjalarında dövriyyədə olan şirkətlərə 2007-ci ildən etibarən US GAAP sistemindən imtina edərək maliyyə hesabatlarını MHBS üzrə tərtib etməyi tapşırırdı. Qlobal iqtisadi güc olan Avropa İttifaqı (Aİ) da qiymətli kağızları Avropa fond birjalarında dövriyyədə olan şirkətlərin konsolidə olunan maliyyə hesabatını 2005-ci ildən MHBS əsasında tərtib etməyi tövsiyyə etdi. MHBS Komitəsinin, Qiymətli Kağızlar Komissiyalarının Beynəlxalq Təşkilatı (IOSCO) ilə 1995-ci ildə bağladığı sazişə uyğun olaraq, əgər, şirkət öz maliyyə hesabatını MHBS əsasında (milli standartlara hər hansı düzəliş etmədən belə) hazırlamışsa, həmin hesabat imkan verir ki, şirkət öz qiymətli kağızlarını dünyanın istənilən fond birjasında yerləşdirsin. Başqa sözlə, MHBS qiymətli kağızların fond birjalарına çıxışı (beynəlxalq listinqi) üçün əslində bir şərt kimi qəbul edildi. Bəzi ölkələr istisna olmaqla keçmiş SSRİ-yə daxil olan bütün respublikaların, həmçinin şərq Avropa ölkələrinin şirkətləri öz aktivlərinin uçot-hesabat sistemini tamamilə MHBS -ə uyğunlaşdırmışlar.

Bütövlükdə qloballaşma şəraitində milli və transmilli şirkətlər malik olduqları aktivlərin uçot və hesabatını MHBS-nin müəyyən etmiş olduğu vahid nəzəri- metodoloji prinsiplər üzərində qurur. Bu özünü konkret olaraq aşağıdakılarda göstərir:

- Aktivlərə vahid tərif verilir: Aktivlər - keçmiş dövrlərin hadisələri nəticəsində şirkət tərəfindən nəzarət olunan resurslardır, hansılardan ki, şirkət gələcəkdə iqtisadi fayda gözləyir [7].

- Aktivlər maliyyə hesabatında aşağıdakı iki kriteriya əsasında tanınır:

- a) aktivlə bağlı istənilən iqtisadi faydanın əldə olunması ehtimalı mövcuddur;

- b) aktiv etibarlı şəkildə ölçülə biləcək dəyərə yaxud qiymətə malikdir [7].

- Aktivlər aşağıdakı metodlar əsasında qiymətləndirilir: faktiki əldə olunma dəyəri; əvəzetmə (bərpa) dəyəri; mümkün xalis satış qiyməti; qalıq dəyəri; ədalətli dəyər; diskontlaşdırma dəyəri.

Aktivlərə verilən nəzəri tərifə görə aktivlərin iqtisadi funksiyası onların şirkətə iqtisadi fayda gətirməsi ilə müəyyən edilir. Aktivlərin uçotunun bütün digər metodoloji ünsürləri məhz həmin nəzəri müddə üzərində qurulmuşdur. Əgər aktivlərin iqtisadi fayda gətirmək ehtimalı yoxdursa, onları qiymətləndirmək, təsnifləşdirmək, hesablarda və maliyyə vəziyyəti haqqında hesabatda əks etdirmək olmaz. Metodoloji əhəmiyyət kəsb edən digər mühüm məsələ aktivlərin ilkin dəyərinin və sonrakı, yəni faydalı istifadə müddətindəki dəyərinin etibarlı şəkildə müəyyən edilməsidir. Bunun üçün MHBS tərəfindən yuxarıda göstərilən ilkin və sonrakı qiymətləndirmə metodları işlənib hazırlanmışdır.

Beləliklə, MHBS-nin müəyyən etmiş olduğu nəzəriyyə və metodologiya, bir tərəfdən, aktivlərdən əldə olunacaq iqtisadi faydanı, digər tərəfdən, aktivlərin öz dəyərini hesablamağa, və bunların bazasında, dünyanın hansı nöqtəsində yerləşməsindən, hansı ölkəyə mənsub olmasından və hansı fəaliyyət növü ilə məşğul olmasından asılı olmayaraq milli və transmilli şirkətlərin nəzarətində olan məhdud resurslardan (aktivlərdən) necə istifadə edildiyi barədə maraqlı tərəflərə, həmçinin geniş ictimaiyyətə şəffaf və dürüst informasiya çatdırmağa imkan verir.

Ədəbiyyat

1. Mehdiyev R. Yeni siyasət: inkişafa doğru. I cild. Bakı: 2008, 581 s.
2. Rzayev M., Rəhimov N. Qloballaşma və şəxsiyyət. Bakı: 2010, 252 s.
3. Vəliyev D. Ə. Qloballaşma şəraitində Azərbaycanın dünya maliyyə bazarlarına inteqrasiyası: təmayüllər, problemlər, perspektivlər. Bakı: Azərbaycan Universiteti, 2006, 242 s.
4. Аткиссон А. Как устойчивое развитие может изменить мир. М.: БИНОМ. 2015, 455 с.
5. Палий В.Ф. Международные стандарты финансовой отчетности: Учебник. 4-е изд., испр. и доп. М.: ИНФРА-М, 2009, 512 с.
6. Пчелина, С. Л. Международные стандарты финансовой отчетности. М.: Высшая школа экономики, 2011, 256 с.
7. Международные стандарты финансовой отчетности 1999: издание на русском языке. М.: Аскери-АССА, 1999, 1135 с.

Rəqabətqabiliyyətliliyin yüksəldilməsinin institusional aspektləri

*i.f.d., dos. Məmmədov Sahib Məmməd oğlu
Azərbaycan Dövlət İqtisad Universiteti*

Bazar iqtisadiyyatı şəraitində iqtisadi obyektin rəqabətqabiliyyətliliyi onun mövcud vəziyyətinin qorunması və inkişafı amilidir. Bazar münasibətlərinin bərqərar olduğu bir şəraitdə rəqabət iqtisadiyyatın vacib bazar özünütənzimləmə amili kimi çıxış edir. Rəqabət bazar institutu kimi elm və texnika sahəsində əcnəbi və yerli mütəxəssislərin qabaqcıl nailiyyətlərinin tətbiqi ilə məşğul olan istehsalçılar üçün stimulyator rolunu oynayır. Rəqabət əmək məhsuldarlığının səviyyəsinin yüksəldilməsi və ziyansız təsərrüfatçılığın stimullaşdırılması aləti kimi də çıxış edir.

Rəqabət bazarın əsas kateqoriyası kimi bazarın tələbatını ödəmək məqsədi ilə istehsalçıları istehsalı genişləndirilmə, diversifikasiya yolları və imkanlarını daima axtarmağa məcbur edir ki, nəticədə bazarda təklif tələbi üstələyir. İdarə edilməyən səylər gərgin rəqabət mübarizəsinə və nəticədə iqtisadi böhrana gətirib çıxarır.

Dünya bazarında ABŞ-ni təkidi və bir neçə tərəfdaş ölkələri ilə birlikdə həyata keçirdikləri qeyri-bazar tədbirləri nəticəsində neftin qiymətinin azalması, yerli institutların işlək olmaması, daxili bazarda rəqabətinin qeyri-təkmilliyi Azərbaycan dövlətinin maliyyə-iqtisadi siyasətinin səmərəsiz olmasını təsdiq edir.

Ölkədə institut və institusional mühitin keyfiyyətinin qənaətbəxş olmaması transaksion xərclərin artmasına, daxili bazarda investisiya - innovasiya fəallığının azalmasına, əsasən mövcud vəziyyəti qoruyub saxlamaq kimi məsələlərlə əlaqədar müəssisələrin fəaliyyətinin taktiki məqsədlərinin həllinə yönəldilməsinə gətirib çıxarır. Nəticədə milli iqtisadiyyatın rəqabətqabiliyyətliliyi və ümumilikdə onun institusional rəqabətqabiliyyətliliyi zəifləyir, əhalinin rifah halının yaxşılaşması mənbələri məhdudlaşır [2].

Azərbaycan Respublikasının müvafiq hakimiyyət orqanlarının rəhbərləri bütövlükdə dünya səviyyəsində iqtisadiyyatın beynəlmilləşməsinə nəzərə alaraq ölkənin qlobal beynəlxalq iqtisadi münasibətlərə fəal qoşulmasını təmin etməli, iqtisadiyyatın bütün səviyyələrində rəqabəti gücləndirməli, institusional mühitin keyfiyyətinin yaxşılaşdırılması kimi məsələləri həll etməyə çalışmalıdırlar.

Dövlət, regional və hətta təsərrüfat subyektləri səviyyəsində institusional rəqabət üstünlüyünün qazanılması üçün mövcud vəziyyətin öyrənilməli, araşdırılmalı və təhlil edilməli, institusional mühit və institusional rəqabətqabiliyyətliliklə əlaqədar problemlər müəyyən edilərək həlli istiqamətində müvafiq tədbirlər hazırlanıb həyata keçirilməlidir.

Arzu olunan rəqabətqabiliyyətlilik səviyyəsinin əldə edilməsi üçün çoxsaylı amil və meyarların nəzərə alınması zəruridir. İnstitusional aspekt ölkənin, iqtisadiyyatın, sahənin və ayrı-ayrı təsərrüfatların rəqabətqabiliyyətliliyinin yüksəldilməsinin amilləri və meyarlarından az əhəmiyyətli deyildir.

Bütün qarşılıqlı əlaqə və qarşılıqlı təsirdə olan institutlar və institusional strukturlar institusional sistemi əmələ gətirirlər, bununla bərabər institutların və institusional strukturların restrukturizasiyası və təkmilləşdirilməsinin düzgün orientasiyası və yönəldilməsi nəticə etibarı ilə institusional inkişafda öz əksini tapır.

İnstitusionizm iqtisad elminin istiqamətlərindən biri kimi cəmiyyətin və iqtisadiyyatın inkişafını sosial və psixoloji mövqedən ifadə edir. Bu istiqamət öz adını amerika iqtisadçısı U. Hamilton tərəfindən ilk dəfə olaraq "institusionizm" terminini istifadə etdikdən sonra almışdır [2].

İnstitusional strukturu təsərrüfat fəaliyyəti göstərən subyektlərin iqtisadi maraqlarının reallaşdırılması istiqamətlərinə və formalarına təsir edən sosial-iqtisadi institutlar sistemi əmələ gətirir [5].

Professor S.Kirdin öz əsərlərində “institusional struktur” anlayışını qarşılıqlı əlaqəli institutlar məcmusunu əhatə edən “institusional qayda” kimi müəyyən etmişdir [4].

Ölkədə və bütövlükdə dünyada formalaşmış institusional strukturun və institusional mühitin keyfiyyəti iqtisadi sistemin və özəlliklə onun subyektlərinin rəqabətqabiliyyətliliyinin təmin edilməsində xüsusi rol oynayır [1].

Ümumiyyətlə, institusional struktur coğrafi, tarixi şərait və hadisələrin, ölkədə mövcud tarixi rejimlər və onun iqtisadi qanunlarının təsiri altında formalaşır.

İqtisadi sistem daxilində qərar qəbulu prosesinə və subyektlərin qarşılıqlı təsir forma və üsullarına baza iqtisadi, siyasi və sosial institutlar, daha dəqiqi desək institusional mühit güclü təsir edir.

Bir qayda olaraq institusional mühit həm mümkün alternativ seçim variantlarını məhdudlaşdırır və ya bu məhdudlaşdırma daxilində hərəkət azadlığı verir, bu fəaliyyətin təhlükəsizliyini də təmin edə bilər. Mükəmməl institusional mühit cəmiyyətə transaksion xərcləri azaltmağa və özlərinin öhdəliklərini yerinə yetirməsinə imkan verir. Bununla institusional strukturların səmərəliliyinin yüksəldilməsinə şərait və zəmin yaradılır. İnstitusional strukturların səmərəliliyinin səviyyəsi cəmiyyətin üzərinə düşən transaksion xərclərin həcmi ilə müəyyən edilir. Nəticədə bütün bunlar təkrar istehsal prosesinin keyfiyyətini müəyyən edir.

Lakin bəzi iqtisadçıların fikrlərinə görə transaksion sektor sahələrinin (transaksion sektor-opportunizm və informasiyanın asimetriyası şəraitində iqtisadiyyatın sahələrinin qarşılıqlı təsirlərinin intensivləşdirilməsini təmin edən institutların məcmusu) faktiki artımına baxmayaraq transaksion xərclərin azalması baş vermir ki, bu da təkrar istehsal prosesinin balanslı inkişafına kömək etmir [4].

Mülkiyyət hüquqlarının qorunma səviyyəsinin arzu olunan səviyyədə olmaması aktivlərin potensial kapitalaşdırılmasını dəfələrlə zəiflədir və fond birjalarda yerli şirkətlərə mənfi təsir göstərir [3].

Beləliklə, iqtisadçı alimlərin elmi əsərləri əsas götürülməklə aparılan tədqiqatdan alınan məlumatları və nəticələri təhlil etməklə yerli təsərrüfat subyektləri və institutlarının rəqabətqabiliyyətli olmaları üçün hər zaman diqqət mərkəzində saxlanılması zəruri olan, sosial-iqtisadi siyasətə neqativ təsir edən amillər aşağıdakı kimi müəyyən edilmişdir:

- yerli institut və Azərbaycanda onların formalaşmasının institusional mühitin qeyri-təkmil olması;

- milli, dövlət və iqtisadi rayonlar səviyyəsində institusional ziddiyətlərin olması;

- ölkə iqtisadiyyatının rəqabətqabiliyyətliliyini azaldan institusional maneələrin neqativ təsiri;

- son zamanlar iqtisadi siyasət üzrə tədbirlərin effektivliyinin azalması;

- mülkiyyət hüquqlarının qorunmasında problemlərin olması nəticəsində aktivlərin kapitalaşdırılmasında nöqsanlar;

- hökumətin hazırladığı antiinhişarçı siyasətinin reallaşdırılması üzrə dövlət strukturlarının bəzilərinin bacarıqsızlığı və ya istəklərinin olmaması;

- müvafiq struktur bölmələrinin fəaliyyətinin, müəyyən edilmiş və reallaşdırılan tədbirlərinin müəssisənin maraqları baxımından ardıcıl olmaması;

- vergi xidmətinin vergi ödəyicilərlə davranışında bir çox hallarda qaydalara riayət edilməməsi və Azərbaycan Respublikası vergi sisteminin institusional rəqabətqabiliyyətliliyinin zəif olması;

- qeyri-formal institusionallaşdırma və s.

Beləliklə, sadalanan neqativ halların aradan qaldırılması və rəqabətqabiliyyətliliyini yüksəldilməsi məqsədilə bir sıra tədbirlərin planlı şəkildə həyata keçirilməsi zəruridir:

- yerli təsərrüfat subyektləri və institutlarının rəqabətqabiliyyətliliyinə neqativ təsirlərin aradan qaldırılmaq lazımdır. Rəqabətqabiliyyətliliyin bir institut kimi qeyri-sabitliyi ona dövlət tərəfindən diqqət tələb edir, başqa sözlə fəal antiinhişarçı siyasətin aparılmasını tələb edir.

- əhalinin sosial-iqtisadi vəziyyəti (alicılıq, ödəməqabiliyyəti) nəzərə alınması.

- milli iqtisadi rəqabətqabiliyyətliliyin əldə edilməsinin əsas açarı olan elmə əsaslanan elmi-texniki potensialın artırılması.

- mülkiyyət hüquqlarının müdafiəsi üçün praktiki forma və metodların tətbiqi.
- ölkə iqtisadiyyatının mükəmməl sosial institutlarının formalaşdırılması iqtisadiyyatın yaxın və uzaq gələcəkdə inkişafı və yenilənməsinə hesablanmış düşünülmüş sosial-iqtisadi kursun zəruri tərkib hissəsi olmalıdır.

Beləliklə, dövlət, sahə və müəssisələrin rəqabətqabiliyyətinin yüksəldilməsi üçün institutların, xüsusilə də mülkiyyət institutlarının keyfiyyətini artırmaq, yeni yaranan və ya formalaşan institutların əsasında iqtisadiyyatın aktiv rəqabətqabiliyyətilik siyasətini hazırlamaq lazımdır. Bu siyasətin yürüdülməsi və müvafiq tədbirlərin görülməsi aktual problemlərin həllinə, iqtisadi artım tempinin yüksəldilməsinə öz tövəhəsini verəcəkdir.

Ədəbiyyat

1. Вольчик В.В. Институциональная структура экономики. <http://www.edu-zone.net/>
2. Конкурентоспособность страны, <http://www.grandars.ru/college/ekonomika-firmy/konkurentosposobnost-strany.html>
3. Коуз Р. Институциональная Структура производства // Американский экономический обзор, вып.82, п°4, с. 713-719, 1992. (Нобелевская лекция премии).
4. Матвеев Ю.В., Коновалова М.Е. Институциональная структура и ее роль сбалансированности общественного воспроизводства, <http://fundamental-research.ru/ru/article/view?id=2291>
5. Нечаев С.Ю., Шелудякова И.Г. Конкурентоспособность: институциональный аспект. <http://fundamental-research.ru/ru/article/view?id=38033>

UOT 379.85

Azərbaycanda turizmin inkişafında dövlət siyasətinin rolu

*i.f.d., dos. Novruzova Azadə Qadir qızı
Azərbaycan Dövlət İqtisad Universiteti*

Müasir şəraitdə bir sıra iqtisadi problemlər dünya inteqrasiya sisteminin tərkib hissəsi olmaqla, xarici amillərin təsirinə məruz qalır. Bu amillərin təsiri əlverişli turist fəaliyyəti üçün şərait yaradır. Əks halda dünya rəqabət mühitində turizmin iqtisadi səmərəsi baş vermir. Turizm daxili tələbatdan kənarında formalaşır. Ona görə də açıq iqtisadi sahə kimi fəaliyyət göstərir [2].

Turizm müasir dünyada iqtisadiyyatın ən gəlirli sahələrindəndir. Coğrafi baxımdan əlverişli mövqedə yerləşən Azərbaycanda da turizm sektoru sürətlə inkişaf etməkdədir. Bütün sahələrdə olduğu kimi, turizm sahəsində də çətinliklər mövcuddur. Bu çətinlikləri doğuran ən mühüm məsələlərdən biri turizmin öyrənilməsinə hələ də sistemli yanaşmanın istisnaq təşkil etməsidir. Məhz belə bir yanaşma əsasında turizmin idarəetmə sisteminin mükəmməl modelinin qurulması nəzəri cəhətdən əsaslandırılmış müddəalara əsaslanmalıdır.

Belə ki, T.İ. Tkachenko N. Leyperin işləyib hazırladığı turizm sistemini mürəkkəb, böyük, coğrafi və sosial-iqtisadi sistem kimi xarakterizə edir [5]. Turizm üzrə elmi ekspertlər Beynəlxalq assosiasiya tərəfindən qəbul edilən tərifi görə turizm sosial-iqtisadi sistem kimi insanların daimi yaşayış yerlərindən fərqli və onların əmək fəaliyyəti ilə bağlı olmayan yerlərdə insanların yerdəyişməsi və gəlişi zamanı meydana çıxan münasibətlərin, əlaqə və hadisələrin məcmusu sayılır [4].

Bu gün Azərbaycanda beynəlxalq turizm sahəsi diqqət mərkəzindədir. Turizm insan kütləsini özündə birləşdirən bir sahə olduğu üçün burada insanların mədəni ünsiyyətinin və onların maarifləndirilməsinin də böyük ictimai-siyasi və kulturoloji əhəmiyyəti vardır. Azərbaycanın turizm profilli ölkəyə çevirməsi və dünya arenasında öz sözünü deməsi üçün böyük potensialı vardır.

Zəngin təbii sərvətləri, qədim tarixi və memarlıq abidələri, özünəməxsus mentaliteti, əlverişli ictimai coğrafi mövqeyi, Xəzərin sahil zonaları turizmin inkişafında xüsusi əhəmiyyət kəsb edir. Bu halda bizi belə bir sual düşündürə bilər. Bu qədər təbii sərvətləri olan ölkəni inkişaf etmiş turist ölkəsinə çevirmək üçün nə çatmır? İlk növbədə həm Azərbaycanın bu sahədə düzgün siyasəti və strategiyası olmalıdır, həm də turizmin infrastrukturunu formalaşmalıdır. Bu iqtisadiyyatın başqa sahələrinin də inkişaf etməsi üçün zəmin yaradır. Dövlətin turizmin idarə edilməsində götürdüyü istiqamət turizmin bazar münasibətləri şəraitində özü-özünü maliyyələşdirməsi üçün imkan yaradır. Bunun reallaşdırılması üçün dövlət özünün müxtəlif dövlət və yerli icra hakimiyyəti orqanlarının turizmin işinə qarışmadan turoperatorların (Turoperator – turların komplektləşdirilməsi, turizm məhsulunun formalaşdırılması, hərəkətə gətirilməsi və satışı ilə məşğul olan turizm təşkilatı) sayının artmasına şərait yaradır. Azərbaycan hökuməti ölkədə turizmi inkişaf etdirmək üçün xüsusi layihələr işləyib hazırlayır. Kifayət qədər turizm resurslarına malik olan ölkəmizin beynəlxalq aləmdə turizm regionu kimi tanınması üçün isə turizm sahəsində dövlət siyasəti beynəlxalq standartlara uğunlaşmalıdır.

Ölkəmizin turizm sənayesi inkişaf dövrünə qədəm qoymuşdur. Hüquqi bazası Ümummilli liderimiz Heydər Əliyev cənablarının təşəbbüsü ilə 1999-cu ildə Turizm haqqında Azərbaycan Respublikasının Qanununun qəbulu ilə qoyulmuş turizm 18 aprel 2001-ci ildə Gənclər, İdman və Turizm Nazirliyinin yaradılması, 2002-ci ilin avqustunda təsdiq olunmuş Azərbaycan Respublikasında 2002-2005-ci illərdə turizmin inkişafına dair Dövlət Proqramı və Azərbaycan Respublikası regionlarının sosial-iqtisadi inkişafı (2004-2008-ci illər) Dövlət Proqramı ilə güclü təkan almışdır.

Turizmin hüquqi bazası, sahibkarlıq fəaliyyətinin dövlət tənzimlənməsi, turizm sahəsində dövlət siyasətinin tərkib hissəsini təşkil edir. Aparılan bu siyasətdə turizmin inkişafına mane olan halların aradan qaldırılması üçün dövlət səviyyəsində aşağıdakı addımların atılması təklif olunur:

- dövlət turizm təşkilatçıları üçün vergi güzəştləri tətbiq etməlidir;
- turizm şirkətləri və təşkilatları gömrük rüsumlarından və əlavə gəlir vergisindən azad olmalıdır;
- dövlət turist təşkilatçılarına güzəştli kreditlər verməlidir;
- turizm xidməti üçün xaricdən gətirilən texnika və avadanlıqlar gömrük rüsumlarından azad olmalıdır;
- korporativ vergilərə güzəştlər edilməlidir və s.

Bu istiqamətdə turizmin inkişafına dövlət dəstəyi verilməsi hesabına həm turizm sürətlə inkişaf edə bilər, həm də əhalinin sosial iqtisadi vəziyyəti yaxşılaşa bilər. Əhalinin milli gəliri artar, ölkəyə daha çox valyuta kütləsi daxil olar, əhalinin böyük bir hissəsinin məşğulluğu üçün şərait yaranar [3].

Doğrudur, Azərbaycan Respublikası hələ 04 iyun 1999-cu ildə “Turizm haqqında” qanun qəbul etmişdir. Həmçinin ölkə prezidenti 2002- 2005-ci illərdə turizmin inkişafına dair 27 avqust 2002-ci il tarixli sərəncamla bölgələrdə turizmin inkişafı barədə proqram qəbul etmişdir. Bu proqramda turizmin inkişafına dair bir sıra dövlət tədbirlərinin həyata keçirilməsi nəzərdə tutulmuşdur.

Qeyd etmək lazımdır ki, 2002-ci ildə təsdiq edilmiş Dövlət Proqramında həm yerli, həm də xarici istehlakçıların turizm-əyləncə xidmətinin təşkili üçün bir sıra əməli işlərin görülməsi nəzərdə tutulmuşdur. Proqramda, eyni zamanda, aşağıda qeyd olunan məsələlərin həllinin vacibliyi göstərilmişdir:

turizm sahəsində dövlət siyasətini həyata keçirmək və bu sahənin üstün cəhətlərinin inkişafını təmin edən zəruri bazaların yaradılması;

- ölkədə turizmin proporsional inkişafının təmin edilməsi;
- mövcud turizm sistemində əldə olunmuş mütərəqqi təcrübəyə əsaslanaraq müstəqil Azərbaycan Respublikasının strateji maraqlarına cavab verən müasir xidmət sisteminin formalaşdırılması;
- turizm sənayesinin yaradılması və idarə olunması istiqamətlərinin müəyyənləşdirilməsi;

- turizm sahəsindən əldə olunan vəsaitin artırılması və onların dövlət və yerli büdcələrə daxil edilməsi;
- turizm sahəsində xidmətin keyfiyyətinin yaxşılaşdırılması, onun beynəlxalq standartlara uyğunlaşdırılması;
- ölkəmizin turizm müəssisələrinin beynəlxalq turizm proqramlarında iştirak etmələri üçün əlverişli şərait yaradılması.

Turizm insanların sosial mədəni fəaliyyətinin əsas sahələrindən biri kimi dövlət tərəfindən yüksək qiymətləndirilir. Buna görə də dövlət proqramı aşağıdakı vəzifələrin həyata keçirilməsini bir məqsəd kimi qarşıya qoyur:

1. Turizmin hərtərəfli inkişaf etməsi üçün kiçik və orta sahibkarlığa geniş səlahiyyətlər vermək.
2. Turistlərə xidmət obyektlərini yenidən qurmaq və onu dünya standartlarına uyğunlaşdırmaq.
3. Respublikanın beynəlxalq və daxili turizm bazarında rəqabət aparmaq qabiliyyətini artırmaq.
4. Turizmin inkişaf etdirilməsi üçün daha mütərəqqi və səmərəli metodlardan istifadə etmək və s.

Respublikada turizmin inkişafına təsir göstərən ən başlıca dövlət sənədi “Turizm haqqında” Azərbaycan Respublikasının Qanunu olmuşdur. Bu qanunda turizmi inkişaf etdirmək məqsədi ilə həm əlaqədar dövlət strukturları, həm də özəl təşkilatlar qarşısında konkret vəzifələr qoyulmuşdur və güclü rəqabətə davam gətirə biləcək turizm bazaları yaratmaq tapşırığı verilmişdir [1].

Bü gün turizm sahəsində dövlət siyasətin davamı kimi “Azərbaycan Respublikasında 2010-2014-cü illərdə turizmin inkişafına dair Dövlət Proqramı” qəbul olmuşdur. Dövlət Proqramı təkcə 2010-2014-cü illərin deyil, ölkədə turizm sahəsinin inkişafının uzunmüddətli strateji maraqlarını özündə ehtiva edir.

Azərbaycanda turizm sahəsində dövlət siyasəti yeni bir mərhələyə qədəm qoymuşdur və bu sahədə dövlətin apardığı siyasət turizmin inkişafına güclü təkan göstərir. Dövlətin də turizmə yaxından diqqəti və qayğısı bu sahənin gələcək inkişafına zəmin yaradır. Təsədüfi deyil ki, dövlət büdcəsinin 2025-2030-cu illərə kimi turizm sektorunun inkişafı hesabına genişləndirilməsi nəzərdə tutulur. Onu da qeyd edək ki, Azərbaycanda turizm sahəsində dövlət siyasəti turizmin gələcək inkişafı üçün onun əsas prioritetlərini müəyyən edir.

Ədəbiyyat

1. Turizm haqqında Azərbaycan Respublikasının Qanunu. Bakı: 1999
2. Əlirzayev Ə.Q. Turizmin iqtisadiyyatı və idarə edilməsi. Bakı: 2010
3. Александрова А.Ю. Международный туризм: учеб. пособие для вузов. М.: Аспект Пресс, 2001
4. Борушак М. Проблеми формування стратегії розвитку туристичних регіонів: монографія / Мирослав Борушак. Львов: ІРД НАН України, 2006
5. Ткаченко Т.І. Сталий розвиток туризму: теорія, методологія, реалії бізнесу: монографія / Т.І. Ткаченко. – 2-ге вид., випр. та доповн. К.: 2009

Защита внутреннего рынка в условиях глобализации

*д.ф.э., доц. Гамидова Лала Адиль кызы
Азербайджанский Государственный
Экономический Университет*

Защита внутреннего рынка промышленной продукции Азербайджана в условиях глобализации в настоящее время является актуальной, но достаточно сложной задачей. Азербайджан на протяжении всей истории традиционно обладал сильным промышленным потенциалом. Это было связано с имеющимися богатыми углеводородными запасами, залежами железных руд, благоприятным климатом, наличием энергетических ресурсов. Однако происходящие в мире глобализационные процессы изменили в корне оценку основных факторов развития потенциала промышленности. Мировой опыт показывает, что в последнее время постепенно уменьшается роль природных ресурсов, которые частично заменяются импортной продукцией. В современной мире акцент делается не на наличие природных факторов, а прежде всего, на факторы, обеспечивающие инновационное развитие экономики.

Глобализация мировой экономики означает вовлечение стран в общую систему взаимосвязей в экономической, финансовой, политической, общественной сферах. Именно с глобализацией связывают угрозу продовольственной безопасности страны. Считается, что если импорт товаров составляет более 25% от внутреннего потребления, то это представляет угрозу продовольственной безопасности страны [5, с.5].

Кроме того, около 90% экспорта промышленной продукции в Азербайджане приходится на сырьевые ресурсы – сырую нефть, фрукты, овощи, скот, кожу, хлопок-сырец [1, с.55-61]. И естественно, что в случае малых объемов производства на местном рынке, не удовлетворяющих в полной мере потребительский спрос, на помощь приходят импортные товары. Тем более в условиях глобализации, когда стираются границы между внутренним и внешним рынком, этот процесс сильно облегчен.

Если высокая доля импорта промышленных товаров имела оправдание в связи с трансформационным этапом перехода к рыночной экономике, то в последние годы она свидетельствует об неэффективности проводимой политики, представляет угрозу национальной безопасности страны, и прежде всего продовольственной безопасности.

В международной практике среди развитых стран достаточно распространены меры по защите национального производителя. Так, с 2014 года в Евразийском экономическом союзе с целью защиты внутреннего рынка применяются три меры. Это:

- компенсационные меры, связанные с субсидируемым импортом;
- антидемпинговые меры, связанные с демпинговым импортом;
- специальные защитные меры, связанные с большим объемом импорта на территорию государства [4, с.7].

В соответствии с принятыми стандартами на территории Европейского экономического союза, под демпингом понимается ситуация, когда экспортная цена товара ниже его нормальной стоимости [3]. Антидемпинговые и компенсационные меры применяются с целью защиты внутреннего рынка от импорта из ряда конкретных стран, в то время как специальные защитные меры направлены по отношению импорта из любой страны. Специальные защитные меры заключаются во временном применении специальной пошлины или ограничений в виде квот с целью уменьшения больших объемов импортной продукции.

Азербайджан также придерживается политики обеспечения национальной безопасности и защиты внутреннего рынка от импортной продукции. Данное положение отражено в Концепции Развития “Азербайджан 2020: взгляд в будущее”. Согласно данной Концепции,

основными задачами поднятия экономики являются ускорение диверсификации экономики, сохранении, отхода от нефтяного фактора, дальнейшее повышение темпов развития ненефтяного сектора, увеличение конкурентоспособности и расширение возможностей ненефтяного экспорта. С целью защиты внутреннего рынка в Концепции предусмотрены меры по принятию антидемпинговых и других защитных мер [1, с.11-12, 15].

В соответствии с Постановлением Кабинета Министров Азербайджанской Республики “О ставках таможенных пошлин по экспортно-импортным операциям в Азербайджанской Республике” с 1 ноября 2016 года в стране были введены новые ставки таможенных пошлин на 2 года. Высокие таможенные пошлины коснулись ряда сельскохозяйственной продукции – мяса и мясных изделий, яиц, овощей и фруктов, орехов, алкогольных и безалкогольных напитков, а также некоторых видов строительных материалов – бетонита, гипса, цемента и изделий из них. Фактически это означает проведение политики импортозамещения до ноября 2018 года, пока не окрепнет предпринимательский сектор в стране.

Но не следует забывать, что для поднятия национального производства необходима поддержка частного предпринимательского сектора. Во всех развитых странах локомотивом подъема экономики служит именно малое и среднее предпринимательство. А для этого обязательны следующие меры:

- налоговые льготы, в особенности скидки с налога на прибыль;
- предоставление малому бизнесу кредитов на льготной основе;
- расширение использования лизинговых операций с целью применения новой техники и технологий;
- предоставление специальных льготных тарифов на газ и электричество предпринимателям, занятым в приоритетных отраслях, избранных государством;
- особые льготы предпринимателям, занятым промышленным производством в регионах.

Литература

1. Концепция Развития “Азербайджан 2020: взгляд в будущее”. Баку, 29 декабря 2012 г.
2. Azərbaycanın xarici ticarəti. Statistik məcmuə. Azərbaycan Respublikasının Dövlət Statistika Komitəsi. Bakı, 2016, 236 s.
3. Евразийская Экономическая Комиссия. Официальный сайт Евразийского Экономического союза (ЕАЭС). <http://www.eurasiancommission.org/>
4. Инструменты защиты рынка: в помощь экспортерам. Министерство экономического развития Российской Федерации. Департамент торговых переговоров. Москва, 2011, 40 с.
5. Якубовский Н.Н. Внутренний рынок как зеркало проблем украинской промышленности / Экономика Украины, № 6, 2012, с.4-15

UOT 339.924

Qloballaşma və Azərbaycanın inteqrasiya məsələlərinə sistemli baxış

*i.f.d., dos. İbişov Elman İbiş oğlu
Azərbaycan Dövlət İqtisad Universiteti*

Hal-hazırda Azərbaycan formalaşan yeni geosiyasi nizamda uyğunlaşmaq, dünya iqtisadiyyatında özünəməxsus mövqeyi olan dövlətə çevrilmək istiqamətində səylərini artırır, tarixi inkişafında dünyaya inteqrasiyanın növbəti mərhələsini, yeni dövrünü yaşayır. Ölkənin qarşısında böyük məqsədlər durur. Bunlar dünyanın yalnız siyasi deyil, həm də iqtisadi, elmi, informasiya məkanlarına inteqrasiya amillərini də əhatə edir. Ölkənin geosiyasi vəziyyəti nəzərə alınaraq, hərtərəfli iqtisadi və sosial inkişafın təmin olunması üçün beynəlxalq maliyyə institutları, iqtisadi təşkilatlar, regional birliklərlə əməkdaşlıq genişləndirilir. Bütövlükdə dünya iqtisadiyyatına

inteqrasiya prosesini sürətləndirmək üçün tədbirlər görülür. Milli iqtisadi maraqlardan irəli gələn şərtlər əsasında Azərbaycan Ümumdünya Ticarət Təşkilatının tamhüquqlu üzvü olmaq istəyir.”Qloballaşma dövründə biz inteqrasiyanın əlverişli meyillərindən istifadə etməli, ardıcıl siyasət yeritməliyik. Dövlətlərarası inteqrasiya məkanına ölkəmizin inkişafına, iqtisadiyyatın modernləşməsinə, cəmiyyətimizin mənəvi-əxlaqi əsaslarının təkmilləşməsinə kömək edən bütün qüvvələri səfərbər etməklə daxil olmalıyıq. Bu gün Azərbaycanın uğurları dünyanın ən qüdrətli dövlətlərinin və nüfuzlu beynəlxalq qurumlarının diqqətini bizə yönəltmişdir” [2].

Müasir dövrdə dünya təsərrüfat sistemində gedən prosesləri, Azərbaycanın yerli xüsusiyyətlərini və iqtisadi inkişaf istiqamətlərini nəzərə alaraq belə nəticəyə gəlmək olar ki, ölkəmizin daxili və xarici ticarət əlaqələrinin səmərəliliyini yüksəltmək üçün yuxarıda qeyd olunan amillər nəzərə alınmaqla aşağıdakı prinsiplərə riayət olunması məqsədəuyğun hesab edilə bilər.

1. Ölkənin mövcud təbii-iqtisadi ehtiyatlarından məqsədli istifadənin təşkil edilməsi. Beynəlxalq iqtisadi əlaqələr sistemində xarici ticarətin səmərəliliyinin artırılmasının əsas prinsiplərindən biri təbii-iqtisadi ehtiyatlardan məqsədli istifadənin təşkil edilməsi olmalıdır. Hər bir ölkə rəqabət üstünlüyü əldə etdiyi sahələrdə mövcud imkanları səfərbər etməklə beynəlxalq bazarlara sərbəst çıxışını təmin edə bilər. İnkişaf yolunda olan ölkələrin əksəriyyətində olduğu kimi, respublikamız da özünün zəngin təbii ehtiyatlarını beynəlxalq bazarlara çıxarmaqla digər istehsal sahələrinin inkişafına da təkan verə bilər. Təbii olaraq həmin ehtiyatların məhdudluğu şəraitində ölkəmizin xammal ixracatçısından hazır məhsulların satıcısı rolunda çıxış etmələri daha məqsədəuyğundur. Ölkəmiz özünün müstəqilliyini qazandıqdan sonra investisiyaların ölkəyə cəlb edilməsi sahəsində yürütdüyü “açıq qapı” siyasəti nəticəsində, xüsusilə zəngin karbohidrogen ehtiyatlarının işlənməsi və bunların beynəlxalq bazarlara çıxarılması sahəsində xeyli irəliləyişlər əldə etmişdir [1]. Təbii olaraq ölkəmiz gələcək iqtisadi inkişafının əsas istiqamətlərini müəyyənləşdirərkən bu əməliyyatlardan əldə olunan gəlirlərin digər sahələrin də tarazlı inkişafına yönəltməsi xarici ticarət əlaqələrinin də genişləndirilməsinə təkan verəcəkdir.

2. İxracəyönümlü məhsul istehsalında elmi-texniki tərəqqinin müasir nailiyyətlərindən və innovasiya texnologiyalarından istifadə imkanlarının genişləndirilməsi. Ölkənin ixrac potensialının genişləndirilməsi beynəlxalq bazarların standartlarına cavab verən likvidli məhsul istehsalından asılıdır. Keyfiyyətli, rəqabət qabiliyyətli məhsulun istehsalı qabaqcıl texnologiyaların istehsalatda və sosial yeniliklərin cəmiyyətdə tətbiqini tələb edir. Xüsusilə bu gün aktual olan yeyinti məhsullarının keyfiyyətinin və təhlükəsizliyinin təmin edilməsi məsələsi istehsal, yaxud da emal prosesinin bütün mərhələlərində keyfiyyət nəzarət sistemlərinin tətbiqini zəruri edir.

3. Bu gün sənaye sahələri ilə yanaşı, milli iqtisadiyyatın inkişafında əhəmiyyətli rol oynayan aqrar bölmədə də texniki tərəqqi əsas yer tutur. Bu, özündə təkcə texnikanın tərəqqisini yox, eyni zamanda istehsal texnologiyasının və təşkilinin qabaqcıl təcrübədən istifadəni əks etdirir. Kənd təsərrüfatının sənaye əsasına keçirilməsi respublikada aktual məsələlərdən olmaqla yanaşı, bunun təmin edilməsi texniki tərəqqi ilə bilavasitə bağlıdır. Müasir dövrdə istehsal proseslərinin kompleks mexanikləşdirilməsi və avtomatlaşdırılması kənd təsərrüfatının sənaye əsasında keçməsi istiqamətində başlıca addımlardan biri olardı. Bu proses eyni zamanda kənd təsərrüfatının məruz qaldığı təbii qüvvələrin mənfi təsirindən də müəyyən dərəcədə azad edir. Şübhəsiz, kənd təsərrüfatını tam sənaye əsasına keçirmək mümkün deyildir. Çünki o, təbii-iqlim şəraitindən ancaq qismən azad edilə bilər. Kənd təsərrüfatının sənayeləşdirilməsi, istehsalın mexanikləşdirmə və avtomatlaşdırma səviyyəsinin yüksəldilməsi görüləcək işlərin sürətləndirilməsinə imkan verir ki, bu da əlverişsiz təbii iqlimin (yağışın, quraqlığın və s.) vurduğu zərərləri qismən azaldır. Aqrar bölmədə məhsul istehsalının artması bir sıra əməliyyatçı sənaye sahələrinin inkişafına və istehsal olunan məhsulların beynəlxalq bazarlara sərbəst çıxış imkanlarını artırır.

4. Təsərrüfat subyektlərinin müəyyən məhsulların istehsalında ixtisaslaşma səviyyəsinin yüksəldilməsi. Təsərrüfat subyektlərinin ixtisaslaşması onların istehsal etdikləri məhsulların bilavasitə mübadiləsi ilə başa çatır. Bunun nəticəsi olaraq müəssisələrarası, sahələrarası və ölkələrarası əmək bölgüsü yaranır. Xüsusilə, beynəlxalq əmək bölgüsündə iştirak edən ölkələrin müəssisələri öz tələbatlarından daha çox istehsal etdikləri məhsulları beynəlxalq bazarlara ixrac edir, istehsal etmədikləri, yaxud da öz tələbatlarından az istehsal etdikləri malları idxal edir. Bu

hadisə özlüyündə müəssisələrin öz güclərini ayrı-ayrı məhsul növlərinin istehsalına yönəltmək və istehsal olunmuş məhsulların sadəcə ölkə ərazisində deyil, eyni zamanda bütün dünya təsərrüfat miqyasında mübadilə edilməsinə imkan verə bilər.

5. Daxili və xarici ticarətin təkmilləşdirilməsi, ölkələrin beynəlxalq əmək bölgüsündə fəal iştirakı nəqliyyat və infrastrukturun yüksək inkişaf səviyyəsinə çatdırılmasından da asılıdır. Təbii olaraq ölkənin bütün nəqliyyat növlərindən istifadəyə eyni dərəcədə əhəmiyyət verməsi, beynəlxalq yükdaşımalarda intensivliyini artırmaq üçün dünya vahid nəqliyyat sisteminə qoşulması ölkənin tranzit ölkə kimi əhəmiyyətini artıracaqdır. Ölkəmizin əlverişli coğrafi mövqeyi, Avropanı Asiya ilə birləşdirən əsas nəqliyyat yollarının buradan keçməsi, bir sıra strateji əhəmiyyətli layihələrdə ölkənin fəal iştirakı son dövrlər nəqliyyatda yükdaşımalarının keyfiyyət və kəmiyyətinə müsbət təsir etmişdir. Bu gün avtomobil nəqliyyatı sahəsində özəl sektorun inkişafı, ölkə gəmiləri ilə yükdaşımaların səmərəli həyata keçirilməsi, ölkə ərazisindən neft və neft məhsullarının boru kəməri vasitəsilə beynəlxalq bazarlara ötürülməsi və dəmir yolu əlaqələrində maneələrin aradan qaldırılması daşıyıcıların həcmində artmasına da təsir etmişdir. Digər tərəfdən, müəssisələrin xarici ticarətlə daha fəal məşğul olmalarına yardımçı olan bəzi strukturların (lizinq şirkətlərinin, ixracata yardım fondu, ixracatçı birlikləri və s.) yaradılması da ölkənin ümumi ticarət dövriyyəsinin artmasına müsbət təsir edə bilər.

6. Daxili və xarici ticarəti tənzimləyən qanunvericiliyin təkmilləşdirilməsi və beynəlxalq tələblərə uyğunlaşdırılmasının sürətləndirilməsi. Ölkənin beynəlxalq iqtisadi əlaqələrinin genişləndirilməsi, dünya təsərrüfat sisteminə inteqrasiyasının sürətləndirilməsi və beynəlxalq əmək bölgüsündə fəal iştirakı bu sahədə mövcud qanunvericiliyin beynəlxalq standartların tələblərinə uyğunlaşdırılmasını tələb edir. Daxili bazarın qorunması fəaliyyətinin stimullaşdırılmasına yönəldilən tədbirlər xarici ticarətin tənzimlənməsi sahəsində görülən işlərdən bilavasitə asılıdır. Ölkəmizin dünya təsərrüfat sisteminə sürətlə qovuşduğu bir dövrdə beynəlxalq ticarət-iqtisadi təşkilatlarda bərabər hüquqlu üzv kimi iştirakını təmin etmək üçün milli qanunvericiliyin Ümumdünya Ticarət Təşkilatı (ÜTT), Avropa İqtisadi Birliyi və digər təşkilatların qanunvericiliyinə uyğunlaşdırılması vacib məsələlərdəndir. Müasir dövrdə ölkəmizin iqtisadi inkişaf strategiyasında xarici iqtisadi fəaliyyəti yenidən qurmaq, təkmilləşdirmək və tənzimləmək üçün milli iqtisadiyyatın ixrac yönümünə uyğun formalaşdırılması və idxalı əvəz edən istehsal sahələrinin yaradılması məsələləri başlıca prioritetlər olaraq müəyyən edilmişdir. Bu istiqamətdə işlərin sürətləndirilməsi məqsədilə bir sıra fərmanlar imzalanmış, Dövlət Proqramları qəbul edilmiş və idarəetmə sahəsində təkmilləşdirmələr aparılmışdır. Göründüyü kimi, ölkələrin beynəlxalq əmək bölgüsündə fəal fəaliyyəti və xarici ticarət əlaqələrinin səmərəliliyinin artırılması yuxarıda qeyd olunan prinsiplərə əməl etməklə kompleks fəaliyyət proqramlarının hazırlanmasını və tətbiq edilməsini tələb edir.

Ədəbiyyat

1. Abbasov Ç. Azərbaycanın dünya iqtisadiyyatına inteqrasiya yolları. Bakı: 2005
2. Mehdiyev R. Azərbaycan: qloballaşmanın tələbləri. Bakı: 2005, səh. 335

УДК 330:001

В процессе глобализации внешнеэкономическая политика Азербайджана

*д.ф.э., доц. Казымов Вагиф Алескер оглы
Азербайджанский Государственный Университет
Нефти и Промышленности*

Движение в рыночной экономике проявляется не только в развитии товарно-денежных отношений внутри страны, но и в возрастающем приобщении к мировой хозяйственной системе.

Давно закончилась эпоха натуральных хозяйств. Экономике стало трудно оградить границы страны, наоборот, границы становятся всё более экономически прозрачными, торговля между странами, экономическое сотрудничество, расширение мирохозяйственных связей, международное разделение труда несут в себе народное разделение труда несут в себе ощутимые взаимные выгоды. В результате экономического взаимодействия и интеграции складывается мировая экономика.

Заметную роль в формировании мирового экономического сообщества, углублении взаимных контактов, ориентации экономией страны на внешний рынок играет применение новых форм экономического взаимодействия, выходящих далеко за пределы традиционных торговых связей.

Возрастание значение международных экономических отношений связано с формированием и развитием промышленности, машинной индустрии, послужившим толчком к росту международных хозяйственных связей. Появление новых отраслей и видов производства, увеличение производительности труда расширили возможность вывоза и продажи за рубеж значительной части производимости продукции. В то же время резко возросла потребность ряда стран в сырьевых ресурсах. А поскольку возможность добычи различных видов сырьевых ресурсов в отдельной чаше всего недостаточны ввиду отсутствия требуемых природных запасов, возросла необходимость приобретения сырья, топлива и материалов в других странах.

Одновременно с этим появление эффективных транспортных средств открыло возможность перевозки товаров на значительное расстояние и в больших количествах. Всё это вместе взятое способствовало интенсивному росту международной торговли расширению экономических связей между странами.

В современных условиях экономика каждой страны поневоле попадает в возрастающую зависимость от внешне экономических отношений. Это проявляется в многообразии связей, складывающихся между странами. В нашем случае это Соединённые Штаты Америки и Азербайджан. С Америкой нас связывают не только торговые отношения, но и внешне экономическая политика наших государств. Считаю необходимым отметить, что выбранная тема актуальна и представляет значительный интерес, т.к. торгово-экономические отношения Азербайджана и США запланированы на многие годы.

Цель исследования заключается в проведении аналитической работы импортно-экспортных операций между США и Азербайджаном за последние года. А также, в результате анализа выявить тенденции изменения структуры экспортно-импортных операций в Азербайджане, дать оценку и подготовить соответствующую рекомендацию по улучшению этой деятельности.

Объектом исследования являются аналитико-справочные материалы, выявленные в процессе анализа, а также материалы правительства Азербайджана касающиеся внешне-экономической деятельности и т.д.

Известно что, либерализация внешней торговли и упрощение процедур экспортно-импортных операций подготовили почву для ускоренного развития внешнеторговых связей Азербайджана.

В 2015 году республика торговала с 240 странами, (по сравнению с 57 странами в 1994 году), а внешнеторговый товарооборот составил 3,9 млрд. долл. – в 2,5 раза больше, чем в 1994 году. Впервые достигнуто положительное сальдо внешней торговли почти 40 млн. долл.; доля внешнеторговых сделок в твёрдой валюте составила 87 % (против 31 % в 1994 г.) [1]

В этой связи, в работе рассмотрены теоретические основы организации внешнеэкономических операций, проводится анализ и оценка портно-экспортных операций между США и Азербайджаном.

В результате представлены рекомендации по расширению двусторонних отношений между США и Азербайджаном.

Literatura

1. Димитров П. Средняя Азия и Кавказ: между Россией и США // Qloballaşma prosesində Qafqaz və Orta Asiya Beynəlxalq konfransın materialları. Bakı, 2003
2. Kazimov V. Qafqaz və Mərkəzi Asiya ölkələrinin iqtisadi inkişaf problemlərinin həlli yolları // IV Beynəlxalq konfransın materialları. Bakı, 2014, 02-04 may

UOT 621.681.51

Qloballaşma şəraitində informasiya iqtisadiyyatının qurulmasının zəruriliyi

*i.f.d., dos. Abdinov Ramiz Mobil oğlu
Azərbaycan Dövlət Neft və Sənaye Universiteti*

Bildiyimiz kimi, qloballaşma prosesi ötən əsrin sonlarından etibarən intensivləşməyə başlamışdır. Bu proses iqtisadiyyata da təsirsiz ötüşməmişdir. Qloballaşan müasir dünya, iqtisadiyyatın informasiyalaşdırılmasını tələb edir. Artıq informasiya başlıca xammal mənbəyinə çevrilmişdir. İnformasiya istehsal vasitəsi, kapital və əmtəə rolunda çıxış etməyə başlamışdır. Təbii ki, informasiyanın istehsal vasitəsi, kapital və əmtəə kimi özünəməxsus xüsusiyyətləri vardır. İnformasiyanın bu xüsusiyyətlərini dərinlən öyrənmədən baş verən iqtisadi prosesləri dərk etmək mümkün deyildir. Bu günkü dövrdə əmək bazarında kadrlar qarşısında qoyulan əsas tələblərdən biri də məhz dəyişən iqtisadi mühit amillərinin öyrənilməsi, bu sahədə lazımi informasiyaların toplanılması, emal edilməsi və qeyri-müəyyənliyin azaldılması ilə qərar qəbul edilməsidir.

Qeyri-müəyyənlik şəraitində qəbul edilən qərarlarda ilkin informasiya natamam və qeyri-səlis olur. Bu halda qərar qəbul edən şəxs potensial nəticələrin ehtimalını kifayət dərəcədə düzgün qiymətləndirə bilmir. Qeyri-müəyyənlik şəraitində qərar qəbul edən şəxs iki imkandan birini seçə bilər [1]:

- əlavə informasiya almağa və problemi daha bir dəfə analiz etməyə cəhd göstərmək. Bununla çox vaxt situasiyanın qeyri-müəyyənliyini və problemin mürəkkəbliyini azaltmaq mümkün olur.

- keçmiş təcrübə, mühakimə və intuisiya əsasında hərəkət etmək və hadisələrin ehtimalı haqqında fikir söyləmək. Bu imkandan əlavə informasiya toplamağa vaxt çatmadıqda və ya bunun üçün çoxlu xərc tələb olunduqda istifadə edilir. İdarəetmə qərarlarının qəbulunda vaxt və informasiya məhdudluğu vacib rol oynayır.

İnformasiya əmtəə kimi bir sıra özəl xüsusiyyətlərə malikdir: onun istehsalı şəbəkə xarakterlidir, yəni hər bir iştirakçı bu məhsula yeni məlumat əlavə etməklə onun yeni məhsula çevrilməsinə, daima zənginləşməsinə, daxilən ziddiyyətli olmayan tam və doğru informasiyanın yaranmasına səbəb olur, bu məhsulu, tələb olarsa, dəfələrlə satmaq olar, digər məhsullarla müqayisədə informasiya məhsulu üçün "limit faydalılığının azalması" qanunu işləmir, informasiya məhsulunun qiyməti onun hazırlanmasının maya dəyəri ilə müəyyənləşmir və s.

İnformasiya əsirində informasiya iqtisadiyyatının əsaslarının öyrənilməsi sahibkarlara biznesin idarə edilməsinə yanaşmada hansı faktorların nəzərə alınmasının daha vacib olmasını müəyyənləşdirməyə kömək edəcəkdir və elektron biznesin zirvələrinin fəth olunmasında yardımçı olacaqdır. Onlar informasiya iqtisadiyyatının təsiri altında maddi iqtisadiyyatda baş verən keyfiyyət dəyişikliklərinin mahiyyəti və başlıca istiqamətləri haqqında müfəssəl məlumat əldə edə biləcəklər.

Getdikcə güclənməkdə olan rəqabətdə hansı yeni üstünlük mənbələrindən istifadə edilməsinin daha əhəmiyyətli olacağından xəbər tutacaqlar. İqtisadiyyatın sahəvi quruluşunda baş verən dəyişikliklərdən, dekonstruksiya proseslərindən, korporativ idarəetmə imkanlarının genişləndirilməsindən, bir sıra cəhətlərinə görə unikal hesab edilə bilən inkişaf strategiyasının formalaşdırılması xüsusiyyətlərindən xəbərdar olacaqlar. Biznesin inkişafının yeni

istiqamətlərindən, rəqabətdə davamiyyətli üstünlüklərin əldə edilməsi imkanlarından bəhrələnmə biləcəklər.

İnformasiya texnologiyalarından istifadənin genişləndirilməsi hesabına iqtisadiyyatda əldə edilən gəlirlər artmaqda davam edir. Gəlirlər və xərclər nisbətində də mühüm dəyişikliklər baş vermişdir. Maddi istehsal sahələri ilə müqayisədə informasiya məhsulları istehsalı sahəsinin gəlirləri sürətlə artır. Bütün bunlar göstərir ki, iqtisadiyyatın sahəvi quruluşunda yeni bir sahə - informasiya məhsulları, o cümlədən idarəetmə-tənzimlənmə resursları istehsal edən informasiya iqtisadiyyatı sahəsi özünəməxsus yer tutmuşdur. Bu müasir sahənin iqtisadiyyatını öyrənmədən informasiya məhsullarının istehsalını təşkil etmək və onun idarə edilməsinin səmərəliliyinin yüksəldilməsinə yönəldilən tədbirləri həyata keçirmək mümkün deyildir. Ona görə də informasiya iqtisadiyyatı fənninin tədris edilməsi və onun başlıca üsullarının, mexanizmlərinin müəyyən edilməsinin və mənimsənilməsinin vacibliyi gündəmə gəlmişdir.

İnformasiya məhsulları maddi iqtisadiyyatın məhsulları ilə müqayisədə çox məhdud sayda olan biznes dairələri üçün son istehlak məhsulu ola bilər. Ancaq onların bütün iqtisadiyyatı birləşdirmək, istehsal-təsərrüfat əlaqələrinə girən müəssisələri bir-birinə əlaqələndirmək xüsusiyyəti vardır. Maddi istehsal sahələrində yeni dəyərin yaradılması proseslərinin əlaqələndirilməsində onun müstəsna rolu vardır.

İqtisadiyyatın davamlı inkişafı özü-özünü təşkil etmə mexanizminin mühüm göstəricisidir. Hal-hazırda bütün inkişaf etmiş ölkələrdə davamiyyətli iqtisadi inkişaf modelinin yaradılmasına yönəldilən tədbirlər həyata keçirilir. Bu zaman təşkilati institutlar və motivləşdirmə mexanizmləri yaradılır ki, onların köməyi ilə iqtisadi səmərəlilik və sosial ədalət prinsiplərinin qarşılıqlı şəkildə əlaqələndirilməsi mümkün olsun. Belə bir məsələnin həlli cəmiyyətin yüksək dərəcədə informasiyalaşdırılması təmin edilmədən mümkün ola bilməz. Ancaq informasiyalaşdırma şəraitində davamlı inkişafa mane olan halların qarşısını almaq, qarşıya çıxan əngəlləri aradan qaldırmaq mümkün olur. Bununla əlaqədar olaraq davamlı inkişaf modeli cəmiyyətin informasiyalaşdırılması və informasiya iqtisadiyyatının konseptual müddəaları və mexanizmləri ilə üzvi şəkildə əlaqələndirilərək qurulmalıdır.

İstehsal olunan informasiya məhsulları təkrarən heç bir xərc çəkilmədən istehsal oluna, dəfələrlə istehlak oluna bilər. Maddi istehsal sahəsində məhsul təkrar istehsal olunduqda işə yenidən xərclər çəkilməsi lazım gəlir. Maddi istehsal sahələrinin məhsulları istehlak olunduqca öz dəyərini itirir, həm fiziki, həm də mənəvi cəhətdən köhnəlir.

İnformasiya məhsulları fiziki köhnəlməyə məruz qalmasa da vaxt keçdikcə öz aktuallığını itirir və dəyərsiz, gərəksiz olur. Maddi resurslar real həyatda hardasa mövcud olur, onlara əl ilə toxunmaq, baxmaq mümkündür, informasiya məhsulları hər yerdə olsa da gözə görünməzdir, daşıyıcılarda öz əksini tapır. İnformasiya məhsuluna, biliklərin əldə edilməsinə bir dəfə xərc çəkməklə dəfələrlə faydalanmaq mümkündür. Onlardan nə qədər çox istifadə edən olarsa bir o qədər onlara çəkilən xərclər aşağı düşür.

Kompüter texnikasının və informasiya texnologiyalarının inkişafı nəinki insanların yeni fəaliyyət sahəsinin yaranmasına səbəb olmuşdur, bu, eyni zamanda, onların yaşayış imkanlarının, şəraitinin bütövlükdə dəyişməsinə gətirmişdir. Baş verən proseslərin qlobal xarakteri onların təhlili və qiymətləndirilməsinə yeni yanaşmalar tələb edir. Belə yeni yanaşma, fikrimizcə, informasiya paradigmatlı iqtisadi inkişaf modelinin qəbul edilməsi anlamına gətirilməlidir.

İnformasiyanın şəffaflığı onun dolğunluğunu və doğruluğunu ifadə edən xüsusiyyətlərin mövcudluğu və informasiyanın bütün maraqlı tərəflər üçün əlçatanlığı ilə müəyyənləşir. Fikrimizcə, yuxarıda qeyd olunan xüsusiyyətlərə malik olan informasiyanın formalaşdırılması üçün aşağıdakıların həyata keçirilməsi vacibdir:

1. İqtisadiyyatın idarə edilməsi terminlərinin eyniliklə qəbul edilən qlossarisinin yaradılması.
2. İqtisadi informasiyanın standartlarının yaradılması.
3. İqtisadi qanunvericiliyin yeni informasiya standartları və qlossari ilə uyğunlaşdırılmasının təmin edilməsi.

Ədəbiyyat

1. Kərimov S.Q. Qərar qəbulunu dəstəkləyən informasiya sistemləri. Bakı: ADNA, 2013, 98 səh.
2. Məlikov Y.A. İnformasiya iqtisadiyyatı. Bakı: 2009.
3. Бажин И.И. Информационные системы менеджмента. М.: ГУ- ВШЭ, 2000, 688 с.
4. Демин А.И. Информационная теория экономики. М.: Палев, 1996, 352 с.
5. Информационные системы в экономике / Под.ред проф. В.В.Дика. М.: Финансы и статистика, 1996, 272 с.

UOT 33

Qloballaşma şəraitində texnoparkların yaradılmasını stimullaşdıran amillər

*i.f.d., dos. Rüstəmov İlham Şamil oğlu
Azərbaycan Dövlət Neft və Sənaye Universiteti*

Dünya iqtisadiyyatının qloballaşması, sürətli texnoloji inkişaf, istehsalın müasir inkişaf səviyyəsinin dəyişməsi və müvafiq olaraq sənaye məhsullarına tələbatın sürətlə dəyişdiyini təkzib etmək mümkün deyil. Bu reallıqlar texnoparkların yaradılmasına və rəqabətə davamlı sənaye məhsullarının hazırlanmasına tələb formalaşdırır. Bu hal eyni zamanda ölkə iqtisadiyyatının post-neft dövrünün tələbidir.

Innovasiyalarla bağlı beynəlxalq təcrübənin kökü yaradıcı düşüncəyə dayanır. Cəmiyyətin iqtisadi inkişafı üçün innovasiyaların tətbiqi vacibdir. İqtisadiyyatda mövcud olan rəqabət mühiti innovasiyaların tətbiqini qaçılmaz edir. Kiçik və orta elmtutumlu innovasiya şirkətlərinin inkişafı üçün maksimum əlverişli mühitin formalaşdığı elm-istehsalat kompleksi olan texnoparklar əsasən elmi fəaliyyətin nəticələrinin məhsula çevrilməsi və bazara çıxarılmasının təşkili ilə məşğul olurlar [1]. Innovasiya yönümlü texnoloji zonaların əsası XX əsrin 50-ci illərində ABŞ-da, 70-ci illərdə Avropada, 80-ci illərdə Sakit Okean - Asiya regionunda təşəkkül tapmağa başlamışdır. Xarici ölkə texnoparklarının yaradılma təcrübələrinin təhlili və həmin sahə üzrə aparılan ümumiləşdirilmələr göstərir ki, ictimai-siyasi reallıqları və təbii-iqtisadi resursları nəzərə alan texnopark modelinin düzgün seçilməsi, eləcə də konkret regionun elmi-texniki və innovasiya potensialının inkişaf səviyyəsinin nəzərə alınması ölkədə sosial-iqtisadi məsələlərin daha uğurlu həllinə kömək edir [4]. Bu gün dünya sənaye istehsalının əsas hissəsini vaxtı ilə həmin texnoparklarda yer almış şirkətlərin payına düşür. Texnoparkın fəaliyyətinin təşkili, idarə olunması və inkişaf etdirilməsi Azərbaycan Respublikasının qanunvericiliyinə, texnoparkın əsasnaməsinə və inkişaf konsepsiyasına uyğun olaraq idarəedici təşkilat tərəfindən həyata keçirilir [3]. Təbiidir ki, texnoparkların yaradılması yetkinlik və inkişaf dövrünə çatması üçün kifayət qədər vaxt tələb olunur.

Təcrübə göstərir ki, bank sektoru hətta maliyyə sabitliyi dövründə belə praktik olaraq kiçik müəssisələrin həyata keçirdiyi innovasiya layihələrinin kreditləşməsində iştirak etmir. Çünki bu yönümdə fəaliyyətin qarantı rolunda çıxış edən girov sistemi kiçik innovasiya müəssisələri üçün yararlı hesab olunmur. Belə firmaların daşınmaz əmlakı olmadığından, əməkdaşlara məxsus maşın və mənzillərdən savayı girov saxlamağa heç bir əmlakları olmur. Ona görə də texnoparkda innovasiya layihələrinin maliyyələşməsinə vəsaitlər, əsasən, ixtisaslaşmış fondlardan və donor təşkilatlardan cəlb olunur. Texnoparklarda yerləşmiş bir neçə innovasiya müəssisəsi birgə layihə həyata keçirirsə, texnopark onlara maliyyə vəsaitinin tapılmasında, maliyyənin qəbul edilməsində, maliyyənin iştirakçılar arasında ədalətli bölünməsində vasitəçi rolunu oynaya bilər. Beləliklə, innovasiya müəssisəsinin fəaliyyətinin maliyyələşməsi məsələsini həll etmək eyni zamanda

texnoloji zonanın həm xidmət funksiyasını, həm də idarəedici funksiyasını həyata keçirmək imkanı yaranar.

Bütün bu sadalananlar universitetlər, sənaye müəssisələri və dövlət qurumları qarşısında müəyyən vəzifələr qoyur. Bu müəssisələrin hər birinin maraqları orta və uzun müddətli dövrdə qarşılıqlı əməkdaşlıq və aktiv fəaliyyətdən asılı olacaq. Təklif olunan texnopark modelinin sxematik quruluşunu belə vermək olar (şəkil 1).

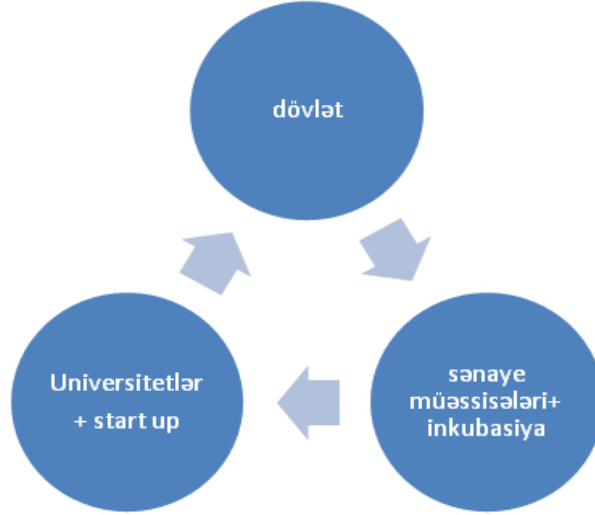

Şəkil 1. Texnopark modelinin sxematik quruluşu

Texnopark modelinin ikinci aspekti kimi elm, təhsil və sənaye üçbucağı çıxış edir (şəkil 2).

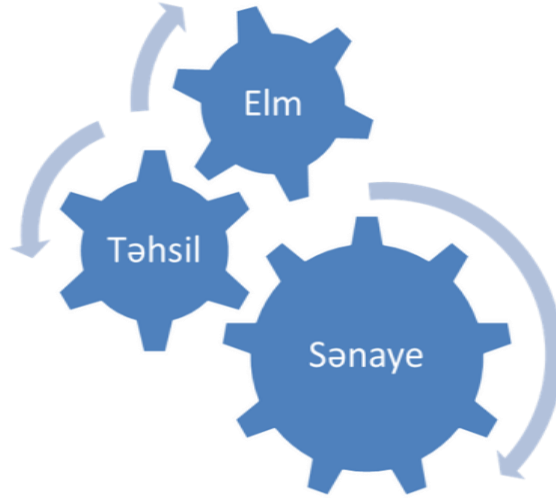

Şəkil 2. Elm, təhsil və sənaye üçbucağı

Bu üçbucaq iqtisadiyyatın innovativ inkişafının, dövlətin rəqabət qabiliyyətinin artırılmasının strateji məqsədi və vacib şərtidir. Məlumdur ki, universitetin prioritet məsələsi yeni bilikləri, elmi nailiyyətləri təhsil prosesinə çevik daxil etmək və təhsilin aramsız inkişafı və təkmilləşdirilməsini təmin etməkdir. İqtisadiyyatın innovativ inkişafı üçün bu üçlü münasibətin optimallaşdırılmasını təmin etmək lazımdır. Hər bir elementin mükəmməl nəticəsi digər elementlərin fəaliyyətindəki ahəngdən asılıdır. Bu ahəngdarlıq həm dövlət, həm universitet həm də sənaye müəssisələrinin hədəfinə xidmət edir. Belə ki, innovativ və akademik heyətlə yüksək araşdırma imkanı, rəqabətə davamlı məhsulların istehsal imkanı, yeni bazarlar, yüksək gəlir kimi faydaları sənaye müəssisələrinin balansına yazmaq olar. Tələbə və elmi işçilərin bazara inteqrasiyası, sənayenin real problemlərinin həlli, elmi işlərin məhsul və xidmətə çevrilməsi, patent və biznes gəlirləri kimi mənbələr universitetlər üçün kifayət qədər maliyyə mənbəyi kimi çıxış edə bilər.

Ən başlıcası, dövlət üçün elm, təhsil və sənaye birliyinin təmin olunması güclü dayanıqlı iqtisadiyyatın, emal sənayesinin inkişafı, qeyri-neft sektorunun ÜDM-də payının artması, məşğulluq və digər makro iqtisadi göstəricilərin reallaşmasına öz töhfəsini verə bilər.

Hökumət sosial-iqtisadi inkişafın prioritet sahələri üçün yeni texnologiyalar və texniki avadanlıqlar sifariş verməklə innovasiya yönümlü sahibkarlığın investoru çıxış edə bilər. Elmi parkları inkişaf etdirmək arzusunda olan ölkələr milli və yerli şəraitin bütün aspektlərini nəzərə alan unikal strategiyaların əhəmiyyətini dərinlən aydınlaşdırmalıdır.

Ümumiyyətlə, sonda onu vurğulamaq istərdim ki, texnoparkların fəaliyyəti nəticəsində ciddi uğurlar əldə etmiş dünya dövlətlərinin müsbət təcrübəsini nəzərə almaqla, Azərbaycanda da yaradılan texnoparkların səmərəli fəaliyyətlərini təmin etmək olar. Bu da öz növbəsində inkişafa və texnoloji zonanın etibarlılığına birbaşa müsbət təsir etmiş olar

Ədəbiyyat

1. Atakişiyev M.C., Süleymanov Q.S. İnnovasiya menecmenti. Bakı, 2004
2. Vəliyev D.Ə. Azərbaycanın qlobal iqtisadiyyata inteqrasiyası. Bakı: Adiloğlu, 2008
3. Texnologiyalar parkı haqqında Nümunəvi Əsasnamə. Bakı, 2014
4. R&D Priorities in Innovation Policy and Financing in Former Socialist Countries Edited by Walter Leal Filho, Plamen Svetoslavov Gramatikov, 2005
5. Ленчук Е.Б. Инновационный фактор в экономическом развитии постсоциалистических стран. М.: ОМЭПИ ИЭ РАН, 2006

UOT 330

Korporativ maraqların reallaşdırılması və onların inteqrasiya-qloballaşma proseslərinə təsir mexanizmi

*i.f.d., dos. İsayev Kamran Hidayət oğlu
Azərbaycan Dövlət Neft və Sənaye Universiteti*

Keçən əsrin son onilliklərində dünyada siyasi və geoiqtisadi müstəvidə baş verən dəyişikliklər inteqrasiya, bundan sonra isə qloballaşma proseslərinin genişlənməsinə təkan vermişdir. Bu zaman müşahidə edilən maliyyə və iqtisadi geriliklərin aradan qaldırılması yeni iqtisadi sistemlərin formalaşması ilə müşahidə edilirdi. Yeni iqtisadi sistemlərin formalaşması, öz növbəsində, onların çərçivəsində mülkiyyət və iqtisadi fəaliyyət növlərinin çoxalması, yeni təsərrüfat və biznes strukturlarının yaranması iqtisadi və hüquqi baxımdan müxtəlif formalara malik olan müəssisə və təşkilatların meydana gəlməsi ilə səciyyələnir, mövcud iqtisadi sistemlərdə isə iri holdinqlərin, transmilli korporasiyaların, maliyyə-sənaye qruplarının daha da genişlənməsinə, dünya üzrə şaxələnməsinə, korporativ maraq dairəsinin sürətlə böyüməsinə şərait yaranmışdır.

Belə şəraitdə iqtisadi münasibətlər sistemində göstərilən maraqların gerçəkləşdirilməsi mexanizmi biznesin cəmiyyətlə, biznesin bizneslə, biznesin dövlətlə qarşılıqlı əlaqələrində, fəaliyyətində vacib kanal qismində çıxış etməyə başlamışdır. Sözsüz ki, qeyd olunan cütlüklərin qarşılıqlı əlaqələri bazar iqtisadiyyatında ayrı-ayrı təsərrüfatçılıq subyektlərinin maraqlarının qarşılıqlı təsir altsisteminin xüsusiyyətləri ilə müyyən edilir.

İqtisadi maraqlar nöqtəyi-nəzərindən çıxış edərək şərh olunan vəziyyət korporativ strukturların bazar davranışı cəhətlərini və prioritet istiqamətlərini müəyyən edir, makrosəviyyədə iqtisadi siyasətə təsir göstərərək milli iqtisadiyyatın davamlı inkişafı məqsədilə investisiya resurslarının cəlb edilməsi üzrə ənənəvi mexanizmlərin transformasiyasına gətirib çıxarır.

Bir kateqoriya olaraq iqtisadi maraqlar tələbatlar və iqtisadi münasibətlər arasında orta, “bağlayıcı” mövqeyini tutur. Belə mövqe isə bir çox cəhətlərdə özünü ifadə edir: iqtisadi maraqlar

spesifik maraqlar yaratmaqla, məxsusi hərəkətverici qüvvəni yenidən yaradır, yəni maraqlar vasitəsilə özlərini gerçəkləşdirir. Fəlsəfi prizmadan yanaşsaq bunu xüsusidə ümuminin ifadə olunması kimi qeyd etmək olar – maraqlarda iqtisadi münasibətlərin. Bu mülahizələrin ümumiləşdirilməsi onu göstərir ki, maraqlar iqtisadi münasibətlər hadisəsi statusunu əldə edir, iqtisadi münasibətlər isə öz mahiyyətini maraqlar vasitəsi ilə göstərir.

Mülahizələri genişləndirərək maraqlara bölgü münasibətləri aspektindən baxılması müasir dövr üçün az əhəmiyyət kəsb etmir. Bu baxımdan maraqları həyat fəaliyyəti üçün sərfəli, məqbul və yaxud məqsədyönlü şəkildə nemətlərin əldə edilməsi və ya əlverişli həyat fəaliyyəti şəraitinin yaradılması üsulu kimi qələmə vermək olar. Birbaşa və ya dolaylı şəkildə maraqlar “xeyir” formasına keçərək “gəlir” məhvumu ilə “yaxınlaşır”, əsasən isə onunla ifadə olunur.

Konkret maraq tərəfləri üçün biznesin nə dərəcədə səmərəli olmasını müəyyən etmək üçün müxtəlif indikatorlardan istifadə edilir. İqtisadi fəaliyyətin obyekt və subyektləri üçün marağın “ölçüsünün”, onun səmərəsinin müəyyən edilməsi korporativ maraqların strukturundan asılıdır.

Korporativ maraq – təsərrüfatçılıq subyektinin xarici (əsasən) və daxili mühitə münasibətdə mövqeyinin müəyyən edilməsində ifadə olunur. Həmin subyekt üçün xarici mühitdən gələn təhlükələri və orada yaranan imkanları araşdırmaq, maliyyə, iqtisadi və s. hadisələrin əlverişli və ya arzu olunmayan məcrada inkişaf ssenarilərini müəyyən etmək, riskləri ləğv etmək və ya azaltmaq vacibdir [1].

Qloballaşmanın müasir mərhələsində makroiqtisadi səviyyədə korporativ maraqların təsiri getdikcə artmaqdadır. Korporativ idarəetmə institutlarının bərqərar olması isə maraq qruplarının uzlaşdırılması prosesinin sahə və ya ərazi səviyyəsinə keçməsi ilə səciyyələnilir. Bu isə yuxarıda göstərilən inteqrasiya-qloballaşma prosesinin dərinləşməsi ilə iqtisadi sistemlərdə baş vermiş struktur dəyişiklikləri ilə əlaqədardır. Bu zaman korporativ biznesdə müşahidə olunan konsolidasiya prosesi əsasən üç institusional modelin formalaşmasında ifadə olunmuşdur: şaquli, üfüqi inteqrasiya və konqlomeratlar.

Təhlillər göstərir ki, adətən, şaquli inteqrasiya əsasında xammal və emal üzrə ixtisaslaşan korporasiyalar formalaşır (təbii inhisarlar). Burada iqtisadi maraq qismində proses olaraq özündə əlavə dəyərin yaradılmasını birləşdirən vahid istehsal zəncirinə nəzarəti həyata keçirməklə maksimal gəlir əldə etmək istəyi çıxış edir [2].

Digər misal kimi, qida sənayesində korporativ biznes strukturların təşkilini nəzərdən keçirmək olar: burada üfüqi inteqrasiya tipikdir. Bu misalda iqtisadi maraq kimi təşəbbüskar şirkətin bazardakı payının genişləndirilməsi çıxış edir və korporativ biznes strukturların yaradılması regionlardakı eyni profilli müəssisələrin əldə edilməsi hesabına baş verir ki, bu da satış coğrafiyasının genişləndirilməsinə gətirib çıxarır.

Konqlomerat prinsipi üzrə birləşən biznes qurumlarının məqsədi qeyri-müəyyən bazar şəraitində bir-birlərinə dəstək vermək və dövlət dəstəyi almaqdan ibarətdir. Həddən-ziyadə diversifikasiyaya məruz qalmış, texnoloji əlaqələrə malik olmayan, dəqiq korporativ maraqları ifadə etməyən belə qurumlar korporativ strukturların ən həssas təbəqəsidir.

Korporativ biznes strukturların xarakteristikasını davam edərək bildirmək olar ki, iqtisadi münasibətlərin şaxələnməsi nöqtəyi-nəzərdən qloballaşma və inteqrasiya proseslərində korporativ fəaliyyətin və müvafiq maraqların reallaşdırılması təsirli mexanizmlərdən biridir. Çünki müasir dünya iqtisadiyyatında korporasiyalar güclü, səmərəli maliyyə-iqtisadi fəaliyyəti özündə ehtiva edən, beynəlxalq və dünya miqyaslı bazarların əsas tərəfləri kimi çıxış edən, çoxcəhətli təsirə malik olan institutlardır.

Korporasiyaların strateji maraq dairəsinə maddi və qeyri-maddi dəyərlərin məcmuu mənbəyini təşkil edən bütün resursların vasitəsilə isehsal prosesinin təmin edilməsi daxildir. Bu amil də korporasiyaların iqtisadi münasibətlər sistemində əhəmiyyətli yer tutmasına təsir edir.

İqtisadi münasibətlər sistemində korporativ maraqların həyata keçirilməsi strategiyası korporasiyaların istehsal və təşkilati-iqtisadi fəaliyyətinin səmərəliliyini təmin edən təyinedici elementlərin işlənməsinə istiqamətlənir. Bununla da iqtisadi münasibətlər sistemində korporativ maraqların təmin edilməsi strategiyası bazarın reallıqlarını nəzərə alaraq iqtisadi vəzifələrin həlli üzrə təşkilati tədbirlər sistemi kimi çıxış edir. Sonuncu göstərilən tədbirlərin həyata keçirilməsi

yalnız korporasiyaların müsbət maliyyə-iqtisadi nəticələrinin əldə edilməsinə deyil, həm də inteqrasiya və qloballaşma proseslərinin gedişatında ümumi davamlı inkişafın əsas indikatorlarının səviyyəsinə çatmaq məqsədinə xidmət edir.

Ədəbiyyat

1. Хубиев К.А. Собственность в системе производственных отношений. М: Изд. Моск. ун-та. 1988, с. 4, 98-107
2. Иванова В.О. Особенности менеджмента вертикально-интегрированной компании // Российское предпринимательство, 2011, № 11-2 (196), с. 55-60
3. <http://www.seinst.ru/page439/>

UOT 339.9

Təzadlar: geosiyasət, geoiqtisadiyyat və qloballaşma

*i.f.d., dos. Əliyeva Yetər Tuluş qızı
Tanrıverdiyev Niyaməddin Fəxrəddin oğlu
Azərbaycan Dövlət Neft və Sənaye Universiteti*

Elmi ədəbiyyatda “geosiyasət” anlayışının dəqiq və tam formalaşmış təyini mövcud deyildir. Bu, bütün formalaşan elm sahələrinin xarakterik cəhətidir. Geosiyasət elminin obyektı və subyektı haqqında mübahisələr 100 ilə yaxındır ki, davam edir. Bir çox tədqiqatçılar geosiyasət elmini bir-biri ilə qarşılıqlı əlaqədə olan və dövlətin strateji potensialına böyük təsir göstərən coğrafi, tarixi, siyasi və digər faktorların kompleksi kimi görürlər. SSRİ-də uzun müddət geosiyasət elmi imperialist dövlətlərin ərazi ekspansiyasına bəraət qazandıran burjuaziyanın yalançı elm sahəsi kimi nəzərdən keçirilirdi. XX əsrin 80-ci illərində elmə dair baxışlarda böyük dəyişikliklər yarandı. Belə ki, 1989-cu ildə nəşr olunmuş sovet fəlsəfi ensiklopediyasında geosiyasət elminə negativ münasibət bəslənilmirdi. Bununla belə, geosiyasət qərbi politoloji konsepsiya kimi göstərilərək bildirilirdi ki, “dövlətlərin siyasəti, xüsusən də xarici siyasət, müxtəlif coğrafi faktorlar vasitəsilə müəyyən olunur: məkan faktoru, təbii resursların mövcudluğu və ya çatışmazlığı iqlim faktoru və s.”

Elmə “geosiyasət” anlayışını İsveç alimi Rudolf Çellen (1864-1922) gətirmişdir. O, “geosiyasət” elmini “dövləti coğrafi orqanizm və ya məkan fenomeni kimi nəzərdən keçirən doktrina” kimi qiymətləndirir. Geosiyasət dövləti statik (daimi, dəyişməz təşkil forması) deyil, dinamik olaraq (canlı varlıq kimi) nəzərdən keçirir. Bu cür yanaşmanı alman nəzəriyyəçisi Fridrix Ratsel (1844-1904) irəli sürmüşdür. Geosiyasət dövləti xarici aləmlə münasibətdə öyrənmək və bu münasibətlərdən doğan problemləri həll etmək məqsədini daşıyır. F.Ratselin fikrincə, siyasi coğrafiyadan fərqli olaraq, geosiyasət elmini dövlətin vəziyyəti, forması, sərhədləri və ya ölçüləri, iqtisadiyyatı, ticarəti və mədəniyyəti maraqlandırmır. Bütün bu məsələlər əsas etibarlı ilə dövlətin strateji vəziyyətinin təsviri ilə məhdudlaşan siyasi coğrafiya elminə aiddir. Politoloq E.A.Pozdnyakov təsdiqləyir ki, geosiyasət əsas diqqətini fiziki əhatə, dövlətin hərbi-siyasi, iqtisadi, və ekoloji təhlükəsizliyi faktorlarına və bu faktorların siyasətdə istifadə edilməsinin real imkanlarının açılmasına və öyrənilməsinə diqqətini yönəldir. Praktiki geosiyasət dövlətin ərazi problemlərinin, sərhədlərinin, insan resursları da daxil olmaqla, resursların müəyyən edilməsi və səmərəli istifadə olunmasını öyrənir.

Geoiqtisadiyyat (англ. geoeconomics) xarici-siyasi məqsədlərə, dünya və ya regional gücə nail olmağı təmin edən – dövlətin iqtisadi gücü mövqeyindən yeni geosiyasətdir (geosiyasi iqtisadiyyatdır) [2]. Geoiqtisadiyyat – resursların və dünya gəlirlərinin yenidən bölüşdürülməsi siyasətidir.

Geoiqtisadi yanaşma İkinci dünya müharibəsi başa çatdıqdan sonra ABŞ-da işlənilib hazırlanmış və “SSRİ-nin qarşısının alınması doktrinası” öz əksini tapmışdır.

Geosiyasət və dünya iqtisadiyyatı arasında qarşılıqlı əlaqə İmmanuil Vallersteynün dünya-sistem nəzəriyyəsində əsaslandırılmışdır. Bu nəzəriyyədə dünya geosiyasi hegemonların yüksəlişi və düşməsi dünya təsərrüfatında yenidən quruluş dəyişikliyi ilə nisbətdə tədqiq edilir.

Geoiqtisadiyyat tədqiqat predmeti kimi tək cədvəl və regional qurumların deyil, həm də real beynəlxalq təşkilatların (iqtisadi, maliyyə və inteqrasiya birliklərinin, transmilli korporasiyaların, azad iqtisadi zonaların, geosiyasi blokların) da inkişaf prosesini öyrənir.

Geoiqtisadi problemlər dairəsinə metropol – dövlətlərin nəzarətində olan müstəmləkə və qeyri-müstəmləkə sistemlərinin inkişaf aspektləri də daxildir (metrosiyasi iqtisadiyyat).

Geoiqtisadi tədqiqatlar həm müsbət, nəzəri, həm də normativ, praqmatik xarakter daşıyır. Bu da xarici və daxili iqtisadi siyasətdə müəyyən düzəlişlər edilməsi üçün real tədbirlərin həyata keçirilməsi təkliflərinin formalaşdırılmasında öz əksini tapır.

Geoiqtisadiyyat çərçivəsində təklif olunan tədbirlər dairəsinə həm müdafiə (himayəçilik, merkantilistçilik), həm də iqtisadi (ticarət), texnoloji, valyuta müharibələri, iqtisadi cəsusluqla (o cümlədən sənaye cəsusluğu,) və b.k. bağlı olaq xarakterli tədbirlər təklif olunur [2].

Merkantilizm (it. merkante – “tacir”) – iqtisadi fəaliyyəti, iqtisadi hadisə, prosesləri və qanunauyğunluqları sistemli öyrənən ilk nəzəri-praktiki sistem. Merkantilizm qədər iqtisadi nəzəriyyə müstəqil tədqiqat sahəsi olmamış, iqtisadi tədqiqatlar systemsiz şəkildə aparılmış, hətta iqtisadi fəaliyyətin özü belə müstəqil fəaliyyət sahəsi kimi qəbul edilməmişdi.

Kapitalist iqtisadiyyatının və bazar münasibətlərinin mahiyyətini və təzahür formalarını ilk dəfə öyrənən merkantilistlər olmuşdu. Merkantilizm kapitalist iqtisadiyyatının ilk nəzəri işlənilməsi, bazar iqtisadiyyatının “ticarət sistemi” kimi öyrənilməsidir. Merkantilizm bazar iqtisadiyyatının konseptual əsasını təşkil edir və bazar təsərrüfatlı iqtisadi sistemin iqtisadi siyasəti və nəzəriyyəsi öz başlanğıcını ondan götürür. Sonrakı iqtisadi siyasət və nəzəriyyə sistemləri isə merkantilizmin tənqidi əsasında yaranmışdı. Merkantilizm XV-XVIII əsrlərdə Qərbi Avropa ölkələrində iqtisadi siyasətin və iqtisadi fikrin əsas cərəyanı olmuşdu. Bunu həmin dövrlərdə Qərbi Avropa ölkələrinin iqtisadi inkişafında baş vermiş sosial iqtisadi dəyişikliklərlə: böyük coğrafi kəşflər, ilkin kapital yığılı prosesləri, əmtəə-pul münasibətlərinin inkişafı, milli bankların yaranması, dünya bazarının yaranması və beynəlxalq ticarətin genişlənməsi və s. əlaqələndirmək lazımdır.

Merkantilist ideyalar və prinsiplər müasir bazar təsərrüfatlı sistemlərdə indinin özündə də istifadə edilir. Ümumi əlamətləri merkantilistlər tərəfindən işlənilib hazırlanmış mübadilə konsepsiyasını, proteksionist tədbirləri, aktiv ticarət balansını və s. bu cür tədbirlərə aid etmək olar.

İqtisadi proseslər elmi-texniki inqilab coğrafi mühitə, ekoloji vəziyyətə və insanlara daha çox təsir etməyə başlayıb. Bütün növ beynəlxalq əlaqələrin qurulmasında iqtisadi maraqlar ön plana çıxır. Nəzərə alsaq ki, planetimizdə baş verən iqtisadi proseslər yüksək dinamikliyi ilə seçilir, onda deyə bilərik ki, bu faktorlar müasir geosiyasi vəziyyətin qeyri-stabilliyini şərtləndirir. Bundan əlavə geosiyasətə təsir edən və onun tədqiqatları üçün predmet rolunda çıxış edən bir sıra faktorlar mövcuddur.

Elmi-texniki inqilab nəticəsində ən müasir texniki vasitələr meydana gəldi: kütləvi qırğın silahları və onların çatdırılma vasitələri, düşmən silahının aşkar edilməsi və onun məhvi, ordular və onların manevrlərinin idarə edilməsi və s. Hərbi sferadakı müasir vəziyyət geosiyasət atalarının Şimali Atlantika (“xarici aypara” və ya “Heartland”) ölkələrinin möhkəmliyi və davamlılığı haqda fikirlərini şübhə altına alır.

Elmi-texniki inqilab elektron rabitə vasitələrinin inkişafında da böyük rol oynadı. Bunun nəticəsində “kommunikativ” dünya birliyi - İnternet şəbəkəsi yaradıldı. Elektorn ünsiyyət vasitəsilə əvvəllər böyük məsafələrlə bir-birində ayrılmış dövlətlər və xalqlar yaxın qonşulara çevriliblər.

Yeni texnika və texnologiyaların işlənilib hazırlanması ilə məşğul olan elm sahələri, eləcə də beynəlxalq münasibətlərdə ümumi strategiyanın və geosiyasi vəziyyətin müəyyən edilməsi ilə məşğul olan ictimai-siyasi elmlər yüksək inkişaf tempi almışlar.

Mədəniyyət səviyyəsi XX əsrin son onilliklərində geosiyasi qüvvələr tarazlığına təsir edən dünya dinlərinə təsir göstərir.

Dövlətin siyasi rejiminin fəaliyyətinin effektivliyi, hakim elitanın təfəkkür və səriştə səviyyəsi, ölkə əhalisinə, cəmiyyətin qanun və qaydalarına hörmətlə yanaşılması da əhəmiyyətli rol oynayır.

Elmi-texniki tərəqqi nəticəsində ayrı-ayrı coğrafi elementlərin: böyük ərazilərin, okeanların, dənizlərin, dağlar, çaylar, meşələr və çöllərin rolu azalmışdır. Bununla yanaşı, bir çox rabitə növlərinin də əhəmiyyəti azalmışdır: dəmir yolları, dəniz yolları. Lakin boru kəmərləri, avtonəqliyyat və hava daşımalarının rolu daha da artmışdır; elmi potensiala, texnologiya və maliyyəyə malik nisbətən kiçik dövlətlər daha çox əhəmiyyət kəsb etməyə başlamışdır. Geosiyasət haqqında olan bütün nəzəriyyələr bu elmin əsas kateqoriyasını – məkan üzərində nəzarət kateqoriyasını formalaşdırır.

Ədəbiyyat

1. Бжезинский З. Великая шахматная доска. М.: Международные отношения, 2005
2. Дугин А. Основы геополитики. М.: Арктогея, 2000
3. Хантингтон С. Столкновение цивилизаций. М.: АСТ, 2003

UOT 621.31.338.5

Təbii inhisar sahələrinin islahatı perspektivləri (“Azərsu” təmsalında)

*i.f.d., dos. Hüseynov Qalib Sirac oğlu
Sumqayıt Dövlət Universiteti*

Təbii inhisar sahələrində qeyr-səmərəli təsərrüfatçılıq bir çox inkişaf etmiş və inkişaf etməkdə olan ölkələrin hökumətlərini XX əsrin sonunda təbii inhisar bazarlarının fəaliyyətində əhəmiyyətli dəyişikliklərə səbəb olan ciddi struktur islahatları aparmağa vadar etmişdir. Təsərrüfat subyektlərinin fəaliyyəti şərtləri, təbii inhisar subyektlərinin, bir tərəfdən dövlət tənzimləyici orqanları ilə, digər tərəfdən isə son xidmət istifadəçiləri və onların məhsullarının istehlakçıları ilə qarşılıqlı əlaqə təcrübəsi dəyişmişdir [3, 110].

Azərbaycanda təbii inhisar sahələrində islahatlar, əvvəla, qərb ölkələrindəki islahatlardan geri qalması ilə, digər tərəfdən isə plan iqtisadiyyatı prinsiplərindən təsərrüfatçılığın bazar mexanizmlərinə keçidi fonunda və nəticəsində həyata keçilməsi ilə xarakterizə olunacaqdır.

2016-cı ilin yanvarın 18-də ölkənin iqtisadi və sosial problemlərinin həlli ilə bağlı keçirilən müşavirədə Azərbaycan Respublikasının Prezidenti İlham Əliyev qeyd etdi ki, təbii inhisar sahələrində islahatların gedişinə biz həm xarici, həm də yerli investorları cəlb etməliyik [2, 181].

Böyük özəlləşdirmə proqramına daxil edilə biləcək dövlət səhmdar cəmiyyətləri arasında ilk növbədə səhm-nəzarət paketi 100% dövlətə məxsus olan “Azərenerji”, AZAL, “Azərsu”, “Azəristliktəchizat” kimi nəhəng təbii inhisar sahələri yer ala bilər.

Azərbaycanda böhran əlamətləri özünü “Azərsu” ASC-nin fəaliyyəti nəticələrində göstərmişdir. Təbii ki, bu azalma büdcədə investisiya istiqamətli xərclərin alması səbəbindən olmuşdur.

İndi isə bir sıra maliyyə-iqtisadi göstəricilər əsasında sahənin ümumi mənzərəsini canlandırmaq.

2015-ci ilin 9 ayında “Azərsu” ASC-nə investisiyalar 344,8 min manat təşkil etmişdir, bu ötən ilin müvafiq dövrü ilə müqayisədə 26,2% azdır. Bunun 259,8 min manatı büdcədən ayrılan vəsait hesabına, 82,2 min manatı dövlət zəmanətli kreditlər üzrə, 2,7 min manatı daxili imkanlar hesabına olmuşdur. Yerinə yetirilmiş əsas fiziki həcmələr, əsasən, su xətlərinin çəkilməsi üzrə yerinə yetirilmiş və 651,9 km su xətti çəkilmişdir. Müvafiq dövr ilə müqayisədə bu, 22,6% azdır. Onun 129,9 km-i magistral xətlərdir. 186,1 km uzunluğunda kanalizasiya xətti çəkilmiş, bu da 2016-cü

ilin 9 aylıq göstəriciləri ilə müqayisədə 30,2% az olmuşdur. 30 ədəd su anbarı tikilmiş və ya əsaslı təmir olunmuşdur [1, 6, 31].

İri obyektlər üzrə görülmüş işlər siyahısında Ceyranbatan ultrasüzgəcli su təmizləmə qurğusunun tikintisini, Ceyranbatan-Balaxanı-Ramana-Qala-Zirə magistral kəmərinin tikintisini, 2015-ci il I Avropa Oyunlarının keçirilməsi ilə əlaqədar görülmüş işləri, Xəzər dənizinin ekoloji vəziyyətinin yaxşılaşdırılması üzrə görülmüş işləri və s. göstərmək olar.

Araşdırılan dövrdə mənbələrdən götürülən suyun həcmi 486,6 mln. m³ olmuşdur.

Suyun şəbəkələrə verilməsinə gəldikdə isə burada da azalmalar müşahidə olunmuşdur. Belə ki, Bakı, Sumqayıt, Abşeron və digər regionlar üzrə şəbəkələrə verilən suyun həcmi müvafiq olaraq 334,4, 34,0, 30,9, 87,3 mln. m³ olmuş və 4,5, 6,0, 13,0, 4,8 % azalma müşahidə edilmişdir. Şəbəkələrdə 260, 0 mln. m³ itki müşahidə edilmişdir ki, bu da 53,4 % təşkil etmişdir.

İstehlakçılara verilən suyun ümumi həcmi 219,0 mln. m³ olmuşdur, bu isə ötən ilin müvafiq dövrü ilə müqayisədə 2,2% çox olmuşdur. Bakı, Sumqayıt, Abşeron və digər regionlar üzrə verilən suyun həcmində demək olar ki, orta qəpəm ətrafında artım olmuşdur. Bu suyun 160,7 mln. m³ –u, əhali tərəfindən, 58,0 mln. m³ –u digər sahələr tərəfindən istehlak olunmuşdur, xidməti xammal kimi istifadə edilən su 0,25260, 0 mln. m³ təşkil etmişdir.

Su və kanalizasiya üzrə satışın dəyəri 3,4% (4,1 mln. manat) artaraq 124,3 mln. manat (ƏDV ilə) təşkil etmişdir. Yığım 3,0 (3,2 mln. manat) artaraq 109,2 mln. manat, o cümlədən əhali üzrə 45,4 mln. manat, digər sahələr üzrə isə 60,8 mln. manat təşkil etmişdir. Sudan qeyri-qanuni istifadə üzrə dəymiş ziyanın dəyəri 1656,9 min manat, dəymiş ziyan üzrə ödəniş 1282,0 manat təşkil etmişdir. 2015-ci ilin ilk 9 ayı ərzində debitor borc 14,3 (o cümlədən əhali 6,9 mln. manat, digər sahələr üzrə 7,4 mln. manat) mln. manat artmaqla keçən ilin müvafiq dövrünə nisbətə artım tempi 1,2 mln manat və ya 8,6 % çox olmuşdur.

İstehsalat-istismar xərcləri ötən ilin müvafiq dövrünə nisbətən 3,4% azalaraq 147,1 mln. manat səviyyəsində gözlənilir. İstehlakçılara verilən 1 m³ suyun maya dəyəri 5,4% azalaraq 54,2 qəpik, orta satış qiyməti 41,5 qəpik olmuşdur. 1 m³ suyun gözlənilən maya dəyəri gözlənilən orta satış qiymətini 30,6% (12,7 qəpik) üstələmişdir. 1 m³ kanalizasiya xidmətinin maya dəyəri 7,5% azalaraq 19,8 qəpik, orta qiyməti 10,3 qəpik olmuşdur. 1 m³ kanalizasiya xidmətinin gözlənilən maya dəyəri gözlənilən orta qiymətinin 1,9 dəfə (9,5 qəpik) üstələmişdir.

Maliyyə nəticələrinə gəldikdə isə qeyd etmək olar ki, 2015-ci ilin 9 ayının əsas fəaliyyət göstəriciləri aşağıdakı kimi olmuşdur: su və kanalizasiya xidməti 3,1% (3,4 mln. manat) artmış və 105,6 mln. manat təşkil etmişdir; sair gəlirlər 0,9% (0,1 mln. manat) artaraq 11,5 mln. manat səviyyəsində olmuşdur; əsas fəaliyyət üzrə cəmi gəlirlər 3,1% (3,5 mln. manat) artaraq 117,1 mln. manat olmuşdur; maliyyə nəticələri 29,9 mln. manat zərərlə yekunlaşmışdır.

Mühasibat dövrünün sonuna balans dəyəri 1030,6 mln. manat, qalıq dəyəri 529,4 mln. manat, əsas fondların köhnəlmə dərəcəsi 48,6 mln. manat olmuşdur.

Göstərilən dövrdə su və kanalizasiya xidmətlərinə görə debitor borcu cəmi 197,3 mln. manat təşkil etmişdir. Ondan hesabat dövrünün sonuna yaranmış borc 14,3 mln. manat, o cümlədən əhali üzrə 6,9 mln. manat, digər sahələr üzrə 7,4 mln manat təşkil etmişdir. İri debitor borcları əhali üzrə 55,7 mln. manat, büdcə təşkilatları üzrə 42,7 mln. manat, digər müəssisə və təşkilatlar üzrə isə 98,9 mln. manat olmuşdur.

Kreditor borcları isə 616,4 mln manat, (cəmiyyətdaxili borclar nəzərə alınmadan): o cümlədən Azərişiq ASC - 12,1, Azərenerji ASC - 22,3, Meliorasiya və Su təsərrüfatı ASC - 19,5 mln. manat təşkil etmişdir. Büdcəyə vergilər üzrə - 66,5, DSMF - 24 mln. manat təşkil etmişdir. Beynəlxalq maliyyə-kredit təşkilatlarından dövlət zəmanəti ilə alınmış kreditlər üzrə borclar - 111,4, yerli banklardan alınmış kreditlər üzrə - 1,3, tikinti fəaliyyəti üzrə 304,7, digər kreditorlar üzrə 54,5 mln. manat təşkil etmişdir.

Ədəbiyyat

1. Azərbaycan Respublikası “Azərsu” Açıq Səhmdar Cəmiyyəti. Fəaliyyət hesabatı: 2015-9ay. Bakı, 2015, oktyabr

2. Hüseynov Q.S. Azərbaycanca təbii inhisarların qismən özəlləşdirilməsi yolları, nəticələri, səmərəliliyi / İqtisadiyyatın davamlı inkişafı: problemlər, perspektivlər, beynəlxalq elmi konfransın materialları (27-28 aprel 2016), I hissə. Sumqayıt, 2016

3. Həsənova R.Ə. Azərbaycanın qeyri-istehsal sahələrində təbii inhisarçılıq. Bakı: Elm və təhsil, 2011

UOT 334.7

Ölkə iqtisadiyyatının aparıcı sahəsi olan neft – respublikanın milli sərvətidir

*i.f.d., dos. Orucəliyeva Bəsti Əli qızı
Abdullayeva Yeganə Telman qızı
Sumqayıt Dövlət Universiteti*

Çox əlverişli coğrafi-siyasi mövqeyə malik olan Azərbaycan özünün zəngin mənəvi, mədəni potensialı ilə yanaşı, həm də təbii sərvətləri ilə dünyada məşhurdur. Bu sərvətlər içərisində neft əsas yer tutur. Neft-respublikanın başlıca milli sərvəti olmaqla, uzun illər ölkə iqtisadiyyatının aparıcı sahəsi olmuş və qalmaqda davam edir. Azərbaycanın neft sənayesi özünün çoxillik tarixi ərzində böyük inkişaf yolu keçmişdir. Xalqımız yalnız keçən əsrin sonlarında müstəqqillik qazandıqdan sonra bu sərvətlərdən tam bəhrələnmək imkanı qazanmışdır [1].

Neftin sənaye üsulu ilə hasilatı ölkəmiz üçün XIX əsrin ortalarına təsadüf edir. Belə ki, Bakıda, Bibiheybət yatağında qazılmış quyuda vurmuş neft fontanı 1848-ci ildə Azərbaycanda “qara qızılın” sənaye üsulu ilə çıxarılmasının əsasını qoymuşdur. Artıq XIX əsrin sonu Azərbaycan neft hasilatı və emalı üzrə dünyada birinci yerə çıxmış, dünya neft hasilatının yarısını vermişdir. XIX əsrin 70-ci illərindən etibarən Azərbaycan neft sənayesinə xarici kapitalın güclü axını başlanmışdır. Neft sənayesinin inkişafı yerli sahibkarların böyük bir nəslini yetişdirmişdir. Hacı Zeynalabdin Tağıyev, Musa Nağıyev, Şəmsi Əsədullayev və başqaları öz bacarığı, adı və əməksevərliyi sayəsində iri neft sənayeçilərinə çevrilmiş, xalqın, millətin rifahı üçün bu gün də öz məzmununu itirməyən böyük işlər görmüşlər. İkinci Dünya müharibəsi illərində İttifaq daxilində çıxarılan neftin 75 faizini Azərbaycan cəbhəni yanacaq təmin edərək, alman faşizmi üzərində qələbədə böyük rol oynamışdır. 1949-cu ildə açıq dənizdə, Bakı şəhərindən 100 kilometr aralıda, o zaman üçün unikal sayılan Neft Daşlarında vuran ilk neft fontanı dənizdə neftçıxarmanın yeni mərhələsinin başlanğıcını qoymuşdur. Bununlada Azərbaycan dünyada ilk dəfə olaraq açıq dənizdə neftçıxarmanın əsasını qoymuşdur [3].

Keçən əsrin 70-80-ci illəri Azərbaycan neft sənayesinin böyük nailiyyətləri, onun sürətli inkişafı, maddi-texniki bazasının möhkəmlənməsi ilə yadda qalmışdır. Bu illər Azərbaycan neftçiləri tərəfindən dənizin daha dərin sahələrinin fəth edilməsi ilə səciyyələnmişdir. Məhz bu dövrdə görülən məqsədyönlü tədbirlər nəticəsində neft sənayesi möhkəmlənmiş və onun geniş infrastrukturunu yaradılmışdır. Azərbaycanda dəniz yataqlarının işlənməsi üçün qazma qurğuları, dənizdə tikinti işlərini təmin etmək üçün respublikaya xüsusi texnika və gəmilər, qurğu və avadanlıq gətirilmiş, Bakı Dərin Özüllər Zavodu kimi strateji istehsalat nəhəngi istifadəyə verilmişdir. Bununla yanaşı neft emalı, kimya neft-kimya komplekslərinin və neft maşınqayırmasının inkişafında böyük sırcayış olmuşdur. Məhz həmin dövrdə Xəzərdə planlı surətdə geoloji-kəşfiyyat işlərinin təşkili və həyata keçirilməsi Azərbaycan Respublikasının Prezidenti Heydər Əliyevin misilsiz tarixi xidmətlərindəndir. Bu gün qətiyyətlə demək olar ki, Heydər Əliyevin bu illərdə respublikanın həyatının bütün sahələrində olduğu kimi neft sənayesində gördüyü işlər onun uzaqgörən planlarının, xalqımızın müstəqilliyinə və rifahına yönəlmiş niyyətlərinin əsasını təşkil edirdi.

Müstəqil ölkəmizin yeni tarixinin neft strategiyası 20 sentyabr 1994-cü il tarixi və ümummilli lider Heydər Əliyevin adı ilə bağlıdır. Məhz bu tarixdə Bakıda dünyanın bir çox neft şirkətləri ilə

bağlanmış “Əsrin müqaviləsi” adı altında saziş müstəqil Azərbaycanın neft salnaməsinə əbədi həkk olundu. Bu müqavilədən sonra dünya dövlətlərinin Azərbaycan iqtisadiyyatına marağı artdı, ölkəmizin beynəlxalq əlaqələrinin genişlənməsinə güclü təkan verildi. Bununla da xalqımızın öz sərvətləri üzərində sahiblik hüququ bir daha təsdiq edildi, eyni zamanda, Azərbaycan iqtisadiyyatının dünyaya açıq olması nümayiş etdirildi.

“Əsrin müqaviləsi” Azərbaycanın dünyanın tanınmış neft şirkətləri ilə iş birliyinin əsasını qoymaqla, bir dövlət kimi dünya iqtisadi sisteminə qoşulmasına və beynəlxalq aləmdə mövqeyinin möhkəmləndirilməsinə şərait yaratdı. Beynəlxalq neft sazişlərində iştirakçı dövlətlərlə səmərəli və qarşılıqlı faydalı əməkdaşlığın inkişafı üçün əsaslı təməl qoyuldu, ölkənin geosiyasi mövqeyinin daha da möhkəmlənməsi dünya iqtisadiyyatına inteqrasiya prosesinin sürətlənməsi üçün şərait yarandı. 1995-ci ildən sonra Azərbaycanın müxtəlif neft şirkətləri ilə daha 24 müqavilə imzalanmışdır. Həmin sazişlərin həyata keçirilməsində dünyanın 15 ölkəsinin 30-dan çox neft şirkəti iştirak edir. Bu sazişlərlə Azərbaycanın neft-qaz sənayesinin sərmayə tutumluluğu təxminən 60 milyard dollar həcmində qiymətləndirildi.

Hazırda Azərbaycanın bütün kateqoriyalı karbohidrogen ehtiyatları 4 milyard tondan çoxdur ki, bu da Azərbaycanı dünyanın ən iri neft regionları sırasına çıxarır.

1999-cu il aprelin 17-də müstəqil Bakı-Supsa neft kəməri və Gürcüstanın Qara dəniz sahilindəki Supsa ixrac terminalı istismara verilmişdir. “Çıraq” yatağından hasil olunan neftin Supsa limanından dünya bazarlarına ixracına başlanmış və ilk dəfə olaraq Azərbaycan nefti şimala yox, qərbə doğru istiqamətlənmişdir. Bununla növbəti dəfə ölkəmizin uzunmüddətli strateji maraqları üzərində qurduğu çoxvariantlı ixrac strategiyasının əsaslı olduğunu göstərdi.

Ölkəmizin neft strategiyasının əsas istiqamətlərindən biri Azərbaycan neftinin dünya bazarına nəqlidir. Bu sahədə Azərbaycanın mənafeələrinin uzunmüddətli şəkildə qorunması, genişmiqyaslı beynəlxalq iqtisadi əməkdaşlığın inkişafı, regionda neft hasilatının artması ilə əlaqədar neftin dünya bazarına nəqlinin təmin edilməsi məqsədi ilə strateji əhəmiyyətli Bakı-Tbilisi-Ceyhan əsas ixrac boru kəməri layihəsinin gerçəkləşməsi üçün gərgin işlər həyata keçirilmiş, aparılan danışıqlar uğurla nəticələnmiş və layihə 2006-cı ildə həyata keçirilmişdir.

Bu kəmər Azərbaycan neftinin dünya bazarlarına çıxarılmasına imkan verir, həmçinin “İpək yolu”nun və türkdilli ölkələrin də əsas magistral kəməridir. Bakı-Tbilisi-Ceyhan istiqamətinin seçilməsi Ümummilli liderimiz Heydər Əliyevin böyük siyasətinin təmtərağıdır və bu kəmər dünya “arteriya”sı kimi neft kəmərləri sisteminə daxil olmuşdur. Bakı-Tbilisi-Ceyhan boru kəməri Azərbaycan, Gürcüstan, Türkiyə və bütövlükdə bölgə, Avropa və ümumən dünya üçün iqtisadi, siyasi baxımdan və enerji təhlükəsizliyi cəhətdən çox böyük əhəmiyyətə malik olmaqla yanaşı, Türkiyənin Qara Dəniz boğazlarının həddən artıq yüklənməsinin də qarşısını alacaqdır.

2001-ci il sentyabrın 29-da “Təbii qazın Gürcüstan Respublikası ərazisinin tranziti, nəql edilməsi və satışına dair Azərbaycan və Gürcüstan arasında saziş” imzalanmışdır. 2007-ci il iyulun 3-də Xəzərin Azərbaycan sektorundakı “Şahdəniz” qaz- kondensat yatağından hasil edilən təbii qaz Bakı-Tbilisi-Ərzurum qaz boru kəməri ilə Türkiyənin qaz kəmərləri sisteminə daxil oldu.

Bakı-Tbilisi-Ceyhan və Bakı-Ərzurum kəmərlərinin texniki-iqtisadi əhəmiyyəti ilə yanaşı, siyasi rolu da böyükdür. Bakı-Tbilisi-Ceyhan neft və Bakı-Tbilisi-Ərzurum qaz kəmərləri Azərbaycan, Gürcüstan və Türkiyəni, xalqımızı bir-birinə daha da yaxınlaşdıracaq, bölgəyə sülh və sabitlik gətirəcək, təhlükəsizliyi, ölkəmizin dünyada mövqeyini möhkəmləndirəcəkdir.

İldən ilə artan neft hasilatından əldə olunmuş gəlirlər hesabına, ilk növbədə sosial siyasət sayəsində, o cümlədən aztəminatlı təbəqələrin, qaçqın və məcburi köçkünlərin sosial-məişət şəraitinin yaxşılaşdırılması istiqamətində saysız tədbirlər həyata keçirilmiş və indi də bu istiqamətdə məqsədyönlü işlər görülməkdədir. Bu məqsədlə dövlətimizin başçısı tərəfindən bir neçə Sərəncam və Dövlət Proqramı qəbul edilmiş və bu qərarlara uyğun olaraq qaçqın və məcburi köçkünlər üçün Azərbaycanın müxtəlif ərazilərdə yaşayış qəsəbələri kimi tikilmiş, 2007-ci ildə son çadır düşərgəsi ləğv edilmiş və burada məskunlaşmış məcburi köçkünlər yeni qəsəbələrə köçürülmüşdür [3].

Uğurlu strategiyanın başlıca istiqamətlərindən biri də artan neft gəlirlərindən səmərəli istifadə etməklə insan kapitalının inkişaf etdirməsidir. Bu baxımdan azərbaycanlı gənclərin ölkə üçün zəruri ixtisaslar üzrə xaricdə təhsil almaları və ölkənin inkişafının mühüm amilinə çevrilmələrini təmin

etmək məqsədilə “2007-2015-ci illərdə Azərbaycan gənclərinin xarici ölkələrdə təhsili üzrə Dövlət Proqramı”nın təsdiq edilməsi barədə Azərbaycan Respublikasının Prezidentinin 2007-ci il 16 aprel tarixli 2090 nömrəli Sərəncamı imzalanmışdır.

Ölkənin artan maliyyə imkanları hesabına, beynəlxalq əhəmiyyətli strateji infrastruktur layihələri də uğurla həyata keçirilir. Bu cür layihələr təkcə Azərbaycanın deyil, bütövlükdə regionun infrastrukturunun modernləşdirilməsinə şərait yaradır. Bu layihələrdən biri olan Bakı-Tblisi-Qars yeni dəmir yolunun inşası Azərbaycanın regionda siyasi nüfuzunun güclənməsinə təkan verməklə bərabər, respublikamızın Qərbbə doğru inteqrasiyasına, Azərbaycan, Gürcüstan və Türkiyə arasında siyasi və iqtisadi münasibətlərin inkişafına şərait yaradacaqdır. Bakı-Tblisi-Qars yeni dəmir yolu regional əhəmiyyətə malik olmaqla bərabər, Asiya ilə Avropanı birləşdirən nəqliyyat dəhlizinə çevriləcəkdir.

Bütün bunların əsasında demək olar ki, “Əsrin müqaviləsi” ilə təməli qoyulmuş milli neft strategiyası nəticəsində Azərbaycan Xəzər dənizinin nəhəng enerji potensialını ilk mənimsəyən və regionun inkişafında keyfiyyətə yeni iqtisadi modeli formalaşdıran, Avropa və Asiya arasında siyasi və ticarət əlaqələrinin genişləndirilməsinə, Qafqaz nəqliyyat dəhlizinin inkişafında, İNOGATE, TRACECA və digər nəhəng layihələrin gerçəkləşməsində Xəzəryanı və Qafqaz regionunda mühüm rol oynayan bir dövlətə, dünyanın neft mərkəzlərindən birinə çevrilmişdir [3, səh.75].

Bu gün ölkəmizdə əldə edilən bütün iqtisadi uğurların başlanğıcında, məhz milli neft strategiyasının əsası dayanır və bu əsasın layiqli davamçısı Azərbaycan Respublikasının Prezidenti İlham Heydər oğlu Əliyev ölkəmizin çiçəklənməsi yolunda öz əməyini əsirgəmir.

Ədəbiyyat

1. İsayev A. Neft və qaz sənayesinin iqtisadiyyatı və təşkili. Bakı, 2008
2. Hacızadə E.M., Paşayev T.Ə. Neft-qaz sənayesində yeni bazar mexanizmlərinin formalaşdırılması istiqamətləri. Bakı: Elm, 2000
3. Hacızadə E.M., Abdullayev Z.S. Neft təsərrüfatının iqtisadi strukturunun modernizasiyası. Bakı: Elm, 2003
4. www.trend.az - İnformasiya agentliyi
5. www.socar.az - Azərbaycan Respublikası Dövlət Nəft şirkətinin rəsmi veb sahifəsi
6. www.kitab.az – elektron kitab kataloqu

UOT 339.9

Avropa İttifaqı ölkələrinin Azərbaycan Respublikasına göstərdikləri dəstək

*i.f.d., dos. Pənahəlieva Mələhət Ömər qızı
Sumqayıt Dövlət Universiteti*

1991-ci ildə Azərbaycan Respublikası müstəqillik qazandıqdan sonra Aİ Azərbaycan iqtisadiyyatına yardım göstərən əsas donorlardan biri olmuşdur. Bu müddət ərzində Aİ ilə münasibətlər “MDB ölkələrinə texniki yardım” (TACIS), “Avropa-Qafqaz-Asiya Nəqliyyat Dəhlizi” (TRACECA), “Avropaya neft və qazın nəql edilməsi üzrə dövlətlərarası proqram” (INOGATE), Humanitar yardım” (ECHO) və digər proqramlar çərçivəsində inkişaf etdirilmişdir.

1 yanvar 2007-ci il tarixindən etibarən TACIS proqramı Avropa Qonşuluq və Tərəfdaşlıq Aləti (AQTA) ilə əvəz olunmuşdur. Daha geniş mandat və əhatə dairəsinə malik olan AQTA AQS Fəaliyyət Planlarının həyata keçirilməsi üçün əsas maliyyə alətidir. AQTA 3 başlıca strateji məqsədi ehtiva edir: demokratiya və insan hüquqlarının təşviqi, bazar iqtisadiyyatına keçidin

asanlaşdırılması və davamlı inkişafın təşviqi, habelə qarşılıqlı maraq kəsb edən sahələrdə əməkdaşlığın inkişafı.

AQTA çərçivəsində 2007-2013-cü illər üçün nəzərdə tutulmuş Azərbaycan üzrə Strategiya Sənədi Aİ yardım məqsədlərini və siyasət məsuliyyətini əks etdirərək prioritet olan əməkdaşlıq sahələrini dəqiqləşdirir. Bu prioritetlər Azərbaycanın bazar iqtisadiyyatına və demokratik idarəetmənin təşviqinə yardım, Fəaliyyət Planının həyata keçirilməsi və təhlükəsizlik məsələlərini əhatə edir.

Aİ-nin Azərbaycana göstərdiyi kömək və yardımların əsas təşkilatçısı və koordinator-əlaqələndirici subyekti TACIS proqramı sayılır. TACIS proqramı Aİ ölkələri tərəfindən yaradılaraq, keçmiş SSRİ respublikalarında və inkişaf etmiş bazar münasibətlərinin qurulması üçün bu ölkələrə müvafiq yardım və texniki köməklər göstərilməsini nəzərdə tutur. Azərbaycanda TACIS –in fəaliyyəti bu proqram çərçivəsində birbaşa dəstəklə yanaşı, onun təşəbbüsü ilə həyata keçirilən İNOQATE – energetika sahəsində kiçik investisiya layihələrinin həyata keçirilməsini nəzərdə tutan proqram TRACECA – Avropa – Qafqaz – Asiya nəqliyyat dəhlizi və Regional Aqrar İslahatı layihəsi ilə daha geniş miqyas almışdır ki, onların da hərtərəfli öyrənilməsi və tədqiq edilməsi Azərbaycanla Aİ arasında iqtisadi əlaqələrinin qiymətləndirilməsi baxımından və eləcə də inteqrasiya proseslərinin inkişafı nöqtəyi nəzərindən mühüm əhəmiyyət kəsb edir.

TACIS proqramı ilə yanaşı Aİ-nin Azərbaycanda həyata keçirdiyi beynəlxalq proqram və layihələrin sırasında ali təhsil transavropa Proqramını (TEMPUS), keçmiş Sovet İttifaqının müstəqil ölkələrinin alimləri ilə əməkdaşlıq üzrə Beynəlxalq Yardım Assosiasiyasının Proqramlarını (INTAS) və.s əhəmiyyətini xüsusi göstərmək vacibdir. Aİ-nin bu proqramlarının keçid dövrü şəraitində respublika üçün xüsusi əhəmiyyətini göstərməklə yanaşı bir daha qeyd etmək lazımdır ki, respublikaya göstərilən bütün texniki yardımların və köməyin əsas hissəsi TACIS xətti ilə həyata keçirilir. Bu proqram Aİ-nin Şərqi Avropa, Qafqaz və Orta Asiya ölkələri ilə iqtisadi və siyasi əlaqələrinin ardıcıl inkişaf etdirilməsi üçün Avropa Komissiyası tərəfindən təmənnəsiz maliyyələşdirmə yolu ilə reallaşdırılır. Onun məqsədi portnyor-tərəfdaş ölkələrin siyasi azadlıqlarını və iqtisadi inkişafına yönəldilən təşəbbüslərini dəstəkləməkdən ibarətdir.

Aİ-nin TACIS proqramı çərçivəsində hazırladığı layihələr əsasən struktur islahatlarına, dövlət idarəetmə sisteminin təkmilləşdirilməsinə, kiçik və orta sahibkarlığın kreditləşdirilməsinə, infrastrukturun inkişafına və idarəetmənin yaxşılaşdırılmasına, telekommunikasiya sahələrinə, kənd təsərrüfatının kreditləşdirilməsinə və kənd təsərrüfatı texnikası və maşın parkının modernləşdirilməsinə və.s yönəldilmişdir. 1992-ci ildən bu günə qədər Aİ Azərbaycanın maliyyə yardımını 563 mln. Avro təşkil edib.

Avropa Komissiyası tərəfindən təsdiq edilmiş TACIS proqramı çərçivəsində Azərbaycana göstərilən yardımın əsas istiqamətlərini özündə əks etdirən indikativ proqram Avropa Komissiyası ilə Azərbaycan hökuməti arasında əməkdaşlığın yeni ümumi prinsiplərini müəyyən edir. Yeni proqramın üstünlüyü yardımın əsas sahələri üzrə bölgüsü və onun ölkənin siyasi və iqtisadi xüsusiyyətlərinə uyğunlaşdırılması ilə maksimum səmərəyə nail olmaq məqsədinin qarşıya qoyulması ilə izah olunur. İndikativ proqramın digər əsas üstünlüyü isə ayrılan vasitələrin 25 faizinin bilavasitə investisiya xarakteri daşması və onun iki mərhələdə həyata keçirilməsi ilə izah olunur.

TRACECA proqramı üzv ölkələrin, o cümlədən Azərbaycanın siyasi və iqtisadi müstəqilliyini, onun Avropa və dünya bazarlarına alternativ nəqliyyat marşrutları vasitəsilə çıxmaq imkanlarını genişləndirmək yolu ilə dəstəkləyir. Bu proqram regional əməkdaşlığın genişlənməsinə kömək edir, beynəlxalq maliyyə qurumlarının və özəl sərmayədarların yardımını təşviq edir. TRACECA proqramının əsas məqsədi müasir nəqliyyat sistemi, infrastrukturuları və daşınma sistemləri yaradılmasından, bu sistemləri Transavropa şəbəkələri ilə birləşməkdən ibarətdir. Bu proqram Aİ Komissiyasının fəal köməyi sayəsində üzv ölkələrdə kommunikasiya obyektlərinin modernləşdirilməsini və tikintisini, müvafiq qanunvericilik aktlarının hazırlanmasını, gömrük və tarif siyasətlərinin təkmilləşdirilməsini, kadrların hazırlanmasını və.s nəzərdə tutur.

Beləliklə, konkret olaraq TRACECA-nın məqsədlərini aşağıdakı kimi ümumiləşdirmək olar:

- alternativ nəqliyyat dəhlizi vasitəsilə dünya bazarlarına çıxmaq imkanını təmin etmək yolu ilə iştirakçı ölkələrin siyasi və iqtisadi müstəqilliklərini dəstəkləmək;

- regional əməkdaşlığın inkişafını həvəsləndirmək;
- regional maliyyə institutlarını və xüsusi investorları regiona cəlb etmək;
- TRACECA-nı transavropa kommunikasiya sistemi ilə birləşdirmək.

TRACECA proqramı avroatlantika regionunda sivilizasiyaların qarşılıqlı əlaqəsini təmin edən optimal magistrala çevrilmək üçün yaxşı imkanlara malikdir.

Bu il oktyabrın 30-da Standartlaşma, Metrologiya Uyğunluğun Qiymətləndirilməsi və Akkreditasiya sisteminin gücləndirilməsi ilə bağlı texniki yardım layihəsi təqdim edilmişdir. Layihəni Aİ maliyyələşdirir.

“Tvinning” çərçivəsində Almaniya və Avstrya konsersiumu tərəfindən həyata keçiriləcək Azərbaycanın texniki tənzimləmə sisteminin Avropa birliyinin tələblərinə uyğunlaşmasını nəzərdə tutan layihə mühüm əhəmiyyət daşıyır. Bu layihənin icrası ilə Azərbaycan Aİ ölkələri ilə və digər İEÖ-in təcrübəsinə və DTT-nin tələblərinə uyğun olaraq ölkəmizdə keyfiyyət infrastrukturunu sahəsində islahatların aparılmasını nəzərdə tutur.

UOT 619.616.995.122.638

Qloballaşma şəraitində ərzaq təhlükəsizliyi və qida toksikoinfeksiyaları

*b.f.d., dos. Ələsgərov Zahir Əmir oğlu
Azərbaycan Dövlət Aqrar Universiteti*

Müstəqil Respublikamızda həyata keçirilən aqrar islahatlar, sahibkarlığın daha da inkişaf etdirilməsi üçün yeni-yeni perspektivlər açır. Yeganə məqsəd sosial problemlərin həllinə nail olmaq, ərzaq təhlükəsizliyini təmin etməkdir.

Ərzaq təhlükəsizliyinin təmin olunması, ekoloji təmiz heyvan mənşəli ərzaq məhsullarının istehsalına nail olmaq məqsədilə Salmonellyozun öyrənilməsi və ona qarşı mübarizə tədbirlərinin həyata keçirilməsi, Ümumdünya Səhiyyə Təşkilatı və Beynəlxalq Epizootik Büronun tədqiqat proqramına daxil edilmişdir.

Salmonellyoz qida toksikoinfeksiyasıdır. İnsanların sağlamlığı üçün real təhlükə yaradan infeksiyon xəstəliklərinin sırasında Salmonellyozların xüsusi yeri vardır.

Salmonellyoz – körpə və cavan heyvanların, xarakterik gedişli infeksiyon xəstəliyi olub, iti gediş zamanı qızdırma, septisemiya, toksemiya və mədə-bağırsaq sisteminin funksional pozğunluğu, yarım iti və xroniki gediş zamanı isə pnevmoniya və oynaqların patologiyası (arterit) ilə xarakterlidir.

Salmonellyoz, insanların sağlamlığı üçün təhlükəli heyvan xəstəliklərinin sırasında nisbətən ən çox yayılmış infeksiyon xəstəliklərdəndir. İnsanlarda Salmonellyoz qida toksikoinfeksiyası formasında baş verir.

Xəstəlik cavan və boğaz heyvanlarda, xüsusilə də qoyunlarda bakteriyadaşıyıcılıq, abort və həmçinin yaşama qabiliyyətinə qadir olmayan balaların doğulması ilə özünü büruzə verir.

Respublikamızın müxtəlif coğrafi-iqlim qurşağında yerləşən qoyunçuluq təsərrüfatlarında Salmonellyoz daim qeydə alınmaqla, bununla əlaqədar olaraq təsərrüfatların iqtisadiyyatına ciddi ziyan dəyir [2].

Statistik məlumatlara görə, qoyunçuluq təsərrüfatlarında Salmonellyozla xəstə boğaz qoyunların 40-50%-i bala salır, doğulan quzulardan isə 25-30%-i tələf olur.

Salmonellyozla quzular doğulduğu ilk gündən, 3-4 aylığa qədər yaş qrupunda xəstələnirlər və bu hal isə kütləvi tələfata səbəb olur.

Salmonellyozla əlaqədar olaraq baş verən ciddi iqtisadi zərərin və sosial problemlərin yaranmasının qarşısını almaq üçün infeksiya mənbəyinin zərərsizləşdirilməsi, xəstəlik törədicilərinin keçirici faktorlarının aradan qaldırılması, xəstəliyə həssas orqanizmlərdə qeyri-

həssaslığın təmin edilməsi, fərdlərdə bioloji reaktivliyin yüksəldilməsi, real ola biləcək təhlükənin qarşısının alınması baxımından vacibdir [4].

Xəstəlik törədicisinin əsas mənbəyi xəstə və xəstəliyi keçirmiş bakteriyadaşıyıcı heyvanlardır.

Salmonellyoza yoluxmuş heyvanlar patogen Salmonellaları müxtəlif yollarla xarici mühitə ifraz edir. Bunun nəticəsində isə torpaq, su mənbələri, yem nümunələri, heyvana xidmət əşyaları və s. xəstəlik törədiciləri olan patogen Salmonellalarla çirklənir və sağlam heyvanların yoluxması üçün real zəmin yaranır.

Patogen Salmonellalar xarici mühitdə uzun müddət yaşama qabiliyyətini saxlayır. Belə ki, amil açıq su hövzələrində 5 ayadək, torpaqda 18 ayadək, ət və kolbasa məmulatlarında 2 aydan 4 ayadək, dondurulmuş ətdə 6 ayadək, süddə 20 günədək, kefirə 2 ayadək, kərə yağda 4 ayadək, pendirdə 1 ilədək yaşama qabiliyyətini saxlayır.

Otaq temperaturu şəraitində Salmonellyoz törədiciləri ərzaq məhsullarında xüsusilə ət və süd məhsullarında intensiv artaraq çoxalır, bu zaman ərzaq məhsullarının xarici görünüşü və dadı dəyişmir.

Patogen Salmonellalar ərzaq məhsullarının konservasiyası zamanı məhv olmur.

Salmonellyozla insanların yoluxması, yuxarıda adları qeyd edilən ərzaq məhsullarından istifadə edən zaman, həmçinin xəstəlik törədiciləri ilə çirklənmiş suyu içdikdə və su mənbələrində – çimərlikdə və s. təmasda olduğu zaman mümkündür.

Ekoloji təmiz və yüksək qidalılıq dəyərində malik olan heyvan mənşəli ərzaq məhsullarının əldə olunması üçün heyvanların Salmonellyozuna qarşı qoruyucu vasitələrin tətbiqi, xəstəliyə qarşı mübarizə tədbirləri planının işlənilib hazırlanması və həyata keçirilməsi həlli vacib hesab edilən aktual problemdir.

Salmonellyozun baş verməsində orqanizmin immun statusu, immunobioloji reaktivliyinin qeyri-spesifik stimulyasiyası başlıca ola malikdir [3]. Qeyd edilənlərə istinadən Respublikamızın qoyunçuluq təsərrüfatlarında Salmonellyoza qarşı qabaqlayıcı tədbirlərin həyata keçirilməsi istiqamətində kütləvi müayinələrin aparılması, orqanizmdə immunobioloji reaktivliyin və mübadilə prosesinin stimulyasiyasını təmin edən vasitələrin müəyyənləşdirilməsi və onların Salmonellyoz əleyhi tədbirlər sistemində tətbiq olunması, sağlam heyvanların peyvənd edilməsi, heyvan saxlanılan binalarda, ərazidə və ətraf mühitdə profilaktik, cari və son dezinfeksiya işlərinin aparılması, bunlarla yanaşı qoyunçuluq təsərrüfatlarında Salmonellyozun, brusellyoz və anaerob infeksiyalarla qarışıq keçdiyini nəzərə alaraq, xəstəliklərə qarşı kompleks və assosiativ vaksinasiyaların həyata keçirilməsi başlıca rola malikdir.

Apardığımız elmi-tədqiqat işlərinin nəticəsində qoyun və quzuların Salmonellyozuna qarşı mübarizə işlərinin həyata keçirilməsi istiqamətində xəstəlik törədicilərinin infeksiya mənbəyini zərərsizləşdirmək məqsədilə dezinfektant olaraq yerli istehsal məhsulu olan 3%-li Natrium hipoxloriddən istifadə, xəstəliklərə qarşı spesifik profilaktika məqsədilə vaksinlərin müvafiq dozalarda Natrium-nukleinat biostimulyatoru ilə birgə tətbiq olunması səmərəli nəticə verməsi məlum olmuşdur [1].

Elmi-tədqiqat işləri aparılan zaman qoyunçuluq təsərrüfatlarında Salmonellyoz infeksiyası baş verdikdə, tələfatın qarşısını almaq üçün, xəstə heyvanların sürüdən ayrılması və izolyasiya şəraitində müalicənin aparılmasını məqsədəuyğun hesab etdik. Araşdırmalar zamanı məlum oldu ki, xəstəliyin spesifik müalicəsində antibakterial preparatlardan, kompleks neomisin və polimiksin preparatlarının tətbiqi səmərəli nəticə verir, xəstələrin tam sağalması üçün real zəmin yaranır.

Nəzərdə saxlamaq lazımdır ki, kompleks neomisin və polimiksin preparatlarının nəzərdə tutulmuş birdəfəlik qarışıq dozası 100-150 ml qaynadılmış suda həll edilərək, xəstə quzulara yemlənmədən öncə sutka ərzində iki dəfə, səhər və axşam olmaqla, 6 sutka ərzində peros verilməlidir.

Salmonellyoza qarşı baytarlıq-sanitariya tədbirləri kompleksinin işlənilib hazırlanması və zamanında həyata keçirilməsi ərzaq təhlükəsizliyinin təmin edilməsinə layiqli töhfələrdəndir.

Ədəbiyyat

1. Ələsgərov Z.Ə. Qoyunların bir neçə infeksiya xəstəliklərinə qarşı vaksinasianın natrium nukleinatla birgə aparılması zamanı immunogenezin bəzi göstəriciləri // ADAU-nun elmi əsərləri. Gəncə: 2016, № 2, s.81-83
2. Алескеров З.А. Сальмонеллез овец в Азербайджане / Журнал Ветеринария. Москва: 2008, № 8, стр. 21-24
3. Земсков А.М. Перспективные методы оценки иммунологического статуса. Лабораторное дело: 1986, стр. 543
4. Маркевич А.П., Апатенко В.М.. Ассоциативные болезни животных / VI съезд паразитологов Украина. Харьков: 1995

UOT 657: 631.145

Aqrar istehsal münasibətlərinin müasir mərhələsində mühasibat ucotunun təkmilləşdirilməsi

*i.f.d., dos. Məmmədov İlyas Əbilfəz oğlu
Azərbaycan Dövlət Aqrar Universiteti*

Qloballaşma və iqtisadi inteqrasiyanın müasir mərhələsində rəqabətin güclənməsi, alıcılıq qabiliyyətinin qeyri-stabilliyi ərzaq təminatının yaxşılaşdırılması üçün yeni tədbirlər paketinin işlənilib hazırlanmasını və həyata keçirilməsini zəruri edir. Müasir aqrar istehsalın qarşısında duran prioritet məsələlərdən bəlkə də birincisi əhalinin ərzaq məhsullarına olan artan tələbatının ödənilməsindən ibarətdir. Əhalinin ərzaq məhsulları ilə hərtərəfli təmin edilməsi ictimai həyatın bütün tərəflərini - sosial, iqtisadi, siyasi, texniki, texnoloji və s. amilləri özündə birləşdirən kompleks tədbirlərin həyata keçirilməsini tələb etdiyindən, problemin həlli üçün yeni yanaşma vacibdir [1]. Bu istiqamətdə mövcud ənənəvi istehsal sahələri ilə yanaşı, iqtisadi cəhətdən daha səmərəli yeni istehsal sahələrinin yaradılması xüsusi aktualıq daşıyır.

Aqrar sahədə yeni istehsal sahələrinin yaradılması – aqrar istehsalın şaxələndirilməsi mövcud istehsalat ehtiyatlarına əsaslanaraq, daha gəlirli sahələr yaratmaqla müəssisənin maliyyə dayanıqlılığını möhkəmləndirməyə, yarana biləcək maliyyə risklərinin təsirinin minimuma endirilməsinə imkan verən tədbirlər sisteminin mühüm elementlərindəndir [3]. Aqrar istehsalın bilavasitə torpaqla əlaqəli olması, ayrı-ayrı bitkiçilik sahələrinin müxtəlif keyfiyyətli torpaq sahələrindən asılılığı torpaqların keyfiyyət göstəricilərinə uyğun yeni istehsal sahələrinin yaradılmasını tələb edir. Burada yeni istehsal sahələrinin yaradılmasında mövcud torpaq fondunun ayrı-ayrı kateqoriyalar üzrə hərtərəfli öyrənilməsi, onun kəmiyyət və keyfiyyət göstəricilərinin əlaqəli araşdırılması mühüm şərtlərdəndir.

Son illərdə respublikanın ayrı-ayrı rayonlarında obyektiv və subyektiv səbəblər üzündən kənd təsərrüfatına yararlı torpaq sahələrinin müəyyən hissəsi istifadəsiz qalmış – dövrüyyədən çıxmışdır. Bu isə kənd təsərrüfatı məhsulları istehsalının həcminə mənfi təsir göstərmiş, kənd əhalisinin şəhərlərə (xüsusilə paytaxta) axınını sürətləndirməklə müəyyən iqtisadi-sosial problemlərin yaranmasına səbəb olmuşdur. Yaranmış subyektiv amillərin təsirinin minimuma endirilməsi üçün digər təşkilati-iqtisadi tədbirlərlə yanaşı mövcud torpaqların ayrı-ayrı kateqoriyalar üzrə uçotunun yenidən aparılması, əldə olunan məlumatlara əsasən statistik uçotun dolğunlaşdırılması, daha əlverişli istehsal sahələrinin yaradılması perspektivlərini vəd edir. Doğrudur, hazırda torpaqların kadastr qiymətləndirilməsi əsasında ayrı-ayrı regionlar üzrə yeni torpaq xəritələri hazırlanmışdır. Mövcud torpaqların keyfiyyət göstəriciləri ayrı-ayrı laborator koordinatorları kosmik məlumatlar əsasında müəyyənləşdirilsə, onların sahəsi mühasibat uçotu məlumatlarına görə dəqiqləşdirilməlidir. Torpaqların uçotunun kateqoriyalar üzrə həm kəmiyyət, həm də keyfiyyət

göstəriciləri üzrə aparılması yeni istehsal sahələrinin yaradılması istiqamətində dolğun informasiya bazasının yaradılmasına imkan verir. Mövcud torpaqların hərəkətinin keyfiyyət göstəriciləri nəzərə alınmaqla mühasibat uçotunun aparılması torpaqların alqı-satqısı zamanı renta münasibətlərinin də optimallaşdırılmasına şərait yaradır. Mühasibat uçotunun qeyd olduğu kimi təşkili, mövcud texniki səviyyəyə yaxın, nisbətən aşağı kapital tutumlu texnologiyanın tətbiqinə imkan verən yeni istehsal sahələrinin yaradılmasına perspektivlər açmağa da şərait yarada bilər. Mövcud torpaqların inventarlaşdırılması – uçotunun yenidən düzgün aparılması ilə yanaşı, istifadəsiz kənd təsərrüfatına yararlı torpaq sahələrinin bilavasitə istehsala cəlb edilməsi üçün paralel olaraq müxtəlif iqtisadi-inzibati tədbirlərin də tətbiqi (istifadə olunmayan kənd təsərrüfatına yararlı torpaqların vergi yükünün bərpası və tədricən artırılması, torpaqların istifadəsiz qalmasına şərait yaradan fiziki, hüquqi, vəzifəli şəxslərə differensial cərimələrin tətbiqi) yaranmış problemin həllinə yardımçı olar.

İstehsalın rentabelliği mühüm iqtisadi göstərici kimi satışdan daxilolmalarla düz, istehsal xərcləri ilə tərs mütənasib olduğundan, burada uçot və hesabat işlərinin düzgün qurulması xüsusi əhəmiyyət daşıyır. İstehsal prosesindəki roluna və iqtisadi mahiyyətinə görə xərclər iqtisadi elementlərinə və kalkulyasiya maddələrinə bölündüyündən, mühasibat uçotunun aparılması zamanı bu nüanslara xüsusi diqqət yetirilməsi vacibdir. İstehsal olunmuş kənd təsərrüfatı məhsullarının maya dəyəri əsasən əmək haqqı xərclərindən, əsas vəsaitlərin saxlanması xərclərindən, material qiymətlilərinin dəyərindən formalaşdığından, qeyd olunan xərc maddələri üzrə uçotun düzgün təşkili mühüm əhəmiyyət daşıyır. Aqrar istehsalın spesifik xüsusiyyətlərinə uyğun olaraq, burada əmək ödənişinin müxtəlif forma və sistemlərdən istifadə edildiyindən, yerinə yetirilən iş və xidmətlərin xarakterinə münasib fərqli hesablama metodikasının (işəməzd, vaxtəməzd) tətbiqi, mövcud tutulmaların müxtəlifliyi (gəlir vergisi, sosial müdafiə ayırmaları və s.), əmək haqqının ödənilməsi müddətinin qısa və konkret olması, ilkin sənədləşmənin çoxluğu, bir sözlə, bu sahənin yüksək əmək tutumlu olması, burada mühasibat uçotunun təkmilləşdirilməsinə yeni yanaşma tələb edir. Bu baxımdan yeni mühasibat uçotu proqramlarının tətbiqlə kompüter texnologiyalarının xidmətlərindən geniş istifadə olunması zəruri tədbirlərdəndir.

Beynəlxalq müstəvidə iqtisadi münasibətlərin genişləndiyi bir şəraitdə ayrı-ayrı kənd təsərrüfatı subyektlərinin xarici bazarlara çıxışı getdikcə asanlaşır. Bazar iqtisadiyyatına uyğun olaraq qiymətlərin liberallaşdırılması müasir standartlara cavab verən texnikanın, texnologiyanın alınması və ixrac potensialının artırılmasına geniş imkanlar yaratmışdır [2]. Yaranmış vəziyyətlə əlaqədar əldə olunan yeni texnikanın uçotunun düzgün aparılması mühasibat uçotunun qarşısında duran mühüm vəzifələrdəndir. Son illərdə ölkədə baş verən iqtisadi dəyişikliklər, xüsusilə 2015-ci ilin dekabr və 2016-cı ilin fevralında baş verən devalvasiyalar əsas fondların yenidən qiymətləndirilməsini zəruri edir. Belə ki, mövcud əsas fondlardan hesablanmış amortizasiya ayırmalarının məbləğinin dəqiqləşdirilməsi üçün onların qalıq dəyərinin yeni qiymətlərlə (infilyasiyanın mövcud səviyyəsinə uyğun) müəyyənləşdirilməsi və onu əvvəlki ilin balansında göstərilməsi vacibdir. Fikrimizcə bu, sonrakı ildə baş vermiş infilyasiyanın təsirini göstərmək üçün amortizasiya ayırmalarının hesablanmasını sürətləndirilmiş metodların köməyiylə həyata keçirməyə imkan verir.

Mühasibat uçotunun yüksək əmək tutumlu sahələrindən biri də material ehtiyatlarının uçotudur. Aqrar istehsalla məşğul olan müəssisələrdə iqtisadi informasiyaların böyük hissəsi bu sahənin payına düşür. Başqa sözlə, bütün istehsal və qeyri-istehsal dövrü ərzində material ehtiyatlarının mədaxili, məsarifi prosesi baş verdiyindən bu, təsərrüfat əməliyyatlarının sənədləşdirilməsi, uyğun hesablar üzrə uçotunun aparılması, sonrakı mərhələlərdə zəruri məlumatlar əsasında istehsal olunan məhsulların maya dəyərinin kalkulyasiyası, nəhayət mənfəət və zərərin müəyyən edilməsi böyük zəhmət, xüsusi operativlik tələb edir. Material ehtiyatlarının uçotunun düzgün qurulması, güclü nəzarət mexanizminin tətbiqi sayəsində istehsal olunmuş məhsulların materialtutumunu aşağı salmağa, qənaət edilmiş materiallar hesabına əlavə məhsul əldə etməyə imkan verir ki, bu da ərzaq təminatının həllində vacib şərtlərdəndir. Material xərclərinin məsarifinə nəzarətin gücləndirilməsində uçot sistemində normativ-limit formasının tətbiqi fikrimizcə, müsbət tədbirlərdəndir. Bu, hər şeydən öncə əlavə məsariflərin qarşısını vaxtında

almağa imkan yaradır. Material məsariflərinin limitdaxili və limitdən kənar satış qiymətlərinin differensiallaşdırılması qənaət tədbirlərinin gücləndirilməsinə yardım edəcək amillərdəndir.

Ölkə iqtisadiyyatının dünya iqtisadiyyatına inteqrasiya olunduğu hazırkı dövrdə yeni-yeni alışı və satış kanallarının yaranması artan dinamika ilə dəyişir. Belə bir şəraitdə daha əlverişli, etibarlı tərəfdaşlarla iş birliyi yaratmaq, idxal-ixrac əməliyyatlarının iqtisadi səmərəliliyini yüksəltmək, onun intensivliyini təmin etmək üçün hesablaşmaların operativliyi, dəqiqliyi tələb olunur [3]. Məhz bu formata, iqtisadiyyatın qloballaşması şəraitində mühasibat uçotunun qarşısında duran başlıca vəzifələrdən biri də debitor və kreditorlarla hesablaşmaların uçotunun təkmilləşdirilməsidir. Yerli istehsalçıların xarici bazarlara çıxması ilə keçmişənənəvi metodlardan fərqli olaraq, müxtəlif şirkətlərlə alqı-satqı münasibətləri həm ölkədaxili, həm də ölkəxarici bazar konyukturuna uyğun formalaşdığından marketinq xidməti ilə yanaşı uçotun operativliyi yüksəlməkdədir. Belə bir şəraitdə debitor-kreditorlarla hesablaşmaların uçotunun düzgün qurulması, onlara nəzarətin gücləndirilməsi üçün daxili və xarici auditin rolunun yüksəldilməsi xüsusi əhəmiyyət daşıyır. Daxili və xarici auditin düzgün təşkili nəinki istehsal prosesindəki çatışmazlıqların vaxtında aşkara çıxarılmasına imkan verir, həm də debitor-kreditor borclarının dinamikası və strukturunu müəyyən etməyə, bu borcların vaxtında ödənilməsi imkanlarını dəqiqləşdirməyə, ən nəhayət yarana biləcək istehsal-maliyyə risklərinin minimuma endirilməsinə şərait yaradır. Öhdəliklər üzrə hesablaşmaların auditinin aparılması, baş vermiş təsərrüfat əməliyyatlarının mühasibat uçotu hesablarında düzgün əks etdirilməsinə nəzarətlə yanaşı debitor - kreditor borclarının nisbətini müəyyənləşdirməyə, yekunda gələcək dövr üçün müəssisənin vəsaitlərinin yaranma mənbələrini və vaxtını aşkara çıxarmağa imkan verir. Yaranmış və ya yarana biləcək kənarlaşmaları hərtərəfli təhlil etmək üçün mal-material qiymətlilərinin daxil olması və satışı üzrə ilkin sənədlərdəki (hesab-faktura, mal-nəqliyyat qaimələri, ödəniş tapşırığı, çek, bank çıxarışı və s.) məlumatların auditin nəticələrində əks olunan göstəricilər ilə üzləşdirilməsi uçotun keyfiyyətinə müsbət təsir göstərmiş olar. Maliyyə nəticələri birbaşa qiymət amilindən asılı olduğundan, idxal-ixrac əməliyyatları zamanı müəssisə və şirkətlərin bağladığı müqavilələrdəki sərbəst dövrəli valyuta ilə qiymətlərin milli valyutaya olan nisbətini müəssisənin daxili maliyyə sənədlərində öz əksini tapması daha obyektiv təhlil aparmağa imkan verir. Bütün bunlar isə Milli mühasibat uçotunun Beynəlxalq standartlara uyğunlaşdırılması istiqamətində irəliləyən addım hesab olunmalıdır.

Həyata keçiriləcək tədbirlər paketi mövcud resurslardan maksimum səmərəli istifadə etməklə, ümumbəşəri problemə çevrilən ərzaq təhlükəsizliyinin təmin edilməsinə istiqamətləndirilməlidir. Digər amillərlə yanaşı, iqtisadi ədəbiyyatlarda bəşəri sərmayə kimi dəyərləndirilən insan resursları bu proseslərin həm təşkilatçısı, həm də təminatçısı kimi çıxış edir. Əslində dünya iqtisadiyyatının qloballaşması şəraitində başlıca məsələlər, əsasən, sərmayələr (insan resursları və maddi sərmayələr) hesabına yaradılan innovasiya və informasiya texnologiyaları hesab edilir. Müasir iqtisadiyyatı innovativ ideyalara söykənən informasiya- kommunikasiya texnologiyalarsız təsəvvür etmək mümkün deyildir. Başqa sözlə, informasiyanın operativ, dəqiq, dolğun toplanması, məqsəduyğun sistemləşdirilməsi, hərtərəfli təhlil edilməsi, əldə olunan nəticələrin obyektiv qiymətləndirilməsi və idarəedilməsi tətbiq edilən yeni texnologiyaların yekun göstəricisi hesab oluna bilər.

Qloballaşma və ölkələrarası iqtisadi inteqrasiyanın gücləndiyi şəraitdə mühasibat uçotu da mühüm idarəetmə mexanizmi kimi beynəlxalq aləmdə mövcud olan hərbi, iqtisadi, sosial-mədəni, multikultural və s. münasibətlərin yaxşılaşdırılmasına xidmət etməli, bəşəriyyətin gələcəyinin təminatçısı missiyasını yerinə yetirməkdə öz töhvəsini verməlidir.

Ədəbiyyat

1. Abbasov A.F. Ərzaq təhlükəsizliyi. Bakı: 2007, 602 s.
2. Aliyev İ.H. Azərbaycan Respublikasında aqrar sahədə iqtisadi idarəetmə mexanizminin təkmilləşdirilməsi. Bakı: 2003, 315 s.
3. Мамедов И.А., Амрахов В.Т. Социально-экономические перспективы диверсификации производства и экспорта сельскохозяйственной продукции/ Финансовый вестник. Воронежский государственный университет, 2016, № 2 (33), с.75-82

**Qloballaşma şəraitində aqrar sahədə
elmi-texniki potensialdan və innovasiyalardan istifadə məsələləri**

*i.f.d., dos. Qasimov Asaf Məhərrəm oğlu
doktorant Abdalov Özal Səbuhi oğlu
Azərbaycan Dövlət Aqrar Universiteti*

Müasir şəraitdə dünya iqtisadiyyatında qloballaşma meyllərinin gücləndiyi bir dövrdə iqtisadi sahələrdə elmlə iqtisadiyyatın qarşılıqlı təsirinin təmin edilməsi, innovativ biliklərə əsaslanan iqtisadiyyatın formalaşdırılması, müxtəlif elm sahələrinin yeni dövrün tələblərinə uyğun müasirləşdirilməsini obyektiv zərurətə çevirir. Nəzəri baxımdan qloballaşma-geniş məna kəsb etməklə əmtələrin, kapitalın, işçi qüvvəsinin, intellektual mülkiyyətin, texnologiyaların, informasiyanın dünyada sərbəst və müdaxiləsiz hərəkətini təmin edir. Hazırki, şəraitdə iqtisadi baxımdan qloballaşma prosesi inkişaf etmiş ölkələr üçün daha çox əlverişlidir. Çünki bu ölkələrdə ixracın strukturunda hazır sənaye məhsulları, son məhsul və elm tutumlu innovasiya xarakterli məhsullar üstünlük təşkil edir.

Milli iqtisadiyyatın bütün sahələrində olduğu kimi aqrar sahədə də məhsul istehsalının artırılması və onun səmərəliliyinin yüksəldilməsində elmi-texniki tərəqqi xüsusi əhəmiyyətə malikdir. Bunun əsasında isə kənd təsərrüfatı istehsalının daima yeniləşməsinə imkan verən innovasiya prosesləri durur.

Məlumdur ki, elmi-texniki tərəqqi özündə elm və texnikanın qarşılıqlı əlaqədə güclənən inkişafını əks etdirir. Bu da özünü məhsuldar qüvvələrin, texnologiya, idarəetmə metodları və istehsalın təşkilində göstərir. Bu çox mürəkkəb, çoxplanlı bir proses olub, elmi-tədqiqat, maşın və digər istehsal vasitələrinin konstruksiyası və hazırlanmasını, perspektiv bitki seleksiya sortları, yeni heyvan cinslərinin ye-tişdirilməsini, kənd təsərrüfatının aparılma metodlarını özündə cəmləşdirir[2].

Aqrar sahədə innovasiya inkişafının səmərəliliyi həyata keçirilən innovasiya siyasəti – elmi-texniki istiqamətlərin düzgün seçilməsi, zəruri iqtisadi şəraitin, o cümlədən kənd təsərrüfatına maliyyə dəstəyinin mövcud olması ilə şərtlənir. Dünya iqtisadiyyatının qloballaşması şəraitində Azərbaycanda aqrar bölmənin sabitliyi və dünya kənd təsərrüfatı məhsulları bazarına inteqrasiyası, ərzaq təhlükəsizliyinin təmini, əhalinin həyat səviyyəsinin yüksəldilməsi, ilk növbədə, səmərəli elmi nailiyyətlərdən istifadə yolu ilə gerçəkləşə bilər. Kənd təsərrüfatında elmi-texniki tərəqqi özünün spesifik xüsusiyyətləri ilə seçilir. Bu sahədə torpağın məhsuldarlığı artırılarkən nəzərə almaq lazımdır ki, eyni zamanda ətraf mühitə onun hansı zərərləri var. Çünki ətraf mühitin mühafizəsi torpaqların məhsuldarlığının artırılması qədər vacib məsələlərdən biridir. Onlar elmi-texniki tərəqqinin bütün istiqamətlərindən düzgün və səmərəli istifadə etməklə həll olunur. Bunda başqa aqrar sahədə bitki və heyvanlar təbii-bioloji qanunlarla inkişaf edir. Bioloji proseslər müəyyən dövrləyə malikdir, onlar da özlərinin davamiyyət müddətləri ilə fərqlənirlər. Elm və texnikanın nailiyyətləri təbii mərhələliyə təsir etməyə imkan verir, ancaq onların axını tam dəyişmək olmaz. Bu səbəbdən bioloji amillər elmi-texniki araşdırmalar qarşısında xüsusi tələblər qoyur.

Müasir dövrdə intellektual potensial əhəmiyyətinə və gətirdiyi gəlirlərə görə təbii sərvətləri belə qabaqlayır. Elm tutumlu informasiyanın yaradılması, əldə edilməsi, tətbiqi sosial-iqtisadi inkişafın, global rəqabətin mühüm amilləridir. Bu baxımdan son illərdə milli gəlir artdıqca, respublikamızda aqrar elmə, bu sahədə innovasiya siyasətinin həyata keçirilməsinə ayrılan vəsaitlər də artır. Belə ki, 2011-ci ildə dövlət büdcəsindən elmə çəkilən xərclər 106,1 mln.manat, 2015-ci ildə isə 6,7% artaraq 113,2 mln.manat olmuşdur. Bu dövrdə tədqiqat və işləmələrə çəkilən daxili xərclər 109,8 mln.manat, 2015-ci ildə 120,9 mln. manat olaraq 10,1% artmışdır. Tədqiqat və işləmələrdə istifadə olunan əsas vəsaitlərin dəyəri də müvafiq dövrdə 20% artaraq 114,2 mln. manat olmuşdur [3].

Aqrar sahəyə innovasiyaların və elmi-texniki tərəqqinin nailiyyətlərinin tətbiqində əldə ediləcək müvəffəqiyyətlər bu sektora qoyulan investisiyaların həcmindən daha çox asılıdır. Məlumdur ki, mövcud devalivasiya prosesinin sürətləndiyi bir şəraitdə maddi-texniki resurslar istehsal edən sahələrdə həmin resursların qiymətlərinin kənd təsərrüfatı məhsullarının qiymətləri ilə müqayisədə çox yüksək olması, eləcə də aqrar sahənin investisiya resurslarına olan tələbatının lazımı səviyyədə ödənilməməsi təsərrüfat subyektlərinin müasir istehsal vasitələriəldə etmək imkanını məhdudlaşdırır. Nəticədə təsərrüfatların fondla silahlanma səviyyəsi aşağı düşür, bu da onların maddi-texniki təchizatını müasir standartlardan aşağı salır, istifadə edilən avadanlıqlar fiziki və mənəvi cəhətdən köhnəlir.

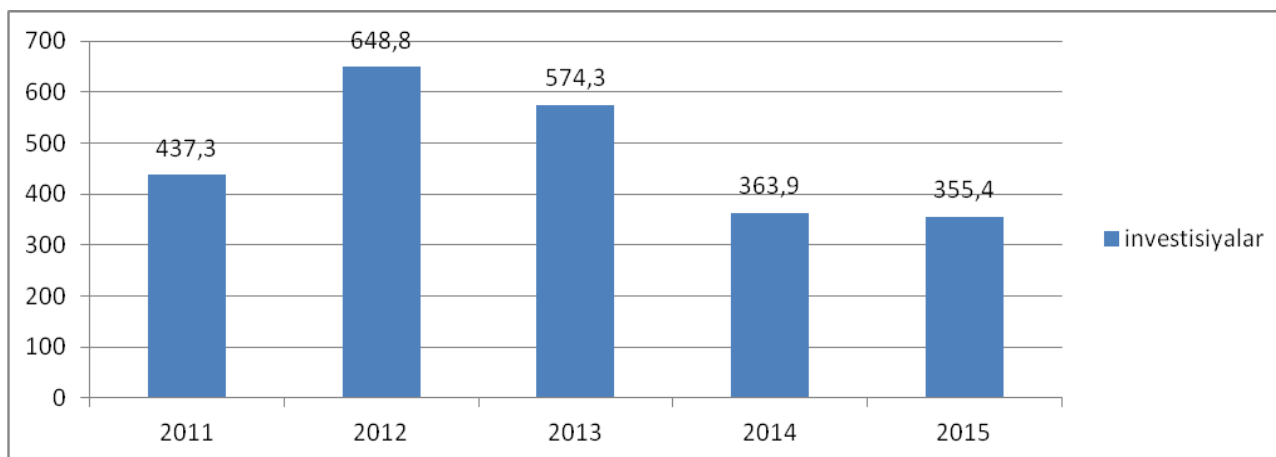

Şəkil 1. Aqrar sahəyə investisiya qoyuluşu, mln.manatla [3]

Şəkildən görüldüyü kimi 2011-ci ildə aqrar sahəyə 437,3 mln.manat, 2012-ci ildə 648,8 mln. manat, 2013-cü ildə 547,3 mln. manat, 2014-cü ildə 363,9 mln. manat, 2015-ci ildə isə 355,4 mln. manat investisiya qoyulmuşdur. 2011-ci illə müqayisədə 2015-ci ildə investisiya qoyuluşlarının məbləği 81,9 mln.manat, yaxud 8,8% azalmışdır.

Təhlil göstərir ki, iqtisadiyyatın potensialı qeyri-neft sektorlarından biri hesab olunan aqrar sahəyə son beş ildə investisiya qoyuluşu əhəmiyyətli dərəcədə azalmışdır. Ölkə üzrə investisiya qoyuluşlarının ümumi həcmində bu sahənin xüsusi çəkisi 2,2 faiz təşkil etmişdir. Hesab edirik ki, milli iqtisadiyyatın inkişaf etdirilməsi və dövlətin strateji hədəflərinin reallaşdırılması investisiya qoyuluşlarının bütün sahələr üzrə optimal bölgüsünün həyata keçirilməsini tələb edir. Xüsusən də aqrar sahədə innovasiya siyasətinin həyata keçirilməsi üçün bu sahəyə investisiya qoyuluşlarının artırılmasına ciddi ehtiyac var.

Hazırda respublikanın kənd təsərrüfatında maddi-texniki təminatın yaxşılaşdırılmasında Aqrolizinq ASC-nin fəaliyyəti əvəzəlməzdir. Belə ki, Almaniyanın “CLAAS”, Finlandiyanın “Sampo Rosenlew”, İtaliyanın “New Holland” və sair kimi dünyanın məşhur şirkətlərinin istehsalı olan texnikalar ölkəyə gətirilir və lizinqə verilir. Bu texnikaların yüksək qiymətlərə malik olması kənd təsərrüfatı istehsalçıları tərəfindən onların birbaşa alınmasını xeyli çətinləşdirir. Eyni zamanda dövlətin aqrar siyasətində prioritet istiqamətlərdən biri olan aqroparkların yaradılması ölkədə innovativ və yüksək texnologiyalar əsasında rəqabətqabiliyyətli aqrar və aqrar-sənaye istehsalının inkişafı ucun munbit şərait yaratmaq, bu sahədə sahibkarlığı dəstəkləmək, qeyri-neft sektorunun davamlı inkişafını təmin etmək və əhalinin istehsal sahəsində məşğulluğunu artırmaq məqsədi daşıyır.

Hesab edirik ki, gələcəkdə aqrar sahənin elimi-texniki təminatının yaxşılaşdırılması, innovasiyaların bu sahədə yetərinə tətbiqini həyata keçirmək üçün əmtə istehsalçılarının rəqabət qabiliyyəti yüksəldilməli, aqrar bazar infrastrukturuları inkişaf etməli, elmi-texniki məhsulların istehsalçıları ilə istehlakçıların əlaqələləri gücləndirilməli və s.

Ədəbiyyat

3. Hüseynov M., Əmrahov V., Qasimov A. Aqrar istehsal sektorunun diversifikasiyasının iqtisadi əsaslandırılması. Monoqrafiya. Bakı: 2016
4. Quliyev E.A. Aqrar iqtisadiyyat. Bakı: Kooperasiya, 2015
5. www.stat.gov.az

UOT 658.153

Bakı şəhərində investisiya-tikinti kompleksinin əsas iştirakçıları

*i.f.d., dos. Yusifov Elşad Məsim oğlu
tex.f.d., dos. Məmmədov İsrəfil Rəfi oğlu
Azərbaycan Memarlıq və İnşaat Universiteti*

İnvestisiya – tikinti kompleksi tikinti və təmir - tikinti şirkətlərini, tikinti materialları, konstruksiyaları, binaların və qurğuların avadanlıqlar, tikinti və yol texnikasını (texnoloji nəqliyyat) və tikinti prosesi ilə bağlı digər müəssisələrin istehsalçıları və tədarükçülərini əhatə edir. Kompleksin ən mühüm tərkibi – memarlıq, layihə, axtarış təşkilatları, habelə axırıncı illərdə inkişaf edən məsləhət şirkətləridir, əsas funksiyaları layihələrin idarə edilməsidir [1, s.129].

Bakıda tikintinin xarakterik xüsusiyyətləri (xüsusilə mənzilin) ondan ibarətdir ki, investisiya - tikinti kompleksinə daxil olan investorlarla yanaşı şəhərlərdir, hansı ki, yaşayış evlərinin (mənzillərin) tikintisi prosesində payçılar kimi çıxış edirlər və onun alıcıları olurlar, ev istifadəyə verildikdən sonra onların iştirakı ilə mənzillərin sahibkarı olurlar.

Həmin sferaya həmçinin banklar (o dərəcədə nə qədər onlar obyektlərin tikintisini maliyyələşdirir və kreditləşdirirlər), sığorta şirkətləri daxildir, funksiyalardan biri tikinti - quraşdırma risklərinin üçüncü şəxs qarşısında sığortalanmasıdır, bina tikənlərin və inşaatçıların vətəndaşlıq məsuliyyəti, habelə payçıların maliyyə riskləri olurlar. Həmin sferaya rieltor şirkətləri də aiddir (Bakıda onlar adətən, mənzil bazarlarında fəaliyyət göstərirlər).

Bakıda investisiya-tikinti prosesinin mühüm iştirakçıları dövlət hakimiyyəti orqanlarıdır, xüsusilə şəhərin müdiriyyəti və orqanları. İnvestisiya – tikinti kompleksinin iştirakçıları təbii inhisarlarıdır - Bakıkanalizasiya, Azəriqaz, Bakielektrik şəbəkəsi və s. Həmin təşkilatlar tikinti üçün texniki şərtlər verirlər və istismara verilən binaların və qurğuların qəbulunda iştirak edirlər və tikinti sferasında və tikintidə müqayisə münasibətləri sistemində müəyyən rol oynayırlar.

İnvestisiya – tikinti sferasının inkişafında xüsusi şirkətlərin böyük əhəmiyyəti vardır (“AKKORD” şirkətlər qrupu, “ANT” şirkətlər qrupu, “Caspian Service”, “AzİNKO” holding).

Bakıda investisiya tikinti kompleksinin əsas iştirakçılarının qarşılıqlı təsir sxemi şəkil 1-də göstərilir. Bu sxem şərtidir, çünki kompleksin bütün iştirakçılarını əhatə etmir. İnvestisiya-tikinti fəaliyyəti torpaq sahələrinin sahibləri və şəhərin daşınmaz əmlak obyektlərinin əksəriyyəti ilə bağlıdır.

Sxemin digər xüsusiyyəti ondan ibarətdir ki, bir şəxsə investisiya-tikinti kompleksinin iştirakçılarının müxtəlif funksiyaları əvəz olunur. Məsələn, investor – sifarişçi (bina tikən) rolunda çıxış edə bilər, eyni vaxtda da baş podratçı və hətda istismar edən təsərrüfat kimi çıxış edə bilər. İxtisaslaşdırılmış şirkətlər yarım podratçı kimi çıxış edə bilərlər və ya investorlarla (sifarişçilərlə) birbaşa müqayisə ilə işləyə bilərlər. Tikinti materialları sənaye müəssisələri öz məhsullarının tədarükçüləri ola bilərlər.

Bundan əlavə ancaq maddi – texniki resursların kompleksləşdirilməsi və ya tədarükü ilə məşğul olan şirkətlər fəaliyyət göstərirlər.

Bakı şəhərinin icra hakimiyyəti (müdiriyyəti) - investisiya - tikinti prosesində şəhərin ərazisində investisiya müqavilələrini bağlayır (“Axtarış işlərinin aparılması üçün təqdim edilən,

torpaq sahəsinin icarəsi müqaviləsi” və ya “investisiya şərtləri ilə torpaq sahəsinin icazəsi müqaviləsi” və s.), şəhərsalma binaların və qurğuların su, - istilik, - enerji-, qaztəminatı ilə bağlı işlərə icazə verir və texniki şərtləri razılaşdırır və s.

İnvestorlar - hüquqi və fiziki şəxslərə, kommersiya, sosial, humanitar və məqsədlər üçün investisiya formasında (kapital qoyuluşu) xüsusi, borc və ya cəlb edilən əmlak, maliyyə, intellektual və digər vəsaitlərin qoyulmasını həyata keçirənlərdir.

İnvestorlar müxtəlif ola bilərlər - mülkiyyətin formalarından, investisiyaların mənbələrindən, investisiyalaşdırmanın məqsəd və üsullarından asılı olaraq.

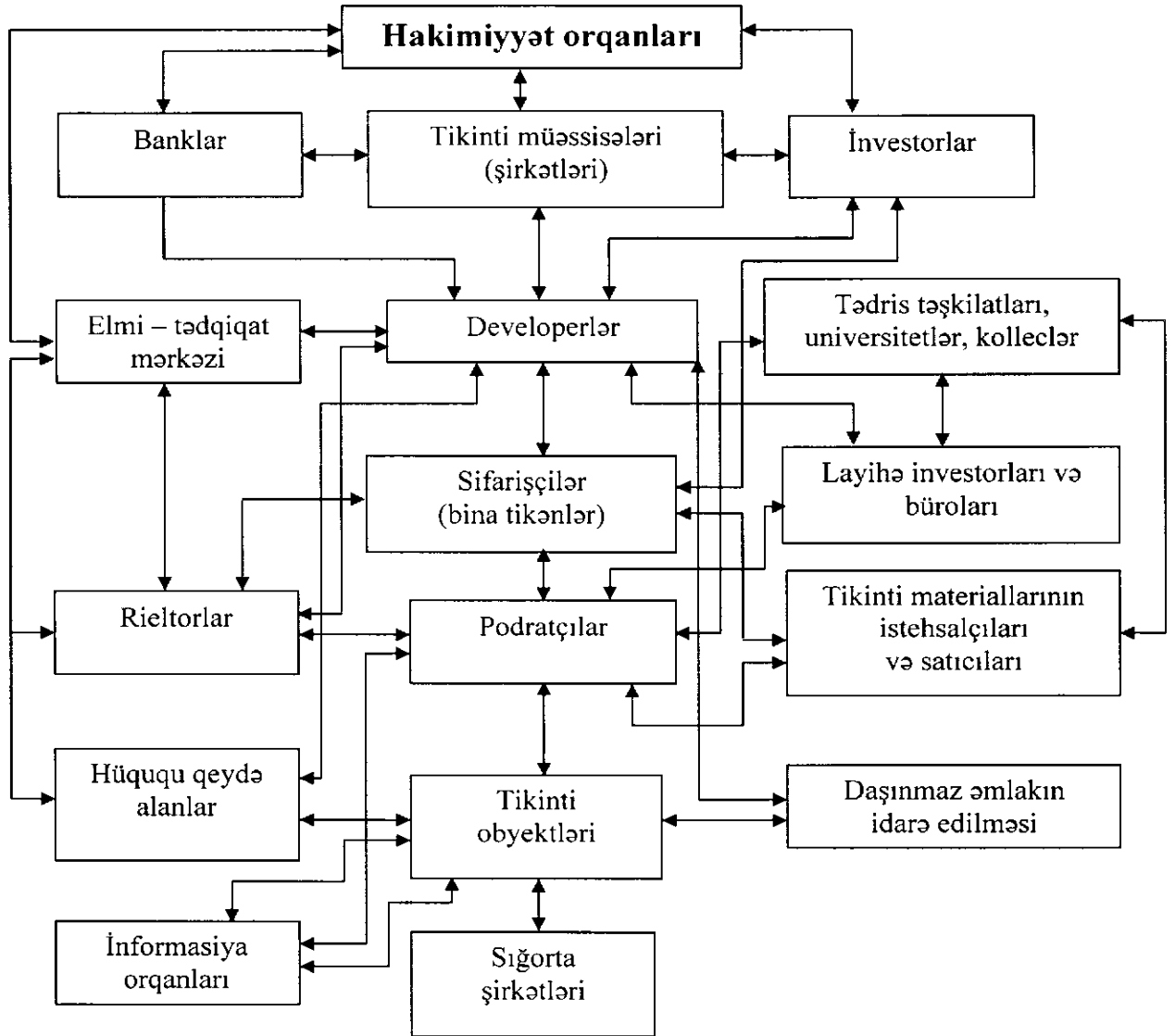

Şəkil 1. Bakı şəhərində investisiya - tikinti kompleksinin əsas iştirakçılarının qarşılıqlı təsir sxemi

Bundan əlavə, bazarda tikinti materialları, konstruksiyaları və avadanlıqları istehsalçıları və tədarükçüləri, nəqliyyat, tikintinin mexanikləşdirilməsi vasitələri, xidmətlər göstərən şirkətlər, memarlıq - layihə təşkilatları və digər iştirakçılar fəaliyyət göstərirlər. Təbii ki, onlar həmçinin öz məhsulları və xidmətlərinin istehsalçıları ilə müqavilə münasibətləri ilə bağlıdırlar.

Daşınmaz əmlakın ilk və təkrar bazarında rieltor şirkətləri fəaliyyət göstərirlər, hansı ki, satıcılar (investorlar, digər sahibkarlar) mənzillərin satışını müqaviləyə əsasən yerinə yetirirlər [2, s.47].

Elmi tədqiqatın mövcud metodologiyasına əsaslanaraq, habelə sistem təhlilinin və sintezin prinsiplərini nəzərə alaraq, hesab edirik ki, Bakının həyat fəaliyyətində investisiya - tikinti

kompleksinin yerinin qiymətləndirilməsinin ümumi məsələləri üçün aşağıdakı əsas vəzifələri həll etmək zəruridir.

Birincisi, hazırkı tədqiqat anına qədər şəhərdə tikintinin vəziyyətini qiymətləndirmək.

İkincisi, yeni amillərin təsirini nəzərə almaqla sosial-iqtisadi problemlərin həllinə tikintinin təsirini təhlil etmək və qiymətləndirmək.

Üçüncüsü, tikintinin inkişafının idarə edilməsi metodologiyasını öyrənmək və onun tətbiqi xüsusiyyətlərini araşdırmaq.

Dördüncü, tədqiq edilən sahədə yerinə yetirilməyən elmi vəziyyəti təhlil etmək və qiymətləndirmək – ölkədə və xaricdə tikintinin səmərəliliyinin yüksəldilməsi problemlərinin həllinin praktikasını və nəzəriyyəsini.

Tikinti inkişafının əsas istiqamətlərinə aiddir:

1. Mənzil tikintisinin gələcək inkişafı, yaşayış evlərinin və digər sosial obyektlərin maksimum istifadəyə verilməsinin təmin edilməsi, bu məqsədlər üçün büdcədən kənar investisiyaları geniş istifadə etmək.

2. Şəhərin sosial - iqtisadi inkişafı proqramlarını reallaşdırmaq.

3. Əlverişli investisiya iqlimi üçün şərait yaratmaq və tikinti prosesinə büdcədən kənar vəsaitləri, kredit resurslarını və xüsusi kapitalı cəlb etmək.

4. Investisiya fəallığına köməklik etmək və yeni ərazini mənimsəmək, bu işə şəhərin investisiya imkanlarının yüksəldilməsi üçün ilkin şərtlər yaradır.

5. Tamamlanmamış tikintinin həcmi azaldılması və müsabiqələrin keçirilməsi yolu ilə tikintinin dəyərinin aşağı salınması.

6. Elmi-texniki tərəqqinin gücləndirilməsi, normativ bazarının, resurs - və enerji təminatının təkmilləşdirilməsi, tikinti məhsulunun keyfiyyətinin yüksəldilməsi.

7. Tikinti bazasının yenidən qurulması və texniki silahlandırılması, yüksək səmərəli və rəqabət qabiliyyətli materialların və konstruksiyaların buraxılışının təşkili.

Ədəbiyyat

1. Асаул А.Н., Батрак А.В. Корпоративные структуры в региональном инвестиционно- строительном комплексе. М.: Спб, 2001, с. 616.

2. Рахман И.А. Развитие рынка недвижимости в России: теория, проблемы, практика. М.: Экономика, 2000, с. 324.

UOT 330.5672/4; 330.59; 330.12

Qloballaşma şəraitində əhalinin ərzaq məhsulları ilə təminatı və qida təhlükəsizliyi

*i.f.d., dos. Hacıyeva Nüşabə Aslan qızı
Babakişiyeva Sevinc Firuddin qızı
Azərbaycan Texnologiya Universiteti*

Müasir dövüdə əhalinin istehlakı, istehlakın tərkibi, keyfiyyəti, bilavasitə həyat səviyyəsinə təsir edən ən mühüm amil kimi dəyərləndirilir. İstehlak həm sosial, həm maddi, həm də siyasi cəhətdən mühüm problem kimi hər zaman əksər dövlətlərin siyasi, iqtisadi fəaliyyətinin aparıcı istiqamətlərindən biri olaraq qalır.

Hazırkı dövüdə əhali istehlakının təkmilləşdirilməsi istiqamətində qarşıda duran ən başlıca problem insanların keyfiyyətli, ekoloji cəhətdən təmiz ərzaq məhsulları və qeyri-ərzaq malları ilə təminatını yaxşılaşdırmaq, yüksək səviyyəli xidmət sahələrindən istifadəsinə imkan yaratmaqdır. Azərbaycan müstəqillik əldə etdikdən sonra ölkədə həyat səviyyəsinin daima yüksəldilməsi, istehlakın yaxşılaşdırılması ilə bağlı irimiqyaslı proqramlar həyata keçirilmiş, güclü iqtisadi qanunvericilik bazası yaradılmış, Azərbaycan Respublikasında sosial yönümlü bazar

iqtisadiyyatının qurulmasını təmin edən idarəetmə sistemi formalaşmışdır. Aparılan düşünülmüş dövlət siyasəti nəticəsində ölkədə yoxsulluğun səviyyəsi 2001-ci ildəki 51%-dən hazırda 5%-ə enmiş, əhalinin həyat səviyyəsinin yaxşılaşmasında iştirakı olan sahələrin normal fəaliyyətini təmin etmək məqsədilə 10 mlrd. manatlarla vəsait ayrılmışdır.

Hazırda Azərbaycan Respublikası Prezidentinin bilavasitə rəhbərliyi ilə iqtisadi siyasətin daha miqyaslı və keyfiyyətli aparılması məqsədilə global çağırışları, riskləri də nəzərə almaqla dövlət tərəfindən əhəmiyyətli strateji proqram və konsepsiyalar hazırlanır, qeyri-neft sektorunun şaxələnmiş şəkildə inkişaf etdirilməsi, yerli istehsalın stimullaşdırılması, kiçik və orta sahibkarlara dövlət dəstəyinin gücləndirilməsi, aqrar sahəyə dotasiyaların, subsidiyaların verilməsi, ölkədə sosial-iqtisadi sabitliyin qorunması və etibarlı ərzaq təminatının yaradılması istiqamətində böyük işlər görülür.

Əhalinin həyat səviyyəsinin yüksəldilməsini təmin edən mühüm amillərdən biri məşğulluqdur. Onun səviyyəsinin yüksəldilməsi yeni iş yerlərinin yaradılması, əmək haqqının verilməsi işə qəbul edilmiş insanın həyat tərzinin dəyişməsi, fərdin ən başlıca arzularından birinin yerinə yetirilməsi deməkdir. Ona görə də bütün dünyada məşğulluq sağlam həyat tərzini təmin edən ən başlıca amillərdən biri hesab edilir.

2015-ci ildə ölkədə iqtisadi fəal əhalinin sayı 4915 nəfər təşkil etmişdir ki, bu da 2005-ci ilə nisbətən 535 min nəfər çoxdur. Son 10 ildə əmək qabiliyyətli yaşında əmək qabiliyyətli əhalinin sayı 894,7 min nəfərdən çox artmışdır. İqtisadi fəal əhalinin məşğulluq səviyyəsini yüksəltmək, onun sahə quruluşunu yaxşılaşdırmaq, emal sənayesini mütərəqqi, əmək tutumu yüksək olan istehsallar hesabına təkmilləşdirilmək qarşısındakı dövrdə vacib vəzifələrdən biri olacaqdır. Əmək bazarının əsas göstəricilərindən biri qadınların məşğuliyəti hesab edilir. 2015-ci ildə ölkə iqtisadiyyatında 2,263 min nəfər qadın çalışmışdır ki, bu da cəmi məşğul olanların 48,4 %-ni təşkil etmişdir. Son illərdə yeni iş yerlərinin yaradılması üçün böyük işlər görülmüşdür ki, bu da onların sayının əhəmiyyətli dərəcədə aşağı salınmasını təmin etmişdir. Ölkədə son 10 ildə əmək qabiliyyətli əhalinin sayı 760,0 min nəfərdən çox artdığı halda, işsizlərin sayı 70 min nəfər azalmışdır. Onu da qeyd etmək lazımdır ki, işsizliyin azaldılması üçün vacib amillərdən biri məşğulluq xidmətlərində onların qeyd alınmasıdır.

2010-2015-ci illərdə məşğulluq xidməti orqanları xətti ilə 175 min nəfərdən çox insan işə düzəldilmiş, onlardan 30 mindən çoxu peşə təliminə göndərilmişdir. İşsiz statusu alanların 2015-ci ildə 61,4 %-ni kişilər, 38,6 %-ni qadınlar təşkil etmişdir.

2015-ci ildə Respublikada iqtisadiyyatın sahələrinə 212,3 min işçi qəbul olunmuşdur. Ən çox işçi emal sənayesinə, tikintiyə, ticarət, nəqliyyat vasitələrinin təmiri, nəqliyyat və anbar təsərrüfatı, peşə, elm və texnika, təhsil fəaliyyətinə qəbul edilmişdir. Həmin ildə 200 mindən çox adam işdən çıxmışdır. Bu kimi halların minimuma endirilməsi məqsədilə əlavə tədbirlərin görülməsi, insanların işdən çıxardılması, ixtisara salınması məsələlərinə daha həssaslıqla yanaşılmalıdır.

Çünki hər bir işçinin ixtisarı onun gəlirlərinin azalması, iş tapana qədərki dövrdə üzləşəcəyi çətinliklər üçün çəkəcəyi mənəvi sarsıntılar keçirməsi deməkdir. Ona görə də əhalinin həyat səviyyəsi, onun istehlakı, sağlamlığı məşğulluq səviyyəsindən, onun aldığı əməkhaqqından bilavasitə asılı olduğu üçün bu amillər həmişə diqqətdə saxlanılmalıdır [2].

Sovetlər dövründə İttifaq hökuməti respublikamızın ərazisində (Bakıda, Sumqayıtda) çoxlu sayda istər ekoloji, istərsə də əlverişsiz əmək şəraiti ilə fərqlənən müəssisələr yerləşdirmişdi ki, bunun da acı nəticələri kifayət qədər idi, ilk növbədə peşə xətəliklərinin sayı çoxalmışdır. Azərbaycan müstəqillik əldə etdikdən sonra bu sahədə mühüm nəqliyyatlar əldə edilmiş, zərərli iş şəraiti, zərərli tullantıların miqdarı xeyli azalmışdır.

2015-ci ildə sanitariya–gigiyena normalarına cavab verməyən şəraitdə işləyənlərin sayı əvvəlki illərə nisbətən əhəmiyyətli dərəcədə azalaraq 40 min nəfərə yaxın olmuşdur ki, onun da 15 min nəfəri sənayedə işləyənlərin payına düşür. Əlverişsiz əmək şəraitində çalışanların 10%-ni qadınlar təşkil edir ki, bu da əvvəlki dövrlərə nisbətən əhəmiyyətli dərəcədə aşağıdır. Bununla belə, bu sahədə nəzarət mexanizmi və müvafiq kompensasiyaların verilməsi, səhiyyə xidmətlərinin daha da yaxşılaşdırılması, sağlam qidalanmanın təmin edilməsi ən vacib məsələlərdən biridir [3].

İnsanların keyfiyyətli həyat səviyyəsinin təmin edilməsində sağlam qidalanmanın rolu nəzərdən keçirilir, ona olan tələblər fizioloji normalar baxımından əsaslandırılır. Bildirilir ki, insanların istehlak strukturunun əsasını təşkil edən ərzaq məhsulları ilə təmin olunması həyat fəaliyyətinin davam etdirilməsi və iş qüvvəsinin təkrar istehsalı üçün ən vacib şərtidir [1]. Problemə tibbi nöqteyi-nəzərdən yanaşdıqda görürük ki, fizioloqların, dietoloqların illər uzununu apardığı təcrübələrdə təsdiq etdiyi meyarlar bu gün də əsas götürülür. Doğrudur, qida rasionu keçdikcə çoxsaylı amillərin qarşılıqlı təsirlərinə də məruz qalır və dəyişir. Coğrafi, ekoloji, sosial və iqtisadi amillər – gəlirlər, ərzaqların qiyməti, fərdi olaraq bu və ya digər qida növlərinə üstünlük vermə, dini inanclar, mənəvi dəyərlər, həyat tərzinin müxtəlifliyi – bütün bunlar mürəkkəb qarşılıqlı əlaqədədir və fərdi qidalanma modelini formalaşdırır.

Qidalanma, ilk növbədə fizioloji tələbatların ödənilməsi insan orqanizmində fəaliyyətdə olan üzvlərin və sistemlərin normal işləməsi üçün vacib şərtidir. Düzgün və rasionel qidalanmaya riayət etdirilməsi isə onların fəaliyyət müddətini davamlı və qüsursuz etmiş olur. Düzgün qidalanmanın tələblərinə əməl etmək insanlardan bilik və savadla yanaşı, buna kifayət edə biləcək büdcəyə malik olmanı da tələb edir [4].

Ərzaq məhsullarına çəkilən ümumi xərclərin azalmasının mənfi nəticələrindən biri də odur ki, bu, özünü qidanın kifayət tərkibində göstərir: qida rasionunda meyvə, ət və ət məhsulları azalır, çörək və çörək məhsulları, kartof, tərəvəzlər isə artır. Nəticədə, insanların gündəlik qəbul etməsi tövsiyyə olunan ərzaq məhsullarının fizioloji normasına riayət edilmir ki, bunun da sağlamlıq üçün arzuolunmaz nəticələri ciddi fəsadlar törədə bilər.

Mənfəət əldə etmək məqsədi ilə günbəgün şəkəsi genişlənən şirniyyat dükanı, ayaqüstü yeməxanalarda verilən və bir sıra hallarda mənşəyi və tərkibi məlum olmayan, tez bişirilən qida çeşidləri vaxta qənaətə baxımından cəlbedici olsalar da, artıq xərc mənbəyi, həm də fizioloji olaraq zərərli fəsadlarına görə yol verilməz hesab edilir və ona görə də bu sahəyə ictimai, tibbi nəzarətin güclənməsi obyektiv zərurətdir.

Son illərdə əhali tərəfindən istehlak olunan ərzaq məhsullarının artması, qida rasionunun quruluşunu dəyişdirərək, onun tərkibini daha rasionel və çoxkalorili maddələrlə - zülallar (77,1 qram), yağlar (78,50 qram), karbohidratlar (460,6 qram) zənginləşdirilmişdir.

Sağlam qidalanmaya əlverişli şəraitin yaradılması üçün səmərəli tədbirlər sistemi formalaşdırıla bilər ki, buraya da aşağıdakıları daxil etmək olar:

- ekoloji təmiz meyvə və tərəvəzlərin yetişdirilməsi, istifadəsi və satışı ilə məşğul olan istehsalçıların və pərakəndə ticarətçiləri stimullaşdırmaq;

- qidaların tərkibinin duz, doymuş yağlar və sərbəst şəkərin azaldılması istiqamətində dəyişdirilməsinə çalışmaq;

- Ümumdünya Səhiyyə Təşkilatının tövsiyyəsilə uşaqlar üçün nəzərdə tutulmuş qida məhsullarının və alkoqolsuz içkilərin marketinqini aparmaq;

- məktəbəqədər müəssisələrdə və məktəblərdə, eləcə də dövlət müəssisələrində və digər iş yerlərində münasib qiymətlərə sağlam və təhlükəsiz qidanın təklif olunmasının standartlarını tətbiq etmək;

- sağlam qida ilə təminat sahəsində bir sıra iqtisadi stimullar tətbiq etmək (güçətlə vergilərin tətbiqi, sahibkarlara subsidiyaların verilməsi və s.), yerli idxal olunan qida məhsullarının keyfiyyətini yüksəltmək və sağlam qidaların qiymətlərinin əlçatan olmasını təmin etmək, qidaların porsiyalarına və qiymətlərinə dünyada özünü doğrultmuş tənzimləmə mexanizmlərini tətbiq etmək;

- əhalinin qida məhsulları ilə təmin edilməsi proqnozları hazırlanarkən yerli, ekoloji cəhətdən təmiz məhsullar istehsalının daha sürətlə artırılması imkanlarının reallaşdırılması, daxili bazarın qorunması üçün beynəlxalq təcrübədə özünü doğrultmuş iqtisadi mexanizmlərdən istifadə edilməsinə üstünlük verilməsi;

- bazara təqdim edilən (daxil olan) qida məhsullarının sağlam qidalanma meyarlarına uyğun olub-olmamasını qiymətləndirmək məqsədi ilə müvafiq qanunların icrası ilə bağlı müntəzəm monitorinqlərin aparılması, bu işin KİV-də, internet resurslarında işıqlandırılması, əyani vasitələrdən istifadə imkanlarının genişləndirilməsi.

Ədəbiyyat

1. Böyük İqtisadi Ensiklopediya. VI cild. Bakı: Şərq-Qərb, 2015, səh.685-687.
2. Böyük İqtisadi Ensiklopediya. IV cild. Bakı: Şərq-Qərb, 2012, səh.397-403.
3. Qasimov M.S. Namazova A.A., Səmədzadə A.Z. və b. Sağlam qidalanmanın elmi əsasları. Bakı: Qismət 2014, 748 s.
4. Qasimov M.S. Sağlam həyat tərzı uğrunda. Bakı: Qismət, 2005, 256 s.

UOT 338.43

Qloballaşma şəraitində Aqrar sahənin iqtisadi mexanizminin təkmilləşdirilməsi istiqamətləri

*i.f.d., dos. Kərimov Fazil Cəmil oğlu
Quliyeva Aygün Aslan qızı
Azərbaycan Texnologiya Universiteti*

Müasir dövrdə qlobal miqyasda baş vermiş iqtisadi böhrandan qorunmaq hər bir ölkənin iqtisadi siyasətinin başlıca istiqamətinə çevrilmişdir. Qloballaşma prosesi milli təsərrüfatların birinin digərindən asılılıq dərəcəsinin yüksəlməsinə səbəb olar. Ölkələrin iqtisadiyyatı dünya təsərrüfat sisteminə sürətlə inteqrasiya olunduğundan, iqtisadi böhranın təsirləri özünü hər bir ölkənin iqtisadiyyatında bu və ya digər dərəcədə biruzə verməkdədir. Odur ki, inteqrasiya proseslərinin qanunauyğun nəticəsi olan qloballaşma digər məsələlərlə yanaşı, iqtisadi təhlükəsizlik, o cümlədən də ərzaq təhlükəsizliyi və əhalinin etibarlı ərzaq təminatı kimi strateji məsələlərə xüsusi olaraq diqqət yetirilməsini tələb edir. Bu məsələlərin səmərəli reallaşması aqrar sahənin iqtisadi mexanizminin təkmilləşdirilməsi ilə sıx bağlıdır.

Məlumdur ki, 2008-ci ildə dünya ərzaq bazarında qiymətlərin kəskin şəkildə artması dünya təsərrüfatına daha çox inteqrasiya olunan ölkələrin etibarlı ərzaq təminatına ciddi təsir göstərdi ki, bu da milli ərzaq təhlükəsizliyinə dair proqramlara yenidən baxılması və aqrar sahənin iqtisadi mexanizminin təkmilləşdirilməsi zərurətini yaratdı. Bu nöqtəyi-nəzərdən 5 avqust 2008-ci il tarixdə təsdiq edilmiş 2008-2015-ci illərdə Azərbaycan Respublikasında əhalinin ərzaq məhsulları ilə etibarlı təminatına dair Dövlət Proqramı özünün sosial, iqtisadi və siyasi əhəmiyyətinə görə fərqlənir. Proqramda göstərilir ki, son bir neçə ildə enerji daşıyıcılarının qiymətinin kəskin şəkildə artması, aparıcı ölkələrin maliyyə bazarında baş verən neqativ meyillər, habelə əhalinin sayının çoxalması nəticəsində ərzaq məhsullarına olan tələbatın yüksəlməsi, iqlim dəyişkənliyi, su xərcinin aşağı düşməsi müşahidə olunur. Belə bir şəraitdə, digər tədbirlərlə yanaşı qiymət mexanizminin təkmilləşdirilməsi zərurəti yaranır. Beləliklə, qiymətlərin aşağı düşməsi əhalinin real gəlirləri nöqtəyi-nəzərindən müsbət bir hal kimi qiymətləndirilsə də bu, aqrar sahədə təkrar istehsalın təmin edilməsi üçün zəruri həcmdə yığılmanın formalaşmasına şərait yaratmır. Bunu nəzərə alaraq, qiymətlərin aşağı düşməsi prosesinin davam edəcəyi təqdirdə, bir sıra zəruri kənd təsərrüfatı məhsullarının dövlət tədarükünün həyata keçirilməsi məqsədəuyğun olardı.

2008-2015-ci illərdə Azərbaycan Respublikasında əhalinin ərzaq məhsulları ilə etibarlı təminatına dair Dövlət Proqramında fəvqəladə vəziyyətə hazırlıq və dövlət ərzaq ehtiyatının yaradılması tədbirləri çərçivəsində dövlət ehtiyatlarının formalaşdırılması və təkmilləşdirilməsi, Dövlət Taxıl Fondunun yaradılması və idarə olunması, bu sahədə müvafiq qanunvericilik bazasının təkmilləşdirilməsi, Dövlət Taxıl Fondunun təşkili məqsədilə zəruri infrastrukturun yaradılması, o cümlədən tələbata uyğun yeni elevator və anbarların tikilməsi, zəruri hallarda taxıl bazarına əmtəə müdaxiləsi mexanizminin həyata keçirilməsi əsas ərzaq məhsulları üzrə ehtiyatların formalaşdırılması, fəvqəladə halların baş verməməsi üçün qabaqlayıcı tədbirlərin görülməsi, fəlakətlərin nəticələrinin aradan qaldırılması başlıca vəzifələrdən biri kimi müəyyən edilmişdir.

Hesab edirik ki, həmin tədbirlər çərçivəsində kənd təsərrüfatı məhsullarının dövlət tədarükünün həyata keçirilməsi zamanı regional xüsusiyyətlərin də nəzərə alınması səmərəli nəticələr verə bilər. Belə ki, ölkənin regionları üzrə kənd təsərrüfatı məhsulları istehsalına çəkilən xərclərin səviyyəsi fərqləndiyindən tədarük qiymətlərinin differensiasiyası regionlar üzrə təkrar istehsal üçün bərabər şəraitin yaradılmasına səbəb olar.

Beləliklə, yuxarıda qeyd olunan tədbirlərin ardıcıl və sistemli şəkildə həyata keçirilməsi qlobal iqtisadi böhranın ölkənin aqrar iqtisadiyyatına təsirini minimuma endirməklə, milli ərzaq təhlükəsizliyinin və əhalinin etibarlı ehtiyatlarının məhdudluğu və digər səbəblərə görə əsas ərzaq məhsullarının dünya bazarında qiymətləri artmağa başlamış, bəzi ölkələrdə ərzaq qıtlığı real təhlükəyə çevrilmişdir. Ümumiyyətlə, proqramda qarşıya qoyulmuş məqsədə nail olmaq üçün göstərilən tədbirlər nəzərdən keçirildikdə məlum olur ki, onların bir hissəsi birbaşa və ya dolaylı aqrar sahənin iqtisadi mexanizminin təkmilləşdirilməsinə yönəlmişdir. Aqrar sahənin iqtisadi mexanizminin təkmilləşdirilməsi milli ərzaq təhlükəsizliyinin təmin edilməsi ilə yanaşı əhalinin yoxsulluğunun aradan qaldırılmasında da əhəmiyyətli rol oynayır.

Məlum olduğu kimi, ölkədə aqrar islahatın həyata keçirilməsi, kənd təsərrüfatında torpaq və əmək üzərində xüsusi mülkiyyətə əsaslanan yeni təsərrüfat formalarının yaradılması, kənd təsərrüfatı istehsalçılarının torpaq vergisi istisna olmaqla bütün növ vergilərdən müəyyən dövrə qədər azad olunmaları, fermerlərə yanacaq, motor yağının və kübrənin alınmasına çəkilən xərclərin 50 faizinin dövlət tərəfindən ödənilməsi, taxıl əkinlərinə görə subsidiyaların verilməsi, texniki təminatın yaxşılaşdırılması üçün “Aqrolizinq” Açıq Səhmdar Cəmiyyəti yaradılması, istehsalçılara lizinq yolu ilə güzəştli şərtlər əsasında texnikanın, kübrələrin, məhsuldar toxum və heyvan cinslərinin verilməsi və s. əhalinin etibarlı ərzaq təminatında mühüm rol oynayır.

Qlobal iqtisadi böhran şəraitində aqrar sahənin iqtisadi mexanizminin təkmilləşdirilməsi tədbirlərinin əsaslandırılmasında böhran nəticələrinin təhlili, onun aqrar sahəyə təsirinin araşdırılması əsas yer tutur. Hazırda qlobal iqtisadi böhranın dərinləşdirməsi özünü qiymətlərin kəskin şəkildə aşağı düşməsində göstərir. Buna uyğun olaraq respublikada bir çox kənd təsərrüfatı məhsulları qiymətləndirilmişdir.

Ədəbiyyat

1. Azərbaycan Respublikasının Konstitusiyası. Bakı: 1995
2. Axundov Ş.Ə. Kənd təsərrüfatı müəssisələrinin maddi-texniki təchizatının təşkili və qloballaşdırılması. Bakı: 1998
3. Əlizadə Ə.T. Azərbaycan iqtisadi inkişafının konsensiyası və proqramı. Bakı: 1999
4. Əliyev M.T. Azərbaycan iqtisadiyyatının formalaşması və inkişaf problemləri. Bakı: 2002
5. Həsənov Ə. Müasir beynəlxalq münasibətlər və Azərbaycanın xarici siyasəti. Bakı: 2005

UOT 336.1+(479.24)

Qlobal gəlir bölgüsü və Azərbaycan

*tex.f.d., dos. Hüseyin Azər Sədrəddin oğlu
i.f.d., dos. İsmayilov Vüqar Ağamusa oğlu
Azərbaycan Texnologiya Universiteti*

Fransız iqtisadçısı Jan Batist Sey haqlı olaraq iqtisadiyyatı üç müstəqil hissəyə: istehsal, bölgü və istehlak bölür. Bu bölgü ölkə iqtisadiyyatının və milli gəlirin əsasını təşkil edir. Çünki resursların və gəlirlərin bölgüsü iqtisadiyyatda qarşılıqlı əsaslandırılmış proses hesab olunur [3].

Bir ölkədə ictimai sülhün təmin olunması, əsasən gəlir dağılımının ədalətli olmasından asılıdır. Ancaq gəlir dağılımının öz-özünə nizamlanması mümkün deyil. Dövlətin iqtisadi siyasəti nəticəsində gəlir dağılımına müdaxilə etməsi, dövlətin sosial funksiyalarındandır [5].

İnsan həyatında əldə etdiyi maddi və mənəvi dəyərlərlə yaşayır, onlara görə hədəf müəyyən edir, özünə stimül yaradır və maddi olaraq əldə etdiyi dəyərləri gəlir adlandırır. Demək olar ki, ölkələrin əksəriyyətində insanlar əldə etdikləri gəlirlərdən vergi verirlər. Büdcədə toplanan vergilərdən biri də gəlir vergisidir. Gəlir vergisi Albaniya, Bolqarıstan, Makedonya kimi ölkələrdə 10 %, Azərbaycanda 14 %, Litva və Küveytdə 15 %, Çində 16,5 %, ən çox isə Türkiyədə 35 %, Yaponiyada isə 38 %-dir [6]. Çində minimum əmək haqqı 116 \$, Yaponiyada isə minimum əmək haqqı 1416 \$-dir [7]. Minimum əmək haqqı alan hər bir çinli 19 \$, hər bir Yapon isə 538 \$ gəlir vergisi ödəyir. Hər bir çinlinin minimum qazancı 97 \$ olduğu halda, hər bir yaponun minimum qazancı 878 \$ olur.

Azərbaycan Respublikasında (Azərbaycan Respublikası Konstitusiyasının 94-cü maddəsinin I hissəsinin 16-cı bəndini rəhbər tutaraq, Azərbaycan Respublikasının Milli Məclisi tərəfindən) qəbul olunan və 2015-ci il yanvarın 1-dən qüvvəyə minən 2015-ci il üçün yaşayış minimumu haqqında Azərbaycan Respublikasının Qanununa əsasən əhalinin əsas sosial - demografik qrupları üzrə yaşayış minimumunun məbləği ölkə üzrə 131 manat, əmək qabiliyyətli əhali üçün 140 manat, pensiyaçılar və uşaqlar üçün 108 manat məbləğində müəyyən edilmişdir [8]. Əmək qabiliyyətli əhalinin minimum əmək haqqı hazırkı məzənnə [9] ilə təqribən 81 \$-dir. Əmək qabiliyyətli və minimum əmək haqqı alan hər bir azərbaycanlı 11 \$ gəlir vergisi ödəyir və 70 \$ qazancı var.

Azərbaycan Respublikasında hüquqi şəxs yaratmadan sahibkarlıq fəaliyyətini həyata keçirən fiziki şəxslərin vergiyə cəlb edilən gəlirlərindən 20 % dərəcə ilə gəlir vergisi tutulur. Qeyri-sahibkarlıq fəaliyyəti üzrə fiziki şəxslərin illik gəlirindən 30000 manata qədər 14%, 30000 manatdan yuxarı isə 25% gəlir vergisi tutulur [1].

Minimum gəlir səviyyəsinin belə aşağı səviyyəsində dövlətlər sosial proqramlarla səhiyyə, təhsil və digər sosial sektorlarda əhalinin ödənişsiz xidmət alma şəraitini yaxşılaşdırmaq üçün müasir tipli xəstəxanalar, təhsil müəssisələri, idman kompleksləri və başqa sosial xarakterli müəssisələr inşa edərək, əhalinin yaşayış səviyyəsini yüksəltmək istəyirlər.

Qloballaşma prosesi sərmayə hərəkətlərində sərbəstlik yaratmışdır. Bunun nəticəsində də dövlətlərin iqtisadiyyata təsiri get - gedə azalmışdır. Özəlləşdirmə prosesi, dövlətlərin səhiyyə, təhsil və başqa sosial sektorlardakı rolunun azaldılaraq, özəl sahibkarlığa həvalə olunmasına səbəb olmuşdur [4]. Özəl sektorun fəaliyyətini vergi yolu ilə tənzimləyən dövlətlərdə işsizlik və yoxsulluq artmağa başlamışdır. İnkişaf etmiş dövlətlər bu problemi həll etmək üçün sosial istiqamətli dövlət proqramları həyata keçirmişlər, özəl sektorun sosial yönümlü layihələrə maliyyə ayırmasına şərait yaradaraq gəlirin ölkə üzrə bərabər paylanmasını nizamlamağa çalışmışlar.

Dövlət xərclərini müəyyənləşdirərkən ölkə iqtisadiyyatının bərabər inkişafına zəmin yaratmalıdır ki, gəlir dağılımı ədalətsizliyi yaranmasın. Belə ki, ölkənin bəzi şəhərlərinin inkişaf edib, digərlərinin geridə qalması eyni dərəcədə gəlir vergisi verən əhalinin hüquqlarının pozulmasına gətirib çıxarır.

Azərbaycan Respublikası gəlir dağılımı ədalətsizliyini aradan qaldırmaq üçün artıq bir çox proqramlar və layihələr həyata keçirmişdir. Uğurlu neft strategiyasının həyata keçirilməsi nəticəsində hər il artan neft və qaz gəlirlərini qeyri-neft sektoruna yönəltməklə iqtisadiyyatın tarazlı inkişafına nail olmaq son illər Azərbaycan dövlətinin qarşısında duran ən mühüm vəzifələrdəndir. Bu baxımdan regionların inkişafının sürətləndirilməsi dövlətin iqtisadi siyasətinin başlıca hədəflərindən biri kimi müəyyənləşdirilmişdir. Regionlarda mövcud olan əmək ehtiyatlarından, təbii və iqtisadi potensialdan səmərəli istifadə etmək, iqtisadiyyatın qeyri-neft sektorunun inkişafını sürətləndirmək və aqrar sektorda islahatları dərinləşdirmək, əhalinin məşğulluğunu artırmaq, yoxsulluğun səviyyəsini azaltmaq, infrastrukturunu yeniləşdirmək, əlverişli investisiya şəraiti, müasir tipli müəssisələr, yeni iş yerləri yaratmaq, əqli mülkiyyəti gücləndirmək istiqamətində sistemli tədbirlərin həyata keçirilməsi məqsədilə Azərbaycan Respublikası Prezidenti 2003-cü ildən başlayaraq günümüzdə qədər şəhər və rayonların sosial-iqtisadi inkişafının sürətləndirilməsinə dair əlavə olaraq 17 dövlət proqramının reallaşdırılması üçün sərəncam imzalamışdır. Bu sərəncamlar arasında regionların sosial-iqtisadi inkişaf proqramları, ikinci dövlət özəlləşdirmə proqramı, kiçik və orta sahibkarlığın inkişafı proqramı, insan kapitalının inkişafı sahəsində dövlət proqramı,

turizmin inkişafı proqramı, əhalinin ərzaq məhsulları ilə etibarlı təminatı proqramı, yoxsulluqla mübarizə və davamlı iqtisadi inkişaf proqramlarının həyata keçirilməsi xüsusi əhəmiyyətə malikdir.

Azərbaycan Respublikası 2020-ci ildə iqtisadi və siyasi cəhətdən inkişaf etmiş, rəqabət qabiliyyətli ölkə olacaqdır. 2020-ci ildə adambaşına ÜDM 2 dəfə artaraq 13000 dollar, adambaşına qeyri-neft ixracı isə 1000 dollar olacaqdır [2].

Ədəbiyyat

1. Azərbaycan Respublikasının Vergi Məcəlləsi. 11 iyul 2000-ci il
2. Bağırzadə E. Müasir Azərbaycan İqtisadiyyatının formalaşmasının əsas mərhələləri. Bakı: 2014.
3. İlyasova S. Azərbaycan Respublikasında milli gəlirin bölgüsü və təkrar istehsalının sürətləndirilməsinin əsas istiqamətləri. Bakı 2015.
4. Baş K. Küreselleşmə və Gelir Dağılımı Eşitsizliyi. Cilt 18. Sosial Bilimler Enstitüsü Dergisi, 2009, s.49–70
5. Ersezer D. Gelir dağılımı polotikası və araçları. Fırat University Journal of Social Science. Cilt 16. Elazığ: 2006, s.255-268
6. listelist.com/ulkelere-gore-gelir-vergisi.
7. <http://www.sabah.com.tr/galeri/ekonomi/hangi-ulkede-asgari-ucret-ne-kadar>.
8. <http://www.president.az/articles/13771>.
9. <http://www.cbar.az/other/azn-rates>.

UOT 369

Qloballaşma şəraitində Azərbaycanın pensiya siyasətinin yeni hədəfləri

*i.f.d. Abdullayeva Rəsmiyyə Sabir qızı
Həşimova Vəfa Xanlar qızı
AMEA İqtisadiyyat İnstitutu*

Son illərdə dünyada baş verən qloballaşma prosesi pensiya sahəsinə də öz təsirini göstərmişdir. Dünyanın əksər ölkələrində pensiya təminatı sahəsində müxtəlif səbəblərdən (qlobal maliyyə böhranları, demoqrafik proseslərdəki dəyişikliklər, dövlətin sosial yükünün artması və s.) islahatlar aparılır. Aparılan islahatlar içərisində verilən siyasi qərarlar daha çox “sağçı” (yəni, liberal) xarakterli olması ilə səciyyələnir. Pensiya sahəsində liberallaşma prosesinin mahiyyətində “dövlət və ya qeyri-dövlət pensiya təminatının hansının daha səmərəli olması” dilemmasının həlli dayanır.

Hazırda bir sıra ölkələrdə əhalini qane etməyən dövlət pensiya təminatı sisteminin gələcək illərdə problemlərinin daha da dərinləşəcəyini proqnozlaşdırmaq elə də çətin deyil. Dünya ölkələrində bu proses keçən əsrin səksəninci illərdən başlamışdır və ölkələr bu problemin həlli üçün müxtəlif yollar araşdırmışlar. Bunların ən geniş yayılmış formalarından biri, özəl pensiya sisteminin yaradılmasıdır. Bir sıra ölkələr bu sahədə həm sistemin fəaliyyəti, həm də qanunvericilik bazasının təkmilləşdirilməsi ilə əlaqədar xeyli işlər görmüşlər. İlk olaraq Çilidə özəl pensiya sisteminin yaradılması ilə bağlı mühüm qərarlar verilmiş və bu, sonrakı illərdə digər ölkələr üçün nümunə olmuşdur. Amerikanın bir çox ölkələri Çilidə həyata keçirilən islahatlardan bəhrələnərək, dövlət pensiya təminatı sistemindən özəl pensiya sistemə keçid proqramlarını hazırlamışlar. Avropa ölkələri radikal olaraq Çili variantını seçmələr də, özlərinin mövcud pensiya sahəsində dəyişiklik edərək, yeni dövrün tələbatını təmin edəcək sistemlər formalaşdırmışlar.

Pensiya sahəsində keçən əsrin 80-ci illərindən başlayan liberallaşma prosesinin respublikamızda da tətbiqini zəruri edən bir sıra amillər vardır. Onların sırasına pensiyaçıların həyat

səviyyəsinin aşağı olması, əhalinin tərkibində gedən qocalma prosesi, dövlətin sosial yükünün getdikcə ağırlaşması və s. daxildir.

Məlum olduğu kimi, BMT-nin ekspertlərinin təsnifatına görə ölkə əhalisinin tərkibində 65 və yuxarı yaşda olanların xüsusi çəkisi 4%-dən aşağıdırsa, bu ölkənin əhalisi cavan, 4%-dən 7%-ə qədər olduqda qocalma ərəfəsində olan, 7% və ondan yuxarı olduqda qocalmış əhali hesab edilir [1, 13]. Bu metodologiyaya əsasən, Azərbaycan Respublikasının əhalisi qocalma ərəfəsində olan ölkələr sırasına daxildir. Çünki 65 və yuxarı yaşda olanların xüsusi çəkisi 2015-ci ildə 6.0% olmuşdur. Respublikamızdakı qocalma prosesi sonrakı illərdə daha da sürətlənəcəkdir. Belə ki, 2050-ci ilə kimi pensiya yaşında olanların xüsusi çəkisi ümumi əhalinin tərkibində təxminən 17%, 2100-ci ildə isə 24% təşkil edəcəkdir. Bu isə öz növbəsində dövlətin sosial yükünü ağırlaşdıracaqdır. Bundan başqa, respublikamızda dövlət pensiya təminatı sistemində mövcud olan digər problemlər də, bu sahədə liberallaşdırma islahatlarının aparılmasını zəruri edir.

İndi isə respublikamızda mövcud dövlət pensiya təminatı sistemində nəzər salaq. Məlum olduğu kimi, respublikamızda “Əmək pensiyaları haqqında” Qanunun qüvvəyə minməsi ilə əlaqədar 01 yanvar 2006-cı ildən yeni, fərdi uçota əsaslanan “sığorta-pensiya” sistemi tətbiq olunmuşdur. Sığorta-pensiya sisteminin tətbiqindən sonra əmək pensiyasının baza hissəsi 35 manat (2006-cı ildə) təyin edilsə də, sonrakı illərdə mütəmadi olaraq artırılmışdır və hazırda 110 manat təşkil edir.

Pensiyaçıların həyat səviyyəsini xarakterizə edən göstəricilərə nəzər saldıqda görürük ki, ölkəmizdə əmək pensiyalarının orta aylıq məbləği 2006-cı illə müqayisədə 2014-cü ildə 41.1 manatdan 173,4 manatadək və ya 4,2 dəfə, yaşa görə əmək pensiyaları 41,1 manatdan 192.4 manatadək və ya 4,7 dəfə, əlilliyə görə 45,4 manatdan 149,4 manatadək və ya 3,3 dəfə, ailə başçısının itirilməsinə görə 32,6 manatdan 130.0 manatadək və ya 4.0 dəfə artmışdır. Lakin 2006-cı illə müqayisədə 2015-ci ildə pensiyanın baza hissəsi 3.1 dəfə artsa da, 2015-ci ildə orta aylıq nominal əmək haqqının 23,6%-nə, yoxsulluq həddinin isə 81,1%-nə bərabər olmuşdur.

Məlum olduğu kimi, pensiyaçıların həyat səviyyəsini xarakterizə edən göstəricilərdən biri pensiyaların əvəzetmə (pensiyaların orta aylıq əmək haqqına olan nisbəti) əmsalidir. Respublikamızda sığorta-pensiya sisteminin tətbiqindən sonra pensiyanın əvəzetmə əmsalı son illərdə artsa da, yenə də inkişaf etmiş ölkələrə nisbətən aşağıdır. Belə ki, bu göstərici respublikamızda yeni pensiya sisteminin tətbiqindən sonra 2006-cı ildə 27,6%, 2015-ci ildə isə 38,1% təşkil etmişdir. Məlumat üçün bildirək ki, orta aylıq pensiyanın orta aylıq əmək haqqına nisbəti Avstriya, İtaliya, Portuqaliyada 80%, Almaniya və Fransada 50-60%, ABŞ-da isə 50% [2, 57] təşkil edir [3,44].

Qeyd etmək lazımdır ki, respublikamızda hələ də formalaşdırılmayan qeyri-dövlət pensiya sistemi dünyanın əksər ölkələrində uğurla fəaliyyət göstərir. Pensiya sisteminin daha çox liberallaşdığı ölkələrdə qeyri-dövlət pensiya fondlarının investisiyalarının həcmi yüksəkdir, bəzi hallarda isə ÜDM-i belə üstələyir. Avstraliya, Hollandiya, İslandiya və İsveçrənin qeyri-dövlət pensiya fondları buna bariz nümunədir.

Son on ildə qeyri-dövlət pensiya fondlarının investisiyaları ABŞ-da 1.5 dəfə, Niderlandda 1.9 dəfə, Böyük Britaniyada isə 1.6 dəfə artmışdır. 2015-ci ildə qeyri-dövlət pensiya fondlarının investisiyalarının həcmi ABŞ-da 14.2 trilyon, Niderlandda 1.3 trilyon, Böyük Britaniyada 2.7 trilyon olmuşdur [4]. Məlumat üçün bildirək ki, pensiya fondlarının vəsaitlərinin daha çox olduğu ölkələr pensiya sahəsində liberallaşma islahatları aparan ölkələrdir. Belə ki, ən böyük özəl pensiya fondlarına malik Böyük Britaniyada özəl sektorun payı 89%, Avstraliyada 86%, ABŞ-da 72%, İsveçrədə 71%, Hollandiyada isə 70% təşkil edir.

Ölkəmizdə də qeyri-dövlət pensiya sisteminin yaradılması, Azərbaycan Respublikası Prezidentinin 2008-ci il 30 dekabr tarixli Sərəncamı ilə təsdiq olunmuş “2009-2015-ci illərdə Azərbaycan Respublikasında sığorta-pensiya sisteminin inkişafına dair Dövlət Proqramı”nda nəzərdə tutulmuşdu. Bu məsələ “Azərbaycan 2020: gələcəyə baxış” İnkişaf Konsepsiyası”nda da diqqətdən kənar qalmamışdır. Bunlardan başqa, “2014–2020-ci illərdə Azərbaycanda pensiya təminatı sisteminin islahatı Konsepsiyası”nda da “qeyri-dövlət pensiya fondlarının yaradılmasını və fəaliyyətini tənzimləyən normativ-hüquqi bazanın yaradılması” nəzərdə tutulmuşdur.

Qeyd olunanlar respublikamızda da qeyri-dövlət pensiya təminatının formalaşdırılmasının zəruri olduğunu isbatlayır. Çünki, pensiya sahəsində inzibati metodlarla aparılan islahatlar gözlənilən effekti vermir. Respublikamızda pensiya sahəsi tamamilə dövlətin nəzarətindədir, yəni tamamilə “sol”dadır. Bundan başqa, pensiyaçıların həyat səviyyəsi aşağıdır. Bu sahədəki müvafiq göstəricilər inkişaf etmiş ölkələrin göstəriciləri ilə müqayisəyə gəlməyəcək dərəcədə aşağıdır.

Fikrimizcə, ölkəmizdə də qeyri-dövlət pensiya təminatı sisteminin formalaşdırılmasına, özəl pensiya fondlarının yaradılmasına ehtiyac var. Beynəlxalq praktikada qeyri-dövlət pensiya fondları iki: açıq və korporativ formada olur. Açıq fondlar sərbəst şəkildə hər bir vətəndaşın (burada yaşayış və iş yeri heç bir rol oynamır) pensiya-sığorta ödəmələrini toplayaraq onlara xidmət edir. Korporativ fondlar isə bir və ya bir neçə müəssisə tərəfindən həmin müəssisələrin əməkçilərinə xidmət etmək üçün fəaliyyət göstərir.

İndiki şəraitdə respublikamızda əvvəlcə iqtisadiyyatın inkişaf etmiş sahələrində (məsələn, neft sektoru, rabitə, nəqliyyat və s.) korporativ fondlar yaratmaq məqsədə müvafiq olardı. Fikrimizcə, bu fondların yaradılması ölkədəki investisiya mühitinin canlanmasına, qiymətli kağızlar bazarının inkişafına, dövlətin sosial yükünün azaldılmasına, pensiyaçıların həyat səviyyəsinin yüksəldilməsinə müsbət təsir göstərə bilər.

Ədəbiyyat

1. Muradov Ş.M. Müasir dünyada və Azərbaycanda gedən demoqrafik dəyişikliklər: əsas meyillər və problemlər / Müasir mərhələdə Azərbaycanda demoqrafik inkişafın, məşğulluq və işsizliyin sosial-iqtisadi problemləri, Elmi-praktik konfransın materialları. Bakı: 2003, s. 6-13

2. Попов А.А. Пенсионные системы в пенсионные реформы в США, Чили и России. М.: Институт США и Канады РАН, 2003

3. Содружество независимых государств в 2007 году: Стат. ежегодник/Межгосударственный статистический комитет СНГ. М.: 2008. стр.144.

4. <http://www.oecd.org/daf/fin/private-pensions/Pension-Markets-in-Focus-2016.pdf>

УДК 657.6: 658

Аудит эффективности маркетинговой стратегии развития коммерческой организации

*д.ф.э. Бабаширинова Эмира Мамэдишин кызы
Азербайджанский Государственный
Экономический Университет*

Отсутствие устоявшейся методики аудита эффективности маркетинговой стратегии коммерческих организаций затрудняет процесс стратегического позиционирования в условиях динамичной конкурентной среды [4].

Конкурентное позиционирование во многом определяется способностью к дифференциации и минимизации издержек. Причем каждая конкретная коммерческая организация может иметь свои источники наращивания конкурентных преимуществ как в области минимизации издержек (дешевые материалы, низкокзатратная система дистрибуции, минимально необходимый штат сотрудников и др.), так и через дифференциацию деятельности (уникальный дизайн продукта, наличие широких смежных прав, собственная торговая сеть и др.). Выявление резервов снижения стоимости, роста эффективности использования ресурсов в условиях конкурентного рынка становится приоритетной задачей аудита эффективности маркетинговой стратегии [2]. Чтобы провести аудит стратегической позиции бизнеса, определяемой видами конкурентных преимуществ, необходимо

исследовать все осуществляемые коммерческой организацией виды деятельности и разобраться в их взаимодействии с целью возможной коррекции стратегии.

В настоящее время наблюдается рост интереса организаций к вопросам эффективности. Обратившись к недавнему историческому опыту отечественного рынка, можно отметить два процесса, которые определяют потребность предприятий в повышении эффективности. Первый – это постоянное и неуклонное снижение нормы прибыли. Второй процесс – сохранение волатильности (нестабильности) внутренних расходов организации.

Снижение доходов при сохраняющейся волатильности расходов может лишить предприятие прибыли. Именно это (при растущих оборотах) и заставляет ее задумываться над своей эффективностью.

Сложность проблемы аудита и оценки результативности и эффективности связана с их многоаспектностью (мы можем рассматривать эти категории применительно к продукции (услуге), процессу или системе в целом) и многоуровневостью (компания в целом, структурное подразделение, бизнес-процесс, рабочее место) [3]. Каким образом оценить эффективность маркетинга однозначно не определено.

Система показателей оценки маркетинговой стратегии зависит от вида реализуемой маркетинговой стратегии. Для достижения эффективного маркетинга производителями разрабатываются различные маркетинговые стратегии: стратегии дифференциации, стратегии концентрации, маркетинг сделок, маркетинг-микс, маркетинг взаимоотношений и т.д. [1] Многие из этих теорий предполагают комплексное использование маркетингового инструментария, т. е. проведение товарной, ценовой, распределительной или сбытовой, а также коммуникативной политики в системе предпринимательства.

Литература

1. Audit / V.T.Novruzovun elmi redaktəsi ilə. Bakı: Azərneşr, 2011
2. Rzayev Q.R. Mühasibat uçotu və audit. Bakı: 2008
3. Ерофеева В.А. Аудит. М.: Юрайт, 2014
4. Мельник М.В., Когденко В.Г. Экономический анализ в аудите. М.: ЮНИТИ-ДАНА, 2012, 543 с.

UOT 657: 336.221

Uzunmüddətli öhdəliklərin qiymətləndirilməsi üsulları və uçotunun qarşısında duran vəzifələr

*i.f.d. Atakişiyeva Nigar Nazim qızı
Azərbaycan Dövlət İqtisad Universiteti*

Uzun müddətli öhdəliklərin müddəti bir ildən yuxarı olur, uzunmüddətli öhdəliklər və onlara hesablanan faizlər həm borc verənin, həm də borcu olanın mühasibat hesablarında bərabər məbləğdə əks etdirilir. Beynəlxalq uçot prinsiplərinə uyğun olaraq həmin öhdəliklərin məbləği aşağıdakı amillərdən asılı olaraq müəyyənləşdirilir [5].

1. Uzun müddətli öhdəliklərin məbləği həmin öhdəliklərin əvəzinə əldə olunan kapitalın, malların və xidmətlərin bazar dəyərində bərabərdir. Güman edilir ki, borclar üzrə sövdələşmələrin və yerləşmələrin əsasını faiz stavkalarının bazar dəyəri təşkil edir. Bu dəyərin köməyiylə borcun əvəzinə əldə olunan kapitalın və yaxud iş və xidmətlərin bazar dəyərini tarazlaşdırmaq mümkündür.

2. Uzun müddətli öhdəliklər üzrə faizlərin müntəzəm ödənilməsi faizi bazar stavkaları əsasında müəyyənləşdirilir.

3. Uzun müddətli öhdəliklərin balans məbləği onun yerdə qalan nəğd məbləğinin indiki dəyərinə bərabərdir. Uzun müddətli borcların balans dəyərini hesablamaq üçün istifadə olunan faiz stavkaları həmin borcun yerləşdirildiyi müddətdə dəyişilmir.

Beynəlxalq standartlara uyğun olaraq müəssisənin balans hesabatına uzunmüddətli öhdəliklər, uzunmüddətli kreditlər ayrıca rubrikada əks etdirilir [3]. Bu rubrika isə özlüyündə ayrıca subrubrikalarda bölüşdürülür. Hər bir subrubrikada konkret müəssisənin uzunmüddətli borclarının strukturu əks etdirilir.

ABŞ-da və bir sıra qərb ölkələrində uzunmüddətli borcların verilməsi özlüyündə şirkətlər tərəfindən həyata keçirilən kapital qoyuluşlarının əsas mənbəyi hesab olunur [4]. Qiymətli kağızlar satın alınan zaman (borc öhdəlikləri) kreditorlar səhmlərin sahibkarlarının əleyhinə səs vermək hüququ qazanmışlar. Başqa sözlə, səhmləri satan müəssisə həm investisiya cəlb edir, həm də özlüyündə mühüm təsərrüfat qərarlarının çıxarılmasında nəzarəti öz əlində saxlayır. Bundan başqa dividendlərdən fərqli olaraq uzunmüddətli borclar üzrə faizlərin ödənməsi şirkətin xərclərinə aid edilir. Həmin məbləğ onun vergiyə cəlb olunan mənfəətindən çıxılır.

Uzunmüddətli öhdəliklər səmərəli yerləşdirildikdə, cari mənfəət həmin öhdəliklər üzrə ödənilməsi faizlərin məbləğin üstələyir. Eyni zamanda müəssisənin gəlirliyi aşağı düşdükdə, mənfəət və uzunmüddətli borclar üzrə ödənişlər arasındakı fərq azalır və bəzən zərərli kəmiyyətə çevrilir. Belə hallarda müəssisə həmin ödənişləri dividendlərin aşağı salınması və yaxud bəzi aktivləri imtina etməsi hesabına həyata keçirilməlidir.

Uzunmüddətli öhdəliklər istiqrazlar (istiqraz sertifikatları), borc öhdəlikləri, borc intizamı formasında yerləşdirilir. Bu sənədlər hüquqi qüvvəyə malikdir, onu buraxan təşkilatın öhdəliklərin əks etdirir.

İstiqrazlar üçün uzunmüddətli borcların yerləşdirilməsi sənədlərindən başqa istiqraz kontraktları da tərtib olunur. Kontraktda bu sövdələşmələrin konkret şərtləri, habelə borclunun və kreditorun hüquq və vəzifələri müəyyənləşdirilir. Eyni zamanda kontraktda borcun məbləği, ona görə faizlər, onların ödənmə dövrləri, ödənmə müddəti, habelə borcların vaxtından əvvəl ödənilməsi tələbləri göstərilir.

Öhdəliklərin yerləşdirilməsi haqda kontraktda həmçinin həm kreditorun, həm də borclunun maraqlarını təmin edən şərtlər öz əksini tapır.

Uzunmüddətli öhdəliklərin yerləşdirilməsi haqda sazişə borclu müəssisənin ödəmə qabiliyyəti riskinin aşağı salınmasına yönəldilən məhdudiyətlər də daxil edilə bilər. Belə məhdudiyətlərə aiddir: səhmdar cəmiyyət tərəfindən ödəniləsi dividendlərin yuxarı həddinin müəyyənləşdirilməsi; likvidlik və yaxud gəlirliliyin müəyyən səviyyəsinin gözlənilməsi; borcların və faizlərin ödənilməsinə təmin edən ödəniş fondunun saxlanması (mühasibat uçotunda belə fond müəssisənin investisiya kimi təsnifləşdirilir). Sadalanan şərtlərin gözlənilməməsi o deməkdir ki, borclu təşkilat borcları üzrə öhdəlikləri yerinə yetirir və kreditorun ixtiyarı var ki, ona çatası məbləği və faizi istəniləndən tələb etsin.

Uzunmüddətli öhdəliklər kapital bazarına bir neçə üsulla yerləşdirilə bilər. Xarici ölkələrdə ən geniş yayılan metodlardan birisi anderraytinq adlanır [6]. Həmin metodun mahiyyəti ondadır ki, buraxılan səhmlərin bütün həcmi bank və şirkət arasındakı saziş əsasında investisiya bankına satılır. Bank kommersiya riskinin tam və yaxud bir qismini öz üzərinə götürür və istiqrazları fond bazarında daha yüksək qiymətə satır. Bank tərəfindən satın alınan istiqrazların qiyməti ilə onların fond bazarına satılan qiyməti arasındakı fərq anderraytinq əməliyyatlarına görə bankın gəlirləri sayılır.

Bəzi hallarda istiqrazların buraxılışı prospekt sənədin köməyi ilə yerləşdirilir. Bu prospektdə şirkətin auditor yoxlamasından keçən maliyyə hesabatının məzmunu, satışın şərtləri və habelə şirkətin kommersiya fəaliyyətinin xarakteri göstərilir. İnvestorları cəlb etmək üçün maliyyə xarakterli mətbuatda anderrayterin siyahısı ilə birlikdə istiqrazların buraxılması haqda elanlar dərc etdirilməlidir.

İstiqrazların bilavasitə investisiya firmalarına və müxtəlif şəxslərə satılması anderraytinqin alternativini kimi çıxış edir.

Fond bazarında yerləşdirilən istiqrazlar investora arasındakı alqı-satqı obyektini sayılır. Eyni zamanda onların arasındakı sövdələşmələr uçuşunda əks olunmur.

Qeyd etmək lazımdır ki, şirkətin uzunmüddətli öhdəliklərinin balans dəyəri qaydaya görə onların bazar dəyərləri ilə üst-üstə düşür. Uzunmüddətli borcların balans dəyərinin qiymətləndirilməsi istiqrazda göstərilən bir sıra göstəricilər əsasında qurulur.

Bunlara aiddir:

- a) istiqrazların nominal dəyəri;
- b) istiqrazların fəaliyyət müddəti başa çatdıqdan sonra çatan ödəniş müddəti (bu müddəti borclu kreditora istiqrazların nominal dəyərini ödəməlidir);
- c) faiz stavkalarının elan olunması;
- d) faizlərin ödənilməsi tarixi;
- e) istiqrazların buraxıldığı rəsmi tarix.

Uzunmüddətli öhdəliklərin bazar dəyərlərini dəqiq qiymətləndirmək üçün istiqrazda göstərilməyə və fond bazarında təşəkkül tapan bəzi mühüm məlumatları da bilmək lazımdır. Bir sıra səbəblər üzündən istiqrazlar rəsmi tarixdən daha gec buraxıla bilər. Belə bir halda buraxılan istiqrazların qeydiyyatı alınmasının rəsmi prosedurasının gecikdirilməsi ilə əlaqədardır [2]. Borcların yerləşdirilməsinin çətinliyi və ləngidilməsi şirkətin iqtisadi vəziyyətindəki ciddi dəyişikliklərlə də əlaqədar ola bilər. Bazarda faiz stavkalarının aşağı düşməsi ilə əlaqədardır. Şirkət düşüncəli surətdə istiqrazların satışını ləngitməsi hallarına da təcrübədə təsadüf olunur.

Sonuncu amil şirkətdən asılı olmayan, lakin istiqrazların bazar dəyərinə təsir edən ən mühüm amillərdəndir. İstiqrazların elan olunan və bazar faizlərinin stavkaları bərabər olduqda istiqrazlar fond bazarında nominal dəyəri ilə satılır. Eyni zamanda ümumi iqtisadi vəziyyətin təsiri altında faizin bazar stavkasının hərəkəti elan olunan stavkadan kənarlaşmaya gətirib çıxarır. Buna baxmayaraq bütün müəssisələr elan olunan stavkanı bazar stavkasına maksimum yaxınlaşdırmağa cəhd göstərirlər. Müəssisənin faizinin bazar stavkasının və istiqrazların bazar dəyərinin dəyişilməsi bir-birinə əks asılılıqdır. Əgər bazar stavkası elan olunan yüksəkdirsə, onda istiqrazların bazar dəyəri onların nominal dəyərindən aşağı düşür.

Beləliklə, əgər faizin bazar stavkası elan olunan stavkanı üstələyirsə, onda istiqrazlar güzəştə satılır.

İstiqrazların güzəştə və yaxud mükafatla satılması istiqrazların keyfiyyətini sübut etmir. Sadəcə olaraq onların bazar qiymətlərinə uyğunlaşdırılması həyata keçirilir.

Faktik olaraq istiqraz əldə olunan zaman onu saxlayan nəqd pul vəsaitlərinin iki tipini satın alır: a) borcun əsas hissəsini; b) faiz qaydasında ödənilən məbləği. Əgər istiqrazın nominal dəyəri onların dəyərini üstələyirsə, onda istiqraz mükafatla, əksinə olduqda isə güzəştə satılır [1].

Ədəbiyyat

1. Mühasibat uçuşu haqqında Azərbaycan Respublikasının Qanunu. Bakı, 2005
2. Milli Mühasibat Uçuşu Standartları. Bakı, 2008
3. Səbzəliyev S.M. Maliyyə hesabatı: formalaşması və təkmilləşdirilməsi problemləri. Bakı: 2004
4. Бархатов А.П. Международные стандарты учета и финансовой отчетности. Баку: 2011
5. Бухгалтерский учет (хрестоматия) / Под редакцией проф. В.И.Петрова. СПб: Питер-Пресс, 2008
6. Кожин В.Я. Современный бухгалтерский учет. М.: Альфа-Пресс, 2008

Ət konservlərinin saxlanması şəraitinin məhsulun keyfiyyətinə təsiri

i.f.d. Kərimova Maya Cavanşir qızı
Azərbaycan Dövlət İqtisad Universiteti

Ölkə əhalisi arasında qida zəhərlənmələri ilə bağlı statistik xəbərləri tez-tez eşidirik. Səhiyyə Nazirliyinin açıqladığı statistikaya görə, bu ilin 6 ayı ərzində 331 qida zəhərlənməsi halı qeydə alınıb ki, nəticədə 418 nəfər zərər çəkib.

Qida zəhərlənmələrinin insan həyatı üçün kifayət qədər təhlükəli hal olduğunu nəzərə alsaq zəhərlənmələrə və ağırlaşmalara yol açan, hətta ölümə qədər gətirib çıxaran səbəbin qida toksik infeksiyalar olduğunu bilməliyik. Qida toksik infeksiyaları qidanın hazırlanma, saxlanma və istehlak qaydalarının pozulması nəticəsində ortaya çıxır. Nəzərə almaq lazımdır ki, hər bir qidanın yararlılıq müddəti var. Bəzi qidalar tez xarab olur, bəzi qidalar isə daha uzun müddət saxlanıla bilər. Konservant maddələr istifadə olunmayan qidaların yararlılıq müddəti, adətən, aşağı olur.

Yüksək bioloji dəyərliliyi ilə fərqlənən və insanın qidasında xüsusi yer tutan ət və ət məhsulları çox tez xarab olan yeyinti məhsulları qrupuna aid edilir [2]. Onlar mikroorqanizmlərin sürətlə artıb çoxalması və inkişaf etməsi üçün əlverişli mühit sayılır. Qida məhsulları içərisində ətin konservləşdirilən növləri xüsusi çəkiyə malikdir. Ət konservləri müxtəlif çeşidlərdə olur. Ət konservləri istehsalında əsas xammal kimi əksər heyvanların ətindən, quş ətindən, subməhsullardan, kolbasa məmulatından, yağ və piydan, qandan, dənli və paxlalı bitkilərdən, süd məhsullarından; yardımçı dad və tam verən xammal kimi xörək duzu, ədviyyatlar, nitrit, müxtəlif qatmalar və digər xammallardan istifadə edilir. Bundan əlavə sağlamlıq problemi olan insanlar üçün dietik, heyvan və süd məhsullardan hazırlanan konservlər də istehsal olunur. Ət konservləri saxlanılan yerlərdə sabit temperatur (0° - 5° C) və nisbi rütubət (75-78%) yaradılmalıdır. Konservlərin dondurulması məqsədəuyğun sayılır. Tərkibində artıq miqdarda maye olan konservlər mənfi temperaturda əksər hallarda “tərləyir” və korroziyaya uğrama qopxusu artır. Buna görə soyuduculardan ət konservlərini ticarət təşkilatlarına buraxmadan iki-üç gün əvvəl, onları temperaturu 10 - 15° C və güclü hava axını olan kameralarda saxlamaq lazımdır. Konservlər quru, yaxşı hava cərəyanı olan yerlərdə saxlanılır.

Konserv məhsulları rahat istifadəsi, müxtəlif çeşid və dadı ilə istehlakçıları cəlb etsə də, saxlanılma qaydalarına düzgün riayət olunmadıqda, zəhərlənməyə və sağlamlığımızı zərər vuran başqa problemlərə səbəb olur. Bu baxımdan keyfiyyətsiz konserv məhsulları daha təhlükəlidir. Belə ki, konserv məhsullarına olan əlavələr orqanizmi tədricən zəhərləyir.

Tələbələrin gündəlik qida rasionunda konserv məhsulları əsas yer tutur. Tələbə üçün konserv məhsulları uzun-uzadı yemək hazırlamaqdan daha əlverişlidir. Məhz bu baxımdan, konserv məhsullarından zəhərlənmə ilə, həzm prosesində ciddi problemlərlə rastlaşmaq üçün məhsulu aldıqda istifadəyə yararlılıq müddətinə mütləq fikir verilməlidir.

Ət konservləri – tənəkə, şüşə və ya polimer taralara (bankalara) yığılaraq germetik bağlanıb 110 - 120° C-də sterilizasiya olunan ət məhsuludur [2]. Ət konservləri uzun müddət saxlanması və daşınmağa əlverişli olması ilə fərqlənir. Ət konservləri keyfiyyətini itirmədən optimal şəraitdə 3-4 il saxlanıla bilər.

Qafqaz konserv zavodunda üç çeşiddə – “Blendo”, “Super Sun” və “Final” markalı mal əti konservi hazırlanır. Azərbaycan Respublikası Müdafiyyə Nazirliyinin xüsusi sifarişi ilə də zavodda pörtlənmiş mal əti konservi istehsal edilir və orduda xidmət edən əsgərlərin qidalanmasında yüksək keyfiyyətli və qidalı ət məhsulu kimi istifadə olunur. Məhsulun hazırlanması və sterilizasiya prosesi Almaniyadan və Türkiyədən gətirilən texnika və texnologiyanın müasir tələblərinə cavab verən avadanlıqlarda həyata keçirilir. Yüksək səviyyədə sanitariya-gigiyenik tələblərə uyğun istehsal edilən konservlər halal markası ilə hazırlanır. Konservlər 15 gün ekspedisiyada 37° S-də saxlanılıb orqanoleptiki və fiziki-kimyəvi göstəricilərinə görə zavodun laboratoriyasında standart üzrə tədqiq edilir. Sonra bankalar etiketlənir və karton qutulara yığılır. Konservlər xalis kütləsi 230, 325 və 525 qram olan tənəkə bankalarda buraxılır. Sərin yerdə saxlanılma müddəti 3 ildir.

Mal ət konservisinin keyfiyyəti QOST 5284-ə [5] uyğundur. Tərkibində insan sağlamlığı üçün zərərli olan heç bir maddə və qatma yoxdur.

Əgər konservləşdirmə üçün götürülən xammal standartın tələbinə uyğundursa, istehsal texnologiyasının rejimi pozulmamışsa, qablaşdırmaq üçün istifadə olunan tara mexaniki və kimyəvi davamlılığa malikdirsə, onda alınmış konservləri uzun müddət saxlamaq mümkündür. Normal şəraitdə ət konservləri çox uzun müddət saxlanıldıqda onların kimyəvi tərkibində kəskin dəyişiklik baş vermir, lakin bununla belə uzun müddət saxlanılmış ət konservlərində ammoniyak və karbon qazının miqdarı azacıq artır, yağın yod ədədi isə azalır [3].

Konserv məhsulları şəffaf olmayan qaba yerləşdirildiyindən onun keyfiyyəti barədə fikir söyləmək çətin olur. Ona görə də qabın özünü nəzərdən keçirmək lazımdır. Qab əzik, pashı, ləkəli və zədəli olmamalıdır. Qabda belə əlamətlərin olması onun tərkibinə mikrobların daxil olmasını göstərir. Belə konserv məhsulundan istifadə müxtəlif zəhərlənmə hallarına gətirib çıxara bilər [4].

Ət konservlərinin qapağının üzərində mütləq qabarıq şəkildə döymə üsulu ilə onun istehsal və son istifadə müddətini bildiren yazılar olmalıdır. Qabın əzilməsi, paslanması və ya üzərində yararlılıq müddətinin göstərilməməsi həmin konservlərin keyfiyyətinə ciddi şübhələr yaradır. Şüşə bankalar isə çat və köpüksüz olmalıdır. Bankadakı etiket bütöv, təmiz, doğru və səliqəli yapışdırılmalıdır. Qabın markalanması tam, dəqiq, doğru olmalıdır.

Qızdırılan və soyudulan anbarlarda ət konservlərinin saxlanma müddəti laklanmış bankalarda 5 ilə qədər, laklanmamış bankalarda 3-4 il, qızdırılmayan və soyudulmayan anbarlarda isə laklanmış bankalarda 4 ilə qədər, laklanmamış bankalarda 2-3 il müəyyən edilmişdir.

Konservlərin saxlanıldığı şərait onların keyfiyyətini və taranın normal vəziyyətdə qalmasını bir neçə il təmin etməlidir. Konserv yeşiklərini üst-üstə qalacaq şəkildə yığırlar. Qalağın altına reyka, taxta və dibliklər qoyulur. Yeşiklərə yığılmayan konservlər şaquli vəziyyətdə sütun və ya piramida formasında saxlanılır. Ət konservlərinin saxlanılan yerlərdə sabit temperatur (0-5°C) və nisbi rütubət (75-78%) yaradılmalıdır.

Ticarət şəbəkəsində ət konservlərini soyudulan və soyudulmayan anbarlarda saxlayırlar. Saxlanma zamanı konservlər aşağıdan yuxarı səliqə ilə ardıcılıqla düzülür. Divardan, tavandan, soyutma cihazlarından aralıq məsafəsinə və keçid üçün məsafələrin normaya uyğun olmasına nəzarət edilir. Saxlanma kamerasının hər kvadrat metri üçün norma 0,6 tondur. Bu məhsullar 0-20°C arasında temperaturda və 75% nisbi nəmlik şəraitində saxlanmalıdır. Qablaşdırılmasından asılı olaraq bu konservlərin 2-5 il saxlanma müddəti var. Çünki daha yüksək temperatur və nisbi nəmlik şəraitində korroziya prosesinin sürəti çoxalır. Bu zaman taraların xarab olması və məhsulun korlanması riski artır. Hər bir istehlakçı bilməlidir ki, konservlərdə ciddi dəyişikliklər sterilizasiya və saxlanma zamanı baş verir. Sterilizasiya prosesi zülallararası möhkəm bəğlilliyə gətirir ki, bu da həzm prosesinin 20% aşağı düşməsinə səbəb olur. Yəqin ki, istehlakçıların bir çoxu ticarət şəbəkəsində konserv qablarının şişməsinə müşahidə edib. Şişmə prosesi mikrobioloji, kimyəvi və fiziki olur. Bütün hallarda ət konservlərində qapağın şişməsi onun keyfiyyətində problemlərin yaranmasına dəlalət edir. Ona görə də bu kimi konservləri almaq məsləhət deyil. Fiziki şişmə isə məhsulun qaba artıq yığılmasından, donmasından, yaxud qabın əzilməsindən baş verə bilər. Bu cür məhsulları nəzarət altında satışı buraxmaq olar. Şişmə prosesinin bir neçə səbəbi olduğundan məhsulların üzərində "Qapağı şişmiş qabları almayın" qeyd olunur.

Ticarət müəssisələrinin anbarlarında və mağazalarda ət konservlərini 1 ildən çox saxlamaq məsləhət görülmür.

Son zamanlar sağlam həyat tərzi, sağlam qidalanmadan çox tez-tez danışılır. Ət konservlərinin istehsal şəraitinin azacıq pozulması, daşınması və saxlanmasındakı kənarlaşmalar yolverilməyən nöqsanlara gətirib çıxarda bilər ki, bu da insanların sağlamlığına birbaşa təsir göstərir. Bu məhsulların keyfiyyətinin istehlakçıları razı salması, məhsulların insanların sağlamlığına mənfi təsirinə aradan qaldırılması üçün aşağıdakı təkliflərin nəzərə alınmasını məqsəduyğun hesab edirəm:

1. Konserv istehsalı sahəsində son texnoloji yenilikləri istehsalata tətbiq etmək;
2. Ət konservləri üçün qablaşmanın təhlükəsizlik meyarına görə seçilməsini əsas tutmaq;

3. Qida məhsullarının təhlükəsizliyi və idarəetmənin menecmentinə dair, istehsal müəssisələrdə işçilər üçün nəzəri və praktiki məşğələlərin sistemətik keçirilməsini təşkil etmək;
4. Ət və ət məhsullarının keyfiyyətinin tez xarəbolma ehtimalını nəzərə alaraq, realizə olunan bu məhsullara sanitar-qiqiyenik nəzarəti gücləndirilmək;
5. Zəhərlənmə hallarının əsas səbəblərindən biri kimi qida sektoruna nəzarətin və istehlakçılar arasında maarifləndirmə işlərinin zəif olmasını nəzərə alaraq bu istiqamətdə tədbirlərin mütəmadi aparılmasını tənzimləmək lazımdır.

Ədəbiyyat

1. Yeyinti məhsulları haqqında Azərbaycan Respublikasının Qanunu. Bakı: Biznesmenin bülleteni nəşriyyat evi, 2000
2. Əhmədov Ə.İ. Ərzaq malları əmtəəşünaslığı. Bakı: Təfəkkür, 1996, 324 səh.
3. Mirzəyev G.S. Ət, balıq, yumurta və yumurta məhsullarının ekspertizası üzrə laboratoriya işlərinin yerinə yetirilməsinə dair dərş vəsaiti. Bakı: 2006
4. Musayev N.X., Əhmədov Ə.İ., Xəlilov A.N. Ərzaq mallarının ekspertizası. II hissə. Bakı: Çayıoğlu, 2005, 446 s.
5. Azərbaycan Respublikasının Dövlət Standartlaşdırma Sistemi. Bakı: Azərdövlət standart, 1998

UOT 657: 336.221

Rabitə müəssisələrində mühasibat uçotunun predmeti və metodu

*i.f.d. Musayeva Nəzakət Məmməd qızı
Azərbaycan Dövlət İqtisad Universiteti*

Milli iqtisadiyyatın tərkib hissələrindən biri də informasiya texnologiyaları və rabitə xidmətidir. Rabitə xidmət sferasına daxil edilməklə milli iqtisadiyyatın inkişafında böyük əhəmiyyətə malikdir. Elmi-texniki tərəqqinin hazırkı inkişaf mərhələsində dünyada baş verən iqtisadi proseslərə aid məlumatların toplanması, əldə edilməsində, istehlacıya ötürülməsində ən önəmli vasitə Rabitə və İnformasiya texnologiyaları sistemi sayılır. Milli iqtisadiyyatın tərkib hissələrindən olan informasiya texnologiyaları və rabitə xidmətləri insanın hər hansı təlabatını ödəyən əmək fəaliyyətinin səmərəli nəticəsi hesab edilir. Xidmət maddi formada deyil, fəaliyyət formasında təqdim edilən nemətdir. Fəaliyyət sahəsi kimi göstərilən informasiya texnologiyaları və rabitə xidməti uzun tarixə malikdir. Qədim xidmətlər sırasına yeni xidmət növləri də daxil edilmişdir. Onların meydana gəlməsi bir sıra hallarda elmi-texniki tərəqqinin informasiya-telekommunikasiya xətlərinin inkişafı, digər hallarda isə əsas xidməti əsaslandırmaq üçün yeni xidmətlər təcrübəsi tətbiq edilir.

Müəssisə və təşkilatlara, əhaliyə rabitə xidmətlərinin göstərilməsi rabitə sistemində ixtisaslaşdırılmış müəssisələr tərəfində həyata keçirilir. Rabitə xidməti olduqca çoxnövli və zəngin bir şəbəkəyə malikdir. Ona görə də, rabitə və informasiya texnologiyalarının tənzimlənməsi üçün möhkəm qanunverici baza olmalıdır. Azərbaycan Respublikasında rabitə və texnologiya sahəsində çoxlu sayda qanunlar, qərar və sərəncamlar mövcuddur [1]. Bu qərarlar və normativ aktlar rabitə informasiya texnologiyasının ümumi məzmununu, rabitə fəaliyyətinin təşkilini, iqtisadi və hüquqi əsaslarının müəyyənləşdirməklə yanaşı eyni zamanda ayrı ayrı rabitə növləri üzrə xidmət fəaliyyətini tənzimləyir. Rabitə xidməti fəaliyyətində informasiya texnologiyalarının bir sıra spesifik xüsusiyyətləri vardır . Həmin bu xüsusiyyətlər eyni zamanda rabitə müəssisələrinin təsərrüfat maliyyə fəaliyyətinin iqtisadi göstəricilərinə birbaşa və dolaylı yolla təsir göstərir.

Rabitə sahəsində mühasibat uçotunun predmeti müəssisənin mövcud olan əmlakı, onun hərəkəti, əmələgəlmə mənbələri və öidmət prosesində baş verən əməliyyatlar əhatə edir. Buna uyğun olaraq mühasibat uçotu bir iqtisadi elm olmaqla onun ümumi şəkildə predmeti, istehsal münasibətlərini əks etdirməklə məzmununu müəyyən edir [4]. Müəssisələr təsərrüfat fəaliyyətini həyata keçirmək üçün əsas fondlara dövrüvə vəsaitlərinə və digər əşyalara malik olur. Bu sahələr mühasibat uçotunun predmetini təşkil edir.

Müəssisə vəsaiti, onun əmələ gəlmə mənbələri, hər bir müəssisədə baş verən təsərrüfat prosesləri zamanı yaranan təsərrüfat əməliyyatları mühasibat uçotunun obyektləri hesab olunur.

Mühasibat uçotunun metodu onun araşdırılması və öyrənilməsi qaydalarıdır. Eyni araşdırmalarda metod termini öyrəniləcək əşyanın təminatını araşdırmaq üçün müxtəlif üsul və prinsiplərdən istifadə olunmasını nəzərdə tutur. Mühasibat uçotunun metodu öz predmetini hansı üsullar və prinsiplər vasitəsilə öyrənilməsinə yerinə yetirir [6]. Göstərilən metodoloji sistemlər mühasibat uçotunun hansı vasitələrlə təsərrüfat maliyyə əməliyyatlarını icra etməsini müəyyənləşdirmək əsas sayılır. Məlum olduğu kimi təsərrüfat vəsaitləri onların əmələgəlmə mənbələri müxtəlifdir. Bütün əməliyyatları düzgün əks etdirmək üçün ayrı–ayrı vəsait növlərinin hərəkəti və icrası üzərində nəzarəti həyata keçirmək çox vacibdir. Burada sənədləşmə və inventarlaşma mühüm nəzarət metodu kimi xüsusi əhəmiyyətə malikdir. Mühasibat uçotunun metodu onun icra fəaliyyətində mühüm əhəmiyyətə malik olan ünsürləri vasitələri yerinə yetirir [3].

Rabitə müəssisələrində təsərrüfat vəsaitlərinin yaranma mənbələrini müəyyən etmək üçün rabitənin ayrı–ayrı sahələrinin tərkibini müşahidə etmək kifayətdir. Rabitə xidmətinin tərkibində (poçt rabitəsinin) tərkibində bir sıra xidmət növləri, o cümlədən pul baratlarının qəbulu və göndərilməsinə, çap nəşrləri bağlamalarının qəbulu göndərilməsi, teleqramlar, müxtəlif növ (sifarişli, sifarişsiz adi) məktubların göndərilməsi, saxlanması, daşınması, konkret ünvanlara çatdırılması və sair bu kimi xidmətlər mövcuddur. Hər bir poçt xidməti növünün yerinə yetirilməsində və dəyərinin ödənilməsində fərqli xüsusiyyətlər vardır. Rabitə müəssisələrində nizamnamə kapitalının formalaşması, rabitə xidmətinin nizamnaməsinə uyğun həyata keçirilir. Rabitə müəssisələrində göstərilən xidmətlər zamanı baş verən əməliyyatlar əməliyyat baş verdikcə gündəlik uçota alınır. Qəbul edilmiş pul vəsaitləri gün ərzində registr ilə uçota alınır. Registr əsasında qəbul edilmiş pul vəsaitinə yazılışı verilir. Sonra rabitə müəssisələrində uçotun jurnal uçotu forması tətbiq edilir.

Mühasibat uçotunun metodu onun icra fəaliyyətində mühüm əhəmiyyətə malik olan ünsürləri vasitəsilə yerinə yetirilir [2]. Bu ünsürlər sənədləşmə və inventarlaşma, qiymət və kalkulyasiyadan, hesablar sistemindən, ikitərəfli yazılış, muhasibat balansı və hesabatdan ibarətdir.

Sənədləşmə–təsərrüfat əməliyyatının müəyyən sənədlərlə əməliyyatın icra olunduğu yerdə rəsmiyyətə alınmasıdır. Mühasibat uçotunda sənədləşmə ən vacib əməliyyatlardan biri olmaqla, icra olunan təsərrüfat əməliyyatları üzərində müşahidəni təmin edir. Sənədləşmə müəssisədə icra olunan təsərrüfat əməliyyatlarının hüquqi şəkildə yazılı icra olunmasıdır. İstehsalat, maliyyə və təsərrüfat əməliyyatlarının sənədlə rəsmiyyətə salınması sənədləşmə adlanır.

Təsərrüfat əməliyyatlarının sənədləşməsi mühasibat uçotunun əsas prinsiplərindən hesab olunmaqla, baş vermiş əməliyyatların sənədlər əsasında tərtibini təmin etməklə, uçot obyektlərinin hərəkəti üzrə daimi informasiya əldə olunmasına şərait yaradır. Hər bir mühasibat uçotu sənədində əks olunmuş göstəricilər sistemi onun rekvizitləri adlanır. İlki sənədlər təsərrüfat əməliyyatlarının və onların aparılmasını təsdiq edən yazılı şəhadətnamədir.

Rabitə müəssisələrində inventarlaşma–müəssisədə mühasibat uçotunda əks olunmuş əmlakın faktiki yoxlanılması və müəyyən olunması formasıdır. İntentarlaşma bütün təsərrüfat əməliyyatlarının və onun düzgün icra olunmasını müəyyənləşdirir.

İntentarlaşma Azərbaycan Respublikası “Mühasibat Uçotu haqqında” 29 iyun 2004–cü il tarixli Qanunu və əsas vəsaitlərin, əmtəə–material dəyərlərinin, pul vəsaitlərinin və hesablaşmaların inventarlaşmasına dair olan təlimat əsasında aparılır [5]. Həmin sənədlər əsasında müəssisə mühasibat uçotunun və hesabatın doğru, düzgünlüyünü təsdiq etməsi üçün dövrü olaraq öz əmlakının, kapitalının və sair sərvətlərinin və ümumiyyətlə, mühasibat balansının bütün aktiv və passiv maddələrinin inventarlaşmasını aparır.

Ədəbiyyat

1. Milli Mühəsibat Uçotu Standartları. Bakı, 2008
2. Rzayev Q.R. Mühəsibat uçotu və audit. Bakı: 2008
3. Salahov Ə., Mehdiyev B. Mühəsibat uçotu. Bakı: 2016
4. Səbzəliyev S., Abbasov Q. Xidmət sahələrində mühəsibat uçotu. Bakı: 2015
5. Səbzəliyev S.M., Süleymanov S.M., Cəfərov E.O. Kommersiya təşkilatları üçün milli mühəsibat uçotu standartlarının tətbiqinə dair tədris-metodik vəsait. Bakı: 2010
6. Богачева И.В. Бухгалтерский учет в отраслях. М.: 2007

УДК 332.122

Цели и критерии социально-экономического развития регионов

*д.ф.э. Мусаева Незакет Мамэд кызы
диссертант Акперова Нурана Салман кызы
Азербайджанский Государственный
Экономический Университет*

Цели социально-экономического развития региона это – увеличение доходов, улучшение образования, повышение качества питания и здравоохранения, снижение уровня нищеты, очищение окружающей среды, расширение личных свобод и обогащение культурной жизни. Многие из этих целей являются одинаковыми, но в определенных условиях они могут различаться. К примеру, конкретные средства могут направляться или на развитие здравоохранения, или же на охрану окружающей среды. Между целями развития образуется конфликт. Чем чище будет окружающая среда, тем здоровье населения будет лучше, а в результате будет достигнута конечная цель - здоровье людей. Поэтому в данном случае конфликт между целями не является абсолютно неразрешимым. Однако в других случаях конфликт целей развития требует внимательного подхода и специальных методов разрешения.

Система характеристик развития и показателей строится соответственно целям развития регионов, измеряемые этими критериями. Несмотря на то, что существуют несколько различий между государствами и регионами в ценностях и в целях развития, международные организации находят степень развития стран и регионов по некоторым универсальным интегральным показателям. Индекс развития человека является одним из таких показателей, он был разработан в рамках Программы развития ООН. Этот показатель подразделяет страны по восходящей от 0 до 1. В этом случае для расчета используются три показателя экономического развития:

- прогнозируемая продолжительность жизни в момент рождения;
- грамотность населения и средняя продолжительность обучения;
- величина душевого дохода с учетом покупательной способности валюты и снижения предельной полезности дохода

В межрегиональном сравнении, так же, как и в международном анализе используется индекс развития человека и другие похожие показатели [2].

Рядом с интегральными показателями возможно использование и отдельных частных показателей развития региона. Ими являются:

- национальный доход на душу человека;
- уровень потребления материальных благ по отдельности ;
- степень подразделения доходов;

- средняя продолжительность жизни;
- уровень физического здоровья;
- уровень образования населения;
- степень счастья населения.

Выделим долгосрочные и краткосрочные цели и соответствующие им критерии экономического развития страны. Долгосрочные цели это - возникновение и развитие постиндустриального общества, создание рабочих мест высшей квалификации для будущих поколений, повышение уровня жизни всего населения страны, при этом сюда входит и уровень здравоохранения, и уровень образования и культуры. Краткосрочные цели это - преодоление кризиса и достижение роста валового национального продукта в будущем году, квартале, месяце и пр. Долгосрочные и краткосрочные цели имеют сильные различия между собой, и меры по их достижению тоже различаются.

Критерии экономического развития не всегда являются целью или целевым ориентиром, и наоборот [3]. Часто в качестве цели регионального развития выступает промежуточная задача, которая играет роль необходимого условия успешного развития. К таким целям развития региона или города можно отнести:

- привлечение новых видов бизнеса;
- увеличение существующего бизнеса;
- развитие малого бизнеса;
- развитие центра города;
- увеличение производства;
- развитие сферы услуг;
- ликвидация безработицы населения региона.

Важную роль в определении уровня экономического развития региона играют традиционные показатели, которые оценивают уровень производства и потребления благ, а также рост этого уровня в расчете на душу человека (валовой национальный доход (ВНП), валовой внутренний продукт (ВВП), реальный ВНП на душу населения, темпы роста этих показателей).

Экономическое развитие большинства стран и регионов влияет на структуру общественного производства, например, индустриальное общество постепенно сменяется постиндустриальным. Конкретно в промышленности и сельском хозяйстве работает меньшая часть населения, большая часть населения работает в нематериальном секторе.

Так называемые базовые отрасли становятся вовсе не базовыми и никогда не станут ими опять. Потребление становится индивидуальным, тиражность производства снижается, происходит так называемая демассификация производства, увеличение его интеллектуализации, информационные ресурсы являются основными факторами производства. Добавленная стоимость создается в основном в нематериальной сфере, и труд при этом выглядит по другому: творческие функции занимают главное место, творческая личность становится преобладающим типом работника, происходит стирание различий между низко- и высокотехнологической отраслью (все отрасли становятся наукоемкими). Важнее низких затрат на рабочую силу и на другие обычные факторы конкурентоспособности становятся навыки работников и прогрессивная технология. Традиционные преимущества стран и регионов начинают терять былое значение. Эти перечисленные тенденции проявляются почти во всех странах мира в большей или меньшей мере.

Оценка богатств стран и регионов составляется по другому. Если раньше страна по традиции оценивалась с точки зрения богатства лесом, полезными ископаемыми, почвами, климатическими условиями, основными фондами, географическим положением, то сейчас критерии оценки богатства страны и региона изменились. Появились новые представления о нематериальном производстве как о сфере, создающей большую часть стоимости. На ведущее место выдвигается фактор богатства людьми, их квалификацией и уровнем образования, фактор богатства управленческими технологиями, рыночной инфраструктурой,

сетью бизнеса, культурой организаций. Изменилась роль образования, науки, медицины, телекоммуникаций, навыков менеджмента. Эти сферы общественной жизни сильно влияют на темпы и направление экономического развития страны в целом.

Обобщив сказанное, на уровне региона можно выделить следующие критерии и соответствующие им показатели социально-экономического развития [4]:

- ВВП или ВВП (абсолютная величина и на душу населения) и темпы роста этих показателей;

- средний уровень дохода на душу населения;

- уровень образования;

- уровень здоровья населения,

- продолжительность жизни;

- уровень потребления материальных благ и услуг (продуктов питания, жилья, телефонных услуг), обеспеченность домашних хозяйств товарами длительного пользования;

- состояние культурной жизни людей

- уровень здравоохранения (количество больниц, поликлиник, аптеками, диагностических центров и услуги скорой помощи, качество предоставляемых медицинских услуг);

- состояние экологии;

- равенство возможностей людей, развитие малого бизнеса;

Стандартным способом оценки экономического развития региона можно назвать оценку уровня производства (к тому же, как правило, материального производства). Эта оценка в настоящее время является односторонней и недостаточной [1]. Разработанные Международными организациями подходы к оценке экономического развития стран рассматривают при оценке уровня развития региона не только объем производства, но и, например, состояние образования, здравоохранения, экологии, возможность в экономической сфере, уровень личной свободы и культуры жизни. Необходимо в качестве интегрального показателя развития региона применять индекс развития человека, разработанный и применяемый Программой развития ООН для оценки развития отдельных стран.

Во многих городах превышаются допустимые нормы загрязнения воды и воздуха. Большие площади плодородной почвы ежегодно безвозвратно теряются и навсегда выходят из оборота сельского хозяйства.

Понятие социально-экономического развития региона включает и такой термин, как культура жизни народа. Положительное экономическое развитие страны возможно лишь в случае обогащения культурой жизни населения данного государства. Расширение личной свободы каждого человека, в том числе и в экономической области, которое возможно лишь при эффективной поддержке малого и среднего бизнеса, антимонопольных мерах, защите прав потребителей, развития рынком жилья, дает в социально-экономическом развитии региона положительную динамику.

Литература

1. Azərbaycan Respublikası regionlarının sosial-iqtisadi inkişafı Dövlət Proqramı (2014-2018-ci illər). Bakı, 27 fevral 2014 cü il

2. Allahverdiyev H., Qafarov K., Əhmədov Ə. İqtisadiyyatın dövlət tənzimlənməsi. Bakı: 2002, 445 s.

3. Ağayev A. Dövlət borcu və onun idarə edilməsi (monoqrafiya). Bakı: 2002, 318 s.

4. Регионоведение / Под ред. Проф. Т.Г. Морозовой. М.: ЮНИТИ, 2005

Некоторые аспекты перспектив устойчивого развития экономики Азербайджанской Республики в условиях глобализации

*д.ф.э. Абдуллаева Нигяр Акрамовна
Азербайджанский Государственный
Экономический Университет*

8 сентября 2000 года в штаб-квартире ООН главами 189 государств была подписана Декларация Тысячелетия. Этот документ направлен на снижение бедности, борьбу с голодом и болезнями, повышение грамотности населения, детского и материнского здоровья, обеспечение гендерного равенства, защиту окружающей среды и прав человека, улучшение жилищных условий и глобальное партнёрство с целью развития. Цели Развития Тысячелетия ООН, охватывающие период с 1990 по 2015 годы, состоят из 8 целей, 18 задач и в обобщенном виде 48 показателей [3].

Юбилейная 70-я сессия Генеральной Ассамблеи ООН, состоявшаяся в сентябре 2015 года, и одновременно проходивший в Нью-Йорке Всемирный Саммит по устойчивому развитию выделили главные вызовы, с которыми сталкивается человечество в 21-м веке, и неотложные меры по их преодолению. По результатам этих всемирных форумов принят документ “Цели устойчивого развития”. На этот раз намечено 17 целей для осуществления мировым сообществом в целом и отдельными странами в 2015-2030 годах. Основными приоритетами для обеспечения устойчивости процесса мирового развития являются ликвидация нищеты и неравенства, рациональное использование природных ресурсов, формирование для этих целей человеческого потенциала, интенсивная передача знаний и технологий и др.

В современных условиях одним из базовых факторов, определяющих возможность перехода к устойчивому развитию, является глобализация экономики, которая, в свою очередь, приводит к кардинальному росту взаимозависимости стран мира и является результатом широкомасштабных изменений мирового хозяйства. В тоже время в процессе глобализации каждая страна развивает те отрасли экономики, для которых есть благоприятные предпосылки.

Обеспечение устойчивого развития основывается как на глобальных факторах, так и на учете специфики каждой страны, её природно-ресурсного потенциала, человеческого капитала, транспортных и других условий. Экономический механизм, используемый при этом, должен способствовать управлению устойчивостью национальной экономики, защите собственности, созданию надежных условий и гарантий для предпринимательской активности. Устойчивое социально-экономическое развитие любой страны, в том числе Азербайджана, возможно при системном подходе к институтам и механизмам управления экономикой.

Азербайджан принимает непосредственное участие в перечисленных выше инициативах, поддерживает усилия по развитию экономики и проводит реформы.

Государственная политика Азербайджана в сфере устойчивого развития изложена и реализована в ряде документов таких как, стратегия развития страны “Азербайджан 2020: взгляд в будущее”, принятой в 2012 году; программа по устойчивому развитию до 2020 года, подписанной в 2016 году между ООН и Министерством Экономики Азербайджанской Республики.

В предыдущие годы меры устойчивого развития были определены в государственных программах – по снижению бедности и экономическому развитию на 2003-2005 гг., сокращения бедности и устойчивого развития на 2008-2015 гг., а также в национальной программе по экологическому и социальному устойчивому развитию на 2003-2010 гг. в Азербайджане.

Необходимо отметить, что несмотря на относительно короткий срок восстановления независимости (25 лет), продолжительное состояние неразрешенного конфликта и оккупацию 20 процентов территории страны со стороны Армении, Азербайджанская Республика достигла значительного прогресса в области устойчивого развития экономики. Успешные результаты страны по целям устойчивого развития и их признание международными организациями являются следствием эффективной экономической и социальной политики, основа которой заложена общенациональным лидером Гейдаром Алиевым и реализуемой в настоящее время Президентом Азербайджанской Республики Ильхамом Алиевым.

За рассматриваемый период в стране сформирована и усовершенствована законодательная база в этой области. Наряду с этим обеспечена макроэкономическая стабильность, значительно снизились уровни бедности и безработицы, обеспечен существенный рост ВВП на душу населения, номинальной среднемесячной зарплаты, доходов населения, уровня минимальных социальных стандартов.

Основными измерениями устойчивого развития признаются: укрепление ненефтяной промышленности, переход страны к экономике, основанной на знаниях, использование стратегического положения на перекрестке международных торговых путей. Главная цель дальнейших реформ заключается в диверсификации национальной экономики от углеводородов, которые составляют более 90 процентов от общего объема экспорта страны, в частности, создание промышленных зон в регионах страны [1].

Указом Президента Азербайджанской Республики от 6 октября 2016 года в стране создан Национальный координационный совет по устойчивому развитию. Целью функционирования совета является координирование действий государственных органов Азербайджана по выполнению задач, вытекающих из документа “Преобразование нашего мира: повестка дня в области устойчивого развития на период до 2030 года”. Советом должны быть определены национальные приоритеты до 2030 года, представляющие значимость для нашей страны и сопоставимых с глобальными целями и задачами. Также Совет обеспечит соответствие государственных программ и стратегий, охватывающих социально-экономические сферы.

Литература

1. Концепция Развития “Азербайджан 2020: взгляд в будущее”. Баку, 29 декабря 2012 г.
2. Наше общее будущее. Доклад. Международная комиссия по окружающей среде и развитию (1987). URL: <http://www.un.org/ru/ga/pdf/brundtland.pdf>
3. Indicators of sustainable development: Guidelines and Methodologies. Third edition. United Nations. New-York: 2007, 94 p.
4. State Program on Poverty Reduction and Sustainable Development in the Republic of Azerbaijan for 2008–2015. Baku, 15 september 2008

UOT 334.012.62/64; 334.7.012.62/64

Qloballaşma şəraitində dövlətin innovasiya siyasəti

*i.f.d. Hüseynov Ərzuman Aydın oğlu
Azərbaycan Dövlət İqtisad Universiteti*

Müasir dövrdə Azərbaycan dövlətinin iqtisadi siyasətinin əsas istiqamətlərindən biri ölkə iqtisadiyyatının rəqabət qabiliyyətinin yüksəldilməsidir. Məhz rəqabət qabiliyyətli iqtisadiyyata malik olan ölkə əhalinin artan maddi və mənəvi tələbatını dolğun ödəyə bilər. Bu baxımdan da

Azərbaycan Respublikası Prezidentinin 2012-ci il 29 dekabr tarixli Fərmanı ilə təsdiq edilmiş “Azərbaycan 2020: gələcəyə baxış” İnkişaf Konsepsiyasında qeyd edilir ki, hazırkı mərhələdə qarşıda duran əsas vəzifə iqtisadiyyatın şaxələndirilməsini sürətləndirmək, neft gəlirlərinin səviyyəsindən asılı olmayaraq qeyri-neft sektorunun yüksək inkişaf tempini gələcək illərdə də qoruyub saxlamaq və onun ixrac imkanlarını genişləndirməklə milli iqtisadiyyatın rəqabət qabiliyyətliliyini yüksəltməkdir.

Rəqabət probleminin görkəmli araşdırıcısı kimi tanınmış amerikalı iqtisadçı M.Porter ölkənin rəqabətli inkişafının dörd mərhələsini fərqləndirir:

- istehsal amillərinin üstünlüyünə əsaslanan inkişaf;
- investisiya üstünlüyünə əsaslanan inkişaf;
- innovasiyalara əsaslanan inkişaf;
- əhalinin rifah səviyyəsinə əsaslanan inkişaf.

Bunun əsasında M.Porter ölkənin iqtisadi inkişafının üç struktur mənbəyini göstərir: istehsal amilləri, investisiyalar və innovasiyalar [4]. Göründüyü kimi, ayrı-ayrı ölkələrin və şirkətlərin nailiyyətləri əsasən biliklərin və informasiyaların təsərrüfat fəaliyyətində istifadəsinin intensivliyi ilə, başqa sözlə, innovasiya aktivliyinin səviyyəsi ilə müəyyənləşir. Bu və ya digər dövlətin lider sıralarına aid edilməsi yalnız ayrı-ayrı firma və təşkilatların ən qabaqcıl texnologiya ilə təhciz olunması ilə deyil, iqtisadiyyatda elm və texnika nailiyyətlərinin tətbiq olunmasının orta səviyyəsi ilə müəyyənləşir. Ən qabaqcıl texnologiyanın istifadə edilməsi müəyyən istehsal sahəsində elmi-texniki tərəqqinin istiqamətinin göstəricisi kimi yalnız həmin texnologiyanın istifadə edilməsinin adı iqtisadi təcrübəyə çevrilməsinə qədər çıxış edə bilər.

“İnnovasiyalılıq” heç də həmişə hər hansı bir ölkənin ən qabaqcıl texnologiyaya malik olmasını nəzərdə tutmur. Burada innovasiya strategiyası və innovasiya prosesinin müvafiq idarəetmə sisteminin yaradılması xüsusi əhəmiyyət kəsb edir.

İnnovasiyalı inkişafa nail olmuş ölkələrin təcrübələrindən də məlum olur ki, dövlətin dəstəyi olmadan yəni, dövlətin innovasiya siyasətini həyata keçirmədən innovasiyanı inkişaf etdirmək mümkün deyil.

Müasir şəraitdə dövlətin innovasiya siyasətinin başlıca məqsədi ölkədə məhsulların rəqabət qabiliyyətliliyinin artmasını, elmi-texniki nəticələrin səmərəli istifadəsini və sosial-iqtisadi inkişaf məsələlərinin həllini təmin edən innovasiya fəaliyyəti üçün ölkədə əlverişli iqtisadi, hüquqi və təşkilati mühitin yaradılması hesab olunur [2]. Bu məqsədə uyğun olaraq dövlət innovasiya siyasətinin əsas vəzifələri ölkədə innovasiyanın inkişaf istiqamətlərinin müəyyən edilməsi, texnoloji strukturun təkmilləşdirilməsi, innovasiya potensialın formalaşdırılması və optimallaşdırılması, innovasiyanın inkişafı üçün ayrılan resursların optimal həcmində müəyyənləşdirilməsi, innovasiya fəaliyyətinin infrastrukturunun yaradılması və inkişaf etdirilməsi və s.-dir.

Dövlət innovasiya siyasəti innovasiya proseslərinin proqnozları əsasında hökumət tərəfindən işlənilib hazırlanır və dövlət innovasiya siyasəti konsepsiyasında və başqa normativ sənədlərdə öz əksini tapır. İnnovasiya siyasəti ümumi sosial-iqtisadi inkişaf strategiyasının tərkib hissəsi kimi dövlətin iqtisadi, elmi-texniki, maliyyə, sənaye və s. istiqamətlərdə siyasəti ilə qarşılıqlı əlaqədə formalaşdırılır.

Müasir dövrdə dünyanın bütün ölkələrində hökumət tərəfindən innovasiya siyasəti işlənilib hazırlanır və həyata keçirilir. Lakin ayrı-ayrı ölkələrdə onun variantları, hərəkətverici qüvvələri, təşkilati qərarları və s. xeyli dərəcədə fərqli olur. Bu baxımdan da iqtisadçı alim A.A.Dinkin öz əsərlərində müxtəlif ölkələrin tətbiq etdikləri innovasiya siyasətinin dörd növünü fərqləndirir [3]:

- “Texnoloji təkən” siyasəti;
- “Tələbə yönəlik” siyasət;
- “sosial yönümlü” siyasət;
- iqtisadi strukturun transformasiyasına istiqamətlənmiş siyasət.

İnkişaf etmiş ölkələrin təcrübəsindən məlum olur ki, dövlət innovasiya siyasətinin həyata keçirilməsinin əsas üsulları aşağıdakılardır [2]:

- innovasiya sferasında pozitiv dəyişikliklər üçün institusional və hüquqi şəraitin formalaşdırılması;

- elmtutumlu, yüksək texnologiyalı istehsallara vəsait yönəldən investorların, habelə müxtəlif mülkiyyət formalı təşkilatların yeniliklərin mənimsənilməsi dövründə müəyyən vergi güzəştləri, dövlət təminatları, güzəştli kreditlər, iri lahiyələrdə dövlətin payçı kimi iştirakı və s. kimi vasitələrlə tətbiqi yolu ilə dövlət tərəfindən dəstəklənməsi və stimullaşdırılması;

- mülkiyyət formasından və maliyyələşdirmə növündən asılı olmayaraq bütün subyektlərin innovasiya fəaliyyəti üçün əlverişli şərait yaradılması məqsədilə vergi sisteminin təkmilləşdirilməsi;

- innovasiya fəaliyyətinin xarici-iqtisadi siyasət vasitəsi ilə dəstəklənməsi;

- innovasiya fəaliyyəti nəticəsində yaradılmış məhsulların alınmasına dövlət sifariş sistemi tətbiqi;

- dövlətə məxsus əmlak və intellektual mülkiyyət obyektlərindən istifadə hüquqlarının innovasiya fəaliyyəti subyektlərinə təqdim edilməsi və s.

Azərbaycanda son dövrlərdə innovasiya fəaliyyətinin inkişafı sahəsində xeyli işlər görülmüşdür. Belə ki, ilk dəfə 2009-cu ildə Sumqayıt şəhərində “Sumqayıt texnoparkı”nın açılışı olmuşdur. Bununla yanaşı ölkənin bəzi ərazilərində texnoparkların və sənaye məhəllələrinin yaradılmasına nail olunmuşdur. Bu sahədə görülən işlərə baxmayaraq hal-hazırda respublikamızda innovasiyanın inkişafı qənaətbəxş səviyyədə deyildir. Beləki, Azərbaycan Respublikası Dövlət Statistika Komitəsinin (DSK) məlumatına görə 2015-ci ildə ölkə sənayesində cəmi 1519,4 min manatlıq innovasiya məhsulu istehsal edilmişdir [1].

Aparığımız araşdırmalardan məlum olur ki, ölkədə innovasiya fəallığının çox aşağı olmasının əsas səbəbləri hələdə respublikamızda innovasiya fəaliyyətini tənzimləyən qanunvericilik bazasının olmaması, innovasiya infrastrukturunun yüksək səviyyədə formalaşdırılmaması, innovasiya fəaliyyəti subyektlərinin bazar münasibətləri şəraitində işləməyə hazır olmaması, innovasiya fəaliyyətini stimullaşdıran normativ hüquqi sənədlərin olmaması və s.-dir.

Bütün bu mövcud problemləri nəzərə alaraq müasir şəraitdə ölkəmizdə dövlət innovasiya siyasətinin əsas istiqamətlərinə aşağıdakıları aid etmək olar:

- innovasiya fəaliyyəti, onun stimullaşdırılması mexanizmləri, institusional dəyişikliklər sistemi, innovasiya sferasında intellektual mülkiyyətin qorunması və onun təsərrüfat dövriyyəsinə cəlb edilməsinin normativ-hüquqi təminatının işlənilib hazırlanması və təkmilləşdirilməsi, xüsusilə də ölkədə “Innovasiya fəaliyyəti haqqında” qanunun qəbul edilməsi.

- innovasiya fəaliyyətinin, istehsalın inkişafının, elmtutumlu məhsulun rəqabət qabiliyyətliliyinin və ixracının artırılmasının kompleks dəstəklənməsi sisteminin yaradılması;

- innovasiya prosesinin infrastrukturunun inkişafı: informasiya təminatı sistemi; ekspertiza sistemi; maliyyə-iqtisadi sistem; istehsal-texnoloji yardım; sertifikatlaşdırma və işləmələrin hərəkəti sistemi; kadrların hazırlanması və yenidən hazırlanması sistemi və s.

- xüsusilə əlverişli şərtlər təmin etməklə kiçik innovasiya sahibkarlığının inkişaf etdirilməsi;

- innovasiya layihələri və proqramlarının seçilməsinin müsabiqə sisteminin işlənilib hazırlanması və təkmilləşdirilməsi.

Ədəbiyyat

1. Azərbaycan sənayesi. Statistik məcmuə. Bakı, DSK, 2016.
2. Mehtiyev A.S. Müasir dövrdə iqtisadi inkişafın “mühərriki” innovasiya fəaliyyətidir // Elm və həyat jurnalı, Bakı, 1999, № 4
3. Дынкин А. А. Новый этап НТР. М.: Наука, 1991, 270 с.
4. Портер М.. Международная конкуренция. Конкурентные преимущества стран. М.: Международные отношения, 1993, 896 с.

Qloballaşan dünya və müasir Azərbaycan

i.f.d. Mehdizadə Mehriban Mehdi qızı
Azərbaycan Dövlət İqtisad Universiteti

Qloballaşma dünya ölkələrinin iqtisadi, siyasi və milli dəyərlərinə həm müsbət həm də mənfi təsir göstərir. Buna görə də qloballaşmaya müxtəlif yanaşmalar mövcuddur. Qloballaşmaya neqativ yanaşan alimlər belə hesab edir ki, qloballaşma mədəniyyəti məhv edir, dövlətin müstəqilliyini inkar edir, cəmiyyətə yad olan istehsal standartlarını zorla yeridir və s. Başqa bir qisim isə qloballaşmanı sivilizasiyaların toqquşması və sivilizasiyaların müharibəsi kimi qəbul edir.

Qloballaşma mövzusunda istər Azərbaycanda, istərsə də xarici ölkələrdə bir çox əsərlər çap olunmuşdur. Tanınmış Rusiya filosofu, professor A.N.Çumakov texniki inqilablar erasından sonra qlobal inqilabların başladığını göstərməyə çalışır. O, qloballaşmaya təbii-tarixi proses kimi baxır. Mədəniyyət bu prosesdə önəmli faktordur. Təbiətin özünə alternativ olaraq insan tərəfindən yaradılmış hər şey mədəniyyətə aid edildikdə, sivilizasiya da onun tərkib hissəsinə çevrilir. Lakin bu halda milli mədəniyyətlər ancaq mənəvi mədəniyyət çərçivəsində başa düşülə bilər. Maddi mədəniyyət isə sivilizasiya ilə eyniyyət təşkil edir [4].

Azərbaycan Respublikası 1991-ci ildə dövlət müstəqilliyini bərpa etdikdən sonra iqtisadi sahədə gerçəkləşdirməyə və müstəqil siyasət aparmağa başlamışdır. Bunun nəticəsində Respublikamız bazar iqtisadiyyatına keçid etmiş və bununla da dünya iqtisadiyyatına inteqrasiyası başlamışdır. İqtisadiyyatımız ölkəmizin sütunu olmaqla yanaşı, ümumilikdə, dünya iqtisadiyyatının həmçinin bir hissəni təşkil edir [3].

Qloballaşma prosesi Azərbaycanın iqtisadi və siyasi sahələrlə yanaşı milli-mənəvi dəyərlərinə də təsir göstərir. Bu reallıqdır ki əgər dövlət öz inkişafının perspektivlərini aydın görə bilmirsə, o zaman qloballaşma o ölkəni uğursuz transformasiya edir. Qloballaşmanın axarına düşən Azərbaycan özünün tarixi-mədəni keçmişindən gələn milli-mənəvi dəyərlər sistemini və ənənələrini qorumağa çalışmışdır. Müstəqillik və dünyaya inteqrasiya şəraitində respublikamız Qərbi və Şərqi dəyərlərinin sintezini özündə ehtiva edir. Demokratikləşmə, hüquqi dövlət quruculuğu, vətəndaş cəmiyyəti və vətəndaş mədəniyyətini formalaşdıran Azərbaycan tarixən qazandığı və yaratdığı milli-mənəvi ənənələri, spesifik xüsusiyyətləri yeniləşmə ilə sıx uzlaşdırır.

Qloballaşma milli-mənəvi dəyərlərin məzmununa müasir ruh verir. Azərbaycanda milli ideologiyanın, milli-mənəvi dəyərlərin qorunub saxlanması və inkişaf etdirilməsində Ulu Öndər Heydər Əliyevin əvəzsiz rolu olmuşdur. Heydər Əliyev milli köklərə və ənənələrə qayıtmağa üstünlük verdi, lakin bunu sosializmdən qalan dəyərlərə də qayğı və diqqətlə yanaşmaqla həyata keçirdi. Ən böyük nailiyyət isə ondan ibarətdir ki, bu dövrdə ölkəmizdə aparılan müstəqil dövlət quruculuğu prosesində iqtisadi islahatların və inkişafın mahiyyət etibarını ilə yeni bir model – Azərbaycan modeli yaranmışdır [2].

1994-cü ildə imzalanmış “Əsrin müqaviləsi”, “Bakı-Tbilisi-Ceyhan” neft və “Bakı-Tbilisi-Ərzurum” qaz kəmərlərinin reallaşdırılması, “Bakı-Tbilisi-Qars” yeni dəmir yolu xətti layihəsinin həyata keçirilməsi istiqamətində atılmış uğurlu addımlar, tarixi İpək yolunun bərpasında ölkəmizin iştirakı Azərbaycanın dünya iqtisadi məkanına inteqrasiyasının artıq real həyat hadisəsi kimi təzahür etməsinin əyani göstəricisinə çevrilmişdir. Bunun da əhəmiyyəti az deyil ki, qloballaşma cəmiyyətin və ayrı-ayrı fərdlərin qarşısında duran başlıca məqsəd və vəzifələri müəyyənləşdirir.

Neft-qaz sektoru ölkə iqtisadiyyatının digər sahələrinin inkişafında əsas rolunu oynadı. İqtisadi siyasət nəticəsində makroiqtisadi sabitliyə nail olundu və davamlı iqtisadi artımın əsası qoyuldu, iqtisadiyyatın bütün sahələrində islahatlara başlandı və əhalinin rifah səviyyəsinin yaxşılaşdırılması istiqamətində ciddi addımlar atıldı. Bununla da Heydər Əliyev strategiyasının həyata keçirilməsi nəticəsində 1995-ci ildən Azərbaycanda keçid dövrünün yeni mərhələsi olan – bərpa və dinamik inkişaf dövrü başlandı.

Azərbaycan Respublikasının Prezidenti İlham Əliyev tərəfindən uğurla davam etdirilən sosial-iqtisadi siyasətin nəticəsində qeyri-neft sahələrinin, regionların inkişafı, strateji valyuta sahibkarlığa dövlət dəstəyi gücləndirilmiş, əhalinin sosial rifahı davamlı olaraq yaxşılaşmışdır.

İlham Əliyevin fərman və sərəncamları ilə “Azərbaycan Respublikası regionlarının 2014-2018-ci illərdə sosial-iqtisadi inkişafı Dövlət Proqramı”, “2008-2015-ci illərdə Azərbaycan Respublikasında yoxsulluğun azaldılması və davamlı inkişaf Dövlət Proqramı”, “2008-2015-ci illərdə Azərbaycan Respublikasında əhalinin ərzaq məhsulları ilə etibarlı təminatna dair Dövlət Proqramı” və bir sıra sahəvi inkişaf proqramları təsdiq edilmiş və uğurla icra olunur.

Qloballaşmanın ilk dəqiq işlənmiş nəzəri modelləri 1980-1990-cı illərdə ortaya qoyulmuşdur. Azərbaycan alimlərindən akademik Ramiz Mehdiyev, professorlar Ağayar Şükürov, Səlahəddin Xəlilov və Rövşən Mustafayev qloballaşmanın müxtəlif aspektlərinə dair tədqiqat əsərləri yazmışdır.

Akademik Ramiz Mehdiyev qloballaşmanın milli ideologiyaya təsiri haqqında yazmışdır: “Qloballaşma suveren dövlətlər arasındakı sədləri götürərək, daxili sosial münasibətlərin formasını dəyişir, milli özgünlüyü sərt şəkildə nizamlayır, onu xüsusi dünyabaxışı çərçivəsinə salır. Qloballaşma milli mədəniyyətin və ənənələrin üstünlüyünü dağıdır, milli özgürlükdən uzaqlaşmanı gücləndirir və coğrafi, iqtisadi vəziyyətindən, siyasi quruluşundan, milli mentalitetindən asılı olmayaraq, cəmiyyəti qərbləşdirir.

Azərbaycançılıq ideologiyasının formalaşmasına təsir edən milli-mənəvi dəyərlərimiz dünya xalqlarının yaratdığı ümumbəşəri dəyərlərlə bağlı milli-mənəvi və əxlaqi keyfiyyətlərdir. Bu gün əminliklə demək olar ki, Azərbaycan qloballaşan dünyada dinamik və sabit inkişaf edən dövlətlər sırasındadır.

Ədəbiyyat

1. Əsədov A. Qloballaşmaya doğru. Bakı: 2006
2. Şükürov A.M. Qloballaşmış cəmiyyətlər: dünən, bu gün və sabah. Bakı: 2006
3. Şükürov A.M. Qloballaşma: mahiyəti və perispektivləri. Bakı: 2001
4. Уткин А.И. Глобализация: процесс и осмысление. М.: 2001

УДК 334.012.62/64

Инновационный фактор конкурентоспособности экономики Азербайджана в условиях глобализации

*д.ф.э. Алиева Сабина Табриз кызы
Азербайджанский Технический Университет*

Известно, что, базисом “верхнего пути к конкурентоспособности” является инновационная экономика, сориентированная на разработку новой продукции повышенной потребительской и рыночной ценности [1, 2, 3]. Доля экономических и инновационных показателей в рейтингах конкурентоспособности очень высока. Например, в Индексе глобальной конкурентоспособности Всемирного экономического форума доля макроэкономических показателей составляет около 25%, плюс 50% – доля факторов технологического развития и инновационности, и остается лишь 25% – на все остальные показатели [1, 4, 5]. Эксперты тесно увязывают инновации и экономический рост, конкурентоспособное развитие экономик в условиях глобализации.

С учетом критерия инновационности, в современных взглядах сложилась классификация государств, различающая страны первого, второго и третьего поколений. В странах первого поколения упор делается на таких отраслях, как добывающая

промышленность, высокопроизводительное сельское хозяйство, производство электроэнергии, машиностроение. В государствах второго поколения акцент делается на наукоемкие технологии, являющиеся основой экономики. Ключевая роль в этих странах отводится интеллектуальному капиталу, образовательному уровню населения, научным исследованиям и технологической культуре. Наконец, в государствах третьего поколения основным продуктом становятся новые технологии и новые идеи. Ключевое значение в экономиках этих стран приобретает творческий человеческий потенциал как важнейший ресурс общества, поскольку именно он определяет возможность создания инновационной основы экономики [1,6].

В рассмотренной классификации главным показателем, критерием развития является инновационность экономического развития, дающая основу для конкурентоспособности экономики в условиях жесткой конкурентной среды глобализационных процессов [1]. Научно-технический потенциал страны, высшая школа, сфера высоких технологий, в случае успешного развития государства дают возможность переходить от одних ресурсов роста к другим, от производства машин к производству идей, позволяют в наибольшей степени повышать качество жизни, ее продолжительность, сохранять окружающую среду.

Учитывая, что согласно мировому опыту инновационная деятельность выступает одним из основных инструментов роста конкурентоспособности экономики, сегодня все больше крупных и средних азербайджанских предприятий создают группы из опытных и креативных молодых инженеров, ведущих инновационный мониторинг и активный поиск перспективных проектов. Намечился рост затрат в отраслевую науку, в бенчмаркинг, в инвестиции на инновационные проекты, на технологические инновации по видам деятельности, на приобретение новых машин и оборудования, на приобретение новых технологий и производственное проектирование. Все это, безусловно, говорит об укреплении инвестиционно-инновационного роста производственной сферы. Анализ мирового опыта показывает, что среди основных тенденций развития инновационных экономик следует назвать формирование национальных инновационных систем (НИС) в развитых государствах мира, что обусловлено, в первую очередь, обострением межгосударственной конкурентной борьбы.

В Азербайджане на высшем уровне была поставлена задача проведения работ по инновационной системе.

- сделан серьезный шаг к стимулированию роста инвестиций в производственную инфраструктуру и в развитие инноваций;

- Азербайджан в полной мере реализовал и реализует себя в таких высокотехнологичных сферах, как современная энергетика, коммуникации;

- Азербайджан стал экспортером интеллектуальных услуг, использована инновационная среда, которая поставила производство новых знаний “на поток”;

- создана необходимая инновационно-интеллектуальная инфраструктура: технико-внедренческие зоны, технопарки, венчурные фонды, инвестиционный фонд;

- сформированы благоприятные налоговые условия для финансирования инновационной деятельности;

- государство оказывало содействие в приобретении современных технологий, в первую очередь для модернизации приоритетных секторов промышленности. В этой связи проанализирована возможность направления ресурсов в капиталы соответствующих финансовых институтов, занимающихся лизингом, кредитованием и страхованием такого рода контрактов;

- надежная защита интеллектуальной собственности как необходимое условие развития новых технологий, обеспечение охраны авторских прав внутри страны и защита интересов азербайджанских правообладателей за рубежом;

- В Азербайджане проводится работа по конкурентоспособной образовательной системе, чтобы устранить угрозу отрыва качества образования от современных требований. В первую очередь, поддерживаются те высшие учебные заведения, которые реализуют

инновационные программы, в том числе путем закупки для вузов новейших отечественных и зарубежных образцов оборудования;

- правительство наводит порядок и в содержании программ профобразования, причем делается это совместно с представителями бизнеса и социальных отраслей, для которых, собственно, и готовятся специалисты. Еще учитывается создать систему объективного, независимого внешнего контроля за качеством получаемых знаний. И ведутся работа в широком, открытом диалоге с общественностью выработать принципы установления объективных рейтингов вузов;

- расширена финансовая самостоятельность учебных заведений с одновременным повышением их ответственности за все составляющие качества учебного процесса и за его конечный результат;

- поддерживаются инициативы отечественных предпринимателей в финансировании крупнейших университетов посредством специальных фондов развития и в формировании системы образовательных кредитов. Здесь рассмотрен вопрос о совершенствовании законодательства, стимулирующего такие расходы и создающего необходимые гарантии.

Последние четыре из приведенных направлений чрезвычайно значимы, поскольку важным фактором конкурентоспособности страны является человеческий фактор. Говоря об инновационном характере современной экономики, целесообразно выделить, наряду с увеличением доли наукоемких отраслей в структуре мировой экономики, другую тенденцию – опережающий рост сектора услуг, прежде всего наукоемких.

Не только высокотехнологичные товары с высокой долей добавленной стоимости, но и услуги являются движущей силой экономического роста и играют все большую роль при внедрении инноваций. Конкурентоспособность экономики сегодня определяется не просто конкурентоспособностью выпускаемой продукции, а совокупностью как продукции, так и пакета услуг, необходимых для ее использования (программное обеспечение, техническое обслуживание, обучение, логистика и т.д.).

Таким образом, как показывает мировой опыт, инновационная деятельность выступает одним из основных инструментов роста конкурентоспособности экономики. Ее влияние, вполне возможно, изменит нынешние представления о факторах, влияющих не только на развитие экономики, но и на развитие стран в целом.

Литература

6. Алиев З.Т. Конкурентоспособность России в условиях глобализирующегося мира, Москва: МАКС Пресс, 2009

7. Багрич О.И. Участие России в интеграционных объединениях как фактор обеспечения конкурентоспособности ее экономики // Конкурентоспособность России в условиях глобализации. – М.: Изд-во РАГС, 2006

8. Бек У. Что такое глобализация? – М.: Прогресс-Традиция 2001

9. Бузгалина А.В. Противоречия глобализации: политико-экономический подход / Глобализация: политико-экономический подход и перспективы его развития // Вестник Московского университета. Серия 6. Экономика, 2008, № 2

10. Гельвановский М. и др. Конкурентоспособность в микро-, мезо- и макроуровневом измерениях // Российский экономический журнал. 1998, № 3

11. Глобализация и постсоветское общество / Под ред.: А. Согомонова, С. Кухтерина. – М.: 2001

Respublikamızda aqrar infrastrukturaların təkmilləşdirilməsi istiqamətləri

i.f.d. Hümbətov Yusif Əbülfət oğlu
Azərbaycan Texnologiya Universiteti

Ölkə başçısının rəhbərliyi altında Respublikamızın aqrar sektorunda biznesin formalaşdığı müasir dövrdə istehsalın inkişaf etdirilməsi, onun səmərəliliyinin yüksəldilməsi və iqtisadiyyatın şaxələndirilməsi ilə bağlı kompleks tədbirlər həyata keçirilməkdə davam edir. Keçid iqtisadiyyatını başa vurmuş və yeni inkişaf erasına daxil olan ölkəmiz ötən illərdən başlayaraq iqtisadi islahatların məzmununu daha da dərinləşdirərək yeni müstəviyə keçirmişdir. Bu da öz növbəsində iqtisadiyyatın real sektorunda dinamikliyi yüksəltməklə, neftdən kənar sahələrdən biri hesab edilən kənd təsərrüfatının aparıcı sahəyə çevrilməsi üçün münbit şərait yaratmışdır.

Dünyada qloballaşmanın dərinləşməsi bir sıra anlayışların araşdırılmasını və tədqiq edilməsini zəruri etmişdir. Multikulturalizm, dünyanı dəyişdirən müasir texnologiyalar, elmlərin konvergensiyası, biotexnologiyalar və etikanın problemləri, inkişafın iqtisadi modellərinin aspektləri və s. bu kimi yeni anlayışları qeyd edə bilərik.

Artıq indiki halda müasir iqtisadi problemlərin mahiyyətini, təzahür formalarını, zəruri qanunlarını, onların fəaliyyət mexanizmini, idarəetmə metodlarını özündə bircə ifadə edən milli və beynəlxalq mənafehləri əlaqələndirən, elmə əsaslanan təfəkkürlər, nəzəriyyələrin hazırlanması lazımdır. Bu formalaşma üçün dünyada gedən iqtisadi inkişaf prosesi, artıq obyektiv zəmin yaratmışdır.

Bu baxımdan istər qloballaşma və inteqrasiya proseslərində səmərəli iştirak etmək, istərsə bu proseslərin təsiri ilə formalaşan çətin rəqabət mübarizəsində davam gətirmək, istərsə də global iqtisadi məkanda milli və dövlətçilik maraqlarını təmin etmək modern milli iqtisadiyyatın formalaşmasını tələb edir. Bütün bunlar, həm də “Azərbaycan 2020: gələcəyə baxış” İnkişaf Konsepsiyasından irəli gəlir. Konsepsiyada qeyd edildiyi kimi, dövrün tələbi olan rəqabət qabiliyyətli iqtisadiyyatın formalaşmasının əsasını təşkil edən modernləşmə, həm də beynəlxalq aləmdə xüsusi aktualıq kəsb edən davamlı inkişafın əsas hərəkət vericisidir.

Konsepsiyanın həyata keçirilməsində iqtisadiyyat sahələrinin prioritet istiqamətlərinə xüsusi üstünlük verilməlidir. Vacibdir ki, struktur dəyişiklikləri bütün sahələrin daxilində həyata keçirilsin [1, səh. 82].

Aqrar sahə digər sahələrə nisbətən çox sahəlidir və əsasən kənd təsərrüfatı ilə sənayenin bir-birilə qarşılıqlı əlaqə və qarşılıqlı təsirdə olan yarım sahələrinin, onlara xidmət edən infrastrukturaların fəaliyyətini özündə cəmləşdirir [3, səh. 235].

İnfrastrukturlar çeşid etibarlı ilə istehsal və həm də qeyri-istehsal sahələrində fəaliyyət göstərir. İstər istehsal və istərsə də qeyri-istehsal sahələrində infrastrukturların effektivliyinin təmin olunması əsas şərtidir.

Bu gün Respublikamızda aqrar infrastrukturun təkmilləşdirilməsi və hətta yenidən qurulması məsələsi, bu safənin inkişafı probleminin əsas hissəsinə çevrilmişdir. Kənd təsərrüfatının istehsal infrastrukturunda iqtisadi itkilərin miqdarı, həmin itkilərin aradan qaldırılması üçün istehsalın genişləndirilməsinə sərf olunan xərclərlə eynidir. Bəzən də vəsaitin müəyyən hissəsi itirilmiş məhsulun yerinə doldurulmasına yönəldilir.

Respublikamızda aqrar sahədə infrastruktur sahələrinin formalaşması:

- regional xüsusiyyətlər;
- sosial-iqtisadi xüsusiyyətlər;
- təbii-iqlim şəraiti;
- tarixi, milli demografik xüsusiyyətlər və s. amillər nəzərə alınmaqla aparılmalıdır.

Araşdırmalardan məlum olur ki, aqrar sahədə infrastrukturun formalaşdırılması və inkişafı nəticəsində, kənd təsərrüfatında müxtəlif təyinatlı, ölçülü və mülkiyyət formalı təsərrüfatların

yaradılması və fəaliyyətini düzgün qiymətləndirərək, onlar arasında rəqabətin güclənməsinə, daha təkmil, çevik mexanizmə malik sahibkarlığın formalaşması və inkişafına şərait yaranar.

Bütün bunlarla yanaşı müasir dövrdə aqrar sahədə müxtəlif infrastrukturular texniki, iqtisadi və sosial üsürlərlə xarakterizə olunur. Odur ki, struktur siyasəti onu əmələ gətirən üsürlərin hər birinə ayrı-ayrılıqda və onların bir-biri ilə qarşılıqlı sürətdə əlaqələndirilməsinə xüsusi diqqət yetirildikdə müvəffəqiyyətlə həyata keçirilə bilər.

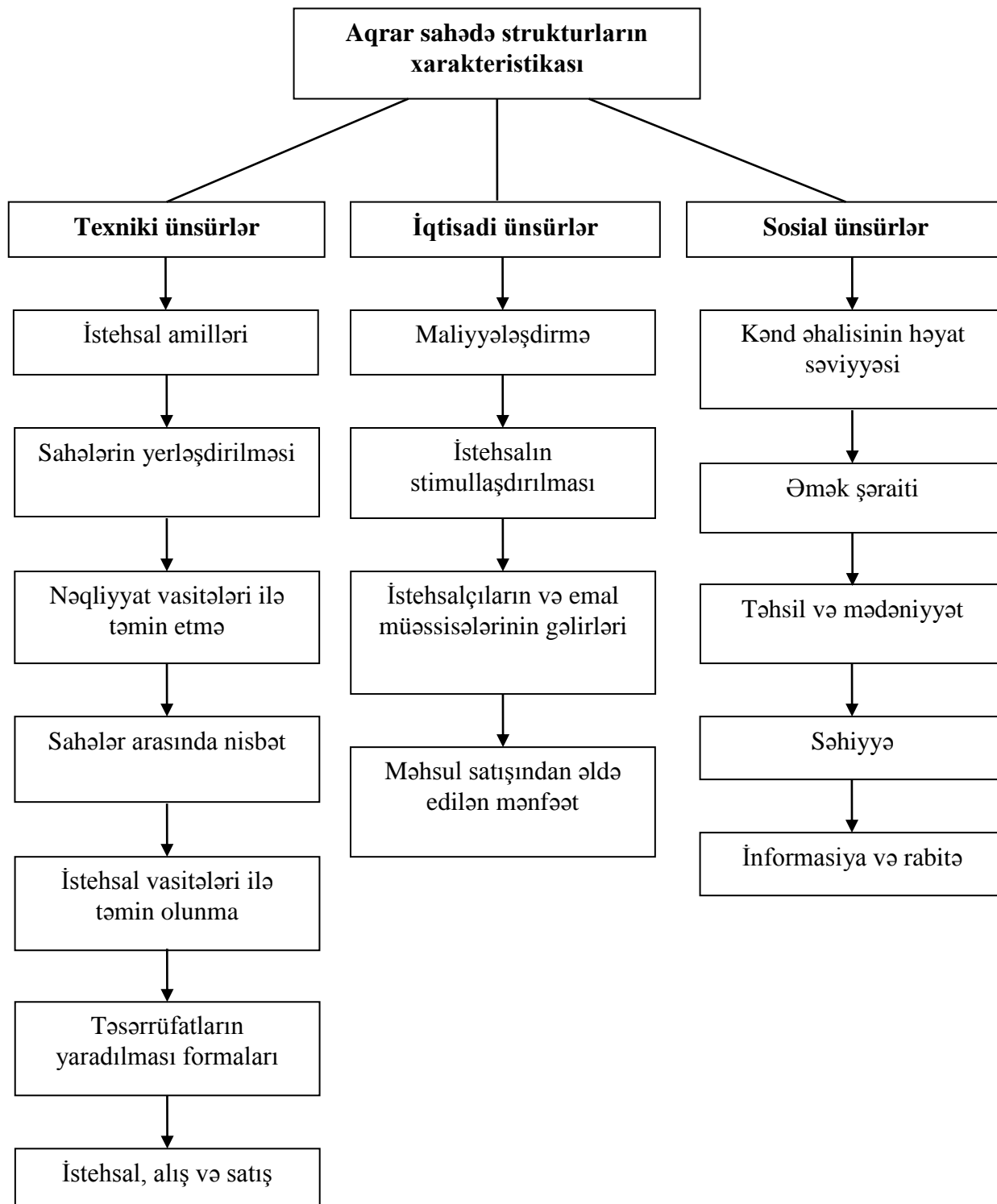

Sxem 1. Aqrar sahədə strukturları xarakterizə edən üsürlər

Fikrimizcə, müasir dövrdə aqrar sahədə sahibkarlıq fəaliyyətinin təşkili və idarəetmə sistemində aşağıdakı çatışmamazlıqlar mövcuddur:

- bu sahədə fəaliyyət göstərən təsərrüfat subyektlərinin rastlaşdıqları problemlərin çevik şəkildə həll olunmaması;
- mövcud təsərrüfat subyektləri arasında hər növ əlaqələrin yaradılmasına xidmət edəcək, birgə təşkilatların formalaşmaması;
- təsərrüfat subyektlərinin maddi-texniki resurslarla təminatı bazarının zəif olması;
- regionlarda aqrar bazarın təşkilati-hüquqi əlaqələrinin və iqtisadi münasibətlərinin formalaşmaması və s.

Respublikamızda aqrar sahədə islahatların uğurla həyata keçirilməsi, əhəmiyyətli dərəcədə onun gedişində yaranan müəyyən maddi-texniki bazaya malik olan infrastruktur təsərrüfatların real iqtisadi subyektlərə çevrilməsi ilə xarakterizə olunur. Eyni zamanda yeni iqtisadi münasibətlərin və istehsalın təşkili formalarının yeniləşdirilməsi, burada istehsal yönümlü bazar infrastrukturunun formalaşdırılmasını, təşəbbüskarlıq və azad sahibkarlıq sisteminin təşəkkülü və inkişafı tələblərinə cavab verə bilən maliyyə, kredit və qiymət siyasətinin həyata keçirilməsini tələb edir.

Bütün bunlarla yanaşı müasir dövrdə aqrar sahədə müxtəlif infrastrukturular texniki, iqtisadi və sosial ünsürlərlə xarakterizə olunur. Odur ki, struktur siyasəti onu əmələ gətirən ünsürlərin hər birinə ayrı-ayrılıqda və onların bir-biri ilə qarşılıqlı sürətdə əlaqələndirilməsinə xüsusi diqqət yetirildikdə müvəffəqiyyətlə həyata keçirilə bilər.

Beləliklə, aqrar sahədə baş verən bütün yeniliklərə müvafiq, müasir tələblərə uyğun infrastrukturular yardımı, çevik idarəetmə mexanizmləri ilə təmin olunmalıdır. Odur ki, yuxarıda qeyd olunanları nəzərə almaqla Respublikamızda aqrar sektorun inkişaf etdirilməsi və infrastrukturuların formalaşması kompleks şəkildə araşdırılmalıdır. Çünki, bazar iqtisadiyyatı şəraitində inkişaf edən iqtisadiyyatımızda hər bir sahənin dünyadan təcrid olunmuş təhlili mümkün deyildir.

Ədəbiyyat

1. Aliyev İ., Məmmədov Y. "Azərbaycan 2020: gələcəyə baxış" İnkişaf Konsepsiyasının nəzəri-metodoloji əsasları. Bakı: 2012, 90 səh.
2. Aliyev İ.H., Hüseynov Ş.Y., Əsədov A.M. Milli iqtisadiyyat: modernləşmə və davamlı inkişaf. Bakı: 2012, 474 səh.
3. Hübətov Y. Azərbaycanda arıçılıq təsərrüfatlarının təşkili, idarəetmə mexanizminin təkmilləşdirilməsi. Bakı: 2015, 267 səh.

UOT 330.341.4

Müasir Azərbaycan iqtisadiyyatı: mövcud vəziyyət və reallıqlar

i.f.d. Hacıyeva Telli Xələf qızı
Azərbaycan Kooperasiya Universiteti

SSRİ-nin dağılması ilə əlaqədar olaraq ölkəmiz 1991-ci ildə hüquqi dövlət müstəqilliyi əldə etdi. Suveren dövlət kimi Azərbaycanda bazar iqtisadi sisteminin qərarlaşması, üçün ilk növbədə, bir sıra mühüm islahatlar həyata keçirilməli, bazar iqtisadiyyatının bazisi olan coxmülkiyyətçilik bərpa olunmalı idi.

Ölkəmiz bazar iqtisadiyyatının əsaslarını formalaşdırmaq üçün 1991-1992-ci illərdə ardıcıl olaraq bir sıra ölkələrin təcrübəsini öyrənmək istiqamətində mühüm tədbirlər həyata keçirdi.

1994-1997-ci illər ölkəmizdə bazar iqtisadiyyatının normativ-hüquqi bazasının formalaşması mərhələsi adlandırılır. Bu dövrdə dövlət əmlakının qiymətləndirilməsi başa çatmış, Azərbaycan Respublikasının qanunverici orqanı tərəfindən yuzdən çox qanun qəbul olunmuşdur. Bunlardan

“Müəssisələr haqqında”, “Sovxoz və kolxozların islahatı haqqında”, “Dövlət əmlakının özəlləşdirilməsi haqqında”, “İnvestisiya fəaliyyəti haqqında”, “Lizinq xidməti haqqında”, “Kooperasiya haqqında” Azərbaycan Respublikasının Qanunlarını və s. misal göstərmək olar. Bunlardan başqa “Azərbaycan Respublikasında 1995-1998-ci illərdə dövlət mülkiyyətinin özəlləşdirilməsinin Dövlət Proqramı” həyata keçirilmiş və 10 avqust 2000-ci ildə “Azərbaycan Respublikasında dövlət əmlakının özəlləşdirilməsinin II Dövlət Proqramı” qəbul edilmişdir.

1997-2002-ci illəri ölkəmizdə iri mülkiyyətçilərin (səhmdarların, fermerlərin) meydana gəldiyi, torpaq bazarının formalaşdığı mərhələ kimi xarakterizə etmək olar. Belə ki artıq bu dövrdə kolxoz-sovxoz islahatı başa çatmış, istər kiçik istərsə də iri strateji müəssisələrin özəlləşdirməsi nəticəsində sahibkarlar təbəqəsi formalaşmışdır. Lakin Dövlət tərəfindən əvəzsiz verilən əmlaka sahib olan fiziki-hüquqi şəxslər istər vəsait çatışmamazlığı istərsə də təcrübəsizlikdən heç bir sahədə artıma nail ola bilmirdilər. Bu dövrdə dövlət sifarişi, kvotalaşma və lisenziyalaşma sistemi ləğv edildi, xarici ticarət fəaliyyəti, qiymətlər tamamilə liberallaşdırıldı, müəssisələr tərəfindən əldə edilmiş valyutaların məcburi qaydada satılması tələbi aradan qaldırıldı, valyuta büdcəsi ləğv edildi, əmək haqqı üzrə məhdudiyətlər aradan qaldırıldı, sərt maliyyə və pul-kredit siyasəti tətbiq edildi, gömrük və vergi siyasəti təkmilləşdirildi, xarici və xüsusi investisiyaların cəlb edilməsi üçün münasib hüquqi şərait yaradıldı. Respublikada artıq 10 min kiçik müəssisə, 80 minə yaxın fərdi kommersiya strukturları, 100-dən çox kommersiya bankı, 3,5 min kooperativ, 850 fermer təsərrüfatı, xarici investorların iştirakı ilə birgə müəssisə fəaliyyət göstərirdi.

2002-2008-ci illəri ölkəmizdə infrastrukturun qərarlaşması mərhələsi adlandırmaq olar. Bu illərdə ölkəmizdə həm tələbin, həm də təklifin formalaşması istiqamətində mühüm işlər görülmüş, bank sistemində diversifikasiya tədbirləri aparılmış, aqro-serviz, aqro-lizinq kimi qurumlar fəaliyyətə başlamış, sosial infrastruktur və istehsal infrastrukturunu inkişaf etdirilmişdir.

Azərbaycanı 2005-2007-ci illərdə illik ÜDM-in artım sürətinə görə dünya liderləri sırasına çıxırdı: ölkədə 2005-ci ildə 26,4 %, 2006-cı ildə 34,5 %, 2007-ci ildə isə 25,0 % ÜDM artımı qeydə alındı. 2008-ci ildə dünyanı bürümüş olan maliyyə-iqtisadi böhrana rəğmən Azərbaycanda ÜDM-in kifayət qədər yüksək illik artım tempi qeydə alındı – 10,8 % real artım. Həmin ildə ölkənin ÜDM-i 48,85 milyard ABŞ dolları təşkil etdi ki, bu da 2004-cü ildə olduğundan 5,6 dəfə çox idi. 2008-ci ildə adambaşına düşən ÜDM 5600 ABŞ dolları səviyyəsinə çatdı. Dövlət Statistika Komitəsinin məlumatlarına əsasən 2005-2008-ci illərdə ölkədə yaradılan ÜDM-nin 55-60 %-i neft-qaz sektorunun payına düşüyü halda, 2009-2010-cu illərdə qeyri-neft sektorunun payının artması müşahidə edilmişdir [3, s.29].

Müharibə şəraitində yaşamasına, torpaqlarının böyük bir hissəsinin işğal altında olmasına baxmayaraq 1994-cü ildən başlayaraq ölkəmizə külli miqdarda xarici investisiya cəlb olunmuşdur ki, bu da dövlətimizin həyata keçirdiyi düzgün xarici iqtisadi siyasətlə bağlıdır. Ölkəmiz region dövlətlərinə nəzərən xarici investorlar üçün aşağıdakı üstünlüklərə malikdir.

- xarici investisiya üçün münbit şərait;
- investorlar üçün hüquqi təminat;
- sürətlə inkişaf edən açıq iqtisadiyyat;
- qeyri-neft sektorunda geniş imkanlar;
- kənd təsərrüfatı məhsullarının istehsalına vergi güzəştəri;
- rəqabət qabiliyyətli yerli işçi qüvvəsi;
- əlverişli strateji mövqe;
- Mərkəzi Asiya və Xəzər regionuna birbaşa çıxış və s. [3, s.123]

Azərbaycan 26 ilə yaxındır ki, tənzimlənən bazar iqtisadiyyatına qədəm qoymuşdur. Bu müddət tarixi baxımdan elə uzun bir dövrü əhatə etməsə də ölkəmiz bu müddət ərzində SSRİ-nin çökməsi ilə bağlı qırılan bütün münasibətləri bərpa etmiş, İqtisadi Əməkdaşlıq Təşkilatı (ECO) (fevral 1992-ci il), Beynəlxalq Valyuta Fondunun və Beynəlxalq Yenidənqurma və İnkişaf Bankı (1992-ci il), Qara dəniz İqtisadi Əməkdaşlıq Təşkilatı (QİƏT) (1993-cü il), Avropa Şurası (25 yanvar 2001-ci il) və s. bir çox təşkilatlara üzv olmuşdur.

Dövlətimiz yeni iqtisadiyyatın tələbləri əsasında inkişaf etmiş, uzun müddət dünya banklararası metodika əsasında müəyyənləşdirdiyi valyuta kursunu qoruyub saxlamış, manatın

alıcılıq qabiliyyətini və buna bağlı olaraq da real əmək haqqını mühafizə edə bilmişdir. Qısa müddət ərzində həyata keçirilən tədbirlər nəticəsində məhdud resursların səmərəli bölünməsinə təmin edən sosial yönümlü bazar iqtisadiyyatının inkişafını, iqtisadiyyatın dövlət tərəfindən tənzimlənməsinin müasir forma və metodlarını tətbiq etməklə, ölkə iqtisadiyyatının diversifikasiyasının sürətlənməsi, qeyri-neft sektorunun dinamik inkişafı, gəlirlərin ədalətli bölünməsi, ətraf mühitin qorunması təmin olunmuşdur.

Azərbaycan Respublikası Prezidentinin 2012-ci il 29 dekabr tarixli 800 nömrəli Fərmanı ilə təsdiq edilmiş “Azərbaycan 2020: gələcəyə baxış” İnkişaf Konsepsiyası, Azərbaycan Respublikası Prezidentinin 14 aprel 2009-cu il tarixli 24 sayılı Fərmanı ilə təsdiq edilmiş “Azərbaycan Respublikası Regionlarının 2009-2013-cü illərdə sosial-iqtisadi inkişafı Dövlət Proqramı”, Azərbaycan Respublikası Prezidentinin 2008-ci il 25 avqust tarixli 3004 nömrəli Sərəncamı ilə təsdiq edilmiş “2008-2015-ci illərdə Azərbaycan Respublikasında əhalinin ərzaq məhsulları ilə etibarlı təminatına dair Dövlət Proqramı”, Azərbaycan Respublikası Prezidentinin 2008-ci il 15 sentyabr tarixli 3043 nömrəli Sərəncamı ilə təsdiq edilmiş “2008-2015-ci illərdə Azərbaycan Respublikasında yoxsulluğun azaldılması və davamlı inkişaf Dövlət Proqramı” və Azərbaycan Respublikasının Prezidenti və Nazirlər Kabineti tərəfindən qəbul edilmiş digər normativ-hüquqi sənədlər və təsdiq edilmiş sahə inkişaf proqramları əsasında dövlətimiz əsalı şəkildə inamla inkişaf etmişdir.

Lakin son dövrlərdə dünya iqtisadiyyatında yaşanan siyasi oyunlar sözsüz ki, Azərbaycan iqtisadiyyatına da öz təsirini göstərmişdir. Neft gəlirlərinin azalması, manatın 30 faizə yaxın devalvasiyası və bunun nəticəsində əhalinin öz yığımını dollara çevirməsi nəticəsində Mərkəzi Bankın ehtiyatları 5,5 milyard dollara qədər aşağı düşdü. Belə bir vəziyyətdə, fikrimizcə, Azərbaycanın qarşısında duran ən mühüm vəzifələrdən biri əmtəələr bazarında ümumi müvazinəti bərpa etməkdən ibarətdir. Yəni düzgün tənzimlənen xarici ticarət siyasəti nəticəsində nemətlər bazarında kapital axının qarşısı alınmalı yerli istehsal inkişaf etdirilməlidir. Belə ki, ərzaq təhlükəsizliyinin qorunması tədbirləri çərçivəsində ən mühüm texnologiyalar qısa müddətdə dövlət tərəfindən ölkəmizə gətirilib Aqrolizinq ASC tərəfindən reallaşdırılmayıdır. Belə texnologiyalara uşaq yeminin istehsalı texnologiyalarını, həyati əhəmiyyətli ən mühüm dərman istehsalını həyata keçirəcək texnologiyaları və s. misal göstərmək olar. Yəni daxili bazarda məcmu tələbin ərzaq təhlükəsizliyi çərçivəsində təmin edilməsi tədbirləri ilə ölkədən gedən valyutanın həcmi kəskin şəkildə azaldılar. Eyni zamanda bu tədbirlər məşğulluğun artmasına da səbəb olar. C.M.Keynsin nəzəriyyəsinə əsaslanaraq qeyd edə bilərik ki, həm tsiklik tənzimləmə aləti kimi, həm də məşğulluğu artırmaq üçün o, dövlət məcburi investisiyalar yatırılmalı, təklifin quruluşunu alıcılıq qabiliyyəti ilə uzlaşdıracaq tədbirlər həyata keçirməlidir deyə qeyd etmişdir. (2 səh, 466)

Bununla bərabər düzgün qurulmuş monetar siyasət nəticəsində pul və qiymətli kağızlar bazarında müvazinət bərpa olunmalı və qorunub saxlanmalıdır. Belə ki, həyati əhəmiyyətli istehsalın təşkili xarici bazardan asılılığı azaldar ki, bu da üzən valyuta kursunun tətbiq edilməsi əngəlini aradan qaldırır. Sektorlar üzrə tədiyyə balansının təhlili göstərir ki, əvvəlki illərdə olduğu kimi, 2014-cü ilin yanvar-iyun ayında da neft-qaz sektorunda xarici-iqtisadi əməliyyatlar müsbət saldoya, qeyri-neft sektorunda isə mənfi saldoya malik olub. Fikrimizcə, qeyd edilən tədbirlər nəticəsində qeyri- neft sektorunda baş verən valyuta əriməsini aradan qaldırmaq ehtiyac vardır.

Ədəbiyyat

1. “Azərbaycan 2020: gələcəyə baxış” İnkişaf Konsepsiyası. Bakı: 29 dekabr 2012-ci il
2. İqtisadi nəzəriyyə. Makroiqtisadiyyat-1,2. Q.P.Juravlyovanın ümumi redaktəsi ilə. Moskva:2008
3. “Regional iqtisadi siyasət və kooperasiya münasibətlərinin inkişafı” Beynəlxalq elmi-praktiki konfransın materialları. Azərıtifaq. Azərbaycan Kooperasiya Universiteti. Bakı: 22 noyabr 2014
4. <http://www.cbar.az> Azərbaycan Respublikası Mərkəzi Bankı
5. <http://www.stat.gov.az> Azərbaycan Respublikasının Dövlət Statistika Komitəsi
6. <http://az.trend.az/>

**Qloballaşma şəraitində
Azərbaycanın regional inteqrasiya siyasətinin prioritetləri**

*Tağıyev Arif Məmmədhasən oğlu
Mingəçevir Dövlət Universiteti*

Müasir dünya təsərrüfatı sistemində baş verən siyasi-ictimai və sosial-iqtisadi proseslər milli təsərrüfatları müxtəlif səviyyədə və miqyasda baş verən qloballaşma proseslərinə inteqrasiya etməyə sövq edir. Güclü beynəlxalq rəqabət şəraitində baş verən qloballaşma proseslərinə inteqrasiya, istər dünya təsərrüfatı miqyasında, istərsə də regional təsərrüfat sistemi miqyasında, hər bir dövlətdən düşünülmüş, elmi cəhətdən əsaslandırılmış, uzun müddətə hesablanmış xarici iqtisadi siyasət strategiyasının hazırlanması və həyata keçirilməsini tələb edir. Müstəqil dövlət kimi beynəlxalq arenaya çıxdığı ilk dövrlərdən Azərbaycan dövlətinin həyata keçirdiyi xarici iqtisadi siyasət konsepsiyasının çox mühüm, strateji istiqamətlərdən biri də qloballaşan dünya təsərrüfatına inteqrasiya məsələləri olmuşdur. Hazırda dünya iqtisadiyyatının yeni bir fazaya-yüksək texnologiyalı innovativ iqtisadiyyata keçdiyi bir dövrdə, dünya bazarlarında istehlak tələbinin yüksəlməsi və rəqabət mühitinin kəskinləşməsi, strateji və yüksək istehlak xüsusiyyətli əmtə istehsalının və xidmətlərin korporasiyalaşması, ümumiyyətlə dünya təsərrüfatı sisteminin qloballaşması Azərbaycan kimi gənc ölkələrin qlobal iqtisadiyyata inteqrasiyanı son dərəcə çətinləşdirmişdir. Xüsusilə müstəqillik dövrünün ilk illərində iqtisadi böhran və sosial-iqtisadi qeyri-sabitlik dövrü yaşayan ölkəmiz üçün inteqrasiya son dərəcə çətin olmuşdur. Belə bir mühitdə Ümummilli liderimiz Heydər Əliyevin cəsarətli və uzaqgörən siyasəti nəticəsində dünyanın əksər güc mərkəzlərini təmsil edən dövlətlərin korporativ neft şirkətləri ilə bağlanmış və “Əsrin müqaviləsi” adı ilə tarixə düşmüş neft kontraktlarının imzalanması ilə Azərbaycanın qlobal dünya təsərrüfatı sistemində inteqrasiya erasına start verildi. Nəticədə, hazırda Azərbaycan dünya təsərrüfatı sistemində ən aktiv inteqrasiya edən və rəqabətqabiliyyətlik reytinginə görə regionda ən öndə olan ölkələrdən biri olmuşdur. Təsədüfə deyildir ki, olduqca nüfuzlu Dünya İqtisadi Forumunun (World Economic Forum) hazırladığı “2015-2016-cı illərdə Qlobal Rəqabətqabiliyyətlik hesabatı”nda Azərbaycan iqtisadiyyatı rəqabət qabiliyyətinə görə əvvəlki hesabatdakı mövqe ilə müqayisədə bir neçə pillə irəliləyərək, dünyanın 138 ölkəsi arasında 37-ci yerdə, region ölkələri arasında isə birinci yerdə qərarlaşmışdır. Qeyd edək ki, bu sıralamada Azərbaycan bütün MDB və region ölkələrini üstələmişdir. Belə ki, son hesabatlarda Rusiya(43-cü yer) və Türkiyə(55-ci yer) kimi inkişaf etmiş, İran(76-cı yer) və Ukrayna(85-ci yer) kimi böyük ölkələri, Gürcüstan(59-cu yer) və Ermənistan(79-cu yer) kimi ən yaxın qonşu ölkələri xeyli qabaqlaya bilmişdir. Bu qurumun innovasiyalar üzrə qiymətləndirməsində isə Azərbaycan dünya ölkələri arasında 44-cü yer tutaraq MDB ölkələri arasında yenə də birinci yerdə olmuşdur. Müqayisə üçün qeyd edək ki, bu qiymətləndirmədə Tacikistan 46-cı, Ukrayna 52-ci, Rusiya 56-cı, Ermənistan 87-ci, Gürcüstan isə 116-cı yerdə olmuşlar.

Qloballaşma özünün müsbət xüsusiyyətləri ilə bərabər, təsərrüfat sistemində qeyri-sabitliyinin artması, qlobal inhisarçılığın və böhranların yaranması, istehsal güclərinin kooperasiyalaşması nəticəsində dünya bazarlarında sağlam rəqabət mühitinin pozulması ehtimalını da artırır. Məhz bunun nəticəsidir ki, son dövrlərdə dünya iqtisadiyyatında baş verən iqtisadi-maliyyə böhranları bir çox ölkələrdə davamlı hal almağa başlamış, onun fəsadları bu gün də davam etməkdədir və öz təsirini demək olar ki, bütün ölkələrə, o cümlədən Azərbaycana da göstərməkdədir. Qlobal dünya böhranının başlanması dünya bazarlarında xam neftin qiymətinin ucuzlaşması və maliyyə-kredit sektorunda baş verən qeyri-sabitliklə müşahidə olmuşdur. Bunlar Azərbaycan iqtisadiyyatına və valyuta gəlirlərinə ciddi təsir göstərsə də, ölkə iqtisadiyyatının və maliyyə sektorunun çevik surətdə tənzimlənməsi, milli valyutanın üzən məzənnə rejiminə keçirilməsi, müvafiq struktur islahatlarının həyata keçirilməsi milli iqtisadi təhlükəsizliyin təmin olunmasına şərait yaratmaqla bərabər, onun kifayət qədər yüksək templə inkişafını və dünya

təsərrüfatı sisteminə inteqrasiyasını da təmin edə bilmişdir. Nəticədə ölkəmiz dünya maliyyə böhranından daha az ağırlarla çıxan ölkələrdən biri olmuşdur.

Belə bir mürəkkəb şəraitdə Azərbaycan dövlətinin xarici iqtisadi siyasətinin prioritetlərinin təhlili göstərir ki, ölkəmizin dünya təsərrüfatı sisteminə inteqrasiyada iki qlobal səviyyə üzrə inteqrasiya əsas istiqamət kimi qəbul edilmişdir: birinci səviyyədə- regional təsərrüfat sistemi daxilində inteqrasiya və ikinci səviyyədə-ümumdünya təsərrüfatı sisteminə inteqrasiya.

Bu gün dövlətin xarici iqtisadi siyasətinin prioritet istiqamətlərindən biri regional təsərrüfat sisteminə inteqrasiyanı nəzərdə tutan geniş şəbəkəli iqtisadi münasibətlərin yaradılmasından ibarətdir və əsasən aşağıdakı müstəvidə həyata keçirilməsinə üstünlük verilir:

- birincisi, MDB dövlətləri çərçivəsində. Bu çərçivədə inteqrasiya ölkəmizin hələ sovetlər dövründən mövcud olmuş ənənəvi iqtisadi münasibətləri üzərində qurulduğundan daha asan reallaşır. Həm dövlət, həm də iqtisadi subyektlər arasında iqtisadi münasibətlərin reallaşmasına rus dilinin timsalında ümumi ünsiyyət dilinin mövcudluğu, istehsal resursları və güclərinin, istehlak tələbinin texnoloji səviyyə baxımından uyğunluğu, məsafə yaxınlığı və nəqliyyat, rabitə, informasiya kommunikasiya şəbəkələrinin mövcudluğu, nəhayət dövlət başçıları və xalqlar arasında tarixən mövcud olmuş xoş münasibətlər və bir çox digər amillər əsali təsir göstərmiş, Azərbaycanı MDB məkanı çərçivəsində regional inteqrasiyanın ən aktiv iştirakçılarında birinə çevirmişdir. Təsədüfüdür ki, son illərdə Azərbaycanın xarici ticarət dövriyyəsində MDB ölkələrinin xüsusi çəkisi təxminən 10 faiz təşkil etmişdir və bunun əsas hissəsini qeyri-neft məhsulları təşkil etmişdir.

- ikincisi, Azərbaycan-Gürcüstan-Türkiyə-Avropa İttifaqı çərçivəsində. Bu inteqrasiya öz əsasını “Əsrin müqaviləsi”ndən götürərək inkişaf etmiş və özünün hazırkı yüksək inkişaf səviyyəsinə çatmışdır. Hazırda bu çərçivədə əməkdaşlıq və iqtisadi inteqrasiya Azərbaycanın regional inteqrasiyasında ən böyük xüsusi çəkiyə malikdir və son ildə ümumi xarici ticarət dövriyyəsində təxminən 60 faizlik paya malikdir. Azərbaycanın regional inteqrasiyasında bu sistemə daxil olan bəzi ölkələrin xüsusi çəkisi daha yüksək olmuşdur. Məsələn İtaliya, Almaniya, Türkiyə, Fransa, İsrail və digər bu kimi ölkələrin ümumi ticarət dövriyyəsindəki xüsusi çəkili müvafiq olaraq 5-10 faiz arasında olmuşdur. Hazırda Azərbaycanın dünya bazarlarına çıxış imkanlarını reallaşdıran Bakı-Tbilisi-Ceyhan, Bakı-Tbilisi-Ərzurum, Bakı-Supsa kimi neft-qaz boru kəmərləri, Avropa ilə Asiya qitəsini birləşdirən “İpək yolu”-TRASEKA dəhlizi, Bakı-Tbilisi-Qars dəmir yolu, hazırda inşası davam etdirilən Cənub Qaz Dəhlizi –TANAP-TAP qaz boru kəməri kimi beynəlxalq layihələr məhz bu regional çərçivədə baş verən inteqrasiyanın əsasını təşkil edir.

- üçüncüsü, Rusiya-Azərbaycan-İran iqtisadi əlaqələri daxilində regional inteqrasiya Azərbaycanın xarici iqtisadi münasibətləri sisteminə perspektivli istiqamətlərdən biri hesab edilir. Hər iki dövlətlə sıx iqtisadi münasibətləri olan Azərbaycan həm iqtisadi tərəfdaş, həm də Şimal-Cənub xətti üzrə tranzit ölkə kimi bu çərçivədə inteqrasiyada xüsusilə maraqlıdır. Eyni zamanda bu inteqrasiya həm Rusiya, həm də İran üçün son dərəcə maraqlıdır. Bu yaxınlarda Bakı şəhərində bu ölkə prezidentlərinin üçtərəfli görüşü də bu fikirləri sübut edir.

- dördüncüsü, İslam Konfransı Təşkilatı (hazırda İslam Əməkdaşlıq Təşkilatı) çərçivəsində təşkilatın aktiv üzvlərindən biri kimi təşkilatdaxili iqtisadi münasibətlər Azərbaycanın qlobal iqtisadiyyata inteqrasiyasında əhəmiyyətli rol oynayır. Beynəlxalq miqyasda kifayət qədər nüfuzlu və üzv ölkələrin sayına görə bütün islam dünyası ölkələrini (28 ölkə) özündə birləşdirən İslam Konfransı Təşkilatı müstəqillik əldə etdikdən sonra Azərbaycanın inteqrasiya oldunduğu ilk regional səviyyəli təşkilatdır. Azərbaycanın təşkilatın üzv ölkələrin əksəriyyəti ilə, ilk növbədə Türkiyə, İran, Pakistan, İndoneziya, bir sıra Ərəb ölkələri ilə çox yüksək səviyyəli ikitərəfli və təşkilatdaxili iqtisadi əlaqələri yaranmışdır. Regional və dünya miqyasında Azərbaycanın siyasi-ictimai və sosial-iqtisadi maraqlarının qorunmasında bu təşkilatın rolu xüsusilə yüksəkdir.

Azərbaycanın regional inteqrasiya siyasətində regionun ayrı-ayrı ölkələri ilə ikitərəfli birbaşa iqtisadi münasibətlər də xüsusi yer tutur. Burada Rusiya, Türkiyə, İran, Gürcüstan kimi dövlətlərlə ikitərəfli əməkdaşlığa daha çox üstünlük verilir.

Bütün qeyd edilənlər bir daha sübut edir ki, Cənubi Qafqazın ən inkişaf etmiş ölkəsi kimi Azərbaycan qlobal regional iqtisadiyyata və eyni zamanda qlobal dünya təsərrüfatı sisteminə

kifayət qədər inteqrasiya etmiş və regionda həyata keçirilən bütün beynəlxalq layihələrin aktiv iştirakçısı kimi xüsusi status qazanmışdır.

Ədəbiyyat

1. Azərbaycanın statistik göstəriciləri – 2015. AR DSK. Bakı: Səda, 2016
2. Əyyubov V.S., Tağıyev A.M. Milli iqtisadiyyatın tənzimlənməsi. Bakı: Avropa, 2014.
3. Vəliyev D. Azərbaycanın qlobal iqtisadiyyata inteqrasiyası. Bakı: Adiloğlu, 2008, 428 səh.
4. Tağıyev A.M. Azərbaycanın qlobal dünya təsərrüfatına inteqrasiyasının aktual problemləri/ Mingəçevir Politexnik İnstitutunun 20 illiyinə həsr edilmiş Respublika Elmi Konfransının materialları. Mingəçevir: 2012

UOT 330.1; 330.8

Qloballaşma dövründə mülkiyyət formalarının inkişaf perspektivləri

*Şafaqatov Günəş Musa oğlu
Mingəçevir Dövlət Universiteti*

İqtisadiyyatın inkişafını istiqamətləndirən, əmtəə istehsalını liberallaşdıran, iqtisadiyyatı irəliyə doğru inkişaf etməyə təhrik edən, istehsal xərclərinin aşağı salınmasını stimullaşdıran, səmərəli artımın yüksəlişini tələb edən, məhsulların çeşidini yeniləşdirən, elmi-texniki tərəqqinin dərinləşdirilməsini sürətləndirən bazar iqtisadiyyatının iqtisadi əsasını xüsusi mülkiyyət təşkil edir. Hazırkı qloballaşma dövründə, xüsusi mülkiyyətin bərpasını formalaşdırılmış iqtisadi potensialı dağıtmaqla deyil, iri müəssisələrin xırdalanması yolu ilə həyata keçirmək lazımdır.

Qərbdə nəhəng firmalar (ABŞ) səmərəli fəaliyyət göstərir. XX əsrin 60-cı illərində rəqabət aparmaq üçün Fransada, Qərbi Avropada, Asiyada milliləşdirmə dalğası başladı və böyük sürətlə yayıldı. 80-ci illərdə transmilli şirkətlər dünya istehsalının 25 faizini əlində cəmləşdirmişdir.

Bazar iqtisadiyyatlı dövlətlərdə mülkiyyətin müxtəlif formaları fəaliyyət göstərir.

Xüsusi mülkiyyətin təşəkkülü və inkişafı uzun bir tarixi yol keçmişdir. İbtidai cəmiyyətin pozulması meyli, nəticə etibarilə, xüsusi mülkiyyətin, xüsusi təsərrüfatların təşəkkülünə gətirib çıxardı. Sonrakı tarixdə, xüsusi mülkiyyət münasibətlərinin müxtəlif formalarda və mahiyyətdə inkişaf dövrləri olmuşdur. Çünki xüsusi mülkiyyət sahibkarlıq fəaliyyətinin inkişafının həm şərti, həm də nəticəsidir. Bazar iqtisadiyyatı planlı dövlət iqtisadiyyatının, liberallaşma mərkəzləşmənin alternativini olduğu halda, sahibkarlıq dövlət təsərrüfatçılığı ilə yanaşı, qismən də olsa, dövlət mülkiyyətinin alternativinə çevrilmişdir. Digər tərəfdən, mülkiyyət və təşkilati-hüquqi formasına görə müəssisələrin (sahibkarlıq subyektlərinin) arasında ayrışmış hallarına qanunvericilikdə yol verilməməsi kimi təsbit olunmuş müddəə, müxtəlif mülkiyyət formalarının bərabərliyini ifadə etmir.

Xüsusi mülkiyyət formasının genezisinin özünəməxsus əsas cəhəti ondan ibarətdir ki, fərdi sahibkar əsaslı məsrəf sərf etməklə, kiçik, orta və iri tipli müəssisə təşkil edir, yaxud özəlləşdirmə yolu ilə alır. Muzdlu əməklə səciyyələndirilən iş qüvvəsinə əsaslanaraq seriya ilə məhsul buraxmaq gücünə malik olur. Əldə edilən izafi məhsul, mənfəət sahibkara məxsus olur, onun iqtisadi mənafeyi, xüsusi mülkiyyəti mənimsəməsi hakim mövqe tutur. Xüsusi mülkiyyət kateqoriyasına iki cür yanaşmaq olar: 1. Özünün fərdi, şəxsi əməyinə əsaslanan, istehsal və xidmət səciyyəli xüsusi mülkiyyət. 2. Özgə əməyindən istifadəyə əsaslanan, mülkiyyətin xüsusi forması.

Elmi baxımdan, ikinci hal, “xüsusi mülkiyyət” məfhumuna daha uyğundur. Bazar iqtisadiyyatına keçən dövrlərdə, həmçinin Azərbaycanda, birinci hal, daha üstündür. Bu isə, təbii və qanunauyğundur. Belə ki, sovet dövrünü yaşamış əhalinin əksəriyyəti ilkin kapital yığıma malik olmamışdır.

Xüsusi mülkiyyətin müxtəlif formalarda təzahürü mövcuddur. Xüsusi mülkiyyətin həm müsbət, həm də mənfi cəhətləri mövcuddur. Xüsusi mülkiyyətin üstünlüklərinə aiddir:

1. Mülkiyyətçilərin maddi vəziyyəti müəssisənin bazardakı müvəffəqiyyətindən birbaşa asılıdır.

2. İstehsalçıların bazarın vəziyyətinə sərbəst uyğunlaşmaq imkanı olur.

Xüsusi mülkiyyətin çatışmayan cəhətlərinə aid etmək olar:

1. Bazar tələbinə bütün mülkiyyətçilər adekvat cavab verə bilmir.

2. Xüsusi mülkiyyətçilər, hətta, qiymətlərin yüksəldiyi istehsalın inkişafı şəraitində belə, ətraf mühitin mühafizəsi üçün xərclərin artırılmasında maraqlı deyillər.

3. Cəmiyyətin və zəhmətkeşlərin maraqları nəzərə alınmır.

Cəmiyyətin qarşısında duran vəzifələrin yerinə yetirilməsi üçün istənilən dövlətə müəyyən əmlak və istehsal növlərinə sahib olması zəruridir. Dünyada mövcud olan praktikada dövlət mülkiyyətinə dəmir yolları, rabitə və poçt şəbəkəsi, kosmos sistemləri, müdafiə kompleksləri, dövlət təşkilatlarının əmlakı daxil edilir. Avropa dövlətlərinin və ABŞ-ın əsas fondlarında dövlət mülkiyyətinin payı 7 faizdən 30 faizə qədər dəyişir. Dövlət mülkiyyətinin xüsusi çəkisi tarixi zərurətlə əlaqədar mütəmadi olaraq dəyişə bilər. Dövlət mülkiyyətindən iqtisadi siyasətin gerçəkləşməsində vacib ünsür kimi istifadə edilir. Dövlət mülkiyyəti formasında, mülkiyyətçi, sahibkar və tənzimçi kimi dövlət özü çıxış edir, ümumilikdə, cəmiyyətin ehtiyaclarını qarşılamağı nəzərdə tutur.

Beynəlxalq praktika sübut edir ki, təyinatına və funksiyalarına uyğun olaraq effektiv istifadə olunduqda dövlət mülkiyyəti səmərəli fəaliyyət göstərə bilər. O, makroiqtisadi nizamlaşmada, ümumilikdə, cəmiyyətin inkişaf strategiyasının müəyyənləşdirilməsində, milli iqtisadiyyatın səmərəliliyini artırmaq naminə optimal struktur dəyişiklikləri edilməsində və əhalinin sosial rifahının yüksəldilməsində mühüm rol oynaya bilər. Bazar münasibətlərinin hökmranlıq etdiyi ölkələrdə dövlətin özü, eyni zamanda, həm mülkiyyətçi, həm də təsərrüfatçı kimi fəaliyyət göstərir. Bu səbəbdən də, cəmiyyətin mülkiyyət münasibətləri xüsusi qanunlarla tənzimlənməlidir və tənzimlənir.

Dövlət mülkiyyətinə əsaslanaraq fəaliyyət göstərən müəssisələr üç qaydada idarə edilir: birincisi, inzibati orqanlar tərəfindən maliyyələşdirilən və inzibati formamada idarə edilən müəssisələr, ikincisi, öz xərclərini təmin edən, özünü maliyyələşdirmə ilə fəaliyyət göstərən və özünü idarə edən dövlət müəssisələri, üçüncüsü, səhmlərinin nəzarət zərfi dövlətə məxsus olan səmdar dövlət müəssisələri, bu cəmiyyətin qaydalarına uyğun idarə edilir. İdarəetmənin səmərəlilik səviyyəsinə uyğun olaraq dövlət mülkiyyətinin, bu üç tərkib forması arasındakı nisbət mütəmadi olaraq yeniləşə bilər.

Dövlət mülkiyyəti - ümumdövlət və yerli əhəmiyyətli mülkiyyətə bölünür.

Müasir qloballaşma dövründə, dövlət və xüsusi sahibkarlığın inkişafını təmin etməli olan dövlət mülkiyyətinin islahatının aparılması nəzəri cəhətdən əsaslandırılmış xüsusi diqqət tələb edir. Belə ki, qloballaşma dövründə müasir inkişaf etmiş sənaye ölkələrində milli iqtisadiyyatın rəqabət qabiliyyətini, istehsalın modernləşdirilməsini, elmi-texniki tərəqqini təmin edən sahələrin inkişafını, əhalinin məşğulluğunu və iqtisadiyyatda uyğunsuzluğun aradan qaldırılmasını gerçəkləşdirmək üçün dövlət mülkiyyətində fəaliyyət göstərən müəssisələrin imkanlarından geniş istifadə olunur.

Belə ki, Avropa ölkələrinin (İtaliya, Fransa, İsveçrə, Norveç və başqaları) tarixi təcrübəsi göstərir ki, dövlət mülkiyyətinin zəruriliyinə və faydalı roluna inamsız yanaşmağa, onların səmərəsiz, müasir strukturlar üçün yad olan dövrü keçmiş inzibati-amirlik sistemə xas qurumlar hesab etməyə heç bir əsas yoxdur. Dövlət mülkiyyətinə özəl bölmənin gücü çatmayan və ya onların kommersiya maraqları dairəsindən kənar qalan, milli əhəmiyyətli məsələlərin həllində dövlətin potensial imkanlarının reallaşdırılmasını təmin edən, müasir iqtisadiyyatın elementləri kimi baxmaq daha düzgün olardı.

Dövlət mülkiyyətinin iqtisadi-siyasi mahiyyətinin araşdırılması olduqca çətinidir. Dövlət mülkiyyətinin tarixi xüsusi idarəetmə aparatı kimi yaranmışdır. Müasir dövlətin yeni tarixi isə təşkil olunmuş cəmiyyət mahiyyətinə malikdir. Onun müasir forması – özü-özünü təşkil etmədir.

Dövlət mülkiyyəti – ictimai istehsalın dövlətə məxsus olan iqtisadi inhisarçı formasıdır. Bu zaman, dövlət ictimai istehsalın bir subyekti kimi fəaliyyət göstərir.

Dövlət müəssisələri böhran riskinə məruz qalmır və özlərinin investisiya siyasətini reallaşdırmaq üçün dövlət büdcəsi vəsaitlərindən istifadə etmək imkanlarına malik olurlar ki, bu da, son nəticədə, udub və uduzmayan müəssisə rəhbərlərinin məsuliyyət hissini azaldır. Bununla yanaşı, onlar, yalnız əlverişli iqtisadi şəraitdə kifayət qədər səmərəli fəaliyyət göstərə bilir, iqtisadi vəziyyət gərgin olduqda isə, şərait ilə bağlı çətinliklərə məruz qalırlar. Bu zaman, dövlət müəssisələrinin özəlləşdirilməsi təcrübəsindən istifadə olunmasına zərurət yaranır. Özəlləşdirmə əməliyyatı, adətən, mərhələlərlə yerinə yetirilir.

Dünya təcrübəsinə əsasən, tədricən aparılan özəlləşdirmə Böyük Britaniyada (son 20 ildə cəmi 2-3 iri müəssisə), böyük sürətlə isə Fransada (12-15 iri müəssisə) həyata keçirilmişdir. Bu zaman, dövlət mülkiyyətinin özəlləşdirilməsini həyata keçirərkən, dövlət mülkiyyətinin fəaliyyətinin müsbət və mənfi cəhətləri nəzərə alınmalıdır.

Dövlət mülkiyyətinin üstün cəhəti:

1. Dövlət mülkiyyətçi kimi əlavə resurslara da malikdir.
2. Dövlət texniki və iqtisadi inkişaf meyillərini proqnozlaşdırmağa imkan verən informasiyaya malikdir.
3. Dövlət istehsal və bazar konyukturuna təsir etmək imkanına malikdir.

Dövlət mülkiyyətinin mənfi cəhətləri:

1. İşçilər istehsal vasitələrindən kənarlaşdırılır ki, istehsalın inkişaf nəticələri, onların maraqlarından kənar qalır.
2. Bazarda qərarları son nəticədə, udmayan və uduzmayan məmurlar qəbul edir.

Dövlət müəssisələrinin Qərbdə qeydə alınan təcrübəsinin ümumi prinsiplərinə aşağıdakılar aiddir: mənfəət əldə etmə meyl, bilavasitə müəssisənin malik olduğu vəziyyətin dinamikasından asılıdır; özünü maliyyələşdirmə; istehsal və satış proqramının sərbəst müəyyənəşdirilməsi; qiymətdə qoymanın və kadrların formalaşması sisteminin (o cümlədən, xüsusi bölmədə) vahidliyi.

Azərbaycan şəraitində dövlət mülkiyyətində olan müəssisələrin fəaliyyətinin səmərəliliyini yüksəltməyin səhmdarlaşdırma qaydasının əsas yolu – işçilərin səhmdar mülkiyyətinə əsaslanan müəssisələr yaratmaqdır (işçilərə səhm satılması proqramının analoqu – işçilərin səhmdar mülkiyyətidir).

Ədəbiyyat

1. Azərbaycan Respublikasının Mülki Məcəlləsi. Bakı: Qanun, 2011, 768 s.
2. Əhmədov M.A. Qloballaşma və milli iqtisadiyyatın formalaşması. Bakı: Azərneşr, 2003, 479 s.
3. İqtisadi nəzəriyyə kursu: İqtisadi nəzəriyyənin ümumi əsasları əsasları. Mikroiqtisadiyyat. Makroiqtisadiyyat. Milli iqtisadiyyatın əsasları: ali məktəblər üçün dərs vəsaiti/müəllif kollektivinin rəhbəri və elmi redaktor A.V.Sidoroviçin rəhbərliyi ilə. Moskva: “Delo i Servis” nəşriyyatı, 2007, 1088 s.
4. “Mülkiyyət” qəzetinin müxtəlif sayları.

UOT 332.122

Qloballaşma şəraitində Aran iqtisadi rayonunda sənaye sektorunun dayanıqlı inkişafının tənzimlənməsi istiqamətləri

*Niftəliyev Nazim Fazil oğlu
Mingəçevir Dövlət Universiteti
Azərbaycan Dövlət İqtisad Universitetinin doktorantı*

Qloballaşma bir çox dövlətlərin qarşısında yeni bazarların aşkarlanması, informasiya və əmtəə axınlarının tezənməsi, xarici investisiyaların cəlb edilməsi də daxil olmaqla geniş iqtisadi perspektivlər açmışdır. Lakin, iqtisadi ölçülərlə kifayətlənməyərək, qloballaşma öz ardına çoxsaylı neqativ proseslərə də yol açmışdır. Qloballaşma, vahid dünya bazar sisteminin formalaşmasına

səbəb olan əmək məhsuldarlığının artması, yüksək texnologiyaların tətbiqi və ümumdünya kommunikasiya xəttlərinin yaranması ilə kifayətlənməmişdir. O, müasir bazarın sərt problemlərini üzə çıxartmış, cəmiyyətin sosial problemlərini kəskinləşdirmiş və ekoloji təhlükəsizliyi qorxu altına salmışdır [1].

Qloballaşma əzəldən məhsuldarlığın artmasını, beynəlxalq maliyyə mexanizmlərinin təkmilləşdirilməsini, texnoloji nailiyyətlərin səmərəli tətbiqini nəzərdə tutur, belə ki, onun əsasını iqtisadi şərtlər təşkil edir. Qloballaşma iqtisadiyyata təsir edən milli imkanları daraldıb və yeni keyfiyyət xüsusiyyətləri əldə edib. Qlobal texniki-iqtisadi dinamikaya daxil olmaqla müvafiq şərtlərin yerinə yetirilməsini tələb edir. Bunlar kifayət qədər inkişaf etmiş sənaye potensialı, kadrların sayının çox olması, xarici informasiya, kapital və s. ehtiyat mənbələrinə buraxılışdır. Azərbaycanda bu şərtlər bu və ya digər dərəcədə mövcuddur, buna görə də milli məhsuldar qüvvələrin mütərəqqi texnoloji qaydalara keçməsi qanunauyğundur.

Azərbaycanın möhtəşəm enerji imkanları əsas aktivlərindəndir ki, bunun da üzərində sonrakı iqtisadi inkişaf və artım qurulur. Neft və təbii qazın ixracı Azərbaycan üçün əsas valyuta daxili malların mənbəyi kimi qalır. Energetikadan başlanan inteqrasiya prosesləri, sonradan sahələr vasitəsi ilə digər sahələrə də yayılmışdır. Azərbaycanda ölkənin neft sektorundan asılılığının azaldılması siyasəti aparılır. Dövlət başçısının sözlərinə görə, biz mövcud imkanlardan istifadə edərək güclü sənaye potensialı yaratmalıyıq. Sənayenin çoxvektorlu olması üçün qeyri-neft sektorunun inkişafını davam etdirib və ölkənin neft sektorundan asılılığını azaltmaq məqsəduyğundur.

2015-ci ildə sənayedə istehsal olunmuş malların və göstərilmiş xidmətlərin həcmi 26,2 milyard manat təşkil etmişdir ki, bu da ötən ilə nisbətən 2,4 faiz artım deməkdir. Qeyri-neft sənayesi isə 7,7 milyard manat təşkil etmiş və 2014-cü illə müqayisədə 8,4 faiz artmışdır. Bu artım əsasən maşın və avadanlıqların quraşdırılması və təmiri (2,7 dəfə), hazır metal məmulatların istehsalı (54,1 faiz), kimya sənayesi (43,2 faiz), tikinti materiallarının istehsalı (6,3 faiz), qida məhsullarının istehsalı (2,9 faiz), elektrik avadanlıqlarının istehsalı (1,8 faiz) sahələrində müşahidə olunmuşdur. Neft sənayesi 18,5 milyard manat təşkil etmişdir ki, istehsal 2014-cü ilin eyni səviyəsində qalmışdır. Sənaye məhsulunun 61,9 faizi mədənçıxarma, 29,9 faizi emal, 7,3 faizi elektrik enerjisi, qaz və buxar istehsalı, bölüşdürülməsi və təchizatı, 0,9 faizi isə su təchizatı, tullantıların təmizlənməsi və emalı bölmələrində istehsal olunmuşdur.

Respublikanın iqtisadi və sosial sahələrinin inkişafına 2015-ci ildə bütün maliyyə mənbələrindən əsas kapitalla 16,0 milyard manat vəsait yönəldilmişdir. Sənayedə neft sektoruna yönəldilmiş əsas kapitalın həcmi 7,2 milyard manat, qeyri-neft sektoruna yönəldilmiş əsas kapitalın həcmi isə 1,2 milyard manat təşkil etmişdir. Ümumi vəsaitin 52,6 faizi sənaye sahələrinin inkişafına yönəlmiş, bu da 8,4 milyard manat təşkil etmişdir.

Sənayedə əsas kapitalla yönəldilmiş vəsaitlərin 85,8 faizi mədənçıxarma sənayesi, 4,8 faizi emal sənayesi, 2,3 faizi elektrik enerjisi, qaz və buxar istehsalı, bölüşdürülməsi və təchizatı sənayesinə, 7,0 faizi isə su təchizatı, tullantıların təmizlənməsi və emalı sənayesinə yönəldilmişdir.

2015-ci ildə ölkənin sənaye sahələrində çalışan maddəli işçilərin sayı 187,2 min nəfər təşkil etmişdir, onların orta aylıq əmək haqqı isə 14,6% artaraq 809,3 manat olmuşdur [2].

Lakin, nailiyyətlərə baxmayaraq, iqtisadiyyatın inkişafında müəyyən çatışmazlıqlar da var. Məhz Azərbaycanın dayanıqlı inkişaf xəttinə keçidi yeni tip, sosial-iqtisadi, ekoloji və demografik indikatorların dinamik tarazlığının qorunub saxlanılmasına, istehsalın yüksək səmərəliliyinə, elmi-texniki sahənin prioritet inkişafına istiqamətlənmiş təsərrüfatın yaradılmasını tələb edir. İqtisadi nəzəriyyənin inkişafı gedişində müəyyən “standart” üsullar dəsti əmələ gəlmişdir ki, bunlardan istifadə həyata keçirilən sosial-iqtisadi siyasətin konkret məqsədlərinə tabedir. Bu prioritet istiqamətlər iqtisadiyyatın inkişaf modelləri adlandırılmışdır.

Azərbaycan Respublikasında iqtisadi islahatların həyata keçirilməsinin ardıcılığı ölkə iqtisadiyyatında əsaslı keyfiyyət dəyişikliklərinə səbəb olmuş və beləliklə, dinamik iqtisadi inkişaf təmin edilmişdir. Bütün bunlarla yanaşı, ölkənin sosial-iqtisadi həyatında, xüsusilə regionların inkişafı və əhəlinin məşğulluğu sahəsində həlli tələb edilən vəzifələr ön plana çəkilmişdir.

Milli iqtisadiyyatın dünya iqtisadi təsərrüfatına qoşulmasında və bazar münasibətlərinə keçid şəraitində mühüm məsələlərdən biridə sənaye sahələri məhsullarının rəqabətqabiliyyətinin yüksəldilməsində ölkəmizin xarici iqtisadi əlaqələri, onun ixrac potensialıdır. Dünya bazarı ilə münasibətlərin formalaşdırılmasının müasir mərhələsində olan Azərbaycan Respublikasının xarici iqtisadi strategiyası qarşısında ixrac imkanlarının artırılması, nəinki ixracın, həmçinin, idxal əməliyyatlarının strukturunun təkmilləşdirilməsi, o cümlədən dünya bazarına onun tələb və standartlarına uyğun rəqabətə davamlı məhsulla çıxma bilmək kimi məqsədlər dayanmışdır. Bu səbəbdəndə, Azərbaycanda, o cümlədən regionlarda xarici iqtisadi strategiyanın reallaşdırılmasının vacib elementi qismində dövlət dəstəyi və ixracın genişləndirilməsi məqsədilə həyata keçirilən tədbirlər sistemi çərçivəsində ixraca işləyən müəssisə və sahələrə dövlət köməyi çıxış edir. Öz növbəsində, ixrac sahələrinin dəstəkləyən bu siyasət ölkəyə valyuta axınını təmin etmək məqsədilə həyata keçirilmişdir. Müasir dövrdə bu təcrübə ölkəmiz və iqtisadi rayonlar üçün çox mühümdür. Belə ki, ölkəyə valyuta axınını təmin edən başqa alternativ yol mövcud deyil.

İxrac potensialı, Azərbaycan Respublikasının əsas iqtisadi rayonlarında biri olan Aran iqtisadi rayonunun bir hissəsi olmaqla, iqtisadiyyatı və onun ayn-ayrı sahələrinin istehsal vasitələrindən tam şəkildə istifadə edilməsi nəticəsində xarici bazar istehlakçılarının tələblərinə müvafiq miqdarda və keyfiyyətdə müxtəlif növ maddi nemət və xidmət istehsalı və ixrac etmək imkanındır.

Aran iqtisadi rayonunda iqtisadi potensialın tədqiqi və perspektivdə bu istiqamətdə aparılan araşdırmaların genişləndirilməsi sənayedə səmərəli fəaliyyət göstərən müəssisələrin müəyyənlişməsinə yardım edəcəkdir. Sənaye mallarına olan tələbatın 90 faizi idxal hesabına ödənilir və bu sahənin inkişafı üçün böyük imkanlar vardır. Sənayenin inkişafının təmin edilməsi müxtəlif tədbirlərin həyata keçirilməsini zəruriləşdirir, o cümlədən Aran iqtisadi rayonunda mövcud yerli sənaye müəssisələrinin yenidən qurulması və fəaliyyətinin dəstəklənməsi; müasir texnologiyalar əsasında yeni müəssisələrin yaradılması və yerli xammal bazasının möhkəmləndirilməsi; kiçik və orta biznesi təmsil edən emal və istehsal müəssisələrinin yaradılmasında xarici ölkələrin təcrübəsinin öyrənilməsi və tətbiqi; dövlətin müəssisələrə modernləşmə istiqamətində zəruri dəstəyin göstərilməsi; bu sahədə fəaliyyət göstərən müəssisələrə güzəştli kreditlərin verilməsi, onların mənfəət vergisinin azaldılması; sərmayələrin cəlbinə və investisiya layihələrinin dəstəklənməsinə əlverişli mühitin yaradılması.

Aran iqtisadi rayonunda qeyri-neft sənayesinin inkişafı ilə əlaqədar həyata keçirilən Dövlət Proqramları və konkret tədbirlər iqtisadiyyatın diversifikasiyası və yeni sənaye sahələrinin inkişafı üçün geniş imkanlar açmalıdır. Bütün bu kimi müsbət meyillər əsas götürülərək, regionda qeyri-neft sənayesinin inkişaf prioritetlərinə aşağıdakılar aid edilir:

- Aran iqtisadi rayonunda rəqabətqabiliyyətli və ixrac yönümlü məhsullar istehsal edən, müasir texnologiyalara əsaslanan müəssisələrin yaradılması, bu ərazilərdə istehsal olunan məhsulların region və dünya bazarlarına ixracına stimulaşdırılması;

- qeyri-neft sənaye sahələrinin iqtisadi rayon üzrə inkişafının investisiya siyasətində prioritet kimi nəzərə alınması;

- regionda sənaye siyasətinin vacib hissəsi olan Xüsusi İqtisadi Zonaların yaradılması məqsədilə zəruri olan tədbirlərin həyata keçirilməsi;

- Aran iqtisadi rayonunda qeyri-neft sənayesinin inkişafına, iqtisadiyyatın modernləşməsinə, innovativ və elmtutumlu iqtisadiyyatın formalaşmasına, yüksək texnologiyalar əsasında rəqabətqabiliyyətli sənaye istehsalının genişləndirilməsinə nail olmaq üçün sənaye parklarının və komplekslərinin yaradılması;

- Aran iqtisadi rayonunda standartlaşdırma siyasəti çərçivəsində qeyri-neft sənaye sahələrində fəaliyyət göstərən müəssisələrdə beynəlxalq standartların tətbiqinin genişləndirilməsi;

- Aran iqtisadi rayonunun maşınqayırma sənayesinin inkişafının sürətləndirilməsi, istehsal olunan məhsulların xarici bazarlara çıxarılmasının və rəqabətə davamlılığının təmin edilməsi, maşınqayırma sənayesinin inkişafının bərpa edilməsi;

- Aran iqtisadi rayonunda yüngül sənayenin inkişafının müasir tələblərə uyğunlaşdırılması, daxili və xarici bazarlarda bu məhsulların rəqabətqabiliyyətinin yüksəldilməsi;

- Aran iqtisadi rayonunda yeyinti məhsullarının rəqabətədavamlılığının təmin edilməsi üçün qiymətli bioloji komponentlərlə zəngin yerli xammaldan istifadə etməklə məhsulların mənimsənilməsi, bu məhsulların bioloji dəyərliliyinin və dad keyfiyyətinin artırılması.

Ədəbiyyat

1. Мысаченко В.И. Технологические инновации и структурная перестройка отечественной промышленности. М.: 2008. с.25.
2. Azərbaycanın statistik göstəriciləri. Azərbaycan Respublikasının Dövlət Statistika Komitəsi. Bakı, 2016. 824 s.

UOT 338.45

Qlobal miqyasda davamlı inkişafda sənaye kompleksinin yeri və rolunun qiymətləndirilməsi

*Səfərova Təranə Allahverdi qızı
Rəsulov Zaur Yusif oğlu
Mingəçevir Dövlət Universiteti*

Müasir mərhələdə perspektivdə öz davamlı və dayanıqlı inkişafını görmək istəyən dünya ölkələrində İKT-dən keçən yol sosial-iqtisadi sistemin bütün sahələrinə sürətlə nüfuz edərək, onun ayrılmaz tərkib hissəsinə çevrilmişdir. Gələcəkdə də bu yolun həyata keçirilən siyasətin prioritet istiqaməti olacağı danılmaz faktdır. Bu səbəbdəndir ki, inkişaf etmiş ölkələr artıq elmtutumlu istehsalı öz ərazilərində saxlamaqla, əmək və enerjitutumlu istehsalı daha az dəyərli işçi qüvvəsinə malik ölkələrə köçürməkdədir.

Azərbaycanda da informasiya cəmiyyətinin formalaşmasına dövlət qayğısı, İKT-nin sürətli inkişafı, onun xalqımızın rifahına xidmət edən aparıcı amilə çevrilməsi ölkəmizin gələcək perspektivlərinə hesablanmış siyasətin tərkib hissəsidir. Azərbaycan Respublikası Prezidentinin 2003-cü il 17 fevral tarixli sərəncamı ilə təsdiq edilmiş “Azərbaycan Respublikasının inkişafı naminə informasiya və kommunikasiya texnologiyaları üzrə Milli Strategiya”nın və onun icrası ilə bağlı qəbul edilmiş dövlət proqramlarının həyata keçirilməsi nəticəsində təhsil, səhiyyə və digər sosial sahələrdə, iqtisadiyyatda, biznes fəaliyyətində, gündəlik həyatda İKT-nin imkanlarından istifadə səviyyəsi nəzərəcarpacaq dərəcədə artmışdır.

Azərbaycanda İKT-nin inkişafı üzrə görülmüş işlər beynəlxalq təşkilatların hesabatlarında da öz əksini tapmaqdadır. Belə ki, Azərbaycan Dünya İqtisadi Forumunun “Qlobal İnformasiya Texnologiyaları 2016” hesabatında “Şəbəkələşmə hazırlığı indeksi”nə görə əvvəlki mövqeyindən 4 pillə irəliləyərək dünyanın 139 ölkəsi arasında 53-cü yerə yüksəlmiş, habelə həmin hesabatda hökumətin gələcəklə bağlı İKT sektoruna yanaşması üzrə dünya ölkələri arasında 8-ci yeri, İKT sektorunun təbliğində hökumətin uğuruna görə 8-ci, hökumətin xidmətlərinin səmərəliliyində İKT-dən istifadə üzrə isə 12-ci yeri tutmuşdur [6, səh.62].

Beynəlxalq Telekommunikasiya İttifaqının “İnformasiya cəmiyyətinin ölçülməsi 2015” hesabatında isə Azərbaycan “İKT İnkişaf İndeksi”nə görə 167 ölkə arasında 67-ci yerdə qərarlaşmışdır. Həmin hesabatda İKT Qiymət Səbəti İndeksi üzrə isə Azərbaycan 170 ölkə içərisində 60-cı yerdə mövqə tutmuşdur. “İnformasiya cəmiyyətinin ölçülməsi 2016” adlı hesabatda əsasən, qeyd edə bilərik ki, Azərbaycan İKT inkişaf indeksini bir qədər də yaxşılaşdırmış və dünya üzrə 58-ci yerdə qərarlaşmışdır [7].

Bununla belə, istər dünya ölkələrində, istərsə də respublikamızda informasiya cəmiyyətinin, informasiya iqtisadiyyatının formalaşması və bu sahədə əldə edilmiş nailiyyətlər, “sənaye milli və qlobal iqtisadiyyatın inkişafında və əhalinin həyat səviyyəsinin yaxşılaşmasında öz əhəmiyyətini itirmişdir” anlamına əsas vermir. Məsələn, ərzaq və qida təhlükəsizliyini təminatçısı olan kənd təsərrüfatının maşınqayırma sənayesi olmadan hansı vəziyyətə düşəcəyi təsəvvür edilməzdir. Bu o

deməkdir ki, postsənaye dövründə İKT-nin təsirinin və yaradılmış əlavə dəyərdə onların və xidmət sektorunun payının artmasına baxmayaraq sənaye iqtisadiyyatın bütün sahələrinin inkişafı üçün əsas təkanverici amil olaraq qalır. Dünya enerji istehlakında 40 faiz paya malik olan sənaye sektorunun inkişafı bir tərəfdən iqtisadiyyatın resurs sahələrinin, digər tərəfdən isə sənayeyönlü xidmətlərin inkişafını şərtləndirir. Bundan əlavə, sənaye iş yerlərinin yaradılması üçün vacib mənbədir. Beynəlxalq Əmək Təşkilatının məlumatına əsasən, dünyada sənayedə işləyənlərin sayında artım əsasən inkişaf etməkdə olan ölkələrin hesabına baş vermişdir. Bu da inkişaf etməkdə olan ölkələrdə sənaye istehsalının inkişaf etmiş ölkələrlə müqayisədə daha sürətlə artması ilə əlaqədardır [5].

Beynəlxalq təcrübə göstərir ki, sənayenin artım templəri və inkişaf mərhələləri ölkələrin gəlir səviyyəsinə uyğun olaraq dəyişir. Ölkələr inkişaf etdikcə aşağı texnologiyalı və əməktutumlu yeyinti, yüngül və mebel sənayesi sahələri aparıcı mövqeyini orta texnologiyalı kimya, metallurgiya, gəmiqayırma, maşın və avadanlıq istehsalı sahələrinə verir. Sənayeləşmənin ən son mərhələsində elektronika, kompyuter istehsalı, əczaçılıq və kosmik sənaye kimi yüksək texnologiyalı sahələr lokomotiv olaraq çıxış edir və qlobal miqyasda sənayenin inkişafında əhəmiyyətli rol oynayır.

Sənayenin inkişafı da bir sıra qlobal çağırışlarla müşayiət olunur. Bu çağırışlar məhsullardan istifadə tsiklinin sürətlənməsi və intensivləşməsi, araşdırma və inkişafda təmərküzləşmə, istehlakçı tələbinin coğrafi strukturunun dəyişməsi və istehsal zəncirlərinin mürəkkəbləşməsi kimi amillərdən ibarətdir. Belə ki, istehsal zəncirinin mürəkkəbləşməsi bir məhsulun müxtəlif hissələrinin ayrı-ayrı müəssisələrdə və coğrafi məkanlarda istehsal edilməsi və son məhsulun digər bir ölkədə yığılması ilə xarakterizə olunur. Ucuz işçi qüvvəsi, beynəlxalq ticarət dəhlizlərinə yaxınlıq, müəyyən regionların bir sıra sənaye sahələri üzrə ixtisaslaşması və inkişaf etmiş ölkələrdə ətraf mühitin qorunmasına tələblərin artmasının əsas şərtləndirən amilləri kimi çıxış etməsinə baxmayaraq sənaye istehsalının bu cür fraqmentləşməsi qloballaşan dünyada inkişaf etməkdə olan ölkələrin beynəlxalq əmək bölgüsündə, şirkətlərin istehsal zəncirlərində daha fəal iştirakı üçün yeni fərsətlər yaradır[5].

Davamlı inkişafda sənayenin yuxarıda qeyd etdiyimiz əhəmiyyətli xüsusiyyətləri istər inkişaf etmiş, istərsə də inkişaf etməkdə olan ölkələrin hökumətlərini iqtisadi tənzimləmə fəaliyyətini artırmağa sövq edir. Dünya təcrübəsində dövlətlər tərəfindən sənaye müəssisələrinin fəaliyyətinin dəstəklənməsi tədbirləri nümayiş etdirilir. Sənayeyə dəstək tədbirlərinin əsas məqsədi sənaye müəssisələrinin rəqabət qabiliyyətini artırmaq və onların beynəlxalq bazarlara çıxışını asanlaşdıracaq potensiala qovuşmalarını təmin etməkdən ibarətdir. Dünya təcrübəsində sənayeyə dəstək tədbirləri investisiyaların təşviqi və iş mühitinin yaxşılaşdırılması, beynəlxalq ticarət və ixracın təşviqi, bacarıqların artırılması və insan resurslarının inkişafı, infrastrukturun qurulması, xüsusi iqtisadi zonalar, sənaye parkları və sənaye klasterlərinin yaradılması, regionların inkişafı, sektorlara xüsusi yanaşma, texnologiyaların transferinin dəstəklənməsi və innovasiyaların təşviqini əhatə edir.

Belə dəstəkverici tədbirlərdən biri olan Azərbaycan Respublikası Hökuməti ilə BMT-nin Sənaye İnkişafı Təşkilatı arasında əməkdaşlığa dair 2014-cü il noyabrın 26-da Bakı şəhərində imzalanmış 2014-2018-ci illər üçün Çərçivə Proqramında da əməkdaşlığın əsas tematik sahələri kimi kiçik və orta miqyaslı müəssisələr və sənaye parkları, elm və texnologiya parkları və azad iqtisadi zonaların yaradılması da daxil olmaqla qeyri-neft sektorunun inkişaf etdirilməsi, qida emalı, oduncaq, dəri, trikotaj və kənd təsərrüfatı maşınqayırması kimi aqrar-sənaye sektorlarının möhkəmləndirilməsi məqsədəuyğun hesab edilmişdir. Proqram çərçivəsində hətta Azərbaycanda sənayeləşmə siyasətinin uğurla həyata keçirilməsi üçün sənaye və texnologiya parklarının və azad iqtisadi zonaların inkişaf etdirilməsi üçün texniki-iqtisadi əsaslandırılmaların və qanunvericilik çərçivəsinin hazırlanması və icrasına, mütərəqqi texnologiyalardan və ən yaxşı təcrübələrdən istifadə vasitəsilə kiçik və orta biznesin və özəl sahibkarlığın rəqabət qabiliyyətinin inkişaf etdirilməsi üçün sənayenin modernizasiyası layihələrinin hazırlanması və həyata keçirilməsinə köməklik göstərilməsi nəzərdə tutulmuşdur [4].

Son illərdə Azərbaycanda da sənayeləşmə sahəsində həyata keçirilən tədbirlər daha da sürətlənmişdir. Belə ki, hazırkı mərhələdə müasir çağırışlar və yeni təşəbbüslər sənayenin modernləşdirilməsi və qeyri-neft sənayesinin şaxələndirilməsi məqsədi ilə bir sıra tədbirlərin həyata

keçirilməsi, o cümlədən mövcud təbii və iqtisadi resursların təsərrüfat dövriyyəsinə cəlb edilməsi, ənənəvi sənaye sahələri ilə yanaşı, yeni prioritet istehsal sahələrinin, sənaye parklarının yaradılması, regionlarda sənaye potensialının gücləndirilməsi, sənayenin innovasiyalar əsasında inkişafını təmin edəcək imkanların formalaşdırılmasını zəruri etmişdir [2].

Sənayeləşmə sahəsində bu tədbirlərin vaxtında, təxirə salınmadan həyata keçirilməsinə Azərbaycan Respublikası Prezidentinin 29 dekabr 2012-ci il tarixli fərmanı ilə təsdiq edilmiş “Azərbaycan 2020: gələcəyə baxış” İnkişaf Konsepsiyası, 2014-cü ilin Azərbaycan Respublikasında “Sənaye ili” elan edilməsi haqqında Azərbaycan Respublikası Prezidentinin 10 yanvar 2014-cü il tarixli sərəncamı, Azərbaycan Respublikası Prezidentinin 27 fevral 2014-cü il tarixli fərmanı ilə təsdiq edilmiş “Azərbaycan Respublikası regionlarının 2014-2018-ci illərdə sosial-iqtisadi inkişafı Dövlət Proqramı”, Azərbaycan Respublikası Prezidentinin 26 dekabr 2014-cü il tarixli sərəncamı ilə təsdiq edilmiş “Azərbaycan Respublikasında sənayenin inkişafına dair 2015-2020-ci illər üçün Dövlət Proqramı” rəvac vermişdir. Azərbaycan Respublikasında sənayeləşməyə dəstək verən bu siyasi qərarlar nəticəsində sənayeləşmə siyasətinə uyğun olaraq, regionlarda yerli xammala əsaslanan sənaye müəssisələrinin fəaliyyətinin keyfiyyətə müasir səviyyədə qurulması və yeni müəssisələrin, sənaye məhəllələrinin yaradılması istiqamətində tədbirlərin həyata keçirilməsi, innovasiya yönümlü texnologiyaların tətbiqinin stimullaşdırılması, ixtisaslaşmış və ümumi təyinatlı sənaye parklarının yaradılması istiqamətində işlərin davam etdirilməsi ölkə iqtisadiyyatının inkişafına, modernləşməsinə, yüksək texnologiyalar əsasında rəqabətqabiliyyətli sənaye istehsalının və ölkənin ixrac qabiliyyətinin daha da genişlənməsinə, eləcə də məşğulluq səviyyəsinin yüksəlməsinə əhəmiyyətli təsir göstərəcəkdir.

Ədəbiyyat

1. “Azərbaycan 2020: gələcəyə baxış” İnkişaf Konsepsiyası. Bakı, 29 dekabr 2012-ci il
2. 2014-cü ilin Azərbaycan Respublikasında “Sənaye ili” elan edilməsi haqqında Azərbaycan Respublikası Prezidentinin Sərəncamı. Bakı, 10 yanvar 2014-ci il
3. “Azərbaycan Respublikası regionlarının 2014-2018-ci illərdə sosial-iqtisadi inkişafı” Dövlət Proqramı. Bakı, 27 fevral 2014-ci il
4. Azərbaycan Respublikası Hökuməti ilə BMT-nin Sənaye İnkişafı Təşkilatı arasında əməkdaşlığa dair 2014-2018-ci illər üçün Çərçivə Proqramı. Bakı, 26 noyabr 2014-ci il
5. Azərbaycan Respublikasında sənayenin inkişafına dair 2015-2020-ci illər üçün Dövlət Proqramı. Bakı, 26 dekabr 2014-ci il
6. World Economic Forum. Global Information Technology Report. Geneva: 2016
7. <http://stat.gov.az>, Azərbaycan Respublikasının Dövlət Statistika Komitəsinin internet sahifəsi
8. <http://economy.gov.az>, Azərbaycan Respublikasının İqtisadiyyat Nazirliyinin internet sahifəsi
9. <http://senaye.gov.az>, Azərbaycanın Sənaye Portalı

UOT 339.9:338.1: 339.9:330.34

Müasir Azərbaycan və qloballaşma

*Kərimova Mehriban Allahverən qızı
Mingəçevir Dövlət Universiteti*

Müstəqil Azərbaycan Respublikası artıq sürətlə və dinamik inkişaf etməkdə olan ölkə sayılır. Mahiyyət etibarı ilə bu Azərbaycanın yaxın və uzaq perspektivdə inkişaf strategiyasının müəyyən edir və onun dünya iqtisadiyyatı ilə inteqrasiyasının keyfiyyətə yeni aktiv mərhələyə daxil olduğunu göstərir. Qloballaşma prosesi obyektiv xarakter daşıyır. SSRİ dağılıqdan sonra

Azərbaycan da, tarixi zərurətdən irəli gələrək, bu prosesin iştirakçıları sırasına daxil olmuşdur. Əhalinin maddi rifah halının yüksəldilməsinə, iqtisadi münasibətlərdə ayrı-seçkiliyə yol verilməməsinə, dövlətlərin sabit inkişafına qloballaşma kömək etməlidir. Qloballaşma haqqında müxtəlif fikirlər və müxtəlif yanaşmalar mövcuddur. Qloballaşmanın əsas vəzifəsi əsasən ticarət və sərmayənin sərbəst hərəkətləri zamanı qarşıya çıxan əngəllərin aradan qaldırılmasına yardım etməkdir. Texnoloji irəliləyişlərin baş verməsi, rabitə texnologiyalarının, informasiya əməliyyatlarının sürətlənməsinə və daha geniş yayılmasına səbəb əməliyyat xərclərinin aşağı düşməsi olmuşdur. Sadaladığımız bu amillər sayəsində malların, sərmayənin və insanların dünya üzərindəki hərəkətini asanlaşdırmış, sürətləndirmiş və iqtisadi siyasətin dünya üzərində hakim mövqe tutmasına şərait yaratmışdır. Sərbəst bazar iqtisadiyyatının istehsal və bölgüsündə tək hakim sistem olaraq qalması və sosialist blokunun dağılması ilə əlaqədar olaraq, qloballaşma daha da güclənərək dünyaya yayılmışdır.

Azərbaycan üçün iqtisadi məsələlərin həlli inteqrasiyanın əsas faktorudur. Bununla yanaşı, neft idxalından davam edən gəlir azalması və iqtisadi inkişafın alternativ modellərinin axtarışı zərurəti ilə çoxtərəfli əməkdaşlığın hər hansı formasına cəhd artacaq. İnteqrasiyanın əsas ölçüsü Beynəlxalq Əmək Bölgüsüdür. Başqa ölkələrdə olduğu kimi, Azərbaycanın da milli iqtisadiyyatının beynəlmilləşməsinin və inteqrasiyasının əsas ölçüsü Beynəlxalq Əmək Bölgüsünə (BƏB) əsasən müəyyən olunur. Dünya bazarında istehsal həcmının ümumi göstəricisi Beynəlxalq Əmək Bölgüsü hesab olunur.

Dövlətlər arasında istehsal amillərinin və malların sərbəst hərəkəti beynəlxalq iqtisadi inteqrasiya ilə baş verir. Azərbaycan Respublikası siyasi cəhətdən müstəqil olmaqla yanaşı iqtisadi cəhətdən qarşılıqlı asılı vəziyyətdə olur. İqtisadi inteqrasiya sahəsində Azərbaycan Respublikasının regional iqtisadi birləşmələrini nəzərdən keçirdikdə məlum olur ki, coğrafi mövqe mühüm əhəmiyyət kəsb edir. Ölkənin iqtisadi inkişaf səviyyəsi iqtisadi əməkdaşlıqla birbaşa əlaqəlidir.

Azərbaycan iqtisadiyyatının islam aləmi ilə də inteqrasiyası sürətlə genişlənir və son nəticədə bu milli iqtisadiyyatın inkişafına müsbət təsir göstərir. O, artıq bir neçə beynəlxalq islam təşkilatlarına da üzv olmuşdur. Bütün islam dünyası ölkələrini özündə birləşdirən İslam Konfransı Təşkilatı (İKT) ən nüfuzlu və daha çox iştirakçı üzv ölkələrinə malik olan təşkilatdır. Müstəqillik əldə etdikdən sonra Azərbaycan ilk inteqrasiya olduğu regional səviyyəli təşkilat İslam Konfransı Təşkilatıdır. Belə ki, Azərbaycan Respublikası İKT-nin iqtisadi və ticarət istiqamətli yerli, regional və beynəlxalq səviyyəli komitələrində fəal təşkilati fəaliyyət həyata keçirir.

Çox uzaq tarixi köklərə malik olmayan qloballaşma və regionlaşma hadisələri son zamanlarda beynəlxalq aləmdə yeni sosial və institusional keyfiyyətlər, o cümlədən çoxsaylı iqtisadi elementlər yaratmışdır. Müasir mərhələdə dünya təşkilatı qloballaşdırma və regionlaşdırmanı müəyyənləşdirir. Məlumdur ki, hər iki proses dünya bazarına çox geniş təsir edir.

Regionlaşma ilk olaraq regional inteqrasiya vasitəsi ilə təşəkkül tapır. Müstəqil Dövlətlər Birliyinə Azərbaycan Respublikası 1993-cü ilin sentyabr 2-də üzv olmuşdur. Dünyada gedən milli dövlətçilik və inteqrasiya proseslərinə əsasən MDB-yə müvafiq ölkələrin inteqrasiyası kimi baxılmalıdır. Regional əməkdaşlıq məsələlərində qonşu ölkələrlə geniş iqtisadi əlaqələrimizin olduğu Gürcüstan, Orta Asiya və Rusiya dövlətləri ilə münasibətləri daima diqqətdə saxlamaq lazımdır. Bizə yaxın xarici ölkələrlə müxtəlif səviyyəli əlaqələrin qurulması zəruri və vacib şərtlərdən biridir. Xarici siyasətdə bu konsepsiya iqtisadi amilin gücləndirilməsinə səbəb olmuşdur və Azərbaycanın beynəlxalq aləmdəki bütün fəaliyyətinin tərkib hissəsinə çevrilmişdir.

XXI əsrin astanasında olan Azərbaycan beynəlmilləşmə və inteqrasiya prosesindəki öz inkişafını davam etməklə yadda qaldı və yeni əsrdə də bu inkişaf tempindəki nailiyyətləri davam etdirdi. Azərbaycanın iqtisadi inteqrasiyaya qoşulmasında əsas məqsədlərindən biri də ölkədə makroiqtisadi sabitliyin qorunub saxlanması və makroiqtisadi inkişafın dayanıqlılığının təmin edilməsidir. Makroiqtisadi inkişafın mühüm amilləri ölkənin enerji, ərzaq və ekoloji təhlükəsizliyini təmin etmək, yeni proqram və layihələr işləyib hazırlamaq və onların həyata keçirilməsi üçün lazım olan sistemli tədbirlərin həyata keçirilməsinə nail olmaqdır. Makroiqtisadi sabitliyin qorunması və tənzimlənməsinə, davamlı inkişafın təmin olunmasına, turizmin inkişafına, regionların və sahibkarlığın inkişafına, ixrac potensialının artırılması üçün qısa və orta müddətli planların işlənilib

hazırlanmasına, neft amilindən asılılığın aradan qaldırılmasına, uzunmüddətli proqnoz və planların tərtib olunmasına nail olmaq üçün yeni model və üsulların seçilməsi zəruridir.

İndi bütün dünyada qloballaşma mürəkkəb bir proses kimi qiymətləndirilməkdədir. Yeni tarixi mərhələni, yəni dünya kapitalist sistemini ifadə edən qloballaşma heç də bir formalı proses deyil. Kapitalist sistemini hərtərəfli əhatə edən qloballaşma, xüsusən də iqtisadi qloballaşmanın ön plana çıxması ilə əlaqədar olaraq, əsasən üç sahədə bir-birini tamamlayaraq daha da genişlənməkdədir. Bunlar iqtisadi, siyasi və mədəni sahələrdir ki, adlarına müvafiq olaraq qloballaşmanın bir-biri ilə əlaqəli olan üç əsas formasını təşkil edir. Belə hesab edirlər ki, milli dövlətlər arasında hər cür maliyyə, iqtisadi informasiya sərhədləri götürülməli, azad iqtisadi və ticarət, azad rəqabət, maksimum sərbəstlik üçün münbit şərait yaradılmalıdır. Qloballaşmanın həqiqi mahiyyəti əslində elə bundan ibarətdir. O, iqtisadi inteqrasiya ideyalarının həyata keçirilməsinin yeni və daha da təkmilləşdirilmiş formasını müəyyənləşdirir.

Qloballaşma prosesinin geniş vüsət aldığı bir zamanda yenicə müstəqil olan dövlətimizin qarşısında duran əsas məsələlərdən biri, milli maraqlar və mənafeələr baxımından milli iqtisadiyyatın formalaşmasının makroiqtisadi problemlərini səmərəli şəkildə həll etməkdən ibarətdir. Bu baxımdan qloballaşma şəraitində milli inkişaf modelləri ilə dünya inkişaf modellərinin düzgün uzlaşdırılması bu gün aktual problemlərdən birinə çevrilir. Təkmil maliyyə mexanizmi olmadan bazar iqtisadiyyatı şəraitində iqtisadiyyat, fəaliyyət göstərə bilməz. İqtisadi siyasətin həyata keçirilməsi maliyyə sabitliyinin formalaşmasından daha çox asılıdır. Çünki, bazar iqtisadiyyatı maliyyə-kredit mexanizmi əsasında qurulur.

Qloballaşma yalnız əmtəələrin, kapitalların və xidmətlərin sərhəddən keçməsinə müxtəlif məhdudiyətlərin azaldılması ilə deyil, həmçinin daxili bazarların liberallaşması ilə, xarici kapitallar bazarının inkişafı ilə, dünya iqtisadiyyatında bazarların payı uğrunda onlar arasında rəqabətin güclənməsinə təsir göstərən törəmə maliyyə-iqtisadi alətlərin sıçrayışlı artımı ilə sürətlənir. Cəmiyyətin varlı və yoxsullara bölünməsi qloballaşma dövründə də problem məsələ olaraq qalmaqda davam edir. Hindistanda, Çində, Afrika ölkələrində yüz milyonlarla əhalinin yoxsulluq səviyyəsindən aşağı yaşadığı hamıya məlumdur. Bu da təbii ki, iqtisadi artımla bağlıdır. İqtisadi artıma təsir edən maliyyə siyasəti təkrar istehsal prosesi ilə əlaqəyə malikdir.

Bazar iqtisadiyyatında əmtəə-pul, maliyyə-kredit münasibətlərinin inkişafı iqtisadi artımın sürətləndirilməsində mühüm əhəmiyyətə malikdir. Ona görə ki, dövlətin qüdrəti onun maliyyəsi ilə ölçülür. Bu zaman təkrar istehsal prosesinin maliyyə təminatı problemi ortaya çıxır. Eyni zamanda sosial iqtisadi proseslərin maliyyə tənzimlənməsi və iqtisadiyyatın maliyyə stimullaşdırılması ön plana çıxır. Beynəlxalq iqtisadi münasibətlər sistemində iqtisadi artım, maliyyə sabitliyi daim gündəmdə olan bir məsələ olmuşdur. Bunun üçün iqtisadi artım və maliyyə sabitliyi sahəsində mövcud olan qanunlara riayət edilməlidir. İqtisadi artım bütün ölkələrdə eyni səviyyədə deyildir, hər bir ölkədə onun inkişaf səviyyəsinə görə dəyişir. Maliyyə resurslarından istehsal prosesində istifadə olunması iqtisadi artımın inkişafı üçün zəruri imkan yaradır. Maliyyə resurslarının daha səmərəli səfərbər edilməsi və onları təkrar istehsala yönəldilməsi vacib məsələlərdən biridir və daim dövlətin diqqət mərkəzində olmalıdır.

Ədəbiyyat

1. Hacızadə E.M. Sosiallaşan iqtisadiyyat. Bakı: Elm, 2006, 509s.
2. Qafarov Ş.S. Müasir iqtisadi sistem və qloballaşma. Bakı: 2005, 632s.
3. Şükürov A.M. Qloballaşmış cəmiyyətlər: dünən, bu gün və sabah. Bakı: 2006, 192s
4. Vəliyev D.Ə. Azərbaycanın qlobal iqtisadiyyata inteqrasiyası. Bakı: Adiloğlu, 2008, 428 s.

Qloballaşma şəraitində ərzaq təhlükəsizliyi problemləri

*Əliyeva Təranə Əsman qızı
Mingəçevir Dövlət Universiteti*

Qloballaşma şəraitində ölkənin iqtisadi təhlükəsizliyinin qorunması dövlətin əsas vəzifələrindən biridir. Təhlükəsizlik ölkənin bütün sahələrində mövcud olan və özünü daimi göstərən çox bir prosesdir. İqtisadi təhlükəsizliyin tərkib hissələrindən biri də ərzaq təhlükəsizliyidir. Ərzaq təhlükəsizliyi dedikdə əhalinin fizioloji tələbatının ödənilməsi üçün zəruri olan keyfiyyətli qidaya tələbatının ödənilməsi nəzərdə tutulur.

Ərzaq təhlükəsizliyinin təmin edilməsini ölkədə ərzaq və yeyinti məhsullarının istehsal səviyyəsi, qida məhsullarının istehsalının iqtisadi cəhətdən sərfəliliyi, qida məhsullarının qiymətliliyinin səviyyəsi, əhalinin gəlirləri və əməkhaqqının orta aylıq səviyyəsi, dövlət tərəfindən aztəminatlı əhali təbəqələrinə verilən güzəştlər və müavinətlər və dövlətin ərzaq resursları kimi amillər şərtləndirir.

Ölkənin milli ərzaq sisteminin iqtisadi baxımdan müstəqilliyini, yəni əsas ərzaq malları üzrə idxaldan asılı olmamasını, etibarlılığı, yəni ərzaq sistemini mövsüm, hava və digər amillərlə bağlı olan risklərdən qorumağı, dayanıqlılığı, daha doğrusu, milli ərzaq sisteminin istehsalın genişləndirilməsi rejimində inkişafı ərzaq təhlükəsizliyinin təminatı məsələlərinə aiddir. Bu baxımdan ərzaq təhlükəsizliyi problemi hər bir dövlətin, o cümlədən respublikamızın da milli təhlükəsizliyin əsas tərkib hissəsi sayılır.

Qloballaşma şəraitində ərzaq təhlükəsizliyi problemi beynəlxalq miqyas almışdır. Məlumdur ki, ərzaq təhlükəsizliyinin təmin edilməsi istehsalın artırılması və əhalinin alıcılıq qabiliyyəti ilə bilavasitə bağlıdır. Buna görə də bu proses ölkənin maliyyə imkanlarından, dövlət büdcəsinin vəziyyətindən də bilavasitə asılı olur. Bu baxımdan, son zamanlar bu aktual problemin həllində - Beynəlxalq Yenidənqurma və İnkişaf Bankı, Avropa Yenidənqurma və İnkişaf Bankı, Beynəlxalq Valyuta Fondu və s., kimi beynəlxalq qurumlar aktiv rol oynamağa başlamışdır.

Qloballaşma dövründə dünyanın bir çox ölkələrində milli təhlükəsizliyin tərkib hissəsindən biri olan ərzaq təhlükəsizliyini təmin etmək üçün müxtəlif konsepsiyalar mövcuddur. Bu konsepsiyalara əsasən hər bir ölkədə ərzaq və qida təminatı sahəsində mövcud problemlərin aradan qaldırılması, ərzaq təhlükəsizliyinin iqtisadi və sosial aspektləri, ərzaq təhlükəsizliyi siyasəti və təşkilati tədbirlər proqramının strukturunu müəyyən etmək imkanı yaranır. Ərzaq təminatı konsepsiyasının əsas məqsədini ölkənin ərzaq müstəqilliyinə nail olması, əhalinin mütəmadi olaraq keyfiyyətli ərzaq məhsullarını əldə etməsinə şərait yaradılması təşkil edir. Bu konsepsiyaya uyğun olaraq respublikamızda bu istiqamətdə həyata keçirilən islahatların əsas məqsədlərindən biri ərzaq müstəqilliyinin və əhalinin ərzaq təhlükəsizliyinin təmin edilməsi sahəsində problemlərin aradan qaldırılması olmuşdur.

Son illərdə Azərbaycan dövlətinin həyata keçirdiyi sosial-iqtisadi siyasətində ərzaq təhlükəsizliyi prioritet məsələlərdən biri olmuşdur. Bu məqsədlə, respublikamızda ixracyönlü iqtisadiyyatın inkişafı və yoxsulluq səviyyəsinin aşağı salınması nəticəsində ərzaq təhlükəsizliyinin təminatı istiqamətində yaranan problemlərin aradan qaldırılması məsələsi ön plana çəkildi. Azərbaycanda qeyri-neft sektorunun əsas inkişaf istiqamətlərindən biri kimi kənd təsərrüfatının inkişafı sahəsində mühüm tədbirlər həyata keçirilməyə başlandı. Ərzaq təhlükəsizliyinin milli təhlükəsizliyin əsas məsələsi olduğu üçün ölkə əhalisinin ərzağa və qidaya olan tələbatının daxili istehsal hesabına ödənilməsi sahəsində yeni proqramlar hazırlanmağa başlandı. Bu sahədə aparılan işlərə misal olaraq ölkədə aqrar sektorun inkişafına yönəldilmiş Dövlət Proqramlarının həyata keçirilməsini, kənd təsərrüfatında sahibkarlığın inkişaf etdirilməsi üçün güzəştli kreditlərin və subsidiyaların ayrılmasını, kənd təsərrüfatı texnikasının yenilənməsini, kənd təsərrüfatı məhsullarının saxlanması üçün anbarların tikintisini və s. tədbirlərin həyata keçirilməsini göstərmək olar. Bu işə ölkə əhalisinin tələbatının daxili istehsal hesabına təminatını yaxşılaşdırmağa şərait yaratdı.

Respublikamızda əsas təminat məsələlərinə ölkənin hər bir vətəndaşının müəyyən edilmiş rəşional istehlak normasına əsasən fəal, sağılam həyat tərzi üçün lazımı təhlükəsiz və keyfiyyətli yeyinti məhsulları ilə fiziki və iqtisadi cəhətcə təmin edilməsinə nail olunması və onun yüksək səviyyədə saxlanılmasının təmin edilməsini aid etmək olar. Bundan başqa ölkənin yerli ərzaqla təmin edilməsinə əsas daxili ərzaq növlərinin dayanıqlı istehsalının inkişaf etdirilməsi ərzaq təhlükəsizliyinin təminatının əsas istiqamətlərindəndir. Bundan başqa təbii fəlakətlər və digər fəvqəladə hallarda vətəndaşların yeyinti məhsulları ilə müntəzəm təmin edilməsi, yarana biləcək neqativ halların minimuma endirilməsi və təhlükəsiz yeyinti məhsullarının istehsalının və ərzaq təhlükəsizliyində daxili və xarici amillərin aradan qaldırılmasının təmin edilməsi dövlətin bu sahədə həyata keçirdiyi vəzifələrə aid etmək olar.

Azərbaycanın siyasi-sabitlik şəraitini və sosial-iqtisadi bazası dünya iqtisadiyyatında rəqabət qabiliyyəti yüksək olan ölkələr sırasına daxil olmağı imkan verir. Bu isə, milli iqtisadi təhlükəsizliyimizin təmin edilməsinin real və irimiqyaslı məqsəddir. Beynəlxalq təcrübələrə əsaslanaraq demək olar ki, Azərbaycanda istehsalın modernləşdirilməsi və innovasiya sisteminin formalaşması ixrac potensialının və emal sahələrinin inkişaf etdirilməsinə şərait yaradacaq, ölkəmizin rəqabətqabiliyyətliliyinin artırılmasına və onun dünya iqtisadiyyatına bərabər hüquqlu inteqrasiyasını təmin edəcəkdir. Buna nail olmaq üçün isə yerli investora şərait yaratmaq lazımdır.

Qloballaşma dövründə daxili bazarda rəqabət mövqələrinin saxlanılması üçün dövlət öz problemlərin həll edilməsi bacarığına malik olmalıdır. Hazırda ölkədə, dünya standartlarına cavab verən infrastrukturunun yaradılmasının təmin edilməsi və milli rəqabətqabiliyyətliliyinin yüksəldilməsi dövlətin əsas funksiyalarından biridir. Azərbaycanın öz potensialı ilə uğurlu, beynəlxalq standartlara müvafiq infrastrukturunun formalaşdırılması ölkənin nəinki müasir texnologiyalarının tətbiqi və inkişafına əsaslanan modernləşdirilməsini sürətləndirəcək, həm də Azərbaycan iqtisadiyyatının rəqabətqabiliyyətliliyinin gələcəkdə artmasına kömək edəcəkdir. Ölkə iqtisadiyyatının rəqabətqabiliyyətliliyinin gücləndirilməsi Azərbaycan Respublikasında əhalinin maddi rifahının yaxşılaşdırılmasının, sosial-iqtisadi sabitliyinin, iqtisadi və milli təhlükəsizliyinin təmin edilməsi üçün həlledici amildir.

Ədəbiyyat

1. Abbasov İ.D. Azərbaycanın və dünya ölkələrinin kənd təsərrüfatı. Bakı: 2013
2. İsrailov H.A. Qloballaşma şəraitində istehlak kooperasiyasının inkişaf perspektivləri. Bakı: 2010
3. Xəlilov H.A. Milli ərzaq təhlükəsizliyi: bazar transformasiyaları və iqtisadi qloballaşma amilləri. Bakı: Adiloğlu, 2001
4. Şəkərəliyev A.Ş. Dünya iqtisadiyyatı və beynəlxalq iqtisadi münasibətlər. Bakı: 1999

UOT 330.341: 316.4

Qloballaşma şəraitində milli iqtisadiyyatın sosial təhlükəsizliyinin təkmilləşdirilməsi istiqamətləri

*Hüseynova Ruhiyyə Adil qızı
Mingəçevir Dövlət Universiteti*

Qloballaşma şəraitində sosial təhlükəsizlik bu zaman meydana çıxan təhdid, təhlükə və hədələrdən milli maraq və mənafeləri qoruyan milli təhlükəsizliyin keyfiyyət elementidir. Bu həm də sosial sferanın müdafiəsinin təmin olunması üçün təhlükəli amillərin müəyyən edilməsi və onun aradan qaldırılması mexanizmini təmin edən hüquqi normalar kompleksidir.

Milli iqtisadiyyatın sosial təhlükəsizliyi mikro səviyyədə ayrıca bir şəxsin təhlükəsizliyi, onun şəxsi mənafeləri və tələbatlarının ödənilməsidir. Məhdud mənada bu, insanların bioloji bir varlıq

kimi mövcud olması, mühüm həyatı maraqlarına təhlükə törədən amillərin və şərtlərin dəf edilməsidir. Makrosəviyyədə sosial təhlükəsizlik ölkə ərazisində və onun regionlarında yaşayan hər bir insanın, sosial qrupun həyat fəaliyyəti, təkrar istehsalı ilə əlaqədardır. Bu isə geniş mənada ölkə əhalisinin maddi, mənəvi və sosial tələbatlarının ödənilməsi, onların təminatının qorunması, əmək və məişət şəraiti üçün təhlükə yaradan amillərin aradan qaldırılması deməkdir.

Sosial təhlükəsizliyin qarantı kimi sosial sabitlik çıxış edirsə, sosial inkişaf – həyat səviyyəsinin və keyfiyyətinin daim yaxşılaşdırılması baxımından sosial təhlükəsizliyin tam təminatıdır. Ona görə də vətəndaşların əmək, sosial təminat, təhsil, səhiyyə və mədəniyyət sahələrində konstitusiya hüquqlarının qorunması, əhalinin həyat şəraiti və maddi vəziyyətinin yaxşılaşdırılması, əhalinin məşğulluğunun, işçi qüvvəsinin təkrar istehsalının təmin edilməsi, işsizliyin azaldılması üçün bu sahənin inkişafına yönəldilən maliyyə vəsaitlərinin daim artırılmasını vacib hesab etmək olar. 2005-2015-ci illər ərzində dövlət büdcəsindən əhalinin sosial müdafiəsi və sosial təminatına çəkilən xərclər 304,9 mln manatdan 2022,0 mln manata qədər artmışdır. Lakin sosial təhlükəsizlik çox geniş sahəni əhatə etdiyindən onun təmin olunması bu sahəyə daha çox investisiya yönəldilməsini tələb edir. Sosial təhlükəsizliyin meyarları sosial sferanın vəziyyətini təhlil etməyə və qiymətləndirməyə imkan yaradır. Bu baxımdan sosial təhlükənin meydana çıxmasının qarşısının alınması, sosial strukturun tənəzzülünə yol verilməməsi, dayanıqlı sosial strukturun təmin edilməsi və s. meyarlar ən mühüm proseslər üzrə onun qiymətləndirilməsidir.

Əhalinin həyat səviyyəsi və yaşayış keyfiyyətinin göstəriciləri haqqında normaları əks etdirən sosial standartlar sisteminin həyata keçirilməsi və bu sahədə beynəlxalq təcrübənin daim öyrənilməsi problemlərin həllində əsasdır. Əmək şəraitinin keyfiyyəti, insanın inkişaf potensialı, ailənin mühafizəsi, təhsil və səhiyyə xidmətləri, ətraf mühit üzrə və s. standartlar həyat keyfiyyətinin daha yüksək səviyyəyə çatdırılması üçün meyarlardır.

Müasir dövrdə ölkələr arasında beynəlxalq iqtisadi əlaqələr – kooperasiya, xarici investisiya, kapital qoyuluşu, müştərək müəssisələrin yaradılması, idxal-ixrac əməliyyatları, elmi-texniki əməkdaşlıq, ticarət, maliyyə və valyuta əməkdaşlığı, əhalinin beynəlxalq hərəkəti, sosial mədəni xidmətlərin göstərilməsi, turizm, azad iqtisadi zonaların yaradılması və s. qlobal iqtisadiyyata qoşulmanın konkret təzahürüdür. Qloballaşma təkcə iqtisadiyyat sferası ilə məhdudlaşmayıb, həm də mənəviyyata, əxlaqa, əhalinin həyat tərzinə və sosial iqtisadi həyatın bütün tərəflərinə təsir etdiyindən ölkəmizdə qlobal və regional təhlükəsizliyin təmin olunması mexanizmi kimi, daxili və xarici təhlükələrin üzə çıxarılması, onların proqnozlaşdırılması məqsədilə sosial sahənin monitorinqinin aparılması, sosial təhlükələrin ən yüksək hədd ölçülərinin işlənilib hazırlanaraq qarşısının alınması və bu sahədə dövlətin fəaliyyətinin gücləndirilməsi, sosial təhlükəsizlik institutlarının və mexanizmlərinin təkmilləşdirilməsi problemlərinin nəzərə alınması və s. zəruridir.

Sosial təhlükəsizlik baxımından həyat səviyyəsinin və keyfiyyətinin yüksəldilməsinin maddi əsasını təşkil edən gəlirlərin artımı nə qədər zəruridirsə, onun istehlakı, xərclənməsi də bir o qədər əhəmiyyətlidir. Bu, ölkənin sosial-iqtisadi vəziyyəti, əhalinin adət-ənənələri, tələbatların müxtəlifliyindən və s. amillərdən asılı olduğundan bütün dövrlərdə onlardan istifadənin səviyyəsi və istiqamətləri eyni olmur. İnkişaf etmiş ölkələrdə həyat səviyyəsi gəlirlərin xərclənməsi və adambaşına ərzaq məhsullarına çəkilən xərclər üzrə qiymətləndirilir. Bu ölkələrdə ailələrin adambaşına ərzaq xərcləri azgəlirli ailələrdə xüsusilə böyük faiz təşkil edir. ABŞ-da ailə gəlirlərinin 24-25 faizi, Qərbi Avropa ölkələrində 20 faizi, Yaponiyada isə 25-30 faizi ərzağa xərclənir. MDB ölkələrinin, məsələn Belarus Respublikasında, Qazaxıstanda, Rusiyada aztəminatlı ailələrdə xərclərinin təxminən 60-70%-i, təminatlı ailələrin 42%-i, yüksək təminatlı ailələrdə isə 25-30% ərzağa xərclənir.

Qloballaşma şəraitində miqrasiyasının mənfi rolunu azaltmaq, sosial təhlükəsizliyini təmin etmək üçün ölkədə sosial şəraiti yaxşılaşdırmaq, əmək haqqlarının dünya standartlarına uyğunlaşdırılması tədbirləri daim artırılmalıdır. Ölkədə təbii işsizlik səviyyəsinin saxlanması və məşğulluğun təmin edilməsi üçün iqtisadiyyatın inkişafının daxili və xarici şəraitlərinin dəyişməsinə tez uyğunlaşa bilən “çevik əmək bazarı”nın yaradılması (natamam iş günü, müvəqqəti məşğulluq, ikinci məşulluq, iş yerlərinin dəyişməsi) fəaliyyəti sahəsində müəyyən işlər görülsə də, bu sahədə bununla kifayətlənmək olmaz. Əmək bazarının tənzimlənməsi üçün işçilərlə

işgötürənlər arasında xüsusi razılaşmaları ifadə edən sosial tərəfdaşlıq münasibətlərinin (məsləhət və informasiya köməkliyi, işsizlərin öyrədilməsi, iş qurmaq istəyən işsizlərə kömək) yaradılması sosial gərginliklərin azaldılmasına xidmət edir.

Sosial sahədə ən böyük təhlükə yoxsulluq və cəmiyyət üzvlərinin təbəqələşməsi olduğundan onun səviyyəsinin qiymətləndirilməsi yoxsulluq həddindən asılıdır və bu da istehlak səbəti və yaşayış minimumu ilə müəyyən olunur. Dünya ölkələrində o ərzaq məhsullarının kəmiyyətini ifadə edən ərzaq enerjisi və qida məhsullarının xüsusi çəkisi ilə müəyyənləşdirilir. Yoxsulluq həmçinin əldə olunan gəlirlərin alıcılıq qabiliyyəti ilə bağlı olduğundan onun adambaşına aylıq pul gəlirlərinin və istehlak qiymətləri indeksinin dəyişməsi meylini izləyərkən məlum oldu ki, ayrı-ayrı dövrlərdə adambaşına aylıq pul gəlirinin artımı istehlak qiymətlərinin artımını qabaqlamışdır. Lakin əhalinin bir hissəsinin aylıq pul gəlirləri yaşayış üçün zəruri olan yaşayış minimumundan hələ də geri qalır. Yoxsulluğun azaldılması və iqtisadi inkişafı, regionların inkişafı və bir sıra digər Dövlət proqramlarının həyata keçirilməsi nəticəsində yoxsulluq səviyyəsini 1995-ci ildəki 49%-dən 2014-cü ildə 5%-ə qədər azaltmaq mümkün olmuşdur. Azərbaycanda ÜDM-nin həcmi ilbəil artması (2015-ci ildə 59 mlrd. manat olmaqla əvvəlki ilə nisbətən 2,8% çoxdur), göstərilən problemlərin həllinə imkan verir. “Azərbaycan 2020: gələcəyə baxış” İnkişaf Konsepsiyasında da müasir yanaşmalara uyğun olaraq bu məsələnin həlli problemlərindən bəhs edilir. Yoxsulluq investisiya fəaliyyətini azaldan, ÜDM-in artım tempini ləngidən amil kimi də çıxış etdiyindən yoxsulluqla mübarizə müvəqqəti tədbir olmaqla yardımların yüksəldilməsi yox, məcmuu tələbin artırılması ilə məcmuu təklifin artımına təkən verməklə əhali gəlirləri ilə istehsalın artım imkanları arasında əlaqənin təmin olunmasıdır. Bizə belə gəlir ki, yoxsulluğun miqyasının məhdudlaşdırılması üçün tədbirlər sırasında:

- əhalinin əmək gəlirlərinin, o cümlədən real əmək haqqlarının artırılması;
- iqtisadiyyatın strukturunun daim təkmilləşdirilməsi;
- yoxsulluq həddindən aşağı olan ailələrin sayının azaldılmasında sosial müdafiə sisteminin real və potensial imkanlarının aşkar edilməsi və təkmilləşdirilməsi;
- əhalinin sosial təbəqələşməsinə demoqrafik amillərin təsirinin nəzərə alınması;
- insan potensialının inkişaf etdirilməsi, səhiyyənin gücləndirilməsi, savadsızlıqla mübarizə, peşə hazırlığı və digər xidmət sektorlarının inkişafına sərmayə qoyulmasının genişləndirilməsi davam etdirilməlidir.

Yoxsul və az təminatlı əhalinin sosial təminatının (müxtəlif müavinətlər, ünvanlı dövlət yardımları, sosial xidmət və s.) ehtiyac meyarının əsasında müəyyənləşdirilməsində məqsəd həyat səviyyəsinin yaşayış minimumu həddindən aşağı düşməsinin qarşısının alınması və onun ünvanlılığının artmasıdır. Perspektivdə mövcud sosial yardım mexanizmlərinin filtrlərinin təkmilləşdirilməsi ilə yanaşı fəal sosial yardım proqramlarının (əhalinin gəlir əldə etmək imkanlarının genişləndirilməsi, yaşayış minimumu həddində gəlirlərin vergilərdən azad edilməsi, əmək qabiliyyəti olmayanlara güzəştlərin edilməsi) genişləndirilməsi də diqqəti çəkir. Ehtiyacı olanlara ünvanlı sosial yardım təkə dövlət tərəfindən deyil, büdcədən kənar fondlar, həmçinin bələdiyyələr, qeyri-hökumət təşkilatları, xeyriyyə fondları və s. tərəfindən də göstərilə bilər. Belə ki, ehtiyacı olanlara yardımın göstərilməsi İsveç və İtaliyada 100% bələdiyyələr, Belçikada 50% dövlət, 50% isə xeyriyyə təşkilatları, Danimarkada 50% dövlət, 50% bələdiyyələr vasitəsilə həyata keçirilir. Türkiyədə hazırda 100-dən çox büdcədən kənar fondlar fəaliyyət göstərir.

Əhalinin yoxsulluq təhlükəsindən müdafiə olunmasının bir növü olan sosial sığortanın təşkilində təminatlı əhalinin sosial müdafiə sisteminin sığorta əsasına keçirilməsi, əmtəə və xidmət istehsalçılarına, büdcə subsidiyalarının azaldılması və onların aztəminatlı və yoxsul əhaliyə ünvanlı ödənişlərlə əvəz edilməsi sosial ədalət prinsipinin gözlənilməsinə səbəb olar ki, bu da inkişaf etmiş ölkələrin çoxdan başlıca prinsipi olan rifah dövlətinin formalaşmasına səbəb olar. Sosial təhlükəsizlik əhalinin bütün təbəqələrinin təminatlı səhiyyə yardımı, təhsil, idman, mədəniyyət və istirahətlə təmin olunması ilə yanaşı sosial xidmətləri də nəzərdə tutur. “Sosial xidmət haqqında” Azərbaycan Respublikası Qanununda qocalığa, xəstəliyə, işsizliyə, əmək qabiliyyəti olmayanlara, əlilliyə, ailə başçısını itirməyə, hamiləliyə və doğuma, istehsalda alınan zədələrə görə və s. xidmət növləri və onların keyfiyyətinin yaxşılaşdırılması məsələləri öz əksini tapmışdır.

İnflyasiyadan zərərçəkən büdcə təşkilatlarında çalışanların, pensiyaçıların gəlirləri qiymət artımından geri qaldığından kompensasiya üçün büdcədənkənar fondlar sistemini və yerli büdcələri möhkəmləndirməklə sosial gərginliyi azaltmaq olduğu dünya təcrübəsində öz əksini tapmışdır. Həmçinin əhalinin yığılan pul gəlirlərinin və əmanətə çevrilən hissəsinin indeksləşdirilməsi də xüsusi rola malikdir. İnflyasiyanın kəskinləşməsi zamanı yoxsul və aztəminatlı əhaliyə ünvanlı natural ödəmələrin həyata keçirilməsi və onların yerli bələdiyyə orqanları tərəfindən verilməsi bəzi xarici ölkələrin təcrübəsində öz əksini tapmışdır. Söz yox ki, dünya təcrübəsinin sınaqdan keçmiş sosial təhlükəsizlik istiqamətlərini ölkəmizdə də həyata keçirməklə müəyyən effektiv nəticələri əldə etmək olar.

Qloballaşma şəraitində əhalinin hər bir təbəqəsinin maraqlarını müdafiə etməklə milli iqtisadiyyatın yüksək tempə inkişafına nail olmaq hər birimizin arzusudur və bu sahədə bir iqtisadçı kimi öz töhfəmizi vermək hər birimizin vəzifəmizdir.

Ədəbiyyat

1. Azərbaycan Respublikası Dövlət Statistika Komitəsinin statistik göstəriciləri. 2013-2015.
2. Əhmədov M.A. Qloballaşma və milli iqtisadiyyatın formalaşması. Bakı: Azərneşr, 2003.
3. Kərimov C., Orucov A., İsrailov H. Dünya iqtisadiyyatı. Bakı: 2009.
4. Məmmədli O., İsmayılov M., İsmayılov F. Milli iqtisadiyyatın dövlət tənzimlənməsi. Bakı: 2008.
5. Rzayev Ə. Sosial sferanın iqtisadiyyatı və idarə edilməsi. Bakı: 2009
6. Əhali gəlirlərinin formalaşması, bölüşdürülməsinin sosial-iqtisadi məsələləri. Azərbaycan Milli Elmlər Akademiyası İqtisadiyyat İnstitutu. Elmi Əsərlər. Bakı: 2012, № 2.
7. Социально-экономическое значение индексации денежных доходов населения и проблемы ее совершенствования . Наука и бизнес. Пути развития. Москва: 2013, № 2(20)

UOT 334.7

Müasir dövrdə sahibkarlığın inkişaf istiqamətləri

*Xəlilova Xəyalə Qəmbər qızı
Mingəçevir Dövlət Universiteti*

Sahibkarlıq iqtisadi münasibətlərin konkret təzahür forması olub, cəmiyyətin maddi və mənəvi potensialının artmasına zəmin yaradır. Sahibkarlıq fəaliyyəti daha çox iqtisadi azadlıqla – sahibkar azadlığı və qarşılıqlı təsərrüfat əlaqələri ilə birbaşa bağlıdır. Bu azadlıqlar sahibkarlara iqtisadi resurslara malik olmaq və bu əsasda müəyyən məhsul istehsalını və xidmət göstərilməsini təşkil etmək, kommersiya fəaliyyəti göstərmək, öz tərəf müqabillərini tapmaq və müqavilələr bağlamaq, maliyyə, kredit, investisiya əməliyyatlarını aparmaq, azad rəqabətə qoşulmaq imkanı verir. Sahibkarlıq fəaliyyətinin əsas subyekti kimi sahibkar çıxış edir və aşağıdakılarla əlaqədardır:

- istehlakçı ilə əsas əks agent kimi;
- dövlətlə hansı ki, bəzən onun köməkçisi və ya rəqibi kimi çıxış edir;
- muzzdlu işçilərlə;
- biznes üzrə tərəfdaş ilə.

Sahibkarların və onların əməkdaşlarının xarici müəssisələrin, rəqiblərin, tərəfdaşların, istehlakçıların ayrı-ayrı qruplarının, təchizatçıların, yerli və mərkəzi hakimiyyət orqanları, vergi orqanları, gömrük və sahibkarlıq fəaliyyətinin digər iştirakçıları ilə əməkdaşlığı müəyyənləşdirilmiş norma, forma və əməkdaşlıq qaydalarına əməl olunmasını tələb edir. Əməkdaşlığın əsas istiqamətləri kimi istehsal, əmtəə mübadiləsi, maliyyə əməkdaşlığı sferaları çıxış edə bilər. Sahibkarlıq fəaliyyətində sahibkar və istehlakçı qarşı-qarşıya dayanır. Sahibkar yeganə subyekt ola

bilməz. Bütün hallarda o, əsas əks tərəf olan istehlakçılarla, eləcə də dövlətlə qarşılıqlı hərəkət etməlidir. Sahibkarlıq ümumi iqtisadi və sosial-iqtisadi proseslərin ayrılmaz tərkib hissəsidir. Ümumi iqtisadi proseslərdə olduğu kimi sahibkarlıq fəaliyyətinə də eyni subyektlər daxildir. Bunlardan istehsal prosesinin təşkilatçısı, istehlakçılar, işçilər, əməkdaşlar və dövləti qeyd etmək olar.

Dövlət sahibkarlığın inkişafının sürətləndirilməsi üçün bu sahədə kadrların peşəkar hazırlıqlarının yüksəldilməsi istiqamətində təhsil funksiyasını öz öhdəsinə götürür. Dövlət yenidən işgüzarlıq fəaliyyətinə başlamış sahibkarlara maliyyə baxımından köməklik göstərir. Bir çox hallarda sahibkarlar üçün tələb olunan infrastruktura və eləcə də sahibkarlığa xidmət edən, köməklik göstərən bir çox strukturların yaradılmasını öz üzərinə götürür. Subyektlər arasında yaranan əlaqələr fəaliyyətin iqtisadi aktivliyini müəyyənləşdirir və bunlar bir-birilə düz mütənasibdir. Ümumi iqtisadi proseslərdən fərqli olaraq sahibkarlıq prosesinin subyektləri özünəməxsus xarakterə malikdir. Qeyd edilənlərdən bələ bir nəticəyə gəlmək olar ki, sahibkarlar sahibkarlıq fəaliyyətinin əsas subyektidir və onların əsas məqsədi-vəzifəsi öz fəaliyyətinin səmərəliliyini artırmaqla yüksək mənfəətə nail olmaqdır. Sahibkarlıq fəaliyyətini həyata keçirməyin başlıca şərtlərindən biri də ictimai şəraitin mövcud olmasıdır. Burada hər şeydən əvvəl bazar, bazar münasibətləri sistemi, sahibkarın şəxsən sərbəst olması nəzərdə tutulur. Sahibkarlıq mühiti ictimai-iqtisadi vəziyyət olub, iqtisadi azadlıq dərəcəsini, sahibkarlıq ordusunun mövcudluğunu, bazar münasibətləri ünsürlərinin üstün olması, sahibkarlıq kapitalının formalaşması imkanını və zəruri ehtiyatlardan istifadə etmək imkanını özündə əks etdirir.

Azərbaycanda müasir milli sahibkarlığın inkişafı bilavasitə 1993-cü ilin ortalarından başlanılmışdır. Azərbaycanda ardıcıl keçirilən islahatlar nəticəsində bütün istiqamətlərdə olduğu kimi sosial-iqtisadi sahədə də uğurlu nəticə əldə edilmiş, sahibkarlığın inkişafı istiqamətində də bir sıra önəmli addımlar atılmış, bu da sağlam biznes mühitinin daha da əlverişli olmasına şərait yaratmışdır. Son illərdə Azərbaycanda iqtisadiyyatın neft sektorundan asılılığının azalması, yeni istehsal müəssisələrinin istifadəyə verilməsi, işsizliyin aradan qaldırılması və s. sosial yönümlü problemlərin həlli sahibkarlığın inkişafı ilə əhəmiyyətli dərəcədə bağlıdır. Bu gün sahibkarlığın inkişafı ilə əlaqədar dövlət öz iradəsini nümayiş etdirir. Sahibkarlara daima diqqət göstərilir, onlara güzəştli kreditlərin, texnikanın lizinq yolu ilə verilməsi, fermerlərə subsidiyaların ayrılması, bütünlükdə kənd təsərrüfatını, eləcə də sahibkarlığı stimullaşdıran Dövlət Proqramlarının qəbul olunması və onların uğurla icra olunması ölkədə sahibkarlığın inkişafına münbit şərait yaratmışdır. Ölkədə həyata keçirilən iqtisadi siyasət sahibkarlığın inkişafının sürətləndirilməsinə, ölkənin sosial-iqtisadi problemlərinin həllində sahibkarlığın rolunun gücləndirilməsinə, bu istiqamətdə dövlət qayğısının artırılmasına və ən əsası mövcud potensialın reallaşdırılmasına yönəldilmişdir. Bu məqsədlə qanunvericilik bazasının formalaşdırılması, bürokratik maneələrin aradan qaldırılması, maliyyə dəstəyinin göstərilməsi və digər sahələrdə əhəmiyyətli addımlar atılmışdır. Son 20 il ərzində ölkədə sahibkarlıq fəaliyyətinin tənzimləyən prosedur və qaydalar xeyli liberallaşdırılmış, sahibkarlığa dövlət maliyyə yardımı mexanizmi işə salınmış, ölkədə bəzi məhsullara ixrac rüsumları ləğv edilmişdir. Eyni zamanda, respublikada tətbiq edilən vergi yükü azaldılmış, o cümlədən sadələşdirilmiş verginin, elektron vergi hesab-fakturalarının tətbiqinə başlanılmış, elektron xidmətlərin tətbiqi genişləndirilmişdir.

Prezident İlham Əliyevin “Sahibkarlığın inkişafı ilə bağlı əlavə tədbirlər haqqında” 3 mart 2014-cü il tarixli Fərmanı sahibkarlığın inkişafına göstərilən diqqət və qayğının, özəl bölməyə dövlət dəstəyi tədbirlərinin ardıcılığının göstəricisi, sahibkarlığın inkişafının yeni mərhələsinin hüquqi əsaslarını özündə əks etdirən ən mühüm konseptual sənəddir. Fərman Azərbaycanda biznes mühitinin daha da yaxşılaşdırılması, onun ən qabaqcıl təcrübələr əsasında təkmilləşdirilməsi istiqamətində əhəmiyyətli tədbirlərin həyata keçirilməsi üçün əsas olmaqla, qarşıdakı illərdə sahibkarlığın inkişafı üçün geniş imkanlar açır. 2004-2008-ci və 2009-2013-cü illəri əhatə edən regionların sosial-iqtisadi inkişafının dövlət proqramlarının uğurla həyata keçirilməsi və 2014-2018-ci illəri əhatə edən regionların sosial-iqtisadi inkişafı dövlət proqramlarının qəbulu iqtisadi inkişafa böyük təkan vermişdir.

Azərbaycanda sahibkarlığın inkişafı iqtisadi siyasətin prioritet istiqamətlərindəndir. Bu istiqamətdə ardıcıl olaraq dövlət-sahibkar münasibətlərinin inkişaf etdirilməsi, sahibkarlığa dövlət dəstəyi mexanizmlərinin genişləndirilməsi, biznes mühitinə dair qanunvericiliyin və inzibati prosedurların təkmilləşdirilməsi, sahibkarların işgüzar əlaqələrinin inkişafı və müxtəlif növ xidmətlərin göstərilməsi kimi kompleks tədbirlər həyata keçirilir. Sahibkarlıq subyektlərinin qeydiyyatında “bir pəncərə” prinsipinin tətbiqi təmin edilmiş və onların onlayn qeydiyyatına başlanılmışdır. Sahibkarların investisiya layihələrinin maliyyələşdirilməsinin səmərəli mexanizmi formalaşdırılmışdır. Belə ki, güzəştli kreditlərdən istifadə qaydalarının mütəmadi olaraq təkmilləşdirilməsi nəticəsində sahibkarlıq subyektlərinə verilən kreditlərin ümumi həcmi artmış, iş adamlarının kreditlərə çıxış imkanları daha da genişləndirilmişdir.

Dünya təcrübəsi göstərir ki, sahibkarlığın inkişafı üçün öncə makroiqtisadi səviyyədə sabitliyə nail olunmalı, əlverişli sahibkarlıq mühiti yaradılmalıdır. Bu mühitin yaradılması hökumət səviyyəsindən başlamış hər bir şəxsin sahibkarlıq fəaliyyətinə münasibətinə qədər bir çox problemlərin həllindən asılıdır. Sahibkarlıq fəaliyyətini tənzimləyən qanunlar və qanunvericilik aktları sahibkarlıq sahəsində dövlət siyasətinin əsaslarına söykənir və onun reallaşmasına hüquqi təminatlar yaradır. Sahibkarlığın inkişafında dünya təcrübəsindən istifadə mühüm əhəmiyyət kəsb edir. Ona görə ki, bazar iqtisadiyyatlı dünya ölkələrində sahibkarlığın təşəkkülü təbii tarixi proses kimi getmişdir. Müstəqillik əldə etdikdən sonra Azərbaycanda qəbul olunan sahibkarlığın inkişafı proqramı və dövlət siyasətinin əsas istiqamətləri, ümumiyyətlə sahibkarlığın təşəkkülü və inkişafı vəzifələrini qarşıya qoymuşdur. Bu vəzifələr yerinə yetirildikcə sahibkarlığın inkişafında yeni mərhələ başlayır. Artıq sahibkarlığın inkişafı prosesində kiçik və orta sahibkarlığın təşəkkülü vəzifəsi ön plana keçir.

Azərbaycanda 1999-cu ildə qəbul olunmuş Kiçik sahibkarlığa dövlət köməyi haqqında Azərbaycan Respublikası Qanununda kiçik sahibkarlıq subyektləri meyarı işçilərin sayı götürülmüşdür. İşçilərin sayı ilə digər meyarların da əsas götürülməsi məqsədəuyğun olardı. Belə meyar dövrünün həcmi, yaxud da əsas istehsal fondlarının dəyəri ola bilər. Azərbaycan iqtisadiyyatının hazırkı mərhələsində müəssisələrin həcmindən asılı olmayaraq sahibkarlığın bütün formaları inkişaf etdirilməlidir. Lakin öz xarakter və xüsusiyyətləri baxımından Azərbaycanda kiçik və orta sahibkarlığın inkişaf etdirilməsi daha məqsədəuyğundur. Çünki, kiçik və orta müəssisələr az kapital əmək tutumlu olur, bazar mühitinə daha tez uyğunlaşırlar. Belə müəssisələr iflasa uğrular da, yeni kiçik və orta müəssisələrin təşkil olunması çox da çətinlik törətmir. Bununla belə, kiçik və orta sahibkarlığın digər əhəmiyyəti yerli təsərrüfat sferasına tez uyğunlaşma qabiliyyəti, kiçik sahibkarlığın böyük azadlığa malik olması, qəbul olunmuş qərarların cəld və operativliklə həyata keçirilməsi, iqtisadi fəaliyyətlə məşğul olan zaman idarəetmə və istehsal xərclərinin aşağı olması, şəxsin öz ideya və fikirlərini həyata keçirmək imkanının olması, ilkin kapitalla ehtiyacın az olması, istehlakçılara tələbatlarına uyğun olaraq, məhsulun forma və keyfiyyətində tez bir zamanda dəyişikliklərin edilməsi imkanlarının olması və s. Kiçik və orta sahibkarlıq subyektlərinin səmərəli fəaliyyət göstərməsi, hüququ və maraqlarının müdafiə olunmasını təmin etmək məqsədilə müvafiq qanunvericilik bazasının təkmilləşdirilməsi, yeni qanun və normativ aktların qəbulu, Azərbaycanda kiçik və orta sahibkarlığın prioritet istiqamətlərinin inkişafı ilə bağlı həmin sahələrə vergi güzəştlərinin tətbiq edilməsi mexanizminin daha da təkmilləşdirilməsi də əsas istiqamətlərdəndir.

Ədəbiyyat

1. Abbasov A.B.. Biznesin əsasları. Bakı: 2005
2. Manafov Q.N. Sahibkarlıq fəaliyyətinin sosial-iqtisadi aspektləri. Bakı: 2000
3. Niftullayev V.M. Sahibkarlığın əsasları. Bakı: 2004

Modernləşmiş sənaye iqtisadi inkişafın prioritet istiqamətlərindən biri kimi

*Namazova Aynur Məhəmməd qızı
Nəsibova Arifə Carı qızı
Mingəçevir Dövlət Universiteti*

Modernləşmə mütərəqqi dünya təcrübəsinə əsaslanaraq ölkədə iqtisadi və texnoloji geriliyin aradan qaldırılması istiqamətində tədbirləri özündə əks etdirir. Modernləşmənin siyasi, sosial, dini, iqtisadi, texnoloji, inzibati və digər növlərini ayırmaq olar. Burada əsas ümumi məqsəd müasir sənaye cəmiyyətinin qurulmasıdır.

İqtisadiyyatın modernizasiyası, onun məqsəd və vəzifələrinin səmərəli həyata keçirilməsi məqsədilə ölkədə dövlət başçısının 2012-ci il 29 dekabr tarixli fərmanı ilə “Azərbaycan 2020: gələcəyə baxış” İnkişaf Konsepsiyası təsdiq edilmişdir. Konsepsiyada ixrac yönümlü iqtisadi model əsas götürülmüş, iqtisadiyyatın rəqabət qabiliyyətinin yüksəldilməsi və strukturunun təkmilləşdirilməsi, qeyri-neft ixracının artımı və s. nəzərdə tutulmuşdur.

Ümumi məqsədə, qeyri-neft ixracının artımına nail olmaqdan ötrü iqtisadiyyatın potensial müqayisəli üstünlüyə malik olan sahələri, resurslar və digər amillər nəzərə alınmaqla strategiyalar hazırlanmalıdır. Azərbaycan 20-ci əsrin ikinci yarısından başlayaraq kənd təsərrüfatı ölkəsindən aqrar-sənaye dövlətinə çevrildi və 21-ci əsrdə neft bumunun təsiri altında yeni sənayeləşmə dövrünə qədəm qoydu. Azərbaycanda iri sənaye komplekslərinin yaradılması istiqamətində Prezident İlham Əliyev ölkə iqtisadiyyatının sənayeləşməsinə sürətləndirmək, Azərbaycanın güclü sənaye mərkəzinə çevrilməsi üçün mövcud potensialdan daha səmərəli istifadə etmək məqsədi ilə 2014- cu ili Azərbaycan Respublikasında “Sənaye ili” elan edilməsi haqqında sərəncam imzalamışdır. Sərəncamda qeyd edilir ki, son on ildə Azərbaycan iqtisadiyyatının bütün sahələrində olduğu kimi, sənayenin inkişafında da böyük uğurlar qazanılmış, sənaye məhsulları istehsalının həcmi 2,7 dəfə artmışdır. Bu müddət ərzində rəqabətqabiliyyətli müasir sənaye sahələrinin yaradılması, sənayenin infrastruktur təminatının yaxşılaşdırılması sahəsində çoxsaylı layihələr icra edilmiş, ölkə sənayesi yeni inkişaf mərhələsinə qədəm qoymuşdur. Hazırkı mərhələdə sənayenin modernləşdirilməsi və qeyri-neft sənayesinin şaxələndirilməsi məqsədi ilə mövcud təbii və iqtisadi resursların təsərrüfat dövriyyəsinə cəlb edilməsi, ənənəvi sənaye sahələri ilə yanaşı, yeni prioritet istehsal sahələrinin, sənaye parklarının yaradılması, regionlarda sənaye potensialının gücləndirilməsi, sənayenin innovasiyalar əsasında inkişafının təmin edilməsi imkanlarının formalaşdırılması zəruridir. Bu məsələnin düzgün həllində sənayenin modernləşdirilməsi həlledici əhəmiyyət kəsb edir. Sənaye müəssisələrinin və təsərrüfat subyektlərinin modernləşdirilməsinin əsas məqsədi istehsalın intensivləşdirilməsi, istehsal güclərinin artırılması, yüksək keyfiyyətli sənaye məhsulu istehsalı, əmək məhsuldarlığının artırılması, material tutumu və məhsulun (iş və xidmətin) maya dəyərinin aşağı salınması, istehsalın təşkili və idarə edilməsində – istehsalın və əməyin təşkilinin təkmilləşdirilməsi və fəaliyyətdə olan müəssisələrin digər texniki iqtisadi parametrlərinin yaxşılaşdırılmasıdır.

Hazırkı dövrdə sənaye siyasəti rəqabətqabiliyyətlik, səmərəlilik və ekoloji təhlükəsizlik meyarlarına uyğun yüksək texnologiyaların tətbiqinə yönəlməli, elmi araşdırmalarla üzvi surətdə bağlı olmalı, müasir çağırışlara cavab verməli və yeni yanaşmalara əsaslanmalıdır”. Ümumiyyətlə, son 10 ildə müstəqil Azərbaycanın dinamik sosial-iqtisadi inkişafını şərtləndirən ən mühüm cəhətlərdən biri ölkənin müasirləşdirilməsi və bu strateji kursa uyğun olaraq modern, dünya trendlərinə cavab verən sənaye quruculuğu siyasətinin aparılması ilə bağlıdır. Ümumiyyətlə, sürətlə modernləşən ölkədə sənayenin inkişafına xüsusi diqqət yetirilməlidir. Bunun üçün Azərbaycanda yüksək texnologiyalara əsaslanan müasir sənaye quruculuğunu reallaşdırmaq üçün real zəmin və geniş imkanlar mövcuddur. Respublikanın zəngin əmək, xammal və kadr potensialı, əlverişli biznes mühiti, investisiya qoyuluşunun təşviq edilməsi, dövlətin nümayiş etdirdiyi siyasi iradə,

institusional islahatların dəstəklənməsi, möhkəm daxili sabitlik və digər amillər ölkədə müasir sənaye quruculuğunu şərtləndirir.

Davamlı dövlət dəstəyinin sayəsində son 10 ildə Azərbaycan sənaye quruculuğu sahəsində diqqətəlayiq uğurlara nail olmuşdur. Bu illərdə Azərbaycan təbii qaz və elektrik enerjisi idxalçısından ixracatçıya çevrilib, Avropanın enerji təhlükəsizliyinin təmin olunmasında etibarlı tərəfdaş statusu qazanıb.

Respublikada sənayenin inkişafında investisiya qoyuluşlarının rolu da böyükdür. Belə ki, ölkə iqtisadiyyatına qoyulan investisiyaların 39 faizdən çoxu prioritet sahə kimi sənaye sektoruna yönəldilmişdir. Ona görə də xidmət sahələrindən fərqli olaraq sənayedə qoyulan investisiyalardan səmərəli istifadə edilməsi vacib məsələlərdən biridir.

Ölkə iqtisadiyyatının inkişaf dövrlərində 2003-2013-cü illərdə başlanan məqsədli və sürətli investisiya siyasəti hazırda davam edir. Bütün mənbələr üzrə ölkə iqtisadiyyatına yönəldilən investisiyanın həcmi qənaətbəxş sayılsa da, onun struktur təhlili müəyyən səviyyələrdə kövrək tərəflərin mövcudluğunu göstərir. Belə ki, ümumi investisiyaların ciddi üstünlük təşkil etməsi kimi göstəricilər dövlətin həyata keçirdiyi investisiya siyasətinin kəmiyyətlə yanaşı, keyfiyyət tərəfinin daha çox diqqətə alınmasını zəruri edir. Ümumiyyətlə, bütün mənbələr üzrə ölkə iqtisadiyyatına yönəldilən investisiyanın həcmnin davamlı artırılmasına xarici investisiyaların rolu inkar olunmazdır. Hazırda reallaşdırılan, həmçinin növbəti dövrlər üçün qəbul olunması nəzərdə tutulan müxtəlif sosial-iqtisadi inkişaf proqramının və digər iqtisadi siyasət sənədlərinin icrası, böyük həcmdə daxili investisiyanın aktiv cəlb edilməsi siyasəti hazırda dövlətin ümumi iqtisadi siyasətin tərkibində aparıcı yer tutur. Bunların ardıcıl olaraq həyata keçirilməsi sahəsində ölkədə 2015- 2020-ci illərdə sənayenin inkişafına dair Dövlət Proqramı hazırlanıb. Prezident İlham Əliyevin müxtəlif vaxtlarda imzaladığı fərman və sərəncamlar, regionların sosial-iqtisadi inkişafına dair qəbul edilən Dövlət proqramları ölkədə qeyri-neft sənayesinin inkişafına güclü hüquqi təminat yaradıb. Dövlət başçısı hələ 2007-ci ildə “Azərbaycan Respublikasında xüsusi iqtisadi zonaların yaradılması haqqında” müvafiq Fərman imzalayıb. Ölkədə “Xüsusi iqtisadi zonalar haqqında” ayrıca Qanun qəbul edilib. Bundan başqa, dövlət başçısının 24 aprel 2013-cü il tarixində imzaladığı Fərmanla “Sənaye parkları haqqında Nümunəvi Əsasnamə” təsdiqlənib. Bu, sənaye parklarının yaradılması, idarə edilməsi və onlarda sahibkarlıq fəaliyyətinin həyata keçirilməsi ilə bağlı məsələləri tənzimləyən çox mühüm baza sənədidir. Hazırda Azərbaycanda sənayeləşmə prosesinin keyfiyyətə yeni mərhələsi başlanıb. 21 sentyabr 2016-cı ildə Mingəçevir texnoparkının təməli qoyulub. Son 10 il ərzində respublikanın müxtəlif regionlarında 500-dən çox sənaye müəssisəsi fəaliyyətə başlayıb. Ölkə sənayesinin gələcəyi isə müasir dünya trendlərinə cavab verən innovativ, elm tutumlu müəssisələrin yaradılması ilə bağlıdır. Respublikada informasiya-kommunikasiya texnologiyaları (İKT) sürətlə inkişaf edir.

Bazar iqtisadiyyatı şəraitində sənayenin əsasını təşkil edən avadanlığın modernləşməsi texniki tərəqqinin ayrılmaz hissəsi və yeni texnikanın formalarından birinin yaradıcısı və inkişaf etdiricisi sayılır. Texniki tərəqqinin sürətləndirilməsi sənayedə müasir maşın və avadanlıqlara tələbatın artması yeni texnikanın istehsalat tətbiqi səviyyəsindən asılıdır. Ancaq modernizə olunmuş avadanlıqlar ildən-ilə istehsalın həcmnin artırılmasına imkan yaradır. Bu da məhsulun maya dəyərinin aşağı düşməsində, işin keyfiyyətinin yaxşılaşdırılmasında, əmək məhsuldarlığının yüksəlməsi və əsas istehsal fondlarından səmərəli istifadə də özünü göstərir. Avadanlıqların modernizasiyası müasir mərhələdə təsərrüfat-biznes planlarının yerinə yetirilməsində daha böyük əhəmiyyət kəsb edir. Bu baxımdan modernləşdirmənin yüksək texniki səviyyədə keçirilməsi tələb olunur. Bazar iqtisadiyyatının tələbinə əsasən məhsul buraxılışı həcmi artırılmalı, əmək məhsuldarlığı səviyyəsi yüksəldilməli, məhsulun maya dəyəri aşağı salınmalıdır. Lakin bu məsələlər istehsal və əməyin təşkilinin yaxşılaşdırılması, mütərəqqi texnologiyanın geniş yayılması və fəaliyyət göstərən avadanlıq parkının modernləşdirilməsi yolu ilə həll olunmalıdır.

İnnovasiya əsaslı, ixrac və rəqabətqabiliyyətli sənayenin modernləşdirilməsinin inkişaf prosesinin aşağıdakı istiqamətdə həyata keçirilməsi daha məqsədəuyğundur.

1. Avadanlığın məhsuldarlığının artımı.
2. Materiallara qənaət.

3. Rəqabətqabiliyyətli məhsul istehsalını artırmaq.
4. Məhsulun keyfiyyətinin yaxşılaşdırılması.
5. Fəaliyyət göstərən avadanlığın avtomatlaşdırılması.
6. İstehsal sahəsinin azad edilməsi.
7. Fəaliyyət göstərən avadanlığın modernləşməsi.
8. Təmirlə modernləşmə.

Sənayedə qeyd edilən bu istiqamətlər ölkədə beynəlxalq standartlara cavab verən, modernləşmənin sürətlənməsi və rəqabətqabiliyyətli məhsulları istehsal etməklə sənaye potensialının artırılmasına imkan verəcəkdir. Bütün bunlar imkan verir ki, gündən-günə uğurla inkişaf edən respublikada rəqabətqabiliyyətli məhsul istehsalının artırılmasına imkan verən sənayenin modernləşdirilməsi çox vacib məsələlərdən biridir.

Sənayenin modernləşməsi, onun mütərəqqi dünya səviyyəsinə uyğunlaşdırılması Azərbaycanda sənaye potensialını daha da inkişaf etdirə bilər və ölkəmizin qloballaşdırma proseslərində fəal iştirakına kömək ola bilər.

Ədəbiyyat

1. Sənaye parkları haqqında Nümunəvi Əsasnamə. Bakı, 24 aprel 2013-cü il
2. “2014-cü ilin Azərbaycan Respublikasında “Sənaye ili” elan edilməsi haqqında” Azərbaycan Respublikası Prezidentinin Sərəncamı. Bakı, 10 yanvar 2014-cü il
3. Qasımlı V. İqtisadi modernizasiya. Azərbaycan Respublikası Prezidenti yanında strateji araşdırmalar mərkəzi. Bakı: 2014

UOT 658.011:46

Qloballaşma və regional təhlükəsizlik problemləri

*Rəhimova Mələhət Firqət qızı
Mingəçevir Dövlət Universiteti*

Qloballaşma bir iqtisadi proses kimi son illərdə dünya təsərrüfatı sistemində baş verən siyasi-ictimai və sosial-iqtisadi münasibətlərin genişlənməsi və təmərküzləşməsinin nəticəsi olaraq təzahür etmişdir. Qloballaşma ölkənin inkişafının obyektiv prosesi olub, milli iqtisadiyyatların dünya təsərrüfatına daha aktiv inteqrasiya olunmasına şərait yaradır. Qloballaşmanın hesabına ölkələr istehsal xərclərindən qənaətlə istifadəyə, resursların beynəlxalq miqyasda əlverişli yerləşməsinə, milli bazarlara xas məhsulların keyfiyyətinin və çeşidinin genişlənməsinin yaradılmasına nail olurlar. Milli iqtisadiyyatın imkanlarının nisbətən məhdudlaşdıran və bilavasitə onun təmərküzləşməsinə təsir göstərən amillər qloballaşma proseslərinin təzahürləridir. Siyasi qloballaşmaya nisbətən iqtisadi qloballaşma daha sürətli gedən prosesdir.

İqtisadi qloballaşma müasir dünya inkişafının əsas meyillərindən biridir. Odur ki, ondan kənar qalmaq olmaz və mümkün də deyil. İqtisadi qloballaşma prosesində iştirak edərkən bir qədər irəliyə baxmaq və inkişafın gələcək meyllərini nəzərə almaq lazımdır.

Azərbaycan dünyada gedən proseslərdə, o cümlədən iqtisadi qloballaşma prosesində iştirak etmək və özünün milli maraqlarını təmin etmək üçün ilk növbədə hansı inkişaf mərhələsində olduğunu müəyyənləşdirməlidir. Qloballaşma prosesi həmçinin yerli şirkətlərə, firmalara, korporasiyalara geniş investisiya imkanını verir və innovativ texnologiyanın tətbiqini sürətləndirir. Qloballaşma prosesi eyni zamanda şirkətlərə hansı ölkəyə mənsub olmasından asılı olmayaraq investisiya imkanları verir.

Qlobal beynəlxalq münasibətlərin inkişafında, maliyyə əməkdaşlığının təmin olunmasında, beynəlxalq valyuta əməliyyatlarının aparılmasında, kapitalın beynəlxalq hərəkətində beynəlxalq

maliyyə təşkilatlarının rolu daha yüksəkdir. Bu təşkilatlardan Beynəlxalq Valyuta Fondu və Dünya Bankını xüsusilə qeyd etmək olar.

Hər iki beynəlxalq maliyyə təşkilatı 1944- çü ildə təsis olunmuşdur. ABŞ-ın Bretton- Vuds şəhərində BMT –yə daxil olan 45 dövlətin iştirakı ilə keçirilən Beynəlxalq Valyuta Maliyyə konfransında BMT –nin tərkibində Dünya Bankı və Beynəlxalq Valyuta Fondu təsis edildi. Bu təşkilatların əsas məqsədi ikinci Dünya müharibəsindən sonra iqtisadiyyatları tamamilə dağılmış və kəskin iqtisadi sosial gərginlik yaşayan ölkələrə maliyyə yardımları göstərməklə iqtisadiyyatlarının bərpa etməkdən ibarət olmuşdur. Faktiki olaraq bu təşkilatların ümumi məqsədləri oxşar olsa da funksiyalarına və fəaliyyət sahəsinə görə bir-birindən fərqlənirlər. Azərbaycan 1992- ci ildən bu təşkilatların üzvlüyünə qəbul olunmuş və onlarla aktiv iqtisadi maliyyə əməkdaşlığı həyata keçirirlər.

Azərbaycan Respublikası müstəqilliyinin ilk dövründən dünya əməkdaşlıq sisteminə qoşulmuşdur. Dövlətlərin suverenlik çərçivəsinin genişləndirilməsi və onların neqativ təsirlərdən qorunması məqsədilə dövlətlərarası birliklər, beynəlxalq və regional təşkilatların imkanlarından bacarıqla istifadə edilməlidir. Azərbaycan son illər aparıcı və siyasi maraqlar sferasına çevrilmiş, dünya dövlətləri ilə sivil münasibətlər yaratmışdır. Dünya Bankı Azərbaycanda fəaliyyətə başladığı ilk dövrdən bu günə kimi 25-dən çox layihə üzrə 825 mln. ABS dollarından çox kredit vermişdir. Beynəlxalq Valyuta Fondu isə dünya valyutasının monitorinqini həyata keçirmək, ölkələr arasında ödəmə sistemini təşkil etmək və ödəmə balansında ciddi kəsiri olan ölkələrə borc verməyi qarşısına məqsəd qoyur.

Müasir beynəlxalq iqtisadi münasibətlər sistemində ölkələrarası qarşılıqlı əlaqələrin güclənməsi meylinin istifadəsi kimi beynəlxalq iqtisadi təşkilatların rolu və əhəmiyyəti olduqca böyükdür. Beynəlxalq iqtisadi təşkilatlar dünya iqtisadiyyatının tərəqqisində, beynəlxalq iqtisadi, siyasi, hərbi elmi-texniki və digər əlaqələrin genişləndirilməsində və tənzimlənməsində həll edici rol oynayır.

Mühüm beynəlxalq və regional təşkilatlar mübahisəli dövlətlərarası məsələlərin, konfliktli vəziyyətlərin sülh yolu ilə həlli və tənzimləmə mexanizminə malikdir. Eyni zamanda onlar ölkələrin müstəqilliyinin möhkəmlənməsini və suverenliyinin müdafiəsi qarantı kimi çıxış edir. Beynəlxalq iqtisadi fikrin düzgün formalaşması və istiqamətlənməsində, Azərbaycanda demokratik proseslərin inkişafı, suverenliyinin möhkəmlənməsi və dünya iqtisadiyyatına inteqrasiya edilməsində beynəlxalq iqtisadi təşkilatların əhəmiyyəti danılmazdır.

Cəmiyyətin mənafeyi insan sivilizasiyasının qorunub saxlanması naminə beynəlxalq təhlükəsizliyin formalaşmasını tələb edir. Buraya qlobal və regional sistem daxildir.

Beynəlxalq təhlükəsizlik dedikdə beynəlxalq vəziyyət və hərbi siyasi münasibətlər nəzərdə tutulur. Buna hər bir ölkənin xarici milli təhlükəsizliyi təminat verir. Hər bir milli dövlət dünya dövlətləri ilə qarşılıqlı siyasi və iqtisadi əlaqədə olduğundan onun milli və iqtisadi təhlükəsizliyinin təmin edilməsi qlobal və regional təhlükəsizliyin təmin olunmasına zəmanət verir. Bu faktiki olaraq beynəlxalq və regional ziddiyyəti aradan çıxarır. Milli təhlükəsizlik beynəlxalq təhlükəsizliyin tərkib hissəsi olub, onun formalaşmasında böyük rol oynayır.

Beynəlxalq təhlükəsizliyin qorunması sisteminin formaları müxtəlifdir. Beynəlxalq təhlükəsizlik sisteminin uğurları orada iştirak edən dövlətlərin geopolitik, geostrateji mövqeyindən, iqtisadi inkişaf səviyyəsindən, hansı istiqaməti götürməsindən asılı olaraq formalaşır. Beynəlxalq regional təhlükəsizlik sisteminin formalaşmasına müxtəlif amillər təsir göstərə bilər. Bu, orada iştirak edən dövlətlərin “ xüsusi çəkisindən”, onların daxili quruluşundan, onların daxili quruluşundan, regionda təhlükəsizlik sistemində iştirak edən dövlətlərin işləyib hazırladığı kursun həyata keçirilməsindən, iştirakçıların bəzilərinə ikili standartla yanaşmağın olub-olmamasından asılı olur.

Beynəlxalq təşkilat olan BMT beynəlxalq qlobal təhlükəsizlik sistemini qorunub saxlanmasında müəyyən rol oynamışdır. Bu təşkilat sülhün və təhlükəsizliyin həyata keçirilməsi məqsədi ilə yaradılmışdır. Könüllü surətdə müstəqil dövlətlər buraya daxil olur. Bütün istiqamətlərdə təhlükəsizliyi həyata keçirmək beynəlxalq təşkilat qarşısına məqsəd qoymuşdur.

Regional təhlükəsizlik sisteminə daxil olan təşkilatlardan biri “Avropa əməkdaşlıq və təhlükəsizlik üzrə təşkilatdır”. Təşkilatın əsas vəzifəsi münaqişədə olan dövlətlərə məsləhətlər verməkdir. Beynəlxalq təhlükəsizliyi təmin etmək məqsədi ilə dünyanın müxtəlif regionlarında bir çox təşkilatlar yaranmışdır. Amerika dövlətlərinin təşkilatı, Cənubi Asiyada, Cənub Şərqi Asiyada yaradılmış təşkilatlardır.

Regional təhlükəsizliyin təmin edilməsində dünyanın ayrı-ayrı rayonlarında mövcud olan blok və təşkilatlar da müəyyən əhəmiyyət kəsb edir. Regional təhlükəsizliyin təmin olunmasında ikitərəfli saziş, qarşılıqlı yardım, eyni zamanda hərbi sahə haqqında müqavilələrin bağlanması da mühüm rol oynamışdır.

Regional təhlükəsizliyin təmin olunmasında və regional təhlükəsizlik sisteminə daxil olan təşkilatlardan biri də MDB-dir. Bu beynəlxalq təşkilatda sabiq SSRİ məkanında yeni yaradılmış gənc milli respublikalar birləşmişlər. Hər bir dövlət özünün tarixən mövcud olmuş iqtisadi münasibətlərini yenidən bərpa etmək, regional inteqrasiyada daha yaxından iştirak etmək, habelə öz iqtisadi təhlükəsizliyini qorumaq məqsədi ilə regional təşkilat kimi MDB- nin yaradılmasında iştirak etmiş və bu təşkilat daxilində geniş inteqrasiya əlaqələri yaratmışlar.

Ədəbiyyat

1. Şükürov A.M. Qloballaşmış cəmiyyətlər: dünən, bu gün və sabah. Bakı: 2006, 192 s
2. Vəliyev D.Ə. Azərbaycanın qlobal iqtisadiyyata inteqrasiyası. Bakı, Adiloğlu, 2008, 428 s.
3. Панарин А.С. Искусшение глобализмом. Москва: 2000
4. Уткин А.И. Глобализация: процесс и осмысление. Москва: 2001
5. www.economy.gov.az

UOT 338.796 39.71.57

Turizmdə investisiya qoyuluşundan səmərəli istifadə istiqamətləri

*Bağirov Cəlil Arif oğlu
Mingəçevir Dövlət Universiteti*

Turizm sferasına investisiya qoyuluşlarının araşdırılmasından belə nəticəyə gəlinir ki, son illər ölkəmizdə turizm sahəsinə vəsaitlərin qoyuluşu sürətlənsə də, hələlik bu kifayət qədər deyildir. Belə ki, xüsusilə iqlim şəraiti və təbii mühitlə sıx bağlı olan turizm fəaliyyəti çoxsaylı risklərlə müşahidə edilir ki, bu da sahəyə özəl investisiyaların cəlb edilməsinə mane olur.

Digər tərəfdən, bazar münasibətləri özəl sektorun inkişafını dəstəklədiyi üçün, turizm sahəsində də dövlət yalnız tənzimləyici kimi çıxış edir. Ona görə də, turizm sferasına mərkəzləşdirilmiş investisiya qoyuluşları, demək olar ki, yox dərəcəsindədir. Bu sahədə mövcud potensialdan səmərəli istifadə etmək, Azərbaycanı dünyaya bir turizm ölkəsi kimi tanımaq məqsədilə ölkənin turizm sektoruna sahəyə investisiyaların cəlb edilməsi üçün bu sahədə inkişaf etmiş ölkələrlə (xüsusilə, Türkiyə) çoxsaylı və bütün regionlarda birgə və ya müştərək müəssisələrin yaradılması məqsəduyğun olardı.

Dövlətin turizm sahəsində beynəlxalq təcrübəyə əsaslanan və milli xüsusiyyətləri nəzərə alan mükəmməl siyasəti bu sektorun dinamik inkişafını təmin etmiş olar. Bunun ilkin şərtləri kimi aşağıdakılar göstərilir:

- turizmin məqsəduyğun inkişafını təmin etmək üçün əlverişli sosial-iqtisadi, ictimai-siyasi şəraitin formalaşdırılması;
- rəqabət qabiliyyətli turizm iqtisadiyyatının yaradılması;
- əhalinin daha çox hissəsinin turizmin inkişafında iştirakının təmin edilməsi;
- beynəlxalq turizm ilə əməkdaşlığın genişləndirilməsi;
- turizm sektorunun infrastrukturunun inkişaf etdirilməsi və s.

Turizm sənayesinin kortəbii inkişafını dövlətin və onun vətəndaşlarının mənafeyinə uyğun istiqamətə yönəltmək üçün iki qrup tədbirlər sistemi həyata keçirilə bilər: birincisi, sahənin inkişafını təmin edən hüquqi, maliyyə, iqtisadi bazanın yaradılması; ikincisi, özəl sektoru maliyyələşdirməkdə çətinlik çəkdiyi prioritet sahələrə, zəruri infrastruktura investisiya qoyuluşunun mexanizminin işlənilib hazırlanması. Həmin tədbirlərin əhatə etdiyi sahəni isə aşağıdakı şəkildə göstərmək olar:

- turizm sferası üçün kadrların hazırlanması və yenidən ixtisaslaşdırılması;
- turizm sahəsində kiçik və orta sahibkarlığın dəstəklənməsi;
- ölkə daxilində turizm sferasının vəziyyəti barədə informasiyanın yayılması;
- milli turizm məhsulunun beynəlxalq turizm bazarında tanıtılması;
- yeni milli turizm məhsulunun işlənilib hazırlanmasını təşkil etmək və s.

Azərbaycan dövləti qeyd edilən şərtlərin reallaşdırılması məqsədi ilə 2004-2008-ci illəri əhatə edən regionların inkişaf proqramının ardınca “Azərbaycan Respublikası regionlarının 2009-2013-cü illərdə sosial-iqtisadi inkişafı Dövlət Proqramı”nı qəbul etmiş və bu müsbət meylləri davam etdirmək üçün “2008-2015-ci illərdə Azərbaycan Respublikasında yoxsulluğun azaldılması və davamlı inkişaf Dövlət Proqramını” (YADİDP) həyata keçirməkdədir. Hazırda icrası həyata keçirilən “Azərbaycan Respublikası regionlarının 2009-2013-cü illərdə sosial-iqtisadi inkişafı Dövlət Proqramı”nın əsas məqsədi ölkədə qeyri-neft sektorunun inkişafının sürətləndirilməsinə, tarazlı regional və davamlı sosial-iqtisadi inkişafa, əhalinin həyat səviyyəsinin daha da yaxşılaşdırılmasına nail olmaqdır ki, burada da turizm sektorunun inkişafına geniş yer verilmişdir.

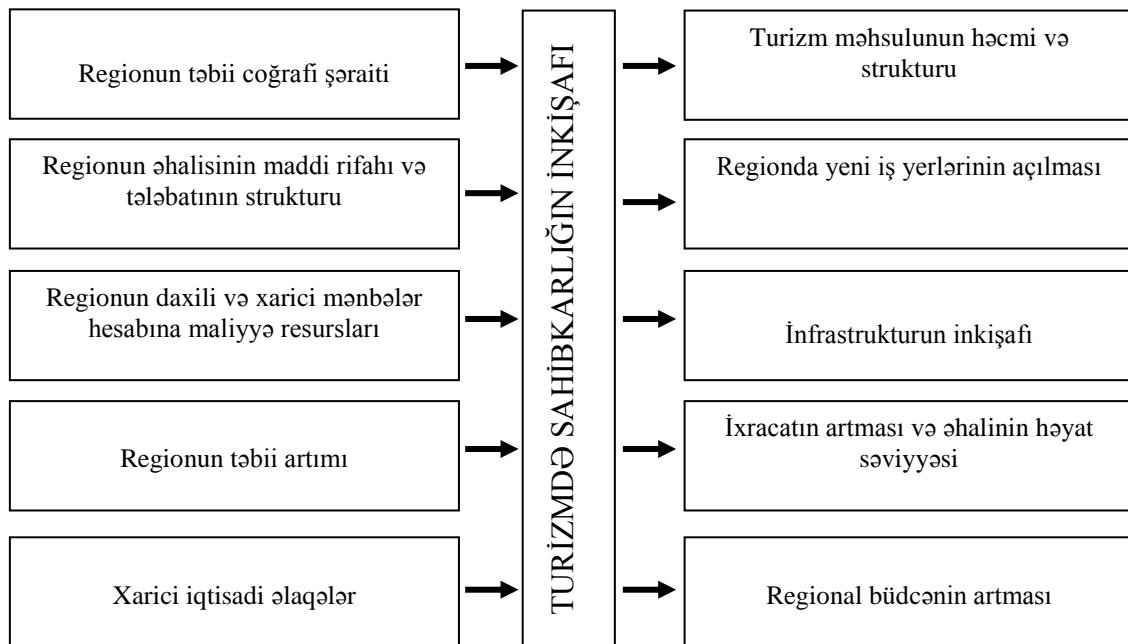

Şəkil. Turizmdə regional sahibkarlığın funksional modeli

Bu məqsədlərə nail olmaq üçün tələb olunan başlıca şərtlər isə daxili və xarici investisiyaların tarazlı bölünməsi, onların səmərəliliyinin yüksəldilməsi istiqamətində zərurəti tədbirlərin həyata keçirilməsidir. Turizmə qoyulan investisiyaların səmərəliliyinin artırılması üçün dövlət aşağıdakı mexanizmlərdən istifadə edə bilər:

- turizm biznesinin xüsusiyyətlərini nəzərə alan vergi güzəştlərinin tətbiq edilməsi;
- turizm sənayesinin gəlirli fəaliyyətini təmin edən vahid normativ hüquqi aktlar və iqtisadi mexanizmlər sisteminin təkmilləşdirilməsi;
- turizm sənayesi üçün peşəkar kadrlar hazırlığı sisteminin və bu hazırlığın elmi təminatının yüksəldilməsi;
- turizm sahəsinə xarici və yerli investisiya axını mexanizminin təkmilləşdirilməsi;

- təhlükəsizlik sisteminin, turizmdə bədbəxt hadisələrin statistikasının və təhlilinin, turizm sahəsində mülkiyyətin və şəxsiyyətin qorunması sisteminin yaradılması;
- turistlərin gediş-gəliş sənədlərinin hazırlanması, qeydiyyatı işinin sadələşdirilməsi və bu sahədə bürokratik əngəllərin aradan qaldırılması;
- turizm xidmət edən informasiya sisteminin gücləndirilməsi və s.

Qeyd edilən şərtlərin reallaşdırılması məqsədi ilə hazırda ölkəmizdə turizmin müxtəlif növlərinin inkişafına yeni təkan verən “Azərbaycan Respublikasında 2007-2016-cı illər üçün turizmin inkişafına dair Dövlət Proqramı” həyata keçirilməkdədir. Proqramın əsas məqsədi “Turizm haqqında” Qanunda, habelə digər müvafiq normativ-hüquqi aktlarda nəzərdə tutulmuş müddəalara uyğun olaraq turizm sahəsində dövlət siyasətinin həyata keçirilməsini, ölkənin sosial-iqtisadi inkişafını təmin edən vasitələrdən biri kimi turizm sərəvətlərindən səmərəli istifadə olunmasını, turizmin ölkə iqtisadiyyatının öncül istiqamətlərindən biri kimi tanınmasını və bu sahənin və ona qoyulan investisiyaların səmərəliliyinin artırılmasını təmin etməkdir.

Proqramın əsas məqsədlərindən biri də bu sahədə sahibkarlıq fəaliyyətinin inkişaf etdirilməsi, özəl turizm sektoruna qoyulan investisiyaların təhlükəsizliyinin dövlət tərəfindən qorunması yolu ilə iş adamlarının bu sahəyə cəlb edilməsidir. Çünki sahibkarlıq fəaliyyəti bazar iqtisadiyyatı şəraitində iqtisadi inkişafın və tələbatın ödənilməsinin əsas istehsal və sosial amili kimi regional və sosial xüsusiyyətlərə malik olmaqla formalaşaraq bütövlükdə ölkə iqtisadiyyatında aparıcı faktorlardan birinə çevrilir.

Turizm sahibkarlığında resurs təminatı həmçinin sahibkarlığa kömək fondu, mərkəzləşdirilmiş kredit və yerli büdcələr, habelə xüsusi vəsaitlərin istifadəsi zamanı maraqlar bölgüsü, uyğun ödəmələr və məsrəflər nəzərə alınmaqla aparılmalıdır. Sahibkarlığın resurs potensialının əsas seqmentləri təbii olsa da, məhsul və xidmət istehsalında qiymətləndirilməsi və xərc strukturunda nəzərə alınması sahibkarlar arasında qiymət bölgüsünü təşkil edir. Bu maraq daha çox xarici investorların cəlb edilməsi nəticəsində daha prinsipial mexanizmlərlə ölçülməlidir. Belə ki, ətraf mühitin sinergetik səmərəsi, mövcud əmək resurslarının ucuz əmək haqqı kimi istifadəsi yaradılan gəlirlərdə sinergetik effektin bölgüsü ilə fərqlənir.

Ədəbiyyat

1. Bilalov B.Ə. Turizm fəaliyyətinin tənzimlənməsi. Bakı: Mütərcim, 2006
2. Bilalov B. Ə. Turizmin menecmenti. Bakı: Mütərcim, 2005
3. Turizm və xidmət. Statistik məcmuə. DSK. Bakı: 2012
4. www.aitf.az (Azərbaycan Turizm Sərgisi)

UOT 332.122

Dövlət proqramları regionların inkişafının zəminidir

*Kərimli Günəl Fazil qızı
Mingəçevir Dövlət Universiteti*

Müasir dövrdə ölkə iqtisadiyyatının inkişafında, ərazi idarə olunmasında, dövlətlərarası münasibətlərin nizamlanmasında regionların rolu daha da artmışdır. Buna görə də demokratik dövlətlərdə ərazi miqyasında iqtisadiyyata dövlət müdaxiləsinin başlıca istiqamətləri arasında xüsusi yer tutan regional siyasət, iqtisadiyyatın idarə edilməsi mühüm aktualıq tələb edən məsələlərdəndir.

Cəmiyyətin inkişafda olduğu müddətdə, dövlətlər arasında inteqrasiya prosesləri, qarşılıqlı əlaqə və asılılıq artdıqca, dövlətlərin regional iqtisadiyyata müdaxilə formaları da genişlənməkdə davam edir. Bu cür müdaxilələr sahə, həmçinin də ərazi miqyasında fərqli iqtisadi, siyasi, inzibati, mənəvi-psixoloji və s. metodlardan istifadə olunmaq yolu ilə həyata keçirilə bilər.

Azərbaycanda regional idarəetmənin düzgün təşkili və regional sosial-iqtisadi inkişafın təmini həmişə aktual olmuş, onun həllinə səy göstərilmişdir.

Ölkəmizin ərazisi öz təbii-iqtisadi zənginliyi ilə fərqlənir. Hər bir inzibati və iqtisadi rayonlar təbii imkanlarına görə, əhalinin adət və ənənələrinə görə, istehsalın ixtisaslaşması istiqamətlərinə görə, nəqliyyat-coğrafi şəraitinə görə bir-birindən fərqlənir. Bu səbəbdən də respublika iqtisadiyyatının ərazilərinin təzimlənməsi və idarə edilməsi zamanı regionlar arasında olan coğrafi, təbii, iqtisadi, sosial fərqlər nəzərə alınmalıdır.

Regional sosial və iqtisadi inkişafın təmin olunması və idarəetmənin düzgün təşkil edilməsi Azərbaycanca həmişə aktual olmuş, onun həllinə səy göstərilmiş, xüsusilə XX əsrin 70-ci illərin sonu 80-ci illərin əvvəllərində və müstəqillik illərində xalqımızın ümummilli lideri Heydər Əliyev regional problemlərin həllinə xüsusi önəm vermişdir. Ölkəmizin yeni inkişaf dövrünə qədəm qoyması, daha da güdrətlənməsi, iqtisadiyyatın davamlı inkişafına nail olunması, cəmiyyət üzvlərinin sosial-maddi rifah halının yüksəlməsi, beynəlxalq əhəmiyyəti olan böyük layihələrdə təşəbbüs edən tərəf və həlledici iştirakçı olaraq, dünya ölkələri arasında şöhrəti hər gün artan bir dövlətə çevrilməsi Prezident İlham Əliyevin öz bacarığı ilə uğurla davam etdirdiyi siyasətin nəticəsidir.

Ölkə regionlarının yeni inkişafı ölkənin regionlarının sosial və iqtisadi inkişafı ilə bağlı qəbul edilən və icrası tamamlanmış 2004-2008-ci və 2009-2013-cü illəri əhatələyən dövlət proqramlarının uğurla icrası mühüm əhəmiyyət daşıyır. Məsələyə kompleks yanaşma və ünvanlılığı özündə cəmləyən dövlət proqramları ölkənin regionlarının hazırki potensialından tam şəkildə istifadə yolu ilə ölkənin regionlarının davamlı sosial və iqtisadi inkişafına, modern infrastruktur, həmçinin sosial xidmətlə təminat səviyyəsinin daha da yaxşılaşdırılmasına, başlıcası isə əhalinin sosial-maddi rifahının daha yüksək səviyyəyə çatdırılması yolu ilə nəticələnmişdir. Dövlət tərəfindən qəbul edilən proqramların ardıcıl icra edilməsi nəticəsində ölkənin bütün iqtisadi-coğrafi rayonlarının sosial-iqtisadi mənzərəsinin tamamilə dəyişməsinə, sahibkarlığın sürətli inkişafına nail olunmasına, əhalinin işgüzar fəallığının daha da artmasına səbəb oldu.

2004-cü il fevral ayının 11-də dövlət başçısı İlham Əliyevin 24 nömrəli fərmanı ilə təsdiqlənmiş “Azərbaycan Respublikası regionlarının sosial-iqtisadi inkişafı Dövlət Proqramı (2004-2008-ci illər)” ölkə iqtisadiyyatının dövlət tərəfindən proqramlarla idarə olunmasında və tənzimlənməsində yeni mərhələnin başlanğıcıdır. Belə ki, müxtəlif sahələrin inkişafı üçün və ya hər hansı problemlərin həlli üçün qəbul edilmiş proqramlar respublikanın sosial-iqtisadi inkişaf etdirilməsində müstəsna rol oynasa da ölkə iqtisadiyyatının bütün sahələrinin qarşılıqlı əlaqədə inkişafı üçün kifayət etməmişdir. “Azərbaycan Respublikası regionlarının sosial-iqtisadi inkişafı Dövlət Proqramı (2004-2008-ci illər)” qeyri-neft bölməsinin inkişafını sürətləndirmək, aqrar bölmələrdə islahatları genişləndirmək, regionlarda mövcud əmək ehtiyatlarından səmərəli istifadə etmək, cəmiyyət üzvlərinin məşğulluğunun təmini, yoxsulluq səviyyəsinin aşağı salınması, infrastrukturun yeniləşdirilməsi, yeni müəssisələrin, yeni iş yerlərinin yaradılması istiqamətində tədbirlərin gerçəkləşdirilməsi məqsədilə təsdiq edilmişdir. Beləliklə, ölkə regionlarının sosial-iqtisadi inkişafı istiqamətində qəbul edilmiş Dövlət Proqramları iqtisadiyyatın müxtəlif sahələrinin, sahibkarlığın müxtəlif formalarının inkişafının proqramlar vasitəsilə idarə olunmasından bütövlükdə respublika iqtisadiyyatının və həmçinin ölkənin regionlarının sosial - iqtisadi inkişafının vahid strateji plan və məqsədli proqram vasitəsilə idarə olunmasına transformasiya oldu.

2004-2008-ci illər ərzində reallaşdırılan ölkənin regionlarının inkişafı ilə bağlı ilk dövlət proqramı çərçivəsində ölkənin regionlarında çoxlu sayda infrastruktur layihələrinin reallaşdırılması məqsədilə müasir nəqliyyat yollarının, elektrik stansiyalarının, kommunikasiyaların tikilməsinə və bir sıra layihələr üçün dövlət tərəfindən 6.8 milyard manat investisiya yatırımı edilmişdir.

Gerçəkləşdirilmiş məqsədyönlü tədbirlərin nəticəsi olaraq respublikada 27.5 mindən artıq yeni müəssisə yaradılmış, 547.5 min daimi iş yeri təşəkkül tapmış, yoxsulluğun səviyyəsi isə 13.2 faizə qədər aşağı enmişdir. Qeyd olunan müddət ərzində ÜDM-un faktiki göstəricisi 2.6 dəfə, qeyri-neft bölməsində istehsal edilən məhsulun həcmi 1.8 dəfədən çox artmış, iqtisadi həyatın bütün sahələrində sürətli artım müşahidə edilmişdir, həmçinin sənaye məhsulunun istehsalı 2.5 dəfə, kənd təsərrüfatında istehsal edilən bütün məhsulun həcmi 25.2 faiz, əhali gəlirləri isə 4 dəfə çoxalmışdır.

Ölkə regionlarının sosial-iqtisadi inkişafı Dövlət Proqramı, həmçinin “Bakı şəhərinin qəsəbələrinin 2006-2007-ci illər üzrə sosial – iqtisadi inkişafının sürətləndirilməsinə dair Tədbirlər Proqramı” üzrə başlanılan işlərin davamı məqsədi ilə Ölkə Başçısının 80 nömrəli 4 aprel 2009-cu il tarixli fərmanilə “Azərbaycan Respublikası regionlarının 2009-2013-cü illərdə sosial-iqtisadi inkişafı Dövlət Proqramı” təsdiq edilmişdir.

Dövlət proqramlarının həyata keçirilməsi nəticəsində ÜDM 3.2 dəfə, həmçinin qeyri-neft bölməsi 2.6 dəfə, sənaye sahələri 2.7 dəfə, kənd təsərrüfatı istehsalının həcmi 1.5 dəfə, ümumi investisiyaların həcmi 6.5 dəfə, əhali gəlirlərinin səviyyəsi 6.5 dəfə, orta aylıq əmək haqqının səviyyəsi 5.5 dəfə yüksəlmişdir. Bu müddət ərzində həyata keçirilmiş məqsədyönlü tədbirlərin nəticəsi olaraq ölkəmizdə 900 mini daimi iş yeri 1.2 milyondan artıq yeni iş yeri, 55.6 mindən çox yeni müəssisə yaradılmışdır, işsizlik göstəricisi isə 5 faizə, yoxsulluğun ümumi göstəricisi isə 5.3 faizədək azaldılmışdır. Dövlət Proqramları çərçivəsində görülən genişmiqyaslı tədbirlər ölkənin regionlarının qarşdakı illər ərzində də inkişaf etməsi istiqamətində əlverişli şərait yaratmışdır.

Növbəti illərdə ölkədə iqtisadiyyatın diversifikasiyasının, qeyri-neft bölməsinin və regionların iqtisadi inkişafının davamlılığının təmin edilməsi, infrastruktur və sosial xidmətlərin bir qədər də mükəmməlləşdirilməsi məqsədilə Azərbaycan Respublikası Konstitusiyasının 109-cu maddəsinin 3-cü bəndinə əsasən Azərbaycan Prezidentinin 2014-cü il 27 fevral tarixli 118 nömrəli fərmanı ilə “Azərbaycan Respublikası Regionlarının 2014-2018-ci illərdə sosial-iqtisadi inkişafı Dövlət Proqramı” təsdiq edilmişdir.

“Azərbaycan Respublikası regionlarının 2014-2018-ci illərdə sosial-iqtisadi inkişafı Dövlət Proqramı”nın əsas məqsədi ölkədə qeyri-neft bölməsinin dirçəlişi, iqtisadiyyatın şaxələndirilməsi, regionların inamlı inkişafı istiqamətində tədbirlərin fasiləsizliyindən, xüsusilə kənd və qəsəbələrinin inkişafı ilə bağlı infrastruktur və sosial xidmətlərin daha da mükəmməlləşdirilməsindən ibarət olacaqdır.

Dövlət Proqramında nəzərdə tutulmuş məqsədlərə nail olmaqdan ötrü regionlarda infrastruktur təminatının, həmçinin əhalinin kommunal xidmətlərlə daha yaxşı təminatının təkmilləşdirilməsi, ixracyönümlü və rəqabətə davamlı məhsulların istehsalı istiqamətində sahibkarlığın fəallaşdırılmasının sürətləndirilməsi, əhalinin, xüsusən də, kənd əhalisinin məşğulluq səviyyəsinin yüksəldilməsi və yoxsulluğun səviyyəsinin məhdudlaşdırılması istiqamətində tədbirlərin fasiləsizliyi kimi ciddi vəzifələrin yerinə yetirilməsi nəzərdə tutulmuşdur. Dövlət Proqramında müəyyənləşdirilən məqsədlərə nail olunması üçün, eləcə də nəzərdə tutulan vəzifələrin reallaşdırılması üçün ölkədə makroiqtisadi sabitliyin təmin edilməsi mühüm əhəmiyyət kəsb edir. Makroiqtisadi tarazlığı nəzərə alaraq dövlətin fiskal siyasətində iqtisadiyyatın üstün sahələrinin müasirləşdirilməsi və onun effektivliyinin, uzunmüddətli etibarlılığının təmin edilməsi üçün mühitin yaradılması, investisiya mühitinin daha da cəlbediciliyi prioritet istiqamət olacaqdır. İqtisadi artımın, məşğulluğun, büdcə və valyuta gəlirlərinin əsas mənbəyi kimi qeyri-neft bölməsinin tarazlı və dayanıqlı iqtisadi artıma nail olunmasında və yüksək gəlirli iqtisadiyyatın formalaşmasında strateji amil rolunu davam etdirəcəkdir.

Ədəbiyyat

1. Azərbaycan Respublikası regionlarının sosial-iqtisadi inkişafı Dövlət Proqramı (2004-2008-ci illər). Bakı, 11 fevral 2004-cü il
2. Azərbaycan Respublikası regionlarının sosial-iqtisadi inkişafı Dövlət Proqramı (2009-2013-cü illər). Bakı, 4 aprel 2009-cu il
3. Azərbaycan Respublikası Regionlarının sosial-iqtisadi inkişafı Dövlət Proqramı (2014-2018-ci illər). Bakı, 27 fevral 2014-cü il
4. Nuriyev Ə. Regional siyasət və idarəetmənin əsasları. Bakı: Elm və təhsil, 2011

Qloballaşma şəraitində iqtisadiyyatın struktur problemləri

*Məcidova Səadət Mirağa qızı
Azərbaycan Dövlət İqtisad Universiteti*

Azərbaycanın dünya təsərrüfatı əlaqələrinə sərbəst qovuşduğu, daxili və xarici ticarətdə liberal prinsiplərə üstünlük verildiyi indiki bir şəraitdə struktur probleminin xarakteri daha çox qloballaşan dünya iqtisadiyyatında baş verən proseslərlə, milli iqtisadiyyatın rəqabət üstünlüklərinin reallaşdırılması imkanları və s. ilə müəyyən olunur.

Ümumiyyətlə, struktur siyasəti çoxşaxəli, mürəkkəb bir problem olmaq etibarilə, milli iqtisadiyyatın bütün sahə, sfera və səviyyələrini əhatə edir. XX əsrin 70-80-ci illərində dünya iqtisadiyyatında iqtisadi artım sürətinin ümumən zəifləməsi, işsizliyin artması və inflyasiyanın güclənməsinin qarşısını almaq məqsədilə inkişaf etmiş ölkələr yeni şəraitə uyğun struktur və yaxud məcmu təklifi stimullaşdıran siyasətin işlənilib hazırlanmasını və həyata keçirilməsini obyektiv zərurətə çevirdi [7]. Məsələnin mahiyyəti ondan ibarətdir ki, bu mərhələdə qısamüddətli sabitləşmə proqramlarının tətbiqi ölkədə uzunmüddətli sabit, eyni zamanda sağlam iqtisadi artımı təmin edə bilmirdi. Məlumdur ki, məcmu tələbi artırmaq məqsədi ilə inkişaf etmiş ölkələrdə həyata keçirilən struktur siyasəti əhatəli bir anlayış olmaq etibarilə rəqabətin stimullaşdırılmasını, maliyyə bazarlarının fəaliyyətinin, vergi islahatlarının həyata keçirilməsini, dövlətin tənzimləmə funksiyalarının məhdudlaşdırılmasını və s. nəzərdə tutur. Qeyd etmək lazımdır ki, keçid iqtisadiyyatına malik ölkələrdə dövlətin struktur siyasəti onlardan fərqli olaraq daha geniş və çoxşaxəli problemlərin həllini tələb edir. Belə ki, bu mərhələdə həyata keçirilən struktur siyasəti, hər şeydən əvvəl, iqtisadi subyektlərin həyat fəaliyyətlərinin hüquqi və institusional əsaslarının formalaşdırılmasını, uzunmüddətli iqtisadi artımı təmin etməklə yanaşı, istehsal amillərindən səmərəli istifadə etmək və bölüşdürməklə cari istehsalın həcmnin artırılmasına istiqamətləndirilməsini nəzərdə tutur.

Məlumdur ki, müstəqil dövlətə çevrilmiş keçmiş SSRI respublikaları həmin dövrdə müxtəlif xarakterli sahələrarası və sahələrdaxili kooperasiya əlaqələri əsasında vahid xalq təsərrüfatı kompleksi tərkibində birləşsələr də, onların hər birində məhdud çərçivədə olsa da, müstəqil təkrar istehsal prosesi həyata keçirilirdi. Hesablamalara görə 1989-cu ildə Rusiya, Ukrayna, Qazaxıstanın resurs istehlakında öz istehsalının xüsusi çəkisi, müvafiq olaraq, 86,4%, 82,4% və 80,8%, Azərbaycanda isə 78,8% olmuşdur [1]. Məhz qeyd olunan təkrar istehsal potensialı sonradan müvafiq respublikalarda iqtisadi müstəqilliyin təmin edilməsində və milli iqtisadiyyatın formalaşdırılmasında mühüm rol oynadı. Doğrudur, keçmiş sovet iqtisadiyyatından Azərbaycana kəskin struktur problemləri miras qalmışdır. Digər tərəfdən, ölkəmizin bazar sistemində keçməsi, ən başlıcası isə respublikamızda aparılan iqtisadi islahatların xarakteri, son nəticədə respublikamızda bütövlükdə iqtisadiyyatın mövcud strukturu ilə bazar iqtisadiyyatının məcmu tələbləri arasında yaranan disbalansın həlli, cəmiyyətdən külli miqdarda investisiya qoyuluşu, əsaslı institusional dəyişikliklərin aparılmasını və xeyli vaxt tələb edən bir uçurum yaratdı. Belə bir şəraitdə, respublikamızda yaxın gələcək üçün formalaşdırılan struktur siyasəti, hər şeydən əvvəl, Azərbaycanın iqtisadi təhlükəsizlik problemlərini, onun qloballaşan dünya iqtisadiyyatına qovuşmasını əsas götündü. Keçid mərhələsində respublikamızda ticarət dövriyyəsinin həcmnin ayrı-ayrı ölkələr qrupu üzrə onun dəyişmə meylini, idxal və ixracın nisbətini, onların daxili quruluşunu təhlil etmədən milli iqtisadiyyatın strukturunda baş verən dəyişiklikləri qiymətləndirmək çətindir.

Struktur irəliləyişlərin mühüm istiqamətlərindən biri də sosial problemlərin həlli ilə bağlıdır. Məlum hadisələrlə əlaqədar son dövrlərdə respublikada daha da genişlənən işsizlik probleminin həllinin başlıca yollarından biri əsaslı vəsait qoyuluşunun daha çox iş yerləri yaratmağa imkan verən yüksək elm, əmək tutumlu, lakin az materail-fond tutumlu sahələrə yönəldilməsi ilə bağlıdır. Struktur siyasətinin mühüm istiqamətlərindən biri bazar subyektləri tərəfindən əmtəə və xidmətlərin təklifinin genişləndirilməsinin stimullaşdırılmasından ibarətdir. Azərbaycanın xalq təsərrüfatında bu

gün formalaşan quruluş siyasəti bazar iqtisadiyyatının tələblərinə hələ kifayət qədər uyğunlaşa bilmir. Bu problemi həll etmək üçün, birincisi, özü öz inkişafını təmin edən bazarı tədricən formalaşdırmaq, ikincisi, ETT-i əsasında resusrlara qənaət texnologiyasının təkrar istehsalının bütün həlqələrində geniş tətbiqinə, ən başlıcası, qiymətin formalaşdırılmasında, gəlirlərin bölgüsündəki inhisarçılıq hallarını zəiflətməklə, bütün subyektlər və istehsalatlar üçün bərabər təsərrüfatçılıq şəraitinin yaradılmasına nail olmaq lazımdır.

Burada bir məsələyə də diqqət yetirmək lazımdır. ETT-nin başlıca istiqamətlərinin maliyyələşdirilməsi və ümumdövlət elmi-texniki siyasətin formalaşmasında dövlət həlledici rol oynayarsa, alınan elmi nəticələrin istehsala tətbiqində, yəni onların reallaşdırılmasında firma və kompaniyaların rolu daha böyük olur. Bu baxımdan elmi-texniki proseslərin idarə edilməsində və onun nəticələrinin tətbiqində dövlətin tənzimləmə mexanizmi bazar mexanizmi ilə qarşılıqlı əlaqə və asılıqda fəaliyyət göstərməlidir [4].

Ölkə qarşısında duran sosial-iqtisadi problemlərin həlli ilə yanaşı istehsalın texniki və texnoloji cəhətdən yenidən qurulması bu məsələlərin mərhələ-mərhələ, əlaqəli halda reallaşmasını tələb edir. Elmi-texniki və struktur siyasətinin gələcək inkişaf baxımından səmərəli həlli iqtisadi artımın səviyyəsi ilə istehsal yığımının həcmi və quruluşu arasında optimal nisbətin həyata keçirilməsindən çox asılı olacaqdır. Belə ki, bazar iqtisadiyyatı şəraitində cəmiyyətin milli məhsulunun hansı hissəsinin istehlak məsələləri və hansı hissəsinin yığım məqsədinə sərf olunması ən mürəkkəb məsələlərdən biridir [3]. Burada başlıca çətinlik bazar iqtisadiyyatına keçid şəraitində xüsusi firma və müəssisələri və eləcə də dövlətin bu prosesdə iştirakı dərəcəsinin müəyyənəşdirilməsidir.

Beləliklə, Azərbaycanın müstəqil dövlətə çevrilməsinə, sağlam milli iqtisadiyyatın yaradılmasına, bazar iqtisadiyyatına səmərəli keçidinə imkan verən, optimal elmi-texniki, struktur siyasətinin müəyyənəşdirilməsi dünya təcrübəsində məlum modelləri və prinsipləri nəzərə alaraq respublikamızın milli iqtisadiyyatının xarakterik cəhətlərini, mövcud iqtisadi potensialını, ondan istifadə dərəcəsini və müasir iqtisadi, siyasi reallıqları nəzərə alaraq formalaşdırılması məqsəduyğundur.

Ədəbiyyat

1. Əlirzayev Ə.Q. Azərbaycanın iqtisadi inkişafının konsepsiyası və proqramı. Bakı: Odlar Yurdu, 1999, 104 s.
2. Hüseynov T.Ə. Sənayenin iqtisadiyyatı. Bakı: 2000, 540 s.
3. Quliyev R. Postsosialist iqtisadi transformasiyası: Azərbaycandan dəyərləndirmələr. Bakı: Nurlar, 2004, 288 s.
4. Səfərov S.İ. İqtisadi siyasət strategiyası: konseptual əsaslar. Bakı, 2000, 342 s.
5. Şəkərliyev A.Ş. Dövlətin iqtisadi siyasəti: dayanıqlı və davamlı inkişafın təntənəsi (Monoqrafiya) Bakı: İqtisad Universiteti, 2011, 542 s.
6. Babayev Ə.P. Milli iqtisadiyyat və milli iqtisadi model / "Milli iqtisadi inkişafın Azərbaycan modeli" mövzusunda beynəlxalq konfransın materialları (Bakı, 12-13 may, 2006) II. Bakı, 2007
7. Hacızadə E. Struktur islahatların tənzimlənməsinin nəzəri-metodoloji mexanizmləri//Azərbaycan iqtisadiyyatı yüksəliş yolunda. III (12) Buraxılış. Bakı: Elm, 2003
8. Nadirov A.A. Azərbaycanın gələcək böyük iqtisadi tərəqqisi ətrafında düşüncələr//AMEA-nın Xəbərləri. Humanitar və ictimai elmlər seriyası (İqtisadiyyat), 2005, № 1
9. Səmədzadə Z.Ə. Azərbaycan iqtisadiyyatı. XX əsrdə: inkişaf mərhələləri, problemlər, XXI əsrin birinci onilliyində iqtisadi inkişaf konsepsiyası haqqında düşüncələr / Azərbaycan XXI əsrin astanasında. Elmi-praktik konfransın materialları. Bakı, 1997

Qloballaşdırma şəraitində startaplar və onların iş prinsipləri

*Rəsulova Ülviyyə Rasim qızı
Azərbaycan Dövlət İqtisad Universiteti*

Son 25-30 ildə yeni fəaliyyətə başlayan şirkətlərlə bağlı “startap” adlı yeni anlayış və bu anlayışla bağlı nəzəriyyələr formalaşmağa başlamışdır. “Start up” – ingilis dilində tərcümədə “başlamaq” deməkdir. İlk dəfə startap anlayışı 1939-cu ildə ABŞ-da yaranmışdır. Həmin ildə San-Fransisko şəhərinin yaxınlığında Santa-Kler vadisində (Kaliforniya ştatı) yüksək texnologiyalar sahəsində fəaliyyət göstərən şirkətlər, sahibkarlar və Stenford Universitetinin gənc tələbələri Devid Pakkard və Vilyam Xyulett yeni layihə yaradaraq ona startap adını verdilər. Sonralar isə bu “kiçik” layihə “Hewlett-Packard” adlı iri şirkətə çevrildi.

Startap yeni yaradılmış və ilkin inkişaf mərhələsində olan şirkətlərdir. Lakin hər bir yeni yaradılan şirkət startap da deyildir. Startapların fəaliyyətləri daha çox yeni texnologiyaların yeni innovasiyaların işlənilməsi və onların tətbiqi ilə bağlıdır. Startap ilk öncə biznesdir və hər bir biznes kimi gəlir gətirən bir subyekt olmalıdır. Bununla bərabər startaplarda “sosial sahibkarlıq” istiqamətləri də mövcuddur. Bu tip startaplar gəlir güdmədən, amma minimal gəlir gətirərək layihənin fəaliyyətini təmin edərək fəaliyyət göstərir. Startaplar universitetlər, biznes inkubatorlar, biznes mələkləri (mələk investorlar), texnoparklar, qrant proqramları, vençur maliyyələşdirmə fondları tərəfindən dəstəklənir. ABŞ-da startapların bir çoxu tələbələr tərəfindən yaradılır və bunlara “qaraj” startapları deyilir. Startaplar yalnız İT sahəsində deyil, istənilən sahədə təsis edilir.

Startapların yaranmasına imkan verən əsas səbəb iri şirkətlərin risk almaq istəməmələridir. İri şirkətlər bazarda öz yerini qazanmış məhsulları sual atlına qoymağa meyilli deyillər. Bu səbəbdən yeni ideyalar həyata keçirilən zaman mobilliyi ilə fərqlənən startaplar böyük şirkətlərlə rəqabət göstərmək potensialına malikdirlər [2].

Yeni startapın yaranmasının əsas mənbəyi yaradıcı ideyanın olmasıdır. İdeyanın özü ancaq kağız üzərində olanda belə (startapın planı) böyük bir dəyərə malik ola bilər. Təbii ki, startapın uğuru üçün vacib olan daha bir amil həmin ideyaya bazarda olan potensial tələbatıdır. Belə ki, bəzi hallarda ideya maraqlı və yeni ola bilər, lakin onun bazarda qəbul edilməsi üçün əsas olmaya bilər. Bu zaman bazarın ciddi araşdırılması tələb olunur.

Həmçinin startapın uğuruna təsir edən amillərdən biri də startapçının nisbətən cavan (statistikaya görə startapçının orta yaşı 25-dir) olması, ideyaya inamı və ideyanın həyata keçməsi üçün böyük zehni və vaxt resurslarının ayrılmasıdır. Digər vacib amil – komandadır. Belə ki, adekvat komandanın seçilməsi, maliyyə vəsaitinin axtarılıb tapılmasını üstələyir.

“National Venture Capital Association” [2] və “Chronicle of Higher Education” [3] təşkilatları tərəfindən verilən məlumatlara əsasən təhsil startaplarına illik 429 milyon ABŞ dollarına qədər edilən yatırımlar ayrılır. Doğrudur, bu sahədə ən çox uğursuzluq olsa da gənclərin böyük əksəriyyəti də məhz bu sahələr üzrə layihələr reallaşdırmağa cəhd edirlər.

Universitetlər tələbələri və fakültələri tərəfindən qabaqcıl tədqiqatlara əsaslanan biznes startaplarının yaradılması istiqamətində öz səylərini gücləndirir. Bəzi universitetlər başlanğıc xərclərin ödənilməsində yardımı əhatə edən fondlar yaradır. Digərləri isə biznes inkubatorların yaradılması, biznesin inkişaf etdirilməsi üzrə proqramların təşviqi, sahibkarlıq təhsilinin artırılması və sahibkarlarla elm adamlarının əlaqələrinin gücləndirilməsi istiqamətində işlər görür. Universitetlərdə biznes inkubatorların yaradılması heyətin təhsil, elmi- innovativ layihələrə cəlb olunması, gənc menecer və sahibkarların yetişdirilməsi baxımından olduqca önəmlidir. Həmçinin, biznes inkubatorların yaradılmasının əsas məqsədi tələbələrə öz startap bizneslərini qurmaqda tədris-metodiki, maddi-texniki, psixoloji və maliyyə dəstəyi göstərməkdən ibarətdir.

Startapların zəif maliyyə resursları olur. Bunu nəzərə alaraq, son 20 ildə startaplar fəaliyyətə başlayanda ilkin mərhələdə maliyyələşmə üçün 2 əsas mexanizmdən istifadə edirlər: biznes mələkləri və vençur kapitalı

Biznes-mələkləri (business angels)– hələ ideya mərhələsində olan startaplara pul ayıran fərdi şəxslərdir. Nyu Hampşir Universitetinin (New Hampshire University) professoru və Venture Araşdırmalar Mərkəzinin təsisçisi Uilyam Vetrel (William Wetrel) ilk dəfə 1978-ci ildə ABŞ-da başlanğıc kapitalın necə inkişaf etdirilməsi istiqamətində qabaqcıl tədqiqatlara dəstək verən investorlar barədə ümumi fikir formalaşdırmaq üçün “angel” terminindən istifadə etmişdir.

Vençur fondları (venture capital) isə orta və ya böyük riskli, lakin gəlirlilik səviyyəsi yüksək olan startaplara maliyyə vəsaiti ayırırlar. Vençur fondları da “biznes- mələkləri” kimi hələ yalnız biznes planı olan layihəyə maliyyə vəsaiti ayırırlar. Ancaq onlar bazara çıxan, lakin daha geniş inkişafı üçün pulları olmayan şirkətləri maliyyələşdirməyə daha çox üstünlük verirlər.

Startup üçün ilkin kapital onu təsis edən şəxslər və onlara yaxın olan adamlardan (ailə və dostlar) alınır və buna toxum kapitalı deyilir (Seed Fund). Lakin bu kapitalın həcmi çox cüzi olur və ilkin tədqiqatın aparılması və prototipin hazırlanması üçün ayrılır. Aydınır ki, bu yeterli olmur. Bu kateqoriya startaplara yatırım dünyada üçüncü yeri tutur [1].

Yalnız məhsula dair hər hansı ilkin məlumatlar, biznes plan, prototipin nüsxələri və hətta kiçik miqyaslı modeli qurulandan sonra növbəti maliyyələşdirmə mərhələsinə keçid baş verir. Bu mərhələdə maliyyə sərmayəsi “biznes mələkləri” və ya başqa formada desək “mələk investorları” tərəfindən verilir. Qeyd etmək lazımdır ki, “mələk investorları” investisiyalı “vençur kapitalı” ilə müqayisədə daha yüksək riskli investisiyalar hesab edilir [1].

Mələk investorların ən böyük xüsusiyyəti odur ki, bunlar qeyri-rəsmi investorlardır. Bu tip investorlar öz şəxsi büdcələrindən biznes startapların ayağa qalxması üçün vəsait ayırır və bunu geri dönəcək borc olaraq, yaxud da layihəyə ortaqlar olaraq həyata keçirirlər.

Risk sərmayədarı (“venture capital”) şirkətlərindən fərqli olaraq biznes mələkləri startapları öz şəxsi vəsaitləri hesabına dəstəkləyirlər. Bu sərmayələr çox risklidir və bu səbəbdən onlar 5-7 il kimi uzun müddətli deyil, 1-2 il ərzində qazanc olaraq geri dönüş edə biləcək startaplarla maraqlanırlar.

ABŞ-da startaplar 2007-ci ildən biznes mələkləri tərəfindən dəstəklənməyə başlayıb və həmin dövrdə qoyulan investisiyaların ortalama büdcəsi 450 min ABŞ dollarına qədər qalxmış, sonra isə müxtəlif biznes sahələrinə daha böyük büdcəli sərmayələr ayrılmış və bu investisiyalardan İKT sektorunun payı 5% çatmışdır. ABŞ-dakı mələk sərmayələrin 7,5 milyard dollarının 39%-i coğrafi olaraq, ABŞ-ın ən böyük texnoloji şirkətlərinin yerləşdiyi, Silikon Vadisinin payına düşüb.

Ədəbiyyat

1. Sənayeyönlü yeni kiçik və orta şirkətlərin (startup) yaradılmasının dəstəklənməsinə üzrə beynəlxalq təcrübə haqqında Arayış. Bakı, 2015
2. https://en.wikipedia.org/wiki/Startup_company
3. <http://nvca.org/>
4. <http://www.chronicle.com/>

UOT 330.341.1

İntellektual miqrasiya (“beyin axını”) beynəlxalq aləmdə prioritet kimi

*Tağıyeva Leyla İntiqam qızı
Azərbaycan Dövlət İqtisad Universiteti*

Tarixi inkişafın hər bir mərhələsində dünya nizamının formalaşmasına təsir göstərən beynəlxalq münasibətlərin xarakterini və gündəmini müəyyən edən yeni problemlər ortaya çıxır.

Son dövrdə dünyada baş verən ictimai-iqtisadi və siyasi dəyişikliklər, geosiyasi güc mərkəzləri arasındakı qarşıdurmalar nəticəsində yaranmış və global gündəmi məşğul edən miqrasiya böhranı, eləcə də onun doğurduğu humanitar fəlakət və II Dünya müharibəsindən sonra ilk dəfə rekord

həddə çatan, milyonlarla sayılan qaçqın axını hazırda ən kəskin problem kimi ön cərgəyə çıxmışdır. Miqrasiya sahəsində Qərbi dövlətlərinin siyasətinin dərin böhranı hazırda elmi-politoloji müzakirələrin də ən ağırlı mövzusunə çevrilmişdir. Əhalinin beynəlxalq miqrasiyasının ənənəvi hesab edilən obyektiv-iqtisadi səbəblərdən deyil geosiyasi amillərdən qaynaqlanaraq intensivləşməsi müasir beynəlxalq münasibətlər sisteminin transformasiyaya uğramasının və dövlətlərarası ziddiyyətlərin həlledici səbəbi qismində çıxış etməkdədir.

Geosiyasi mövqeyi baxımından tarixən həmişə global güc mərkəzlərinin diqqət mərkəzində olan Azərbaycan Respublikasında da həm beynəlxalq, həm də daxili və xarici miqrasiya proseslərinin xüsusiyyəti və tənzimlənməsi olduqca aktual məsələ olmuşdur. Ulu Öndərimiz Heydər Əliyev zorakı miqrasiya, ərazilərin işğalı və vətəndaş müharibəsi həddində olan, dünyada adambaşına ən çox qaçqının düşdüğü bir ölkədə “Əsrin müqviləsi” ilə başlayan sabitliyi və inkişafı təmin etməklə Azərbaycanı xilas etmişdir. Bütün fəaliyyəti boyu beynəlxalq tribunalardan ölkəmizin üzləşdiyi fəlakətlə bağlı reallıqları bəyan etmişdir: “Azərbaycanın işğal olunmuş ərazilərində xalqımızın varidatı talan olunubdur. Bunlar hamısı insaniyyətdən kənar vəhşilikdir. Ancaq belə vəhşiliklə biz, XX əsrin sonunda, dünyanın yüksək mədəni səviyyəyə çatdığı bir zamanda Azərbaycanda üz-üzə gəlmişik.”

XXI əsrdə hər bir dövlətin tərəqqisinin təkanverici qüvvəsi olan intellektual resursların, insan kapitalının miqrasiyasının milli və beynəlxalq təhlükəsizlik siyasəti ilə əlaqəli şəkildə tənzimlənməsi hələlilik konseptual ifadəsini tapmamışdır.

Dünya təcrübəsində intellektual peşə sahibləri olan miqrantların xaricdən daha fəal cəlb edilməsi məqsədi ilə miqrasiya siyasətinin reallaşdırılmasının müxtəlif mexanizmləri işlənilib hazırlanmışdır. Elmi-intellektual, “beyin” resursları hər bir cəmiyyətin inkişafının fundamental təkanverici qüvvəsidir. İntellektual işçi qüvvəsi, insan kapitalı öz yaradıcı fəallığı ilə mövcud olduğu ölkənin tərəqqisi və irəliləyişi üçün alternativ olmayan rola malikdir.

“İntellektual miqrasiya” anlayışının müxtəlif izahları mövcuddur. Belə ki, onun genişlənmiş anlamı yalnız yüksək səviyyəli elmi-texniki mütəxəsislərin deyil, həm də yaradıcı ziyalıların və ümumilikdə müasir cəmiyyətin innovasiya infrastrukturunu yaradan peşəkar və kreativ kadrların bütün kompleksini nəzərdə tutur.

İntellektual miqrasiya axınlarına gəldikdə isə bu, donor ölkənin mövcud vəziyyətini pisləşdirir, gələcək inkişafın perspektivlərinə ciddi şəkildə zərbə vurur. Müvafiq olaraq donor ölkənin bütün itkiləri-təyinat ölkə üçün uduşə çevrilir. Təxmini hesablamalara görə son iki onillikdə ABŞ iqtisadiyyatı yalnız təhsil və elmi fəaliyyət sahəsində 15 milyard dollardan çox gəlir əldə etmişdir. Xarici mütəxəsislərdən istifadədən alınan gəlir inkişaf etməkdə olan ölkələrə yardım üçün ayrılan məbləğdən Kanadada 7 dəfə, Böyük Britaniyada 3 dəfə artıq əlavə gəlir gətirir.

Bəşər cəmiyyəti artıq informasiya inqilabı dövrünü yaşayır. İlk sənaye inqilabi dövründə “innovasiyaların”, yeni maşınların ixtiraçıların “istedadlı dəmirçilər” idisə, XIX əsrdən başlayaraq elmi inqilabı yaradıcı, ziyalı insanlar formalaşdırmağa başladılar. Müasir elmə və biliyə əsaslanan cəmiyyətdə isə kimyəvi materialların, yeni biomaterialların, yeni enerji formalarının və s. ixtiraçıların müstəsna şəkildə mütəxəsis alimlər kollektividir. “Tənha dahilər əsri” artıq geridə qalıb. Son onilliklərdə tərəqqi prosesində elmin və təhsilin rolunun kəskin şəkildə yüksəlməsi intellektual əmək ehtiyatlarının dəyərini də artırmışdır. Buna görə də müasir dövrdə təhsilin və elmin inkişafının stimullaşdırılması istehsal siyasətinin yönəldilməsi qədər zəruri prosesə çevrilib.

Belə ki, müasir global iqtisadiyyat dövründə insanlar, sərmayə, əmtəə və xidmətlər daha səyyar (mobil) xüsusiyyət qazanır. Müasir elmi-texnoloji nailiyyətlər və institusional yeniliklər sayəsində global istehsal sistemi formalaşmış, yüksək təhsil səviyyəsi olan insan kapitalının miqrasiyası global iqtisadi münasibətlərin əsas xüsusiyyəti kimi çıxış edir. Bu yanaşmalar “insan kapitalının miqrasiyası” kateqoriyasının mahiyyətini açıqlamağa imkan verir. Beyin axını yüksək biliyə malik olan istedadlı mütəxəsislərin öz imkanlarını reallaşdırmaq üçün müvafiq mühitin olmaması səbəbindən xarici ölkəyə emiqrasiya etməsidir.

Beləliklə, “insan kapitalının miqrasiyası” deyərəkən aşağıdakılar nəzərdə tutulur:

- “beyin axını” və “beyin itkisi” ilə bağlı bilik və təcrübələrin mübadiləsi. Bu konsepsiya çərçivəsində intellektual miqrasiya beynəlxalq bazarda qlobal sosial iqtisadi inkişafın əsas amili olan intellektual kapitalın qanunauyğun hərəkəti kimi nəzərdən keçirilir;

- beyin məsrəfi. Bu konsepsiyaya əsasən intellektual miqrasiya donor ölkənin yüksək ixtisaslı işçi qüvvəsinin itirilməsi kimi izah edilir. Nəticədə, burada həyat səviyyəsi aşağı düşür və potensial özünüinkişaf imkanları zəifləyir, sosial-iqtisadi tərəqqi imkanları pisləşir. Bu yanaşmada intellektual miqrasiyanın təhlili “üçbucaq” çərçivəsində aparılır, yəni bu prosesin emiqrasiya, immiqrasiya və ümumilikdə dünya birliyinə təsiri təhlil edilir. Bu, yüksəkixtisaslı intellektual kadrların qarşılıqlı mübadiləsi ilə bağlı makro- mikrosəviyyəli itki və gəlir modellərinin işlənməsinə şərait yaradır. Ayrı-ayrı iri regionlarla bağlı qlobal makrosəviyyəli modellər fərqləndirilir. Məsələn, Cənub-Şərqi Asiya, Avropa, Latın Amerikasına modelləri “beyin axını” prosesində transmilli əməkdaşlığı, mikrosəviyyəli modellər isə yalnız ayrı-ayrı ölkələri deyil, həm də ayrı-ayrı regionlardakı daxili “beyin axını” ilə bağlı vəziyyəti əks etdirir;

- beyin dövriyyəsi. Bu proses “təhsillə əlaqədar olaraq xaricə getmə (“peşəyə yiyələnmə-evə qayıdış”) dövrləşməsinə” əhatə edir. Miqrasiyanın bu forması daha geniş yayılacaq. Belə güman edilir ki, bu yanaşma əsassız deyil, çünki qloballaşma vahid ümumdünya, yaxud regional (Aİ, ABŞ, Kanada və digər) təhsil, informasiya (internet) və əmək məkanının formalaşması ilə müşayiət edilir. Yuxarıda qeyd edilən yanaşmaları təhlil edərək belə bir nəticəyə gəlmək olar ki, onların hər biri digərini tamamlasa da bu təzahürün mahiyyətini tam açmır.

Müasir dövrdə yüksəkixtisaslı kadrlar əsasən inkişaf etmiş ölkələrə miqrasiya edirlər. Bu sıradakı mütəxəssisləri cəlb edən əsas ölkələr ABŞ, Kanada, Avstraliya, Böyük Britaniya, Almaniya, Fransa, Niderland və İsveçdir. Müasir dövrdə “beyin axını” öz miqyası və templərinə görə “yeni müstəmləkəçilik” forması kimi qiymətləndirilir. Əgər vaxtilə müstəmləkələrdən xammal daşınırdısa və əvəzində hazır mallar gətirilirdisə, hazırda “kasıb ölkələrin” mütəxəssisləri birdəfəlik onlar üçün cəlbədicisi olan məkanlara üz tuturlar.

Hazırda daha çox “beyin axını”na məruz qalan ölkələr arasında Cənub-Şərqi Asiya ölkələri, xüsusilə də Hindistanı qeyd etmək olar.

“Beynəlxalq intellektual miqrasiya “anlayışı ilə yanaşı istifadə edilən “beyin axını” anlayışı intellektual kapitalın biristiqamətli – donor ölkədən resipient ölkəyə hərəkətini nəzərdə tutur. “Beyin axını” anlayışı ilk dəfə Britaniya Kral Cəmiyyətinin ingilis alimlərinin və mühəndis-texniki işçilərin ABŞ-a mühacirəti ilə əlaqədar 1962-ci ildəki hesabatında səsləndirilmişdir.

“Beyin axını” problemi müasir dövrdə Böyük Britaniyada aktual olaraq qalır. İqtisadi Əməkdaşlıq və İnkişaf Təşkilatının araşdırmaları göstərmişdir ki, son 50 ildə İngiltərədə kütləvi “beyin axını” müşahidə edilir. Statistika görə 3 milyon Böyük Britaniya vətəndaşı ölkə xaricində yaşayır və onlardan 1,1 milyonu yüksəkixtisaslı mütəxəssislər, müəllimlər, həkimlər və mühəndislərdir. Ali təhsilli əhəlinin 10%-i xaricə gedir.

Dünya Bankının 33 ölkədə apardığı tədqiqatlara əsasən 10% ali təhsilli vətəndaş ölkə sərhədlərini tərk edir. “Beyin axını”nın ən kəskin təzahürü əsasən beş ölkəyə aid edilir: Dominikan Respublikası, Salvador, Meksika, Qvatemala və Yamayka. Bu ölkələrdə əhəlinin savadlı hissəsinin 2/3-si xarici ölkələrə, əsasən Amerikaya köçüb.

Azərbaycanda milli təhlükəsizliyin stratej hədəflərindən biri kimi miqrasiya siyasətinin əhəmiyyəti ölkə Prezidenti İlham Əliyevin çıxışlarında dəfələrlə vurğulanmışdır. Bu sahədə dövlətin həssaslığı son illərdə verilən onlarla fərman və sərəncamlarda, Azərbaycanda bu proseslərin vahid mərkəzdən idarə və koordinasiya olunmasını təmin etməyə yönəlmiş Dövlət Miqrasiya Xidmətinin yaradılmasında, müvafiq qanunvericilik bazasının ardıcıl təkmilləşdirilməsində, dövlət miqrasiya informasiya sisteminin yaradılmasında özünü göstərir.

Ədəbiyyat

1. Azərbaycan Respublikasının Prezidenti İlham Əliyevin 2008-ci il avqustun 5-də Nazirlər kabinetinin ölkədə sosial- iqtisadi inkişafa həsr olunmuş iclasında giriş nitqi // Dirçəliş-XXI jurnal, 2008, s.126-127

2. Azərbaycan Respublikasının Prezidenti İlham Əliyevin Dünya İqtisadi Forumunun (Davos Forumu) yekun tədbirində çıxışı /<http://www.azerbaijan-news.az>
3. Денисенко В.С. Геометрии мировой политики // “Антология” гуманитарный журнал, 2007, 16 апреля
4. Макингер Х. Географическая ось история // Геополитика: Антология. М.: 2006
5. Steyn M. European population will be “40 percent Muslim” by 2025 // Wall Street Journal, 2006, January 4, .s.14
6. Skilled migration: temporary and permanent flows to Australia. <http://www.aph.gov.au>

UOT 338.45; 336.11

Maliyyə sabitliyinin pozulmasına səbəb olan amillər və maliyyə sabitliyinin bərpa edilməsi istiqamətləri

*Cəbrayilov Rəşid Əhməd oğlu
Azərbaycan Dövlət Neft və Sənaye Universiteti*

Dünya ticarət əlaqələrinin genişlənməsi bir dünya valyutası kimi dollara tələbi artırır. XX əsrin ortalarından etibarən iqtisadi inteqrasiyanın güclənməsi, qlobal iqtisadiyyatın formalaşması beynəlxalq ticarətin daha da genişlənməsinə səbəb olmuşdur. Həmçinin, 90-cı illərdə sosialist sistemin dağılması müstəqil dövlətlərin yaranmasına, qapalı iqtisadiyyatların açıq iqtisadiyyata çevrilməsinə və beləliklə, beynəlxalq ticarət əlaqələrinin daha da genişlənməsinə şərait yaratdı. Bütün bunlar dollara olan tələbi artırmışdır.

Dolların beynəlxalq ticarətdə belə güclənməsi əsas strateji məhsulların dollardan asılılığını artırdı. Əsas strateji məhsul kimi neftin qiymətinin də dollarla ifadə olunması dolların dəyəri ilə neftin qiyməti arasında asılılığın formalaşmasına səbəb oldu [2].

Neftin qiyməti ilə dolların dəyəri arasındakı tərs mütənəsb asılılıq və ABŞ dolları indeksinin son illərdə artan tempi neft ixrac edən ölkələrin iqtisadiyyatında sabitliyin pozulmasına gətirib çıxarır. Öz növbəsində əsas gəlirləri xam neft ixracı ilə formalaşan Azərbaycan iqtisadiyyatı da bu qeyri-sabitlikdən əziyyət çəkir. Son illərdə ixracımızın strukturuna nəzər salsaq görərik ki, 2014-cü ildə 21,8 mlrd ABŞ dolları həcmindəki ümumi ixracımızın 18,4 mlrd ABŞ dolları xam neft ixracı hesabına formalaşmışdır. Analoji göstəricilər 2015-ci ildə müvafiq olaraq 11,4 mlrd və 8,8 mlrd ABŞ dolları olmuşdur. İxrac gəlirlərimizin böyük həcmdə xam neft ixracından asılılığı dolların dəyərindəki artma və azalmaların ölkəmizin maliyyə sabitliyini pozmasına səbəb olur.

Qeyd edək ki, son 2016-cı ilin avqust, sentyabr və oktyabr aylarında ABŞ-da iqtisadi artımın nəzərdə tutulandan daha çox olması ABŞ-da uçot dərəcəsinin artırılması məsələsini gündəmə gətirmişdir. Uçot dərəcəsinin artırılacağı ilə bağlı yayılan fərziyyələr fonunda dollar daha da güclənmişdir. Noyabr ayının 15-də Federal Ehtiyatlar Departamentindən verilən açıqlamada qurumun 13-14 dekabrda keçiriləcək növbəti iclasında uçot dərəcəsinin artırılması ehtimalının daha da gücləndiyi deyilmişdir [5].

2014-cü ilin iyul ayından etibarən neftin qiymətinin sürətlə azalması və dolların beynəlxalq ticarətdə dəyər qazanması Azərbaycanın maliyyə sabitliyinə də zərbə endirdi. Neftin qiyməti sürətli düşüşə başlamazdan əvvəlki son qiyməti 20.06.2104 tarixində 107,26 dollar olmuşdur. Həmin tarixə Mərkəzi Bankın valyuta ehtiyatları 15,163 mlrd. ABŞ dolları olmuşdur. Neftin qiymətinin sürətlə azalması ölkəyə dollar axınının zəiflətdi və nəticədə Mərkəzi Bank manatın dollara qarşı məzənnəsini qorumaq məqsədilə tədaviyə dollar buraxmaq məcburiyyətində qaldı. 21.02.2015 tarixinə qədər qısa dövrdə valyuta ehtiyatları 11,004 mlrd. ABŞ dollarına qədər azaldı və nəticədə Mərkəzi Bank manatın 1-ci devalvasiyasına getməli oldu.

Lakin neftinin qiymətinin daha da azalması Mərkəzi Bankın cəhdlərinə baxmayaraq manatın məzənnəsini qorumağa imkan vermədi və 21.12.2015 tarixində manatın 2-ci devalvasiyasına

gedilməli oldu. Bu tarixə valyuta ehtiyatları 5,016 mlrd. ABŞ dollarına qədər azalmışdı. Neftin qiymətinin ən aşağı göstəricisi 12 fevral 2016-da qeydə alındı, 1 barrel neft 27,44 dollara satıldı. Həmin dövrdə Mərkəzi Bankın valyuta ehtiyatları 4,026 mlrd. ABŞ dolları olmuşdur. Bu tarixdən etibarən neftin qiymətində nisbətən yükəslmə olması Mərkəzi Bankın valyuta ehtiyatlarının sabitləşməsinə imkan verdi.

2016-cı ilin sonlarına doğru neftin qiymətinin nisbətən azalması və dolların beynəlxalq ticarətdə indeksinin artması yenidən manatın dollar qarşısında zəifləməsinə səbəb olub. 05.12.2016-cı il tarixinə neftin 1 barrelinin qiyməti 51,68 dollar, 1 ABŞ dolları isə 1,7339 AZN kimi müəyyənləşib. Burdan da göründüyü kimi manatın dollar qarşısında 3-cü devalvasiyası qeydə alınmasa da, gizli şəkildə devalvasiya getməkdədir.

Maliyyə sabitliyinin pozulması manatın dövlət mühafizəsini zəruri edib. Manatın mühafizəsi üçün dövlətin həyata keçirə biləcəyi tədbirləri aşağıdakı kimi müəyyənləşdirə bilərik:

1. İdxalın əvəzləşdirilməsi. İxrac gəlirlərimizin azaldığı bir dövrdə xarici valyutanın da güclənməsi və milli valyutanın xarici valyuta qarşısında devalvasiyası idxal xərclərimizin də artmasına səbəb oldu. Ölkəyə kifayət qədər xarici valyutanın daxil olmaması ölkədən çıxarılan xarici valyutanın da miqdarını tənzimləməyi tələb edir. Xarici valyutanın ölkədən çıxarılmasının qarşısını almaq da əsasən, idxal olunan bəzi məhsulların daxili istehsalını təşkil etməklə mümkündür. Maliyyə naziri Samir Şərifovun sözləri ilə desək, “Ölkəyə xarici valyutada daxilolmalar və ölkədən çıxarılan valyutanın həcmində müəyyən tarazlıq baş verdikdə manat öz ədalətli məzənnəsini tapacaq” [3].

İdxalın əvəzləşdirilməsi ilk növbədə yerli istehsalla daxili tələbatı ödəməyə imkan verən və idxalımızda müəyyən yer tutan məhsulların müəyyənləşdirilməsini tələb edir. Bəzi idxal məhsullarının idxalını məhdudlaşdırmaq və daxili istehsalı stimullaşdırmaq məqsədilə 16 avqust 2016-cı ildə “Azərbaycan Respublikasında ixrac-idxal əməliyyatları üzrə gömrük rüsumlarının dərəcələri haqqında” Azərbaycan Respublikası Nazirlər Kabinetinin 2001-ci il 12 aprel tarixli 80 nömrəli qərarında dəyişikliklər edilməsi barədə qərar qəbul edildi. Bu qərarla idxal olunan bəzi məhsulların idxal gömrük rüsumları qaldırıldı. Bu məhsullara, əsasən, bəzi yeyinti, kənd təsərrüfatı və tikinti məhsulları aiddir.

2. İxrac potensialının artırılması. Manatın mühafizə tədbirlərindən biri kimi ixrac potensialının artırılması tədbirlərini qeyd edə bilərik. İxracın artırılması ölkəyə daxil olan xarici valyutanın miqdarını artıracaq və bu da neftin qiymətinin düşməsi ilə itirdiyimiz gəlirlərimizi bərpa etməyə imkan verəcəkdir. İxrac potensialının artırılması ilk növbədə ixrac potensialının müəyyənləşdirilməsini tələb edir.

Yerli məhsulların ixracını stimullaşdırmaq məqsədilə 05 oktyabr 2016-cı il tarixində “Xarici ölkələrə ixrac missiyalarının təşkilinə, xarici bazarların araşdırılması və marketinq fəaliyyətinə, “Made in Azerbaijan” brendinin xarici bazarlarda təşviqinə, yerli şirkətlərin ixracla bağlı xarici ölkələrdə sertifikat və patentlər almasına, ixracla əlaqəli tədqiqat-inkışaf proqram və layihələrinə çəkilən xərclərin dövlət büdcəsi hesabına ödənilən hissəsinin müəyyənləşdirilməsi və ödənilmə mexanizminin tənzimlənməsi Qaydasının təsdiq edilməsi haqqında” Azərbaycan Respublikası Prezidenti Fərman imzaladı. Fərmanın əsas məqsədi yerli məhsulların xarici bazarlara çıxarılmasını təşviq etmə, yerli istehsalçıları ixraca stimullaşdırmaqdan ibarətdir.

Bununla yanaşı milli valyutanın dollar qarşısında devalvasiyası özlüyündə ixraca stimullaşdıran bir amil kimi çıxış edir. Milli valyutanın dollar qarşısında ucuzlaşması xarici valyutada olan gəlirlərin nominal həcmnin dəyişməz olaraq qaldığı hallarda belə real həcmnin artmasına səbəb olur. Lakin qeyd edək ki, ölkədə ixrac üçün müsbət şərait formalaşsa da, xarici bazarlarda rəqibətə davamlı məhsul istehsalının səviyyəsi aşağı olaraq qalmaqdadır.

3. Uçot dərəcəsinin artırılması. Mərkəzi Bankın uçot dərəcəsini artırması da milli valyutanın mühafizəsi tədbiri kimi qeyd oluna bilər. Uçot dərəcəsini qaldırmaqla Mərkəzi Bank tədaviyədəki manatın miqdarını azaldır və beləliklə, manatın xarici valyuta qarşısında daha da ucuzlaşmasının qarşısını alır. Ölkədə iqtisadi vəziyyət və inflyasiya səviyyəsi nəzərə alınaraq uçot dərəcəsi müəyyən olunur. Milli valyutanın dəyərdən düşməsi Mərkəzi Bankı uçot dərəcəsini artırmağa vadar etdi. Lakin qeyd etmək lazımdır ki, xarici valyutalara qarşı manatın məzənnəsinin azalması və

ölkədəki qiymət artımı tədavüldə manatın artıqlığı səbəbilə deyil, xarici valyuta daxilolmalarının kəskin azalması ilə əlaqədardır. Belə bir şəraitdə uçot dərəcəsinin qaldırılması tədavüldəki valyutanın miqdarını azaltmaqla ölkədə məşğulluq səviyyəsinin azalmasına səbəb ola bilər. Bu da istehsal potensialını zəiflədərək idxalın əvəzləşdirilməsi və ixrac potensialının artırılması üçün atılan addımların nəticəsiz qalmasına gətirib çıxarar.

Mərkəzi Bank analoji dövrdə uçot dərəcəsinə 4 dəfə qaldırdı. İlk olaraq 15.02.2016-cı ildə uçot dərəcəsinə 3%-dən 5%-ə, 04.03.2016-cı ildə 7%-a, 08.08.2016-cı ildə 9,5%-a, 14.09.2016-cı tarixində isə 15%-ə qaldırdı [4]. Qısa dövrdə uçot dərəcəsinin 3%-dən 15%-ə qədər qaldırılması manatın dollar qarşısında kəskin ucuzlaşmasının qarşısını almağa xidmət etsə də, ölkənin maliyyə sistemini zəiflətdi. Uçot dərəcəsinin artması bankların verdikləri kreditlərin bahalaşmasına və nəticədə real sektorun zəifləməsinə səbəb olur.

4. Qiymətli kağızlar siyasəti. Qiymətli kağızların emissiyası da manatın mühafizəsi tədbirlərindən biri kimi qeyd oluna bilər. Qiymətli kağızların emissiyası vasitəsilə tədavüldə olan milli valyutanın miqdarını azaltmaq və ya vətəndaşların ciblərindəki xarici valyutaları cəlb etmək mümkündür. Ölkədə maliyyə sabitliyini təmin etmək üçün bu üsuldən də istifadə olundu. Bu məqsədlə qiymətli kağız emissiyasını SOCAR həyata keçirdi.

SOCAR tərəfindən hər biri nominal dəyəri 1000 ABŞ dolları olan 100000 ədəd istiqraz emissiya olundu və sərbəst satışa çıxarıldı. İstiqrazlar 16 sentyabrda təqdim olundu və 10 oktyabr son satış tarixi kimi qeyd olundu. İstiqrazların satışı vətəndaşlarına cibində olan və ölkə sərhədlərindən çıxma potensialı olan 100 mln. ABŞ dollarının SOCAR tərəfindən cəlb edilməsinə imkan verdi.

Ədəbiyyat

1. Con Meynard Keyns. Məşğulluq, mənfəət və pulun ümumi nəzəriyyəsi (Azərbaycan dilində). Bakı: Qanun, 2001, s.335
2. Qafarov Ş.S. Pulun diktaturası. Bakı: İqtisad Universiteti, 2014, 554 s.
3. <https://report.az/maliyye/maliyye-naziri-manatin-mezennesinin-sabitlesmesi-ucun-gorulen-tedbirleri-aciqlayib/>
4. http://www.cbar.az/infoblocks/corridor_percent
5. <http://www.bbc.com/news/business-37985227>

UDC 327(4/9)

The energy and transport projects in the South Caucasus and its impact on regional integration

*Ahmadov Agil Huseyn
Qafqaz University*

Since the collapse of the Soviet Union, the political attitudes of two countries of the South Caucasus, Azerbaijan and Georgia have been pro-Western, but not pro-Russian. Such attitude urged these states to extend cooperation in the South Caucasus.

On the other hand, Armenia, trying to strengthen the relations with the Western states, cannot still follow a foreign policy independent of Russia, remaining as a loyal ally to the Russia in the South Caucasus. The occupation of 20% of Azerbaijani territory and the demand some land from Georgia has excluded Armenia from becoming part of regional projects. Furthermore, the contradictions between Turkey and Armenia, and between Georgia and Russia hinder the regional integration, or prevents the country to integrate totally. In consequence, lack of proper security and stability in the region, and the on-going conflicts make the integration process in the South

Caucasus complicated. However, this situation also fostered close relations among Azerbaijan, Georgia and Turkey. This is also absolutely a fact for Armenia and its possible contribution on regional projects. According to Balat, among regional projects, “BTC is one of the very good demonstrations of how governments could come together for the same purpose and could promote the realization of the specific project” [2, 119]. If we take other projects into consideration, regional self-reliance has substantially developed between three countries. Then, is it possible to attain integration in South Caucasus without Armenia? Despite some deficiencies, it is of course possible. Current practice and the projects realized in the region support this suggestion.

With all due respect, three substantial projects have been realized, which will deepen the economic integration in the South Caucasus. These are: Baku-Tbilisi-Ceyhan Oil Pipeline, Baku-Tbilisi-Erzurum Natural Gas Pipeline, and Kars-Tbilisi-Baku Railway Projects. These projects obviously mean restoration of the modern Silk Road, and in a sense, binding Asia and Europe in terms of energy, trade, and transportation, going beyond the South Caucasus. From another perspective, there are various motivation factors for regional cooperation between countries in South Caucasus. These are: Economic factors, historical links, cultural ties and social factors which are all stimulating and necessitating economic cooperation between countries. Additional to this, the geographical proximity and unity of the countries in the region is conducive and encouraging factors for the formation of regional and economic co-operation agreements [4, 1]. The Recent vital economic projects and developments in Region such as BTC, BTE and BTK, etc., which are huge infrastructure investments in energy and transportation, are also the motivating factors for the regional cooperation between Azerbaijan, Turkey and Georgia in South Caucasus.

In this framework, in addition to Turkey’s and the USA’s contribution to the regional countries, the TACIS (Technical Assistance to Commonwealth of Independent States) Program initiated by the EU in 1993 has a significant importance as for the regional integration. The EU contributed to the regional countries through this program for more than 1 billion Euros up to year 2000. These contributions are still going on in the fields of various infrastructural projects and administration. Another important project funded by the TACIS Program is the TRACECA which is signed in 1998, and it is a huge transport corridor to link the Central Asia with the Europe by nonstop railway. The project is also known as the Europe-Caucasus-Asia Transport Corridor and aims at reviving the historical Silk Road. When it is completed, the railway line will trail the ancient Silk Road from Chinese port of Lianyungang to Georgian ports of Poti and Batumi on the Black Sea and then on into the western Europe [6, 50]. It is not just trade route between China and Europe, and also seen as a part of future world strategic, economic and social plan [6, 52]. These are member countries in TRACECA: Armenia, Azerbaijan, Georgia, Kazakhstan, Kyrgyzstan, Moldova, Tajikistan, Uzbekistan and Ukraine, Bulgaria, Romania. Recently, Turkey is also associated to the project as TRACECA member [7, 2]. Some infrastructure efforts and road construction related to the project are still going on.

Another important project financed mainly by the TACIS program in the South Caucasus is the INOGATE (Interstate Oil and Gas Transport to Europe) Program [3, 2]. Being dependent on the Middle East and Russia for energy, the EU realized the INOGATE Project to maintain energy security, and diversify the energy resources in order to prevent a possible instability in the future. The priorities of the project are to form new strategic routes to transfer oil and gas resources from the Caspian basin to Europe, and to rehabilitate and modernize the present pipeline network. Thus, the INOGATE Project is considered to be one of the key stones for the relations between the EU and the South Caucasus countries. The project holds great importance for the advantages it will offer to the South Caucasus countries economically and politically.

While the USA, the EU, and even China strive to penetrate the region in relation to energy, Russia still sees the South Caucasus as its backyard. Moreover, as Stephen Blank states [5, 2] Russia considers the South Caucasus, together with the North Caucasus, as the most dangerous region that threaten the security of the CIS and Russia. So, Russia applies some methods of oppression to the regional countries to hold its initiative back again and to retain its previous efficiency. One of these methods is to provoke ethnical conflicts and interfere with the internal

affairs of these countries. This attitude makes the situation in the South Caucasus even worse and complex.

Furthermore, Russia's military presence remains in Armenia and Georgia, and it has a military observatory in Azerbaijan. Talks about "Azerbaijan's (and recently Georgia's) persistence in trying to get rid of the Russian military units at the expense of jeopardizing their own land integrity and forming a common military structure within the framework of GUAM" [1] agitate Russia and stirs up the conflicts in the region as seen in the sample of Georgia.

References

1. Ali Külebi, "BDT'nin Geleceği ve Rusya AB İlişkileri", TUSAM, <http://www.tusam.net>, 29 October 2007.
2. Balat Mustafa, "The Case of Baku-Tbilisi-Ceyhan Oil Pipeline System: A Review", Energy Sources, Part B, 2006, 1.
3. Europe Aid, INOGATE programme: Measuring gas flows in Eastern Europe, June 2005.
4. Sema Kalaycioglu, Regional Economic Cooperation in the Middle East. Perceptions, September – November 1996, p 91.
5. Stephan Blank, "Kafkasya Güvenliğinde Yeni Eğilimler", Avrasya Etütleri, No: 13, Spring 1998.
6. Teimuraz Gorshkov, Georgia Bagaturia, TRACECA-Restoration of Silk Road, Japan Railway&Transport Review 28, September 2001
7. TRACECA, Second Interim Progress Report, June 2010, received from <http://www.traceca-program-me.eu/fileadmin/fm-dam/TAREP/58jh/58jh4.pdf>

UOT 338.4

Qloballaşma prosesində Azərbaycanın dünya iqtisadiyyatına inteqrasiyası

*Tağıyeva Gülnara Adil qızı
Hacıyeva Aygün Alim qızı
Azərbaycan Dövlət Aqrar Universiteti*

Qloballaşma prosesi bütün dünya ölkələrini əhatə edən, iqtisadi, siyasi, sosial və mənəvi-ideoloji bir prosesdir. Müasir dövrdə bu prosesdən kənar qalmağ qeyri-mümkündür. Cəmiyyətin tarixi inkişafının müxtəlif mərhələlərində baş verən qloballaşma prosesi müasir beynəlxalq əlaqələrdə baş verən obyektiv bir prosesdir.

Qloballaşma prosesinin əsas forması olan iqtisadi qloballaşmanın özəyini ölkələrin qarşılıqlı iqtisadi inteqrasiyası təşkil edir. İqtisadi inteqrasiya dövlətlərin təsərrüfat və siyasi cəhətdən elə birləşməsidir ki, bu birləşmədə milli təsərrüfatlar arasındakı əmək bölgüsü müxtəlif səviyyələrdə həyata keçirilir. İqtisadi inteqrasiya prosesi bir sıra amillərlə bağlıdır. Bu amillərə aşağıdakılar aiddir:

- təsərrüfat həyatının qloballaşdırılması;
- beynəlxalq əmək bölgüsünün dərinləşməsi;
- ümumdünya elmi texniki inqilab;
- milli iqtisadiyyatının sərbəstliyinin artması .

Bütün bu amillər isə bir-biri ilə sıx əlaqədardır. Qloballaşma prosesində fəal iştirak edən Azərbaycan Respublikası Avropa-Qafqaz-Asiya nəqliyyat dəhlizi olan Tarixi İpək Yolunun mərkəzində yerləşir. Bakı-Tibilisi-Ceyhan magistral neft kəməri, Qars-Tibilisi-Ərzurum qaz kəməri, Qars-Tibilisi-Bakı dəmir yolu kimi layihələr dünya dövlətləri ilə ölkəmizin arasındakı iqtisadi əməkdaşlığı yüksək bir səviyyəyə gətirəcəkdir. Hal-hazırda da Azərbaycan dövləti

tərəfindən aparılan uğurlu siyasətin nəticəsində milli-mənəvi dəyərlərimizin dünyaya inteqrasiya olunması və onun beynəlxalq miqyasda təbliği sahəsində işlər davam etdirilir.

İnteqrasiya prosesinin stimullaşdırılmasında əsas amillərdən biri milli iqtisadiyyatın sərbəstliyinin (açıqlığı) artması və onun bazar prinsipləri ilə inkişaf etməsidir [1].

Azərbaycanın dünya iqtisadiyyatına inteqrasiya prosesi davamlı və yüksək templidir. Dünya iqtisadiyyatında xarici ticarət əməliyyatları və investisiya qoyuluşu hazırkı beynəlxalq iqtisadi prosesdə həyati əhəmiyyətə malikdir. Təsadüfi deyildir ki, Azərbaycan BMT Təhlükəsizlik Şurasına 155 ölkənin dəstəyi ilə üzv seçilmişdir. Bu, bizim böyük siyasi, diplomatik qələbəmizdir, müstəqil Azərbaycanın böyük uğurudur.

2016-cı ilin aprelin 25-də BMT-nin Sivilizasiyalar Alyansının VII Qlobal Forumu çərçivəsində Bakı Konqres Mərkəzində Gənclər Forumunun işə başlaması da inteqrasiyanın inkişaf səviyyəsini göstərir. Qeyd edək ki, BMT-nin Sivilizasiyalar Alyansının Qlobal Forumu sivilizasiyalararası dialoqun möhkəmləndirilməsi, xalqlar və dövlətlər arasında dostluq, əməkdaşlıq və davamlı inkişafın təşviqi, milli, dini və irqi ayrı-seçkiliyin, dünyada sülh və təhlükəsizliyi təhdid edən mənfi halların aradan qaldırılması, habelə ümumbəşəri əhəmiyyət kəsb edən aktual məsələlərin müzakirə olunduğu, mühüm problemlərin həllinə dəstək məqsədi daşıyan qlobal platformadır.

İnteqrasiya prosesləri iqtisadi regionalizmin inkişafına gətirib çıxarır ki, bunun da nəticəsində ayrı-ayrı ölkələr qrupu öz aralarında ticarət üçün daha əlverişli şərait yaradırlar. Azərbaycanın regional əməkdaşlığı getdikcə genişlənir. Belə ki, 2003-cü ildə ölkəmiz 124 ölkə ilə ticarət əməliyyatı aparırdısa, 2012-ci ildə bu rəqəm 155-ə çatmışdır. 2015-ci ilin yanvar-sentyabr aylarında isə ölkəmizin rezidentləri dünyanın 144 ölkəsinin hüquqi və fiziki şəxsləri ilə ticarət əməliyyatları həyata keçirmiş, 97 ölkəyə əmtəə ixrac olunmuş, 137 ölkədən idxal olunmuşdur. Qeyd etmək lazımdır ki, hesablaşmaların həcmi də ötən ilin müvafiq dövrü ilə müqayisədə 3,6 faiz artmışdır. Bütün bu səmərəli pozitiv fəaliyyət və uğurlu nəticələr Azərbaycan xalqının rifah halının daim yüksəlişinə və dövlətin inkişaf səviyyəsinin mütəmadi artmasına istiqamətlənmişdir [3].

İnteqrasiya prosesi bura daxil olan hər bir ölkə üçün əlverişli şərtlər yaradır. Bunlardan:

1. İnteqrasiya əməkdaşlığı bu qruplaşma daxilində maliyyə, material, əmək, yeni texnologiya və digər ehtiyatların hərəkətinə zəmin yaradır.

2. Bütün istiqamətlərdə əməkdaşlığı genişləndirir.

3. İqtisadi rəqabətdə müəyyən üstünlüyə nail olmaq imkanı verir [2].

Ölkədə müasir istehsala nail olunması rəqabətə davamlı iqtisadiyyata səbəb olmuşdur. Mövcud iqtisadi potensialın aşkara çıxarılaraq dövriyyəyə cəlb edilməsi dövlətin iqtisadi qüdrətini daim yüksəldir. Dövlət iqtisadiyyatın rəqabətə davamlılığını təmin etmək üçün onun bütün sahələrinə sərmayə yönəldilməsini diqqət mərkəzində saxlayır və ayrılan vəsaitləri daim artırır. Azərbaycanın davamlı sosial-iqtisadi uğurları və rəqabətə davamlı ümumi daxili məhsulları sayəsində artıq investisiyalar və sosial proqramlar da daxili imkanlar hesabına icra edilir.

Qeyd etmək lazımdır ki, dünyada heç bir dövlət beynəlxalq iqtisadi, ticarət əlaqələri qurmadan özü inkişaf edə bilməz. Azərbaycan dövlətinin yürütdüyü bu xarici-iqtisadi siyasət qarşılıqlı etimada əsaslanır. Bu isə dünyada sülhün, sabitliyin qorunmasına və sosial-iqtisadi inkişafa səbəb olmaqdadır. Azərbaycan Respublikasının milli iqtisadiyyatının beynəlmiləşməsinin və inteqrasiyasının müasir mahiyyəti Beynəlxalq Əmək Bölgüsünə (BƏB-ə) əsasən müəyyən olunur. Beləki, BƏB sayəsində dünya ölkələrinin dünya bazarında istehsal həcmünün ümumi göstəricisi müəyyən olunur. Beynəlxalq iqtisadi inteqrasiya dövlətlər arasında istehsal amillərinin və malların sərbəst hərəkətini nəzərdə tutur. İqtisadi inteqrasiyaya uğrayan Azərbaycan Respublikası siyasi cəhətdən müstəqil olmaqla iqtisadi cəhətdən qarşılıqlı asılı vəziyyətdə olur. Azərbaycan Respublikasının regional iqtisadi birləşmələrini nəzərdən keçirdikdə məlum olur ki, coğrafi mövqə mühüm əhəmiyyət kəsb edir. İqtisadi əməkdaşlığın mühüm istiqamətlərindən biri də ölkələrin iqtisadi inkişaf səviyyəsi ilə bağlıdır. Yaxın iqtisadi əməkdaşlıq daha çox eyni iqtisadi inkişaf səviyyəsində olan dünya ölkələri arasında özünü göstərir.

Azərbaycanın xarici iqtisadi münasibətlərinin və əlaqələrinin məzmunu və əsas istiqamətlərini ifadə edən cəhətlərin hər biri ölkənin gələcək inkişafında fəaliyyət proqramının tərkib hissəsi

olmalıdır. Azərbaycanın xarici iqtisadi inteqrasiya əlaqələrinin formalaşmasında daha faydalı və səmərəli iqtisadi münasibətlərin yaradılmasına üstünlük verilməlidir. Əgər göstərilən prinsip əsasında inteqrasiya prosesi həyata keçirilərsə, respublikamızın inkişafında böyük nailiyyətlər əldə etmək mümkündür.

Beləliklə, dünya miqyasında gedən qloballaşma getdikcə daha da dərinləşərək dünya iqtisadiyyatında ən əhatəli bir prosesə çevrilməkdədir. Öz gələcək inkişafını təmin etməyi bir strateji məqsəd kimi qarşıya qoyan hər bir dövlət, o cümlədən də Azərbaycan dövləti bu reallıqla hesablaşmalı və onun müsbət nəticələrindən bəhrələnməklə beynəlxalq inteqrasiya münasibətlərinə aktiv qoşulmalıdır.

Ədəbiyyat

1. Abbasov Ç.M. Azərbaycanın dünya iqtisadiyyatının inteqrasiya yolları. Bakı: Elm, 2005
2. Kərimov C., Orucov A., İsrailov H. Dünya iqtisadiyyatı. Bakı: 2007
3. www.azstat.org

UOT 100.27+479.24

Beynəlxalq gömrük münasibətlərinin tənzimlənməsi

*Bağirov Zaur Saleh oğlu
Azərbaycan Texnologiya Universiteti*

***“Gömrük xidməti hər bir dövlətin müstəqilliyinin
əsas atributlarından biridir”.***

Ümummilli lider Heydər Əliyev

Azərbaycan Respublikası Dövlət Gömrük Komitəsi ikitərəfli və çoxtərəfli beynəlxalq sazişlərə üstünlük verməsi gömrük sisteminin təkmilləşdirilməsində öz bəhrəsini verir. Türkiyə Respublikası, İran İslam Respublikası, Gürcüstan, Özbəkistan, Livan, Bolqarıstan Respublikaları və Ukrayna gömrük orqanları ilə gömrük işi sahəsində əməkdaşlıq və qarşılıqlı yardım haqqında sazişlər imzalamışdır. MDB Gömrük xidmətləri Rəhbərlər Şurası çərçivəsində və İqtisadi Əməkdaşlıq təşkilatına üzv olan ölkələrlə çoxtərəfli sazişlər mövcuddur [1].

DGK gömrük orqanları üçün kadrların hazırlanması, avtomatlaşdırılmış informasiya sistemi, gömrük statistikasını, beynəlxalq əməkdaşlıq sahələrində MDB gömrük xidmətləri ilə əməkdaşlıq edir. Məlumdur ki, beynəlxalq aləmdə nüfuza malik olan Ümumdünya Gömrük təşkilatının Baş Katib Mişel Dane Respublikamıza ikinci dəfə (19 iyun 2000 – ci il) işgüzar səfər etmiş və faydalı fikir mübadiləsi aparmaqla perspektiv planların müzakirəsində iştirak etmişdir. Baş katib tərəfindən Azərbaycan Gömrük Təşkilatının işi müsbət qiymətləndirilmişdir. Bu isə Beynəlxalq aləmdə milli gömrük xidmətimizin layiqincə təmsil olunması və tanınmasının təzahürüdür. Elə bu dövrdə İqtisadi Əməkdaşlıq Təşkilatının üzvü olan ölkələrin gömrük orqanları rəhbərlərinin 7 – ci iclasının Bakı şəhərində keçirilməsi məhz beynəlxalq iqtisadi əməkdaşlığın, regional ticarət və kommunikasiya məsələlərinin həllinə yönəldilmiş, üzv ölkələrin iqtisadi cəhətdən tərəqqisinə kömək etməklə gömrük işi sahəsində inteqrasiyanın dərinləşməsinə beynəlxalq əlaqələrin genişləndirilməsinə xidmət edir. Əsas vəzifəsi müxtəlif ölkələrin gömrük xidmətlərinin təkmilləşdirilməsi və inkişafına kömək gömrük sistemlərinin unifikasiyası, gömrük işinin idarə edilməsinin səmərəliliyini artırır. Ümumdünya Gömrük Təşkilatının tərkibindəki Siyasi Komissiya əsas qurumlardan biri

kimi Gömrük siyasətinin həyata keçirilməsi üçün strateji planlar hazırlayır. Azərbaycan 2001-ci ildən bu konvensiyaya qoşulmuşdur.

Əlavə olaraq qeyd etmək lazımdır ki, ÜGT – nin yaranmasının əsas məqsədi, üzv ölkələrin gömrük sisteminin hazırlanması və vahidliyinin yuxarı səviyyəsinin təmin olunması, gömrük orqanlarının qarşılıqlı fəaliyyəti; nəzarətin və gömrük qanunvericiliyinin texnologiya vasitəçilərinin inkişafı yaxşılaşdırılması; üzv ölkələrinin gömrük orqanlarında təşkilatçılığının və idarə edilməsinin təkmilləşdirilməsidir [2].

17 Oktyabr 2011-ci ildə isə Bakı şəhərində Ümumdünya Gömrük Təşkilatının Potensialın Gücləndirilməsi üzrə Avropa Regional Ofisinin açılış mərasimi keçirilmişdir. Tədbirə həmin gün Bakıda iş başlayan Narkotik Vasitələrin Qanunsuz Dövriyyəsinə Qarşı Mübarizə üzrə Beynəlxalq Konfransın nümayəndələri qatılmışlar. Binanın açılışını bildirən rəmzi qırmızı lenti Dövlət Gömrük Komitəsinin sədri Aydın Əliyev və Ümumdünya Gömrük Təşkilatının Baş katibi Kunio Mikuriya kəsmişlər (K.Mikuriya 2007-ci ildən Ü.G.T baş katibi seçilmişdir).

Öncə mərasim iştirakçıları Bakının Xətai rayonunda inşa edilmiş 4 mərtəbəli həmin ofisin şəraiti və imkanları ilə yaxından tanış olmuş, maddi-texniki təchizatından razılıqlarını bildirmişlər.

Daha sonra DGK sədri A.Əliyev sözügedən ofisin Bakıda yaradılmasında fəal iştirakına və gömrük əməkdaşlığının inkişaf etdirilməsində xidmətlərinə görə ÜGT-nin Baş katibi Kunio Mikuriyaya, İsveç Gömrük Xidmətinin departament rəhbəri Lars Karlssona, İrlandiya Gömrük Xidmətinin rəhbəri xanım Josephine Feehilyə və Lüksemburq Gömrük İdarəsinin Baş direktoru Alain Bellota Azərbaycan Gömrük Xidmətinin döş nişanlarını təqdim etmişdir. (Qeyd edək ki, sözü gedən nişanla BMT-nin Narkotiklər və Cinayətkarlıq üzrə İdarəsinin icraçı direktoru Yuriy Fedotov da təltif olunmuşdur) [3].

Sonra Dövlət Gömrük Komitəsinin sədri Aydın Əliyev ÜGT-nin Bakı şəhərində Potensialın Gücləndirilməsi üzrə Avropa Regional Ofisinin rəhbəri Vitali Mikeladzeni mərasim iştirakçılarına təqdim etmiş, ona fəaliyyətində uğurlar diləmişdir.

Ölkəmizin beynəlxalq iqtisadi əlaqələrin hüquqi tənzimlənməsi sahəsindəki qanunvericilik bazası beynəlxalq standartlara cavab verməsinin bir nümunəsi kimi yeni yaradılan Bakı Beynəlxalq Dəniz Ticarət limanının Azərbaycan Gömrüyünün inkişafına ciddi təkan verəcəyi gözlənilir. Yeni Bakı limanının birinci mərhələsinin tikintisinin 2017-ci ildə başa çatması planlaşdırılır. 2016-cı ildə isə RO-RO terminalının tikintisinə üstünlük verilir. Bu Türkiyə ilə Mərkəzi Asiya arasında hərəkət edəcək iri yük maşınlarının hərəkəti üçün əsas terminaldır [4].

Ədəbiyyat

1. Heydərov K.F. Gömrük işinin əsasları: gömrük işinin təşkili və texnologiyası. 4 cildə. Bakı: Azər nəşr, 2000.
2. Məhərrəmov A.M. İqtisadi diplomatiya. Bakı: 2013
3. www.custom.gov.az
4. www.metbuat.az

UOT 005:002; 658:002

Keys metodu əsasında marketinq kommunikasiyası

Qarayeva Şəhla Nadir qızı
Azərbaycan Texnologiya Universiteti

Keys-marketinq sənaye marketoloqlarının əsas mövzularındadır. Sənaye marketinqinin fəaliyyət göstərdiyi sahənin sərhəddini müəyyən etmək üçün sənaye marketinqini və istehsal marketinqi proseslərini bir-birindən fərqləndirmək lazımdır.

İstehsal marketinqi üçün landşaftın (tutduğu ərazinin) ən nəzərə çarpan elementi konkret praktiki situasiyadır. Ona görə də sənaye marketoloqunun öz sahəsində uğur əldə etməsi üçün marketinqin konkret praktiki situasiyaya oriyentasiyası mühüm vasitədir. Bu baxımdan Keys marketinq sənaye marketoloqlarının əsas strateji mövzularındandır.

Konkret tip məhsul üzrə mövcud və potensial alıcıların qərar qəbulu meyarlarının aydınlaşdırılması, marketinqin məqsədi hədəf bazarında hər məhsulu elə açarlarla təmin etməkdir ki, hər bir potensial istehlakçının qərar qəbulu meyarlarına uyğun gəlsin. Satıcılar diferensasiyanı fərdi səviyyədə aparırlar ki, hər bir potensial alıcı üçün unikal açar seçə bilsinlər. Bunun müqabilində onlar potensial alıcının qərar qəbulu meyarı haqqında məlumat əldə edirlər. Buradan belə nəticəyə gəlmək olar ki, əsas açarlarla unikal arasında yenə nə isə olmalıdır. Bu nə isəni fərdi halları ümumiləşdirməklə müəyyən etmək olar.

Keys metodunun üstünlükləri:

1. Materialın məqsədinin dəqiq istiqamətlərini təmin edir.
2. Diqqəti cəlb etmək üçün maraq yaradır.
3. Xərclər nöqtəyi-nəzərindən sərfəlidir.
4. Yüksək çevikliyə malikdir.
5. Müxtəlif kanallar üzrə yayıla bilər.

6. Bazara təklif olunan məhsula alıcıların mümkün reaksiyasına əvvəlcədən cavab hazırlaya bilər.

7. Diqqəti cəlb etmək üçün marağın yaradılması.

Diqqəti cəlb etmək üçün maraq yaratmaq lazımdır. Konkret təsərrüfat situasiyası bu tapşırıqın öhdəsindən uğurla gəlir və nəticədə digər reklam materiallarının çatdırma bilmədiyini zəruri informasiyanı oxuculara çatdırma bilər.

Situasiyada olan informasiya oxucular üçün faydalı ola bilər. Keyslər yerli və qlobal problemləri əhatə edirlər.

Xərclər nöqtəyi nəzərindən sərfəlidir: Əlaqənin yaradılması, yaxşı görünüşlü şəkillərin əlaqənin yaradılması, yaxşı görünüşlü şəkillərin alınması və keyfiyyətli mətnin hazırlanması üçün hər konkret situasiyanı hazırlamağa yalnız ayrı investisiya qoyuluşu zəruridir.

Yüksək çevikliyə malikdir: Eyni situasiyaya müxtəlif variantlarda baxmaq olar. Peşəkar mühəndislər üçün texniki jurnallarda ixtisaslaşdırılmış məqalə nəzərdə tutula bilər. Onun populyar variantı işgüzar jurnallarda biznesmenlər üçün dərc oluna bilər. Sadələşdirilmiş informasiyaların geniş diapazonda verilməsi bilməsidir. Nəhayət, biz bu barədə öz dostlarımıza danışa bilərik.

Müxtəlif kanallar üzrə yayıla bilər: Sahə və ya milli jurnallarda, veb-saytlarla reklam elanlarında, hətta ictimai tədbirlərdə adamların çıxışı vasitəsi ilə misal üçün bizim kompaniya hər hansı bir yarışın sponsorudur, yaxud neft daşlarında estakadaların tikintisinin iştirakçısıdır, zəruri səmərə verir, ona görə də cəmiyyətin fikri bu istiqamətə yönəlir.

Sənaye marketoloqu üçün konkret situasiyalardan istifadə etməyə əsaslanan keys marketinqi, sözsüz ki, ən yaxşı üsuldür. Bazar təklif olunan məhsula alıcıların mümkün reaksiyasına əvvəlcədən cavab hazırlaya bilər.

Keys təhlilin ən mühüm üstünlüyü ondadır ki, bazara təklif olunan məhsula alıcıların mümkün reaksiyalarına əvvəlcədən cavab hazırlaya bilər. Belə reaksiya satışın istənilən mərhələsində də yarana bilər.

Qeyd olunan üstünlükləri praktikada əldə etmək üçün istehlakçılara təsir strategiyası hazırlanır (şəkil 1).

Satıcılar iş prosesində baxılan məhsula tələbatın alıcılar tərəfindən çox zəif dərk edildiyini müəyyən edə bilərlər. Belə olan halda potensial alıcılarla marketinq kommunikasiyaları ilə edilən təsir uyğun tələbin aşkar olunması və intensivləşdirilməsinə yönəldilməlidir. Bu halda istehlakçılar əvvəl hiss etmədikləri tələbatları dərk edə bilərlər. Belə tələbatlar, adətən, cəmiyyətin inkişafında yeni tendensiyalar yaranması nəticəsində ortaya çıxır. Misal üçün, ətraf mühitin qeydinə qalma, sağlam və təhlükəsiz həyat şəraiti.

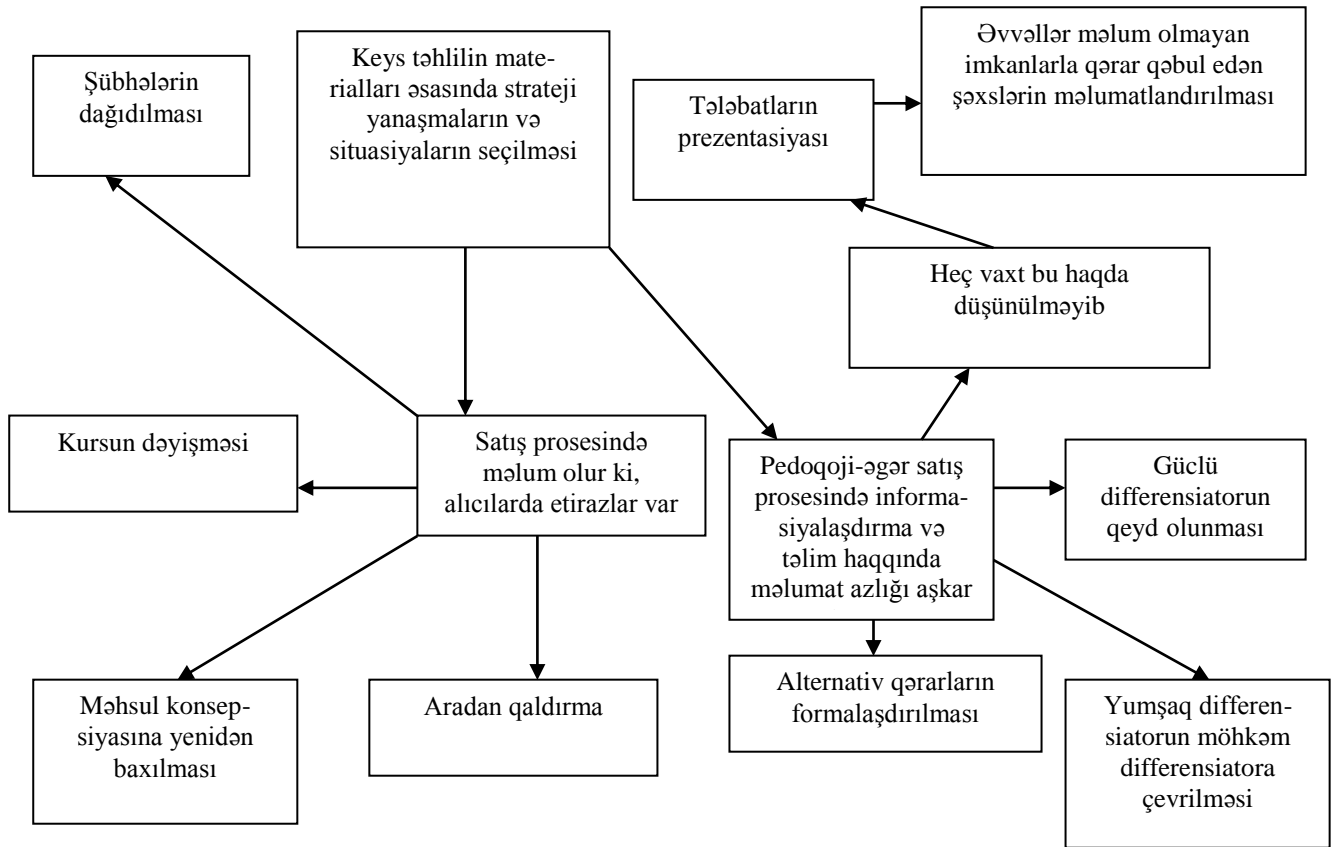

Şəkil 1. İstehlakçılara təsir strategiyası

Dəqiq oriyentlərin müəyyən edilməsində əsas məsələ ondan ibarətdir ki, meyarların seçilməsinə təsir etməklə, məhsulların fərqləndirici cəhətləri ilə meyarların daha çox üst-üstə düşməsi təmin olunsun.

Alıcılarının öz tələbatlarını məhsulların xassələrində görməsi tez-tez elə situasiyalarda baş verir ki, məhsul xammala çevrilmək üçün utilizasiya olunur, xammaldan başqa mallar istehsal olunur.

Yumşaq differensiatorların möhkəm differensiatorlara çevrilməsi metodlarından biri məhsulun fərqləndirici xüsusiyyətlərinin bu sahənin rəsmi orqanları tərəfindən gücləndirilməsidir.

Alternativ qərarların işlənməsi. Bu strategiya potensial alıcılara məlum olmayan qərarların prezentasiyasını nəzərdə tutur. Bu elə qərarlardır ki, hətta mümkün alış variantları siyahısına da daxil edilməyib.

Təbliğat formasında situasiyalı marketing kommunikasiyalar:

- aradan qaldırmaq;
- məhsul konsepsiyasına yenidən baxılması;
- kursun dəyişdirilməsi;
- şübhənin aradan qaldırılması.

Ədəbiyyat

1. Armstrong Q., Kotler F. Marketing: ilk addım. Bakı: Marketing cəmiyyəti, 2005, 686 s.

Müasir dövrdə qloballaşma və regional inteqrasiya proseslərinin bəzi inkişaf istiqamətləri

*Məcidov Rizvan Hacı oğlu
Abdiyeva Gülgün Zeynal qızı
Azərbaycan Texnologiya Universiteti*

Keçən əsrin son onilliklərində dünya iqtisadiyyatının inkişafında elmi ədəbiyyatlarda “qloballaşma” anlayışı ilə ifadə edilən yeni tendensiya meydana gəldi. Müxtəlif mənbələrdə onun izahına fərqli yanaşmalar mövcuddur. Belə ki, ümumilikdə qloballaşma dünya təsərrüfatının formalasmasının müasir mərhələsini xarakterizə edir. Dünya iqtisadiyyatında qloballaşma prosesi istehsalın və kapitalın beynəlmilləşməsinin qanunauyğun nəticəsi kimi çıxış edir.

Qloballaşmanın ən sürətli inkişaf dairəsi maliyyə sferası hesab olunur. Maliyyə bazarlarında kapitalın sərbəst hərəkəti üçün maneələrin aradan qaldırılması və tənzimləmə qaydalarının unifikasiyası daha sürətlə gedir.

İqtisadi prizmadan seyr etdikdə, siyasətdən fərqli olaraq, sadə insanlar üçün qloballaşma – “Coca Cola”, “Adidas”, “Nokia”, “Panasonik”, “Mercedes” və s. bu kimi ticarət nişanlarıdır.

İnformasiya kommunikasiya texnologiyaların son onilliklər ərzində sürətlə sıçrayışı qlobal ticarət nişanlarına malik olan transmilli şirkətlərin fəaliyyətini xeyli aktivləşdirmişdir. Artıq okeanın o tayında dayanıb Avropa, Asiya, Afrika, Avstraliyadakı bazarlara asanlıqla daxil olub öz məhsullarını satmaq imkanı yaranıb. Bütün bunlar iqtisadi qloballaşmanın ən başlıca təzahürləridir. İqtisadi qloballaşmanın iki əsas komponenti var: 1) qlobal bazarın yaranması; 2) istehsalın qloballaşması.

Qloballaşma, ilk növbədə, sənayecə inkişaf etmiş ölkələrin mövqelərini gücləndirir, onlara əlavə üstünlüklər verir. Əlbəttə ki, qloballaşma geridə qalmış ölkələrə də öz iqtisadiyyatlarını inkişaf etdirmək, dünya iqtisadiyyatında layiqli yer tutmaq üçün müəyyən şərait yaradır. Lakin qloballaşma prosesi mənfi nəticələrlə də müşayiət olunur.

Qloballaşma dövlətlər tərəfindən düşünülmüş iqtisadi siyasətin həyata keçirilməsini tələb edir ki, bu da, səmərəli dövlət siyasəti iqtisadi dayanıqlıq, təhsilin və səhiyyənin inkişafı, sosial qeyri-bərabərliyin azaldılması üçün zəruri əhəmiyyət kəsb edir. İnkişaf etməkdə olan ölkələrin dünya əmtəə, xidmət, kapital və işçi qüvvəsi bazarlarında mövqeləri getdikcə güclənir. Müasir mərhələdə dünya iqtisadiyyatında yuxarıda göstərilən meyllərlə yanaşı bir sıra problemlər də müşahidə edilir.

Bu əsas problemlərdən biri inkişaf etmiş qərb ölkələri tərəfindən qapalı iqtisadi sistemin formalasdırılmasıdır. Hazırda sənayecə inkişaf etmiş ölkələrin qarşılıqlı ticarəti dünya ticarətinin 75%-dən çoxunu təşkil edir. Dünyada BXİ qoyuluşlarının 60%-i İEÖ-in payına düşür.

Bu gün planetin sənaye ölkələrində yaşayan 20 faiz əhalisinə dünya üzrə Ümumi Daxili Məhsulun (ÜDM) 86 faizi düşdüyü halda, İEÖ-də yaşayan 20 faiz əhaliyə cəmi 1 faizi düşür. Bu isə dünya təsərrüfatının qloballaşmasından əldə olunan qazancların ölkələr arasında qeyri-bərabər bölünməsi ilə müəyyən olunur. Hazırda dünyada əsas oyun qaydalarının müəyyənləşməsində beynəlxalq təşkilatların, transmilli şirkətlərin rolunun artması ölkələrin iqtisadi müstəqilliyinin zəifləməsinə və dünya təsərrüfat əlaqələrinin inkişafında milli iqtisadi təhlükəsizlik probleminin meydana çıxmasına səbəb olur.

Beləliklə, dünya təsərrüfatına aid olan ümumilik və vahidliklə yanaşı, onda həmçinin daxili ziddiyyətlər də mövcuddur. Bu ziddiyyətlər özünü əsasən ayrı-ayrı ölkə qrupları üzrə göstərir.

Regional inteqrasiya ölkənin və bütöv regionun dünya iqtisadiyyatına real inteqrasiyasına çıxış nöqtəsi olaraq, dünya iqtisadiyyatının qloballaşması prosesinin dərinlənməsinə ilkin sərtləri formalasdırır.

Regional inteqrasiya – qloballaşmanın əsas tərkib və formalasdırıcı elementidir, ancaq bununla belə qloballaşma inteqrasiya proseslərinin mexaniki məcmusu deyil.

Müasir mərhələdə dünya iqtisadiyyatının qloballasması və regional inteqrasiya eyni bir prosesə təsərrüfat həyatının beynəlmilləşməsinə əsaslanmalar da eyni anlayışlar deyil. Qloballasma və regional iqtisadi inteqrasiya beynəlmilləşmənin yeni keyfiyyətini əks etdirirlər. Ancaq qloballasma beynəlmilləşmənin eninə inkisafının yüksək pilləsi kimi yeni keyfiyyətini əks etdirir, inteqrasiya isə beynəlmilləşmənin dərin inkisafının ən yüksək pilləsidir. Son vaxtlar regional inteqrasiya qloballasma kontekstində nəzərdən keçirilir.

Müasir dünya iqtisadiyyatının inkisafının bu iki başlıca meyilləri mürəkkəb, çoxmənalı, ziddiyyətli qarşılıqlı fəaliyyətdədirlər. Bir tərəfdən iqtisadi fəaliyyətin qloballasmasının sürətli prosesi, digər tərəfdən regional və subregional inteqrasiyanın artımı qeyd olunur.

Regional iqtisadi blokların möhkəmlənməsi və yeni nəhəng inteqrasiya ittifaqlarının – iqtisadi qloballasmanın kollektiv subyekti kimi qiymətləndirilə bilən ittifaqların yaranması mübahidə olunur. Məsələn, Şimali Amerika Azad Ticarət Zonası (NAFTA) – ABS, Kanada, Meksikanı birləşdirən, böyük ərazi və iqtisadi potensiala, 370 mln. əhaliyə malik region; Cənubi Amerika ümumi bazarı MERKOSUR (Braziliya, Argentina, Paraqvay, Uruqvay)–Qərb yarımkürəsində SAATZ-dan sonrakı ən böyük qrup ABS-in təsəbbüsü ilə Qərb yarımkürəsinin 34 dövləti (Kuba istisna olmaqla) 850 mln.əhaliyə malik və ÜDM istehsalı 9 trln. dollar təşkil edən ərazidə Amerika Azad ticarət zonası yaratmağı planlaşdırırlar.

Regional inteqrasiyanın əsas vəzifəsi texnoloji cəhətdən geri qalmış ölkələrin transformasiyasına və bu ölkələrin rəqabət qabiliyyətinin möhkəmlənməsinə əlverişli şərait yaratmaq, həmçinin bu ölkələrin dünya iqtisadiyyatına inteqrasiyasına imkanlar açmaqdır.

İnteqrasiya prosesinə daxil olan ölkələrin hər biri öz ölkəsinin maraqları baxımından hərəkət edir və bu prosedən maksimum dərəcədə yararlanaraq səmərəli fayda əldə etməyə çalışır. Məhz belə maraqların toqquşmasının nəticəsidir ki, proses bir neçə il, bəzən bir neçə onillik zaman müddətində baş verir və bəzən də, ümumiyyətlə, uğursuzluğa düşər olaraq nəticəsiz qalır. Zənnimizcə, qardaş Türkiyənin Avropa birliyinə inteqrasiya prosesi bunun ən bariz nümunəsidir.

Real səmərəli inteqrasiyanın nümunəsi, sübhətsiz ki, bütün dünyaya inteqrasiyanın etalon, klassik modelini təklif etmiş Avropa İttifaqıdır. Onun inteqrasiya proqramları çoxtərəfli və kollegial şəkildə hazırlanır və dəqiq ardıcılıqla həyata keçirilir. Avropa iqtisadi Birliyi (AİB), Avropa Birləşmələri (AİB, Avropa Kömür və Polad Birliyi –AKPB, Atom Enerjisi üzrə Avropa Birliyi - AVRO ATOM), bütün bunlar Qərbi Avropada regional inteqrasiyanın yarım əsrlik tarixini əks etdirən eyni birliyin adlarıdır.

Qeyd edək ki, Azərbaycan şirkətlərində də artıq transmilliləşmə və global iqtisadiyyata daxil olma halları mübahidə olunur. Bu mənada “Azərbaycan Respublikası Dövlət Neft Şirkəti” nin öz abreviaturasını dəyişərək “SOCAR” berndini yaratdı. Burada məqsəd global bazarlara daha asan çıxmaq və yadda qalan olmaq idi. Hal-hazırda “SOCAR” birbasa xarici sərmayə qoyan şirkətə çevrilib. Bu mənada Türkiyənin “Petkim” petrokimya kompleksi satın alınaraq orada ölkəmizin xam neft ilə müxtəlif kimyəvi məhsullar hazırlanaraq dünya bazarlarına çıxarılır.

Hal-hazırda reallaşmaqda olan bir sıra beynəlxalq layihələr region ölkələri ilə Şərqi və Qərbi ölkələri arasında əməkdaşlığa, böyük gələcəyi olan perspektivlərə hesablanmışdır. Belə ki, “Böyük İpək Yolu”nun bərpası, Avropa-Qafqaz-Asiya nəqliyyat dəhlizinin –“TRASEKA” proqramının həyata keçirilməsi, Xəzərin enerji ehtiyatlarından birgə istifadəyə dair “Əsrin Müqaviləsi” adını almış neft kontraktlarının, “Bakı-Tbilisi-Ceyhan” əsas ixrac neft kəmərinin, “Bakı-Tbilisi-Ərzurum” qaz kəməri, “Bakı-Tbilisi-Qars” dəmir yolu layihələrinin əsas məqsədi Qafqazın, o cümlədən Azərbaycanın milli təhlükəsizliyinin qorunması və regionda sülhün, sabitliyin möhkəmlənməsinə nail olmaq və iqtisadi inteqrasiya proseslərində daha fəal iştirak etməkdən ibarətdir. Bu tip global iqtisadi layihələrdə iştirak, ölkəmizi dünya iqtisadiyyatının önəmli oyunçusuna çevirəcək, şirkətlərimizin milli statusdan transmilli statusa keçməsinə yardımçı olacaqdır.

Ədəbiyyat

1. Əliyev H.Ə. Azərbaycan XXI əsrin və üçüncü minilliyin ayrıcında. Bakı: 2001

2. Şükürov A.M. Qloballaşmış cəmiyyətlər: dünən, bu gün və sabah. Bakı: 2006
3. Панарин А.С. Искусшение глобализмом. М., 2000
4. Уткин А.И. Глобализация: процесс и осмысление. М.: 2001

UOT 005.21

Qloballaşma dövründə rəqabət strategiyaları

*Əliyeva Şəhla Yasin qızı
Qasımova Yetər İsrayıl qızı
Azərbaycan Texnologiya Universiteti*

***“Bizim istəyib, istəməməyimizdən asılı olmayaraq,
bu gün hər şeyi qloballaşma və informasiya inqilabı müəyyən edir.
Bizim ancaq iki yolumuz var – ya uyğunlaşmalı, ya da məhv olmalı”.***

Endryu Qrouv, “Intel” korporasiyasının yaradıcısı

XXI əsrdə sahədə lider olmaq istəyən istənilən kompaniya lokal bazarda deyil, qlobal bazarda liderlik barədə düşünməlidir. Dünya iqtisadiyyatının qloballaşması, əvvəllər xarici kompaniyalar üçün bağlı olan ölkələr öz bazarlarını açdıqca daha da sürətlənir, İnternet isə məsafəni ləğv edir.

Kompaniyaların xarici bazarlara çıxması dörd səbəblə müəyyən edilir:

1. Yeni müştərilərin cəlb edilməsi
2. Xərclərin ixtisar edilməsi və rəqabət qabiliyyətliliyinin yüksəldilməsi
3. Həllədicə kompetensiyalar hesabına üstünlük
4. Bazarın genişləndirilməsi hesabına biznes riskinin azaldılması

Xarici bazarlara giriş və xarici bazarlarda rəqabət strategiyaları:

1. Bir ölkədə istehsal bazasını yaratmaq öz yayma kanalları yaxud xarici firmaların nəzarətində olan kanallar vasitəsilə xaricə məhsul eksportu
2. Firmanın texnologiyasından istifadə üçün yaxud firmanın məhsulunu istehsal edib yaymaq üçün xarici firmalara lisenziya vermək
3. Françayzinq
4. Multimilli strategiya
5. Qlobal strategiya

Xarici bazarlara girmək yolunda birinci addım kimi xarici firmaların iştirakı ilə strateji alyansların yaxud birgə müəssisələrin yaradılması

Çoxmillətli rəqabət o vaxt mövcud olur ki, bir milli bazarda mövcud olan rəqabət başqa milli bazardakı rəqabətdən asılı olmur, başqa sözlə dünya bazarı deyil, müstəqil milli bazarlar dəsti mövcud olur.

Rəqabətin bu foramasının üstünlük təşkil etdiyi sahələrə pərakəndə satış ticarətinin bir çox tipləri, pivə istehsalı, qida məhsulları istehsalı (kofe, çörək məmulatları, dondurulmuş məhsullar, konserv) həyatın sığortalanması, paltar tikişi və s. aiddir.

Qlobal rəqabət o vaxt mövcud olur ki, müxtəlif milli bazarlarda rəqabət şərtləri bir – biri ilə bağlı olaraq həqiqi dünya bazarı yaratmağa imkan verən və lider firmalar bir – biri ilə müxtəlif ölkələrdə rəqabət aparırlar.

Qlobal rəqabət mülkü təyyarələr, televizorlar, avtomobillər, saat, üzüköçürmə aparatları, telekommunikasiya avadanlığı, avtomobil şinləri və s. sahələrdə mövcuddur.

Çoxmillətli rəqabətin gedişində firmalar milli bazarda liderlik uğrunda mübarizə aparırlar.

Qlobal rəqabətdə isə firmalar dünya ağılığı uğrunda mübarizə aparırlar

Eyni sahənin müxtəlif seqmentlərində də müxtəlif səviyyələrdə rəqabət gedə bilər. Bunlar əsasən qlobal multimedial və lokal ola bilərlər. Məsələn, mehmanxana biznesində ucuz və orta qiymətli mehmanxanalarda – multimedial, biznes – klass, klass – lyuks mehmanxanalarında isə qlobal rəqabət mövcuddur.

Yanacaq – sürətli materiallar sənayesində gəmilər üçün yanacaq seqmentində qlobal rəqabət mövcuddur. Çünki bütün dünyada gəmilər eyni motor – yanacağı istifadə edirlər. Buna görə də bu sahədə aparıcı kompaniyalar olan (Exxon, Mobil, BP Amoko və Shell) bütün dünyada rəqabət aparırlar.

Avtomobil motor yağları seqmentində isə multimedial rəqabət gədir. Penzoil (ABŞ) Costrol (Böyük Britaniya)

Mənfəət mərkəzləri – firmanın öz güclü mövqeyindən istifadə edərək böyük məbləğdə mənfəət əldə etdiyi milliy bazarlardır.

Milliy bazarlar dövlət tərəfindən mühafizə edildiyi şəraitdə milliy firmalar üçün mənfəət mərkəzləri ola bilərlər.

Çoxsaylı və yaxşı müdafiə olunan mənfəət mərkəzlərinə malik olan firmalar belə mərkəzləri olmayan formalara nisbətən rəqabət üstünlüyünə malik olurlar. Firmanın mənfəət mərkəzləri nə qədər çoxdursa, onun rəqabət mövqeyi o qədər yaxşıdır.

Mənfəət mərkəzləri ayrı – ayrı daxili bazarlarda strateji təşəbbüslərin maliyyə cəhətdən dəstəklənməsi üçün və qlobal bazarda liderlik üçün qiymətli rəqabət aktivləridir.

Çoxlu mənfəət mərkəzlərinə malik olan qlobal firma öz rəqibinin bazarında qiymətləri kəskin şəkildə aşağı salaraq onun bazar payını mənimsəyə bilər, bu zaman yaranan itkiləri isə öz mənfəət mərkəzləri hesabına kompensasiya edə bilər. Belə siyasət mənfəətin sorularaq ötürülməsi adlanır.

Strateji alyanslar və xarici firmalarla birgə müəssisələr xarici bazara girmək və qlobal miqyasda firmanın rəqabətqabiliyyətiliyini möhkəmləndirmək üçün geniş yayılmış və olduqca əlverişli üsuldur.

Bu üsulun üstünlükləri aşağıdakılardır:

1. Yerli bazara girişi asanlaşdırır.
2. İstehsalın və satışın miqyasından qənaəti təmin edir.
3. Texniki təcrübə və yerli bazarlar barədə informasiya boşluqlarını doldurur.
4. Müttəfiqlərin bir – birini daha yaxşı tanımasına şərait yaradır.
5. Əməkdaşlıq bölgü kanallarını və diler şəbəkələrini birgə istifadə etməyə imkan verir.
6. Alyans üzvləri bir – biri ilə deyil başqa rəqiblərlə mübarizə aparırlar, birləşmə isə onların gücünü artırır.
7. Alyans daxilində texniki standartlar barədə razılığa gəlmək asan və rahatdır.

Alyanslar və birgə müəssisələrlə tək-cə üstünlüklərə deyil, həmçinin çatışmamazlıqlara da malik olurlar.

1. Müstəqil firmaların səmərəli əməkdaşlığına nail olmaq çətin olur. Belə ki, onların hər birinin öz məqsədləri, öz motivləri vardır.

2. Hansı resursların ümumi istifadəyə veriləcəyi hansılarınsa iştirakçı firmanın mülkiyyətində qalacağı barədə əvvəlcədən müzakirə etmək zərurəti yaranır.

3. Əməkdaşlığın razılaşması prinsiplərini işləyib hazırlamaq zərurəti yaranır.

4. Dil və mədəniyyət maneələrini aradan qaldırmaq zərurəti meydana çıxır.

5. Ümumi dil tapmaq qarşılıqlı etimad yaratmaq və koordinasiya çox böyük miqyasda menecment işi tələb edir.

6. Qarşılıqlı etibar, informasiya və təcrübə mübadiləsi problemləri meydana çıxır.

Qloballaşan dünyada Azərbaycanın metallurjiya sənayesinin inkişafı

*Əmirov İmran Balamirzə oğlu
Məhərrəmov Süsən Rafiq qızı
Sumqayıt Dövlət Universiteti*

Çağdaş Azərbaycan yerləşdiyi bölgənin, eləcə də sabiq ittifaqın iqtisadi baxımdan sürətli və davamlı inkişaf edən ölkələrindən biridir. Hazırda ölkəmizdə bazar sisteminin tələblərinə uyğun islahatların aparılması və mövcud resurslardan səmərəli istifadə edilməklə müvafiq layihələrin həyata keçirilməsi nəticəsində AR-nın gəlirlərinin sürətlə artması təmin edilmişdir. Müstəqillik dövründə əldə edilən bu gəlirlərin səmərəli idarə edilməsi və iqtisadiyyatın şaxələndirilməsinə yönəldilmiş islahatların realizə edilməsi öz müsbət nəticələrini verməkdədir. İndiki gündə AR-nın Milli Bankının məlumatlarına əsasən ölkəmizin valyuta ehtiyatlarının həcmi 50 mlrd \$-ı keçmişdir. Valyuta ehtiyatlarının artması isə ölkəmizin iqtisadi təhlükəsizliyini təmin etməklə yanaşı sərmayə qoyuluşu üçün əlverişli şərait yaradır.

Qloballaşma şəraitində ölkəmiz dünyanın 150 ölkəsi ilə xarici ticarət əlaqəsi yaratmış və onun ticarət dövriyyəsi 35 mlrd. \$-a çatmışdır. Bu sahədə hələ geniş imkanların olması həmin göstəricinin yaxın gələcəkdə artacağından xəbər verir. Son dövrlərdə milli iqtisadiyyatımızda qeyri-neft sektorunun çəkisi də davamlı olaraq artmaqla iqtisadiyyatın neftdən asılılığı aradan qalxmaqdadır. İndiki gündə Azərbaycan Respublikası (AR) xarici investisiyalara ehtiyacı olan ölkədən yerləşdiyi regionda və ondan kənarında irihəcmli sərmayələr yatıran ölkəyə çevrilmişdir [3].

Respublikamızın qeyri-neft sektoru əsasən 6 sahədən ibarətdir. Bu sahələrin ilk 4-ü (ticarət və sosial xidmətlər, tikinti, rabitə və telekommunikasiya, nəqliyyat sahələri) qeyri-ticarət sahələr olduğundan xarici ticarətdə əhəmiyyət kəsb etmir. Ölkəni xarici ticarətdə qeyri-neft sektorunu kənd təsərrüfatı məhsulları və qeyri-neft sənayesi də təmsil edir. Qeyri-neft sektorunun xüsusiyyəti ondan ibarətdir ki, bu sektorda istehsalın real artım sürəti neft sektoru ilə müqayisədə xarici tələbin tərəddüdlərindən ciddi olaraq asılı deyildir. Həmin sektorda real istehsalın artım dinamikası əsasən cəlb olunmuş investisiyalardan, daxili tələbin dəyişməsindən, ölkədə aparılan struktur və institusional dəyişikliklərdən daha çox asılıdır [2, s.24].

Araşdırmalara görə, AR-nın iqtisadiyyatında neft sektorundan fərqli olaraq qeyri-neft sektorunda istehsalın real artımı üçün geniş imkanlar vardır. Bu xüsusilə neft sektoru ilə müqayisədə həmin sektora daha az xarici investisiyaların cəlb olunması və həmin sektorun məhsullarına qarşı xarici tələbin zəif olması ilə əlaqədardır [1, s.74].

Qloballaşma şəraitində AR-da qeyri-neft sektorunun sürətli inkişaf etdirilməsində geniş imkanlar vardır. İqtisadi təhlükəsizliyini müvəffəqiyyətlə təmin edə bilən ölkəmizdə qeyri-neft sektorunun dinamik inkişafı milli iqtisadiyyatımızın formalaşdırılmasında prioritet istiqamətlərindən biridir. Makroiqtisadi səviyyədə özünün iqtisadi təhlükəsizliyini təmin edə bilən ölkəmizdə dünyada davam edən böhran proseslərinə baxmayaraq, iqtisadiyyatın rəqabət qabiliyyəti getdikcə artır və onun dünya iqtisadiyyatına inteqrasiyası daha da sürətlənir, nəzərdə tutulan bütün sosial proqramlar uğurla yerinə yetirilir. Birmənalı olaraq qeyd edilməlidir ki, AR-nın dinamik inkişaf etməsində dövlətimizin həyata keçirdiyi iqtisadi siyasət önəmli rol oynayır. Burada qeyd etmək lüzumludur ki, dövlətin iqtisadi siyasəti özünün inkişafının müvafiq mərhələlərində dəyişdirilə bilər. Belə dəyişiklik AR-nın qarşısında duran strateji məqsədlərdən asılı olacaqdır. İqtisadi siyasətdə baş verən dəyişikliklərə misal olaraq mülkiyyətin özəlləşdirilməsi siyasətini, sənaye siyasətini, təhsil sahəsində siyasəti, qeyri-neft sektorunun inkişaf etdirilməsi siyasətini və s. göstərmək olar.

Statistik məlumatlara əsasən ölkəmizdə həyata keçirilən uğurlu iqtisadi siyasətin nəticəsində son 5 ildə iqtisadiyyatın artımı, xüsusilə qeyri-neft sektorunun inkişafı hesabına təmin olunmuşdur. Ümumi daxili məhsulda bu sektorun xüsusi çəkisi 47 %-dən 59 %-ə yüksəlmişdir. Ölkəmizdə makroiqtisadi göstəricilərə əsasən son 11 ildə qeyri-neft sektorunda 2,5 dəfədən çox artım müşahidə

edilmişdir. Burada neft gəlirlərinin əsasında qeyri-neft sektorunun inkişafında iqtisadiyyatın saxələndirilməsi yönündə atılan addımların rolu təkzibedilməzdir.

Milli iqtisadiyyatımızda 2014-cü ildə cəmi ixracın 8,03 %-i 1,7528 mlrd. \$ olub. 2013-cü ildə isə ixracın 7,6 %-i 1,822 mlrd. \$ təşkil etmişdir. Beləliklə, müqayisə edilən dövrdə AR-dan qeyri-neft sektoru üzrə ixracın payı 0,43 % bəndi artsa da, ixracın həcmi 69,2 mln. \$ və ya 3,8 % azalmışdır. Bir sıra mal qrupları üzrə cəmi ixrac 1,233 mlrd. \$ təşkil edir ki, bu da qeyri-neft sektoru üzrə ixracın 70,45 %-i deməkdir. İxrac məmulatları arasında metallurgiya məhsulları da özünəməxsus yer almışdır. Lakin onların ixracatda payı o qədər də yüksək deyildir (10%) [4].

Iqtisadiyyatın qloballaşmasının artdığı bir dövrdə ölkəmizin sosial-iqtisadi inkişafının əsasını və milli iqtisadiyyatımızın regionda liderliyini təmin edən sahələrdən biri də qeyri-neft sənaye sahələrinə aid olan metallurgiya sənayesidir. Məhz bu strateji sahənin hərtərəfli inkişaf etdirilməsi iqtisadiyyatın digər sferalarının dayanıqlı və davamlı inkişafına təminat verə bilər. Belə ki, həm daxili həm də xarici bazarda metal məmulatlarına tələbatın daha da dolğun ödənilməsi bilavasitə metallurgiya sənayesindəki istehsal ilə müəyyən olunur. Buna görə də metallurgiya sənayesinin inkişaf etdirilməsi ölkəmizin maraqlarına tam uyğun olmaqla daima dövlətin diqqət mərkəzində olmalıdır. Metallurgiya sənayesinin inkişaf perspektivlərinə bir qədər nəzər salaq.

Milli iqtisadiyyatımızın bütün sahələrinin davamlı inkişaf etdirilməsində metallurgiya sənayesinin inkişafı mühüm əhəmiyyət kəsb edir. Bu baxımdan ölkəmizdə filiz-mədən resurslarının yerləşdirilməsi və onların qruplaşdırılmasına metallurgiya sənayesinin inkişaf etdirilməsi yönündə nəzərdən keçirmək iqtisadi cəhətdən əhəmiyyətlidir.

Ümumiyyətlə dağ-mədən elmi-faydalı qazıntı yataqlarının təbii yatım şəraiti və mədən qazmalarının qazmaları nəticəsində süxur laylarında əmələ gələn hadisələr, faydalı qazıntıların çıxarılma və zənginləşdirilmə texnikası və texnologiyası, yatağın səmərəli və təhlükəsiz istismarı ilə əlaqədardır. Dağ-mədən sənayesinin böyük iqtisadi əhəmiyyəti vardır. Hazırda ölkəmizin iqtisadi potensialının gücləndirilməsində metallurgiya və yanacaq sənayesi müasir sənayenin təməlini təşkil edir. Faydalı qazıntı yataqlarının kəşfi, onların çıxarılması və zənginləşdirilməsi ilə məşğul olan sənaye sahələri mədən sənayesinin əsasını təşkil edir.

Metal istehsalı üçün filiz çıxarılması qədim zamanlardan başlanmışdır. Bizim eradan çox min illər əvvəl Altayın, Orta Asiyanın, Ukraynanın, Qafqazın və başqa yerlərin ərazilərində dəmir, mis, qızıl və gümüş filizləri çıxarılmışdır. Ölkəmizdə əlvan və qara metal filizlərinin çıxarılması işi sürətlə inkişaf etdi və mədən sənayesinin yeni sahələri yaradıldı.

AR faydalı qazıntılarla zəngin regionlardan biridir. Burada qara, əlvan, sərbəst, yüngül və nadir metal, tikinti materialları və məmulat daşları, alunit, daş duz, barit və gips yataqları, həmçinin mineral, termal və sənaye əhəmiyyətli su hövzələri mövcuddur. Daşkəsən rayonunun dəmir və alunit filizləri, Balakən, Zaqatala, Şəki zonalarının sink, qurğuşun və mis, Çıraq dərəsinin və Gədəbəyin mis və kükürd kolçedanı yataqları ölkəmizin olduqca əhəmiyyətli təbii sərvətlərindəndir. Naxçıvanın duzu, dolomiti, travertini, molibdeni, qurğuşunu və sinki, Gədəbəy və Laçının civəsi, Gülistanın gipsi, Qaradağın əhəng daşı, Zəngilanın, Qarabağın və Qazaxın sərbəst və nadir elementlərə malik təbii sərvətləri AR-nın sənaye istehsalının mühüm xammal bazasıdır. Hazırda milli iqtisadiyyatımızın tənzimlənən bazar münasibətlərinə keçməsi yerli mineral və təkrar xammal ehtiyatlarından istifadənin səmərəli yollarının seçilməsini indiki günün ən aktual problemləri səviyyəsinə qaldırır.

Mədənlərdə istehsal proseslərinin mexanikləşdirilməsinə baxmayaraq iqtisadi əlaqələrin pozulması, əsas fondların köhnəlməsi, tullantılardan səmərəsiz istifadə edilməsi və s. səbəblərin nəticəsində filizlərin çıxarılması zəifləmişdir. Ölkə miqyasında həyata keçiriləcək məlum proqramın tezliklə həyata keçirilməsi bu sahənin inkişafına yaxın gələcəkdə təkan verəcəkdir.

Metal və ondan alınan müxtəlif ərintilərdən sənayenin ayrı-ayrı sahələrində, k/t-da, məişətdə və s. istifadə edilir. Alüminium və maqnezium elektrotexnikada, maşın və təyyarə istehsalında, habelə digər sahələrdə tətbiq olunur. Civə tibb işlərində, kimya sənayesində və başqa sahələrdə işlədilir. Volfram, molibden və kobaltdan isə xüsusi polad növlərinin və bəzi ərintilərin alınmasında istifadə edilir. Hal-hazırda kobalt yoxlayıcı cihazlarda radioaktiv izotop kimi, nadir metallardan:

germanium, niobium, titan, tellur, indium, torium, sirkonium, selen, və s. radiotexnikada, reaktiv və atom texnikasında tətbiq edilir.

Metallurgiya sənayesinin inkişaf etdirilməsi əmək tutumlu, material tutumlu və enerji tutumlu olduğundan qeyri-neft sektorunun daha da inkişaf etdirilməsi məqsədi ilə bu sahəyə böyük həcmdə investisiya yönəldilməlidir. Bu sahənin inkişaf etdirilməsi dövlətimizin əsas diqqət mərkəzində olmaqla aparıcı metallurgiya müəssisələrində mühüm yenidənqurma işləri həyata keçirilmək məqsədi ilə buraya böyük həcmdə xərclər çəkilməlidir.

Qeyd edək ki, AR-da Polad istehsalı kompleksinə investisiyalar qısa müddət ərzində (4÷5 ilə) geri qayıda bilər. Azərbaycan qısa müddət ərzində polad məhsulları idxal edən ölkədən ixracatçı ölkəyə çevriləcəkdir.

Aparılmış araşdırmalar göstərmişdir ki, il ərzində respublikaya böyük həcmdə, təqribən 200 çeşiddə qara metallurgiya sənayesi məhsulları idxal olunur. Ölkədən ixrac olunan eyni adlı məhsulların çeşidi və həcmi adətən xeyli az olur. Bununla yanaşı qeyd etmək lazımdır ki, sahə üzrə idxal olunan məhsulların bütün çeşidlərinin yerli istehsalını təşkil etmək bazar iqtisadiyyatı şəraitində iqtisadi cəhətdən səmərəli olmaya da bilər və bu təcrübə böyük həcmli polad məmulatları istehsal edən inkişaf etmiş ölkələrdə də mövcuddur. Lakin respublika qara metallurgiya sənayesinin müasir standartlara cavab verən məhsullar istehsal edərək daxili bazarı mümkün qədər təmin etmək və ixrac potensialını artırmaqla bu sahədə balansı respublikanın xeyrinə dəyişməsi məqsədəuyğun olardı.

Ədəbiyyat

1. Vəliyev E. Azərbaycan Respublikasında qeyri-neft sektorunun inkişafının makroiqtisadi predmetləri // AMEA Məqalələr toplusu, II Buraxılış. Bakı: 2005.

2. Fasano, Ugo, və Wang, Qing, "Fiscal Expenditure Policy and Non-Oil Economic Growth: Evidence from GCC Countries", IMF, WP/01/195, 2001, 231.

3. www.azerbaijans.com

4. www.iqtisadiyyat.com

UOT 331.34

Qloballaşma dövründə insan kapitalı

*Məmmədova Səxavət Tofiq qızı
Sumqayıt Dövlət Universiteti*

Dövrümüzün qlobal problemləri bütövlükdə "bəşəri problemlər" hesab olunur ki, bəşəriyyətin inkişafı da məhz onların həll edilməsindən asılıdır:

- global istilik-nüvə müharibəsinin qarşısının alınması;
- inkişaf etmiş və inkişaf etməkdə olan ölkələr arasında sosial-iqtisadi inkişafda boşluğun aradan qaldırılması, aclıq, yoxsulluq və savadsızlığın aradan qaldırılması;
- inkişaf etməkdə olan ölkələrdə sürətli əhali artımının tənzimlənməsi;
- ətraf mühitin çirklənməsinin qarşısının alınması;
- yeyinti, sənaye, xammal və enerji mənbələri üçün lazımi resursların təmin edilməsi;
- elmi texnoloji inqilabın mənfəətinin qarşısının alınması [4].

Fikrimizcə, bu problemlərin sırasına hal-hazırda dünyada baş verən maliyyə böhranlarını da əlavə etmək olar. Bu problemlərin həlli edilməsi üçün bütün dünya dövlətləri müvafiq insan kapitalının formalaşdırılması haqqında düşünməlidir. İnsan kapitalına meqa səviyyədə investisiya yönəldilməlidir. Bu istiqamətdə müxtəlif layihələr və mütəxəssislər hazırlanmalıdır.

XXI əsrdə mütəxəssislərin hazırlanması sisteminin təkmilləşdirilməsi aşağıdakı üç əsas istiqamətdə aparılmalıdır:

- dəyişən dünyada yaşamağa hazırlıq;
- informasiya iqtisadiyatı şəraitində yaşamağa hazırlıq;
- qlobal dünyada yaşamağa hazırlıq [2].

Qloballaşmanın ideoloqları cəmiyyətin qərb modelinə münasibətdə iki qaydanı əsas götürürlər:

a) hər bir ölkəyə fayda gətirən nə varsa, vahid bazarda birləşdirmə;

b) məhsuldar qüvvələrin yüksəlişi sayəsində gəlirlərin artması, rəqabət nəticəsində hər bir ölkədə qalıbların və məğlubların olması imkanı” [3].

Deməli, hər bir ölkə dünya səviyyəli insan kapitalını inkişaf etdirməkdə maraqlı olmalıdır. Çünki yuxarıda göstərilən problemlər Yer kürəsinin hər bir sakinini ciddi düşündürməlidir. Bu düşüncəyə malik olmaq üçün isə insanın intellekt potensialı yüksək olmalıdır. Yüksək intellektual potensialın, insan kapitalının formalaşdırılması isə hər bir ölkənin ən əsas hədəflərindən birinə çevrilməlidir.

Hazırda bütün dünyada müasir, modern iqtisadiyyatın ən mühüm sosial-mədəni amilinə çevrilən insan kapitalının formalaşmasına, möhkəmlənməsinə və inkişafına xüsusi diqqət göstərilir. Dünyada keyfiyyətli insan kapitalı uğrunda rəqabət dərin xarakter alıb və insan ən zəngin kapital kimi dünya innovasiya inkişafının əsas fundamentini təşkil edir. Yüksək ixtisaslı personalın çevikliyinin artması, biliyin paylaşması prosesi müasir dövrdə genişmiqyaslı bir dünya planı kimi sürətli temp almışdır.

Qloballaşmaya istiqamət götürən müasir dövlətlərin qarşısında duran vəzifələr beynəlxalq rəqabətə uyğunlaşmaq, uğurlu və davamlı inkişafı təmin etmək bacarığının olmasıdır. Yüksək səviyyədə inkişaf etmiş ölkələrin rəqabət üstünlüyü başlıca olaraq yüksək təhsil amili ilə müəyyənləşən insan potensialının inkişafı ilə bağlıdır. Bu baxımdan qloballaşan dünya iqtisadiyyatına inteqrasiya edən Azərbaycanın qarşısında çox mühüm həll ediləsi vəzifələr durur. Bu vəzifələrin əsas qayəsi isə ölkə vətəndaşlarının davamlı sosial iqtisadi inkişafını və təhlükəsizliyini təmin edəcək rəqabətə davamlı qabaqcıl iqtisadiyyat qurmaqdır [2]. “İnsan kapitalının inkişafı və səmərəli sosial müdafiə sisteminin qurulması” konsepsiyasıdır: “Konsepsiya çərçivəsində insan kapitalının inkişafı sahəsində ölkədə əhalinin keyfiyyətli səhiyyə və təhsil xidmətləri ilə təmin edilməsi və bu xidmətlərin müxtəlif sosial qruplar, o cümlədən aztəminatlı ailələr və yoxsul vətəndaşlar üçün əlçatanlığı əsas strateji xətt olaraq ön plana çəkilir. Artıq dövlətin uğurunun əsas göstəricisi onun öz vətəndaşlarının iqtisadi vəziyyətini, sosial sığortasını və təhlükəsizliyini nə dərəcədə təmin etməsi ilə ölçülür və hər bir dövlətə əsasən bu prizmadan qiymət verilir. Başqa sözlə, ölkə vətəndaşlarının maddi rifahı ilə bağlı konkret gözləntilər və onların nə dərəcədə təmin edə bilən “sosial dövlət” meydana çıxmışdır. Yəni qloballaşma dövründə ideologiyalar və ya cəmiyyətlərin inkişaf səviyyələrini qiymətləndirmə konsepsiyası dəyişməkdədir. Hazırda rəqabətə davamlılıq sadəcə yüksək iqtisadi artıma nail olmaq və onu saxlamaqla məhdudlaşmır. Rəqabətə davamlılığın əsas göstəricisi əhalinin həyat səviyyəsinin keyfiyyəti və insan inkişafının səviyyəsidir. Məsələn bundan ibarətdir ki, müasir iqtisadiyyatlarda yalnız maddi əmtəələr və xidmətlər deyil, həm də intellektual potensial və innovativ inkişaf da mühüm rol oynamaqdadır. Rəqabətə davamlı olmaq üçün xalqların müasir və effektiv təhsil sisteminə və əmək ehtiyatlarının intellektual səviyyəsinin artırılmasına getdikcə daha çox ehtiyac yaranır. Dövlətlər bir-biri ilə yalnız istehsal etdikləri məhsullarla və xidmətlərlə deyil, habelə ictimai dəyərləri, vətəndaşlarının yaşayış səviyyəsi və keyfiyyəti, sosial sığorta sistemləri, təhsil və səhiyyələri ilə də yarışır. Əslində hər bir dövlətin həqiqi sərvəti onun insanlarıdır. Buna görə də hər bir normal dövlətin inkişafının başlıca vəzifəsi öz vətəndaşlarının uzun, sağlam və yaradıcı həyat yaşaması üçün şəraitin yaradılmasından ibarətdir.

Məhz zamanın tələb etdiyi sürətli inkişaf tempinə uyğun islahatlar aparmaq hər bir dövrün əsas çağırışlarıdır. Məlumdur ki, respublikamızın iqtisadi gəlirlərinin əsasını neft-qaz ixracından əldə olunan gəlirlər təşkil edir. Qarşıda duran əsas məqsədlərdən biri neft kapitalını insan kapitalına çevirməkdir. Bu isə başlıca olaraq, ölkədə yüksək ixtisaslı elmi və peşəkar kadrların hazırlanması ilə mümkündür. Demokratik cəmiyyətin, liberal bazar münasibətlərinə əsaslanan iqtisadi siyasətin yeni müstəvidə və modern mərhələdə gücləndirilməsi, neft gəlirlərinin məqsədyönlü idarə olunması

və birbaşa insan amilinə, yəni intellektual kapitala yönəldilməsi, qeyri-neft sahələrinin innovativ iqtisadiyyatın baş xəttinə çevrilməsi, kibernetika cəmiyyətinin formalaşdırılması, ən yeni kreativ texnologiyaların meydanının genişləndirilməsi Azərbaycan dövlətinin hədəflədiyi strateji sahələrdir.

Davamlı tərəqqinin genişləndirilməsi və dünyanın inkişaf etmiş ölkələrin dairəsinə daxil olmaq üçün bir çox mühüm işlər həyata keçirilməli və bu ölkənin mühüm, strateji hədəfinə çevrilməlidir. Strateji planda belə genişmiqyaslı işləri həyata keçirmək və strateji məsələləri tam həll etmək üçün gələcəkdə layihələrin inkişafında aşağıdakılara diqqət etmək lazımdır:

- mövcud insan kapitalının inkişafı sahəsində dünya təcrübəsinin elmi tədqiqi və optimal, səmərəli istifadəsini davam etdirmək;
- milli, regional xüsusiyyətlər nəzərə alınmaqla, Azərbaycanda istifadə üçün ən uyğun insan kapitalının toplanmasının effektiv üsul və vasitələrinin müəyyən edilməsi;
- insan kapitalının davamlı inkişafı üzrə milli strategiyanın əsas konseptual müddələrinin inkişafı və onun effektiv şəkildə tətbiqinin müasir mexanizmlərinin işlənib hazırlanması.

Ədəbiyyat

1. “Azərbaycan 2020: gələcəyə baxış” İnkişaf Konsepsiyası. 29 dekabr 2012-ci il
2. Əliyev T.Q. İnformasiya iqtisadiyyatı. Bakı: Elm, 2008, 220 s.
3. Şükürov A. Qloballaşma: mahiyyəti və perspektivləri. Bakı, 2001
4. Seita A.Y. Globalization and the Convergence of Values. Cornell International Law Journal, 1997, № 2

UOT 336

Qloballaşma şəraitində fond bazarlarının və qiymətli kağızlar bazarının xüsusiyyətləri

*Əlləzov Məhəmməd İsmayıl oğlu
AMEA İqtisadiyyat İnstitutunun dissertantı*

Bazar iqtisadiyyatı şəraitində ölkədə iqtisadi inkişafın təmin edilməsi və onun beynəlxalq iqtisadi sistemə inteqrasiyasının sürətləndirilməsində əsas infrastruktur sahələrdən biri də fond bazarının formalaşdırılmasıdır.

Fond bazarı – müstəsna olaraq fəaliyyət predmeti qiymətli kağızların normal tədavülü üçün zəruri şəraitin yaradılması, onların bazar qiymətlərinin müəyyən edilməsi, həmçinin onlar haqqında lazımı informasiyanın yayılması, qiymətli kağızlar bazarı iştirakçılarının yüksək peşəkarlıq səviyyəsi nümayiş etdirmək üçün şərait yaradılması olan ticarət təşkilatçısıdır.

Fond bazarının fəaliyyətinin əsas məqsədlərinə aşağıdakıları aid etmək olar [4]:

- qiymətli kağızların ilkin yerləşdirilməsi və təkrar satışı baş verə biləcək bazar üçün yerin, məkanın təqdim edilməsi;
- tarazlı bazar qiymətinin aşkara çıxarılması;
- müvəqqəti sərbəst pul vəsaitlərinin toplanması və mülkiyyət hüquqlarının ötürülməsinə imkan yaratmaq;
- bazar ticarətinin aşkarlığının, açıqlığının təmin edilməsi;
- mübahisələrin maneəsiz həlli mexanizminin yaradılması;
- fond bazarında bağlanmış sazişlərin yerinə yetirilməsi zəmanətinin təmin edilməsi, yəni bazar orada alınıb-satılan qiymətli kağızların etibarlılığına təminat verir. Bu, onunla əldə olunur ki, bazarda tədavülə listinqdən keçən, müvafiq tələblərə cavab verən qiymətli kağızlar buraxılır;
- bazar ticarətinin iştirakçılarının davranış kodeksinin etik standartlarının işlənib hazırlanması.

Fond bazarlarında istifadə olunan mühüm maliyyə vasitələrindən biri də qiymətli kağızlardır. Qiymətli kağızlar bazarı - maliyyə bazarının əsas hissəsi olub onların alqı-satqısını təmin etmək üçün fəaliyyət göstərir. Qiymətli kağızlar bazarı kapital formasından istehsal formasına keçməsinə kömək edir. O, bank-kredit sistemini tamamlayır və onunla qarşılıqlı əlaqədə fəaliyyət göstərir. Ümumi şəkildə, qiymətli kağızlar bazarını iştirakçıların qiymətli kağızlar buraxılışı və tədavül zamanı yaranan iqtisadi münasibətlərin əsası kimi qiymətləndirmək olar. Bütün qiymətli kağızların pul kapitalından törəmədiyini nəzərə alaraq qiymətli kağızlar bazarını bütövlükdə maliyyə bazarına aid etmək düzgün olmazdı. O halda ki, qiymətli kağızlar bazarı kapitalda olduğu kimi pula əsaslanır, fond bazarı adlanır, məhz bu keyfiyyətdə o maliyyə bazarının əsas tərkib hissəsi kimi çıxış edir [2].

Müvəqqəti sərbəst pul vəsaitlərinin cəlb edilməsi zamanı bazardakı vasitəçilər bu prosesi sürətləndirirlər. Lakin bəzən vasitəçilərə müraciət kapitalın cəlb olunması ilə bağlı xərcləri artırır. Əgər borc alanın borc verənə birbaşa müraciəti imkanı varsa, bu, cəlb olunan resursların dəyərini aşağı salır. Buna maliyyə bazarının sekyuritizasiyası şərait yaradır. Bu zaman azlikvidli aktivlər qiymətli kağızlara transformasiya olunur. Qiymətli kağızlar maliyyə vəsaitlərinin ucuz və tez cəlb olunmasını təmin edir [3].

Qiymətli kağızlar bazarının iqtisadiyyatdakı rolu bir sıra faktorlarla bağlıdır [5]:

1. Bu bazar cəlb olunan resursların ucuz başa gəlməsinə şərait yaradır.
2. Qiymətli kağızlar dövr etməyən aktivlərin dövr edən maliyyə aktivlərinə transformasiyası imkanını təmin edir.
3. Qiymətli kağızlar maliyyə vəsaitlərinin yerləşdirilməsində investorların rahatlığını təmin edir.

Müvəqqəti sərbəst pul vəsaitlərinin investorlardan emitentlərə çatdırılması zamanı qiymətli kağızlar bazarı müəyyən vəzifələr daşıyır. Bu vəzifələrə aşağıdakılar aiddir [5]:

- investisiyalar üçün müvəqqəti sərbəst maliyyə vəsaitlərinin sərbəst edilməsi;
- dünya standartlarına cavab verən bazar infrastrukturunun formalaşması;
- qiymətli kağızların ikinci bazarının inkişaf etdirilməsi;
- mülkiyyət münasibətlərinin transformasiyası;
- bazar mexanizminin və idarəetmə sisteminin təkmilləşdirilməsi;
- dövlət tənzimlənməsi əsasında fond kapitalı üzərində real nəzarətin təmin edilməsi və investisiya riskinin azaldılması;
- portfel strategiyalarının formalaşdırılması;
- qiymət qoyma sisteminin inkişaf etdirilməsi;
- perspektiv inkişaf istiqamətlərinin proqnozlaşdırılması.

Qiymətli kağızlar bazarının ümumbazar funksiyalarına aiddir:

1. Kommersiya funksiyası - həmin bazarda aparılan əməliyyatlardan mənfəətin əldə edilməsi;
2. Qiymət funksiyası - bazar qiymətlərinin əmələ gəlməsinin və dəyişməsinin təmin olunması;
3. İnformasiya funksiyası - qiymətli kağızlar bazarının uçot funksiyasından irəli gəlir. Bu funksiyanın əsas məqsədi ticarət obyektləri və iştirakçıları haqqında məlumatların hazırlanması və bütün bazar iştirakçılarına çatdırılmasıdır;
4. Tənzimləmə funksiyası - ticarət və ticarətdə iştirak qaydalarının müəyyənəşdirilməsi, iştirakçılar arasında yaranan mübahisəli halların araşdırılması, prioritetlərin təyin edilməsi, nəzarət və idarəetmənin təşkilidir. Ümumilikdə, bazar iştirakçıları arasında yaranan münasibətlərin tənzimlənməsi mahiyyətini daşıyır. Tənzimlənmə funksiyası müxtəlif proses və münasibətlərin konkret fond əməliyyatları vasitəsilə tənzimlənməsini özündə əks etdirir. Məsələn, Qiymətli kağızlarla əməliyyat keçirilməsi vasitəsilə tədavüldəki pul kütləsinin həcmi tənzimlənir.

Qiymətli kağızlar bazarının xüsusi funksiyalar qrupuna isə aşağıdakılar aiddir [1]:

1. Yenidən paylanma (Yenidən bölgü);
2. Maliyyə və qiymət risklərinin sığortası funksiyası.

Yenidənpaylanma funksiyaları öz növbəsində 3 hissəyə bölünür:

- müxtəlif sahələr və bazar fəaliyyəti sferaları arasında pul vəsaitlərinin yenidən paylanması;
- ehtiyatların qeyri-istehsal formasından istehsal formasına köçürülməsi;

- əlavə pul vəsaitlərinin dövrüyyəyə buraxılmaması şərti ilə dövlət büdcəsi defisitinin maliyyələşdirilməsi.

Qiymətli kağızlar bazarının maliyyə risklərinin sığortası funksiyasının vasitəsilə kapitalın qorunub saxlanması və artırılması təmin edilir. Bu funksiyanın yerinə yetirilməsi fyuçers və opsiya kimi törəmə qiymətli kağızlar sinfinin meydana gəlməsi ilə əlaqədardır.

Kapital bazarının tərkib hissələrindən biri olan qiymətli kağızlar bazarının funksiyasını ayırmaq üçün əmtəə bazarı və maliyyə bazarı arasında kapitalın hərəkətlərinin mahiyyətini və mexanizmini müəyyənləşdirmək lazımdır. Sonuncu halda sadəcə maliyyə bazarında deyil, qiymətli kağızlar bazarında fəaliyyət göstərən kapitalın problemini ayırmaq lazımdır.

Qiymətli kağızlar bazarı kapitalın investisiya prosesinin tənzimlənməsinin faktorudur. Qiymətli kağızlar bazarının iştirakçılarının tərkibi dövlətin istehsal və bank sisteminin vəziyyətindən, həmçinin dövlətin iqtisadi funksiyalarından asılıdır.

Ədəbiyyat

1. Бердникова Т.Б. Рынок ценных бумаг и биржевое дело. Москва: 2000
2. Никифорова В.Д., Садыгов Э.М. Биржевые и внебиржевые фондовые рынки: зарубежный опыт. Баку: 2002
3. Садыгов Э.М. Операции с ценными бумагами. Баку: 2002
4. Choudhry M. An Introduction to Bond Market (Securities Institute). Chichester: John Wiley and Sons Ltd, 2010
5. Mobius M. Bonds: An Introduction to the Core Concepts (Mark Mobius Masterclass series). Chichester: John Wiley and Sons Ltd, 2012

UOT 339.924

Qloballaşma şəraitində aqrar sektorun modernləşməsi problemləri

*Məmmədli Yeganə Zakir qızı
Mingəçevir Dövlət Universiteti
Azərbaycan Dövlət Aqrar Universitetinin doktorantı*

İllər keçdikcə bəşəriyyət daha çox əmin olur ki, XXI əsr biliklər, yüksək texnologiyalar, sürətli innovasiyalar və elm tutumlu islahatlar əsridir. Bütün dünya yeni texnoloji mərhələyə daxil olur, bu da əvvəlki dünya nizamının yerdəyişməsinə səbəb olur. Bu gün bu problem həm alimlərin, həm də dövlət xadimlərinin və bir sıra dövlətlərin siyasi mədəniyyətinin diqqət mərkəzindədir.

Kənd təsərrüfatının inkişaf strategiyası hər bir ölkə üçün həyati əhəmiyyətli məsələlərin həllinə yönəlmişdir. Belə ki, aqrar potensialın reallaşmasına, əhəlinin keyfiyyətli ərzaq məhsulları ilə lazımi səviyyədə təminatına və emal sənayesinin xammal təchizatına yönəlmiş bu siyasət, ümumilikdə milli iqtisadiyyatın dayanıqlı inkişafına xidmət edir.

Kənd təsərrüfatının çoxuklidliliyi onun ətraf mühitlə bilavasitə təmasda reallaşdırılan fəaliyyət növlərinin məcmusu kimi başa düşülür. Bəşəriyyətin yeni əsrdə qarşılaşdığı qlobal problemlər – ərzaq təminatı və ekoloji böhran bilavasitə aqrar fəaliyyətin səmərəliliyinin yüksəldilməsini tələb edir.

Qlobal şəraitdə aqrar sahənin modernləşdirilməsi və dayanıqlı inkişafının təmin edilməsi – müasir dövrün ən aktual məsələlərindən hesab olunur. Aqrar sahədə formalaşan tələb-təklifin düzgün müəyyənləşdirilməsi və ona uyğun prioritet istiqamətlərin işlənib hazırlanaraq həyata keçirilməsi çox zəruridir. Aqrar sahənin dayanıqlı inkişafına əsaslanan modernləşmə tədbirləri müasir şəraitdə iqtisadi subyektin maraq və mənafeələrini özündə əks etdirməklə yanaşı, gələcəkdə də bu sahənin ardıcıl inkişafının başlıca məqamlarını birləşdirməlidir. Hazırda bu mühüm sahənin modernləşdirilməsinin ən vacib istiqamətlərindən biri müasir və modern tələblərə uyğun aqrar sektorun inkişaf və investisiya strategiyasının işlənib hazırlanmasıdır. Nəticədə bu strategiyanın

reallaşdırılması istehsalın iqtisadi səmərəliliyinin yüksəldilməsinə təsirini daha da gücləndirəcəkdir.

Aqrar modernləşmə – çoxtərəfli bir proses kimi bazar idarəetmə sisteminin əsas vasitələrindən fəal istifadə olunması şəraitində uğurla həyata keçirilə bilər. Məhz bu baxımdan aqrar modernləşdirmə mexanizmi mürəkkəb funksional quruluşa malikdir. Aqrar modernləşdirmə mexanizmlərinin formalaşması müxtəlif kombinasiyalı bir neçə istiqaməti əhatə edir. Bu zaman modernləşdirmə mexanizminin faydalı və əhəmiyyətliliyinin təminatı baxımından, mühüm əhəmiyyət daşıyan aşağıdakı hallara diqqət yetirilməlidir:

- həyata keçirilən modernləşmə keçid dövründə formalaşmış, aqrar siyasətə və struktura uyğun səviyyədə olmalı, iqtisadi mexanizmlər tətbiq edilməli, həyata keçirilən modern texnoloji proseslərin xırda məhsul istehsalçıları tərəfindən tətbiqinə şərait yaradılmalı, aqrar sahədə lazımı iqtisadi və təşkilati, vasitələr formalaşdırılmalıdır ki, təsərrüfat qurumlarının texniki və texnoloji təminatına yol açılmalı;

- aqrar sahənin modernləşdirilməsi zamanı real imkanların nəzərə alınması zəruri və vacib olduğu üçün, bu mexanizm kənd təsərrüfatı məhsulları istehsalında müasir texnika və texnologiyaların tətbiqinə yönəldilə bilən resurs və vəsaitlərin səmərəli istifadəsini təmin etməlidir.

Aqrar modernləşdirmə sahəsində ciddi nailiyyətlərə nail olunması – bu sahənin inkişafına yönələn maliyyə-kredit siyasətinin hazırlanması ilə yanaşı, bu sahədə aparılan tədbirlərin ardıcıl reallaşdırılmasını təmin edən mexanizmlərin yaradılması ilə bağlıdır. Aqrar modernləşdirməyə kömək aqrar sahənin inkişaf mexanizmlərinin vasitələri ilə reallaşdırılır.

Modernləşmənin həvəsləndirmə və maliyyə vəsaitləri kənd təsərrüfatı məhsulları istehsalında yeni texnika və texnologiyaların tətbiqi, yüksək məhsuldarlı bitki sortları və heyvan cinslərinin istifadəsi, torpağın münbitliyinin qorunması və artırılması məqsədlə zəruri istehsal vasitələrinə və xidmətlərə tələbin həm birbaşa, həm də dolaylı formada həvəsləndirilməsinə yönəldilməlidir. Modernləşdirmənin keyfiyyətli gedişi həmin vasitələrin uyğun istiqamətdə fəaliyyət yükünün artırılması ilə mümkün olur.

Əlverişli coğrafi məkanda və iqlimdə yerləşməyinə, on bir iqlim qurşağının doqquzunun ölkəmizin payına düşməsinə baxmayaraq, ölkəmizdə kənd təsərrüfatında məhsuldarlığın geridə qalması səbəblərdən biri də qabaqcıl texnologiyaların tətbiqinin olunmamasıdır. Son altı ildə kənd təsərrüfatının texnika ilə təminatı haqqında məlumatlardan görüldüyü kimi bu sahədə müəyyən irəliləyiş müşahidə olunmaqdadır. Kənd təsərrüfatında texnikadan və modernləşdirmədən istifadə edilməsi sayəsində 2010-cu illə müqayisədə 2015-ci ildə kənd təsərrüfatında 1000 ha əkinə düşən traktor 44,1 faiz az, bir traktora düşən əkin 77 faiz çox olmuşdur. Müvafiq bitkilərin min hektar əkin sahəsinə düşən kombayn (maşın) üzrə – taxılıya 66,7 faiz; qarğıdalıya 50,0 faiz; kartofya 66,7 faiz; çuğundurya 18,2 faiz az maşın olmuş, bir kombayna (maşına) düşən müvafiq bitki əkinləri üzrə – taxılıya 3,1 dəfə; qarğıdalıya 3 dəfə; kartofya 4,7 dəfə; çuğundurya 5,3 dəfə az, o cümlədən, 100 traktora düşən kotan 3,2 dəfə; kultivator 10 dəfə; toxumsəpən 7,5 dəfə, ot biçən 5,7 dəfə az olmuşdur.

Qloballaşmanın tələblərindən biri də milli aqrar iqtisadiyyatın dünya bazarına inteqrasiyası və bazar segmentlərinin müəyyənləşdirilməsidir. İstehsalçıların rəqabətə davam gətirmələri üçün marketinq xidmətinin əlverişli maliyyə, vergi, sığorta mühitinin yaradılması zəruridir. Əks təqdirdə kənd və şəhər əhalisi, sahibkar və işçi arasında bərabər inkişaf imkanlarının yaradılması çətinləşir. Digər tərəfdən qloballaşmanın neqativ təsirlərindən qorunmaqda da xeyli problemlər yaranır.

İnkişaf etmiş ölkələr müasir texnika və texnologiyaları aqrar sektora cəlb etməklə bu sahənin inkişafına nail olmuşlar. Lakin, ölkəmizdə aqrar sektora texnologiyaların tətbiqi ilə bağlı bir sıra problemlər öz əksini tapmaqdadır. Bu problemlərdən, xüsusilə aşağıdakıları qeyd etmək olar:

- risklərin düzgün qiymətləndirilməməsi;
- innovasiya şəraitində risklərin minimallaşdırılması və səmərəli maliyyə sisteminin mövcud olmaması;
- qabaqcıl ölkələrin təcrübəsinin səmərəli və düzgün tətbiq edilməməsi;
- texnikanın istifadəsi ilə bağlı ixtisaslaşmış kadr çatışmazlığı;

- mövcud idarəetmə qurumları tərəfindən risklərin idarə edilməsi və səviyyəsinin aşağı olması və s.

Bu çatışmazlıqların qarşısının alınması üçün elə investisiyaların yaradılmasına ehtiyac vardır ki, onlar innovasiya fəaliyyətinin stimullaşdırılmasına və bu sahədə mövcud ola biləcək korrupsiya və digər sui-istifadə hallarının qarşısının alınmasına təsir göstərə bilsin.

Bu problemlərin həlli ilə bağlı təxirəsalınmaz tədbirlər Azərbaycan Respublikası Prezidentinin 3 aprel 2015-ci il tarixli sərəncamı ilə təsdiq edilmiş “2015-ci ilin Azərbaycan Respublikasında “Kənd təsərrüfatı ili” elan edilməsi ilə bağlı Tədbirlər Planı”nda geniş şərh olunmuş və onun həyata keçirilməsi ilə əlaqədar konkret tədbirlər öz əksini tapmışdır.

Yüksək aqrar oriyentasiya indeksi Azərbaycanda kənd təsərrüfatının orta və uzunmüddətli dövəndə davamlı iqtisadi inkişafına müsbət töhfə verə bilər. Azərbaycanda hər min hektara tələb olunan traktor, taxilyığan kombayn və kətanların sayının artırılaraq qısamüddətli dövəndə dünya üzrə orta göstəriciyə, uzunmüddətli dövəndə isə sənayecə inkişaf etmiş ölkələrin səviyyəsinə çatdırılması vacib şərtədir.

Azərbaycanda aqrar sahədə moderləşməni sürətləndirmək üçün təhsilin və elmi texniki tərəqqinin nailiyyətlərinin bu gedişata tətbiqini genişləndirmək lazımdır. Bunun üçün universitet klasteri, torpaq qrant universitetləri, Aqrar Elmin Kommerisyalaşdırılması Fondu və aqrotexnoparkların yaradılması əhəmiyyətli olardı. Azərbaycanda aqrobiznesin inkişafı sənayeləşmə və elektronlaşma ilə sıx bağlıdır. Aqrar modernizasiya Azərbaycan iqtisadiyyatında resurslardan istifadənin səmərəliliyini artırmaq kimi əsas iqtisadi çağırışa öz töhfəsini verə bilər.

Ədəbiyyat

1. “2015-ci ilin Azərbaycan Respublikasında “Kənd təsərrüfatı ili” elan edilməsi ilə bağlı Tədbirlər Planı” Azərbaycan Respublikası Prezidentinin sərəncamı. Bakı, 03 aprel 2015-ci il

2. Qasımlı V. İqtisadi modernizasiya. Bakı: 2014

3. Михайлушкин П. В., Баранников А. А. Модернизация аграрного производства России: инновационный аспект // Молодой ученый. М.: 2012, № 8. стр. 129-134.

4. Спиридонова В.И. Глобализация и национальное государство / Сб. Судьба государства в эпоху глобализации. М.: 2005, стр. 13.

5. www.stat.gov.az

UOT 339.727

Qloballaşma şəraitində xarici investisiya axınının səbəbləri və iqtisadiyyata təsiri

*Hacıyeva Arzu Əli qızı
Azərbaycan Dövlət İqtisad Universitetinin doktorantı*

Dünya iqtisadiyyatında müşahidə olunan qloballaşma və beynəlxalq iqtisadi inteqrasiyanın bugünkü səviyyəsi birbaşa xarici investisiyaların iqtisadiyyatda inkar edilməz bir funksiya daşıyıcısı olduğunu sübut edir. Dünya kapitalının bir ölkədən digər ölkəyə axınına çətinlik törədən maneələr əhəmiyyətli dərəcədə aradan qalxmış və prosesin stimullaşdırılması üçün müəyyən vasitələr ortaya çıxmışdır.

Birbaşa xarici investisiyaların təşviq olunması və qlobal şirkətlərin investisiya yatırıma olan meyli bir sıra alimlər tərəfindən araşdırılmış və iqtisadi ədəbiyyatda ümumiləşdirmələr aparılmış və üç əsas səbəb göstərilmişdir. Bunlar; bazarın genişləndirilməsi məqsədilə investisiya yatırımı, məhsuldarlığın artırılmasına yönəldilmiş investisiya yatırımı və təbii sərvətlər axtarışına yönəlmiş investisiya yatırımlarıdır [3].

Qloballaşmanın sürətlənməsi və xüsusilə, bilgi faktorunun meydana çıxması birbaşa xarici investisiyaların (BXİ) səbəblərinin daha detallı və geniş şəkildə incələnməsini və təhlil edilməsini labüd edir. Nəzəri yanaşmalar BXİ-nin əsas səbəbləri kimi aşağıdakıları göstərir:

1. Təbii sərvətlərin məhdud olması. Yeraltı və yerüstü təbii sərvətlər məhdud və tükənən olduğundan, təbii sərvətlər mövcud olan yerlərdən asılı hala gəlinməsi, xarici şirkətlərin istehsal mərkəzlərini həmin yerlərə daşmasına səbəb olur.

2. İstehsal fəaliyyətlərində şaquli və üfüqi inteqrasiya. Bir çox hallada firmaların əsas fəaliyyətlərini yardımçı fəaliyyətlər olmadan hayata keçirməkləri imkansız və ya bir qədər mürəkkəb ola bilər. Belə olduğu təqdirdə firma əsas və yardımçı sahələrlə müəyyən koordinasiya yaratmalı və tam hal olaraq birgə fəaliyyət göstərməlidir.

3. Bazar imkanlarından yararlanmaq istəyən xarici firma, kapital ilə bərabər istehsal texnologiyası, texniki bilik və təcrübəli iş gücünü transfer edərək, törəmə firmanın ana firmanın istehsal strategiyası istiqamətində istehsalının həyata keçirilməsini təmin edir [1].

4. İstehsal olunan məhsulun həyat tsiklinin son mərhələyə çatması. Belə ki, məhsulun həyat tsikli nəzəriyyəsinə əsasən məhsul inkişaf mərhələsini tamamladıqdan sonra daxili bazarda həmin məhsuldan mənfəət əldə olunması imkanları azalır. Bu vəziyyətdən qorunmaq üçün firmada rəqabətin daha az olduğu bazarlara çıxış imkanları araşdırılır.

5. Firmanın öz istehlakçılarını izləməsi. Xarici ölkələrə investisiya yatıran qlobal şirkətlər öz həmin ölkələrdə yaratdıqları törəmə müəssisələri vasitəsilə ev sahibi ölkənin bazar tələbini və şərtlərini, həmçinin həmin ölkədəki istehlakçıların zövq və istəklərini istehsal prosesində nəzərə alırlar.

6. İstehsal amilindən istifadə. Qlobal şirkətlər inkişaf etməkdə olan ölkələrdə ucuz istehsal amillərindən yararlanmaq məqsədilə ucuz işçi qüvvəsi və təbii sərvətlərə yönəlmiş istehsalı outsorsinq vasitəsilə həyata keçirirlər. Ucuz işçi qüvvəsinin bol olduğu Çin, Hindistan və Meksika kimi ölkələrdə qlobal şirkətlərin istehsalı həyata keçirilməkdədir.

7. İntestisiyaların dünya miqyasında diversifikasiyası. Bazarda mövcud risklərdən qorunmaq məqsədilə istehsalatın şaxələndirilməsi və portfelin diversifikasiyalaşması, yəni yalnız bir sektor deyil, bir neçə sektor üzrə bazarda ixtisaslaşmaq qlobal şirkətlərin yürütdükləri əsas siyasətlərdən biridir [2].

Xarici investisiyanın ölkənin iqtisadiyyatına təsirinin qiymətləndirilməsi bir qədər mürəkkəb məsələdir. Bunun əsas səbəbi yatırılan xarici investisiyanın ölkənin iqtisadiyyatına etdiyi birbaşa təsirlərlə (yüksək texnologiyanın gətirilməsi, yeni iş sahələrinin açılması) yanaşı, dolayı yolla (ölkədə ümumi məhsuldarılığın artımı) təsir etmək imkanına da malik olmasıdır. Xarici investisiyanın ölkənin milli gəlirinə göstərdiyi xalis töhfəsi aşağıdakı düsturla açıqlana bilər:

$$\frac{(F + R^* + T) - N + L}{E}$$

burada, F - işçi, kapital və ərazi (torpaq) istehsal amillərinə ödənişlər (maaş, faiz, renta); R - təşəbbüs amili gəliri (mənfəət); T - mənfəət vergisi; R* - mənfəət vergisi ödəndikdən sonra xalis mənfəət R - T = R*; N - yerli istehsal amillərinin alternativ dəyəri (bu amillərdən istifadə edilməməsi halında yaradacaqları hasilat dəyəridir); L - xarici iqtisadi dəyər; E - xarici istehsal amillərinə ödənişlərdir [4].

Nisbətin nəticəsi olaraq alınacaq rəqəmin 1-dən böyük olması, xarici kapitalın ölkə iqtisadiyyatına gələn faydanın investisiya xərcindən çox olmasını göstərir. Transmilli korporasiya fəaliyyət göstərdiyi ölkədə müsbət xarici təsir yaratmaq məqsədilə xarici investisiya ilə yanaşı ölkəyə daxil olan texnologiya, idarəetmə və texniki biliklərdən istifadə etməklə, tərəfindən istifadə olunan istehsal amillərinin alternativ dəyərindən yüksək bir dəyər istehsal etməlidir. Beləliklə ölkə iqtisadiyyatına verilən faydanın müəyyən olunması üçün xarici investisiyanı yatıran şirkətin istehsal dəyərindən alternativ dəyərin xaric olunması zərurətdir. Düsturda əks olunan iqtisadi dəyər isə pozitiv və neqativ iqtisadi dəyərləri özündə cəmləşdirir. Qeyd etmək lazımdır ki, bir sıra istehsal amilləri düsturda yer almasa da, xalis fayda/məsrəf nisbətində təsir göstərirlər [6]. Məsələn, ölkədə pul və vergi təşviqləri xarici investisiyanın ölkəyə gətirdiyi faydanı azaldır. Nəzəri təhlillər, həmçinin empirik araşdırmalar BXİ-nin onu qəbul edən ölkə iqtisadiyyatına daha çox müsbət təsir göstərdiyini əks etmişdir. Belə ki, Brashın ABŞ şirkətlərinə əsaslanan təhlili BXİ-nin ölkənin Ümumi Daxili Məhsulunda (ÜDM) artıma səbəb olduğunu göstərir. 1973, 1975 və 1976-cı illəri əhatə edən digər bir araşdırmada Türkiyə iqtisadiyyatına yönəldilən BXİ-lər təhlil olunmuş və mənfəət/xərc nisbətinin bir çox hallarda 1-dən yüksək olduğu aşkar edilmiş və ölkə iqtisadiyyatına

xalis effektin müsbət olduğu qənaətinə gəlinmişdir [5]. Belə ki, 1973-cü ildə mənfəət/xərc nisbəti 1.2, 1975-ci ildə 0.84 və 1976-cı ildə isə 1.22 olmuşdur. Digər araşdırmalara görə bu nisbət Latın Amerikasında ABŞ-da daxil olan BXİ-lər üçün 1966-cı ildə 5.5 olaraq hesablanmışdır.

Son illərdə qlobal miqyasda kapital axınının müşahidə olunan meylləri aşağıdakılardır:

- xarici kapitalın yatırılması istiqamətində ən çox istifadə olunan strategiya birləşmə və satınalmalar;

- xarici kapitalın son dövrlərdə xidmət sektoruna axınının yüksəlməsi.

Qlobal şirkətlər tərəfindən potensial ölkələrə xarici investisiyalar yatırılmazdan əvvəl aşağıda qeyd olunan əsas xüsusiyyətlər təhlil olunur və nəzərdə saxlanılır:

- yerli bazarın xüsusiyyətləri;
- bazara daxil olma imkanları;
- işçi qüvvəsi;
- yerli valyuta məzənnəsi;
- kapital və mənfəət gəliri transferi;
- mülkiyyət haqları və onların qorunması;
- ticarət siyasəti;
- dövlət tənzimləmələri;
- vergi dərəcələri və təşviqlər;
- siyasi stabilləşmə;
- macro-iqtisadi siyasət çərçivəsi;
- infrastruktur və dəstək xidmətləri [5].

Son dövrlərdə ayrı-ayrı təsərrüfat əlaqələri sistemində transmilliləşmə meylləri və kapital axını gücləndikcə ayrı-ayrı regional inteqrasiya birliklərində və ticarət ittifaqlarında dünya ölkələrinin iştirakı, o cümlədən onlar arasında xarici ticarət əlaqələri də inkişaf edir.

Ədəbiyyat

1. John H. Duning Explaining International Production, London, Unwin Hyman Ltd., 1972
2. Faik Öztrak “Küreselleşmenin Diğer Yüzü”, Milliyet Gazetesi, 22 mart 2004, www.milliyet.com.tr, (22 mart 2004)
3. Donald T. Brash American Investment in Australian Industry, Harward University Press, Cambridge, 1966
4. John D. Sullivan və digərləri Foreign Direct Investment, Center of International Private Enterprise (CIPE), The Prosperity Papers, №0402, 2004, www.cipe.org, (11 yanvar 2006)
5. Eser Karakaş “Küreselleşmenin On Yılı”, 05 mart 2004, www.gazetem.net, (14 mart 2004)
6. Gilbert R. Winham “International Trade Policy in A Globalizing Economy”, International Journal, Vol. LI, 1996

УДК 334.012.62/64

Современное состояние и направления инновационного развития промышленности в Азербайджане

*Рахмани Фарах Полад кызы
диссертант Азербайджанского Государственного
Экономического Университета*

Каждая страна при формировании своей экономической модели в качестве доминанты по теории американского экономиста М.Портера, должна четко определить свои преимущественные факторы [3]. С этой точки зрения преимуществом Азербайджана, по мнению ученых и экспертов, является фактор обеспеченности энергоносителями.

Исследования показывают, что если Азербайджан будет рационально использовать природные ресурсы и обеспечит диверсификацию внешнеторгового оборота, то сможет занять достойное место в мировой хозяйственной системе. На наш взгляд доминантой развития экономической стратегии Азербайджана является глубокий анализ мирового опыта, изучение стратегических решений экономических реформ других стран, анализ национальной экономики.

Развитие национальной модели экономики в исходной позиции не может образоваться без учета географического положения государства, его природных ресурсов, сложившейся структуры производства и менталитета нации. В той или иной стране модель экономики может развиваться, исходя из приоритета одной из этих позиций. Анализ показывает, что после приобретения самостоятельности, экономика Азербайджана стала развиваться преимущественно на базе природных ресурсов за исключением последних 2 лет когда в развитии промышленности Азербайджана наблюдается спад производства. Только в первой половине 2016 года произведено менее 0,3 % промышленной продукции по сравнению с соответствующим периодом 2015 года. Уменьшение промышленной продукции обусловлено уменьшением добычи сырой нефти 0,7%, газа 9,9 %. В целом, по нефтегазовому сектору прирост производства продукции составляет 3,5 %, уменьшение нефтегазового сектора 0,8% [2]. На природные запасы все еще приходится наиболее существенная доля производственного потенциала Азербайджана, а доля ВВП, формируемого за счет сырьевого экспорта, пока достаточно велика (более 50%).

Такое положение обусловлено и объективными факторами: сохранившейся от минувшей системы специализацией, слабой конкурентоспособностью готовой продукции на внешних рынках, дефицитом источников внутреннего финансирования. Но в переходной экономике эффективность применения природных богатств напрямую зависит от направлений модельной экономики. Тогда оценка экспортно-сырьевой специализации производства будет зависеть от преимущества догоняющей модели экономического развития.

Анализ показывает, что процессы происходящие в последнее время как в регионе, так и в глобальной экономике, резкое сокращение нефтяных доходов, сложная внешнеэкономическая обстановка продолжает оказывать влияние на макроэкономическую и финансовую стабильность.

Осуществление ряда мер системного характера в соответствии с основными стратегическими целями экономических реформ, направленных на адаптацию к новым вызовам, порожденным происходящими в мире процессами, и минимизацию влияния глобального экономического кризиса на нашу страну, формирование качественно новой модели экономического развития путем создания органической связи и взаимосочетаемости между текущим, средне- и долгосрочным периодами социально-экономического развития являются одними из предстоящих основных приоритетных задач.

В связи с этим в целях глубокого анализа нынешнего состояния экономики и подготовки новой стратегии экономического развития для обеспечения устойчивости осуществляемых в стране экономической политики и реформ Распоряжением Президента Азербайджанской Республики от 16 марта 2016 года номер 1897 были утверждены “Главные направления стратегической дорожной карты по национальной экономике и основным секторам экономики”, а также создана соответствующая Рабочая группа для обеспечения разработки планов развития в соответствии с данными направлениями [1].

Согласно стратегических дорожных карт по национальной экономике и основным секторам экономики, на современном этапе важную роль в ускорении процесса индустриализации в стране играют создание соответствующих институтов и расширение их деятельности. В качестве примера этому, наряду с Сумгайытским технологическим парком, можно отметить Сумгайытский химический промышленный парк, Балаханский промышленный парк и Парк высоких технологий, а также другие региональные технологические парки (Мингечевир, Нефтчала, Акстафа и др.) Наблюдения показывают,

что, независимо от объема внутреннего рынка, развитие промышленности требует перехода от импортозамещающего подхода к производственной модели экспортной направленности. Одна из причин этого заключается в том, что в малых экономиках объем рассчитанного на внутренний рынок производства не позволяет сократить расходы на себестоимость, а другая – в том, что невозможно на протяжении длительного периода обеспечивать высокие темпы роста внутренних потребностей. Внутренние потребности и обладающие потенциалом высокого роста экспортные возможности страны в предстоящие годы будут играть особую роль в усовершенствовании структуры промышленного производства. Наряду с рядом традиционных производственных отраслей, диверсификация промышленности требует, прежде всего, создания нетрадиционных, новых производственных отраслей, относящихся к ненефтяному сектору промышленности, то есть необходимо стимулирование перехода к инновационной модели развития отрасли. В первую очередь, необходимо расширить производство основанной на местном сырье конкурентоспособной продукции тяжелой промышленности.

Следует создать соответствующие современным требованиям новые производственные мощности в металлургической, нефтегазоперерабатывающей, нефтехимической и химической отраслях. В частности, производство базовой продукции в металлургической и нефтехимической отраслях придаст импульс созданию многочисленных предприятий, производящих конечную продукцию. Наряду с этим, развитие металлургии улучшит снабжение сырьем новосозданной судостроительной отрасли, повысит ее конкурентоспособность, создаст здоровую почву для развития машиностроения. В ближайшей перспективе развитие машиностроения, в частности нефтяного машиностроения, должно находиться в центре внимания, следует принять меры, направленные на увеличения доли производимых в этой отрасли товаров и оборудования в удовлетворении внутренних потребностей. В случае необходимости создания предприятий тяжелой промышленности, производящих базовую продукцию для промышленности, должно быть обеспечено активное участие государства, производство же из базовой продукции полуфабрикатов и конечной продукции должно осуществляться частным сектором. В число приоритетов в период реализации Государственной программы также входит задействование новых производственных отраслей с применением высоких технологий. С этой точки зрения должны быть рассмотрены возможности расширения производства электронного оборудования и налаживания производства фармацевтической продукции. Высокотехнологичное производство требует большого объема исследовательской и развивающей деятельности, поэтому целесообразно ограничить приоритеты в данной области несколькими конкретными отраслями.

Одна из основных целей промышленной политики заключается в осуществлении мер, направленных на рост конкурентоспособности промышленности. В результате отраслевых исследований эти меры должны быть поддержаны дополнительными мерами в соответствии с особенностями различных секторов. В целях роста конкурентоспособности промышленности должна быть повышена гибкость в регулировании энергетических тарифов, гибкая тарифная политика должна сопровождаться благоприятным налоговым и таможенным режимами и гибкой курсовой политикой. Наряду с этим, должны быть расширены возможности для привлечения инвестиций в промышленность, повышены использование направляемых в промышленность льготных кредитов государства и лизинговые возможности, создан механизм поощрения инвестиций в ненефтяную промышленность. Должен быть налажен механизм сокращения расходов на создание промышленных предприятий, улучшения внешнего инфраструктурного обеспечения промышленных проектов, расположенных за пределами промышленных зон (специальная экономическая зона, промышленный парк и промышленные кварталы), координации с этой целью инфраструктурных проектов, реализуемых за счет государственных средств, с инвестициями частного сектора. В то же время в центре внимания должно находиться

расширение применения моделей партнерства государство-частный сектор с использованием опыта ряда передовых стран.

В Азербайджане существуют все необходимые условия для развития промышленности в будущем. Их основу составляют благоприятная бизнес- и инвестиционная среда, квалифицированный кадровый потенциал, институциональный потенциал, обновленная энергетическая и транспортная инфраструктура, наличие сырьевых ресурсов, выход на международные рынки и широкие финансовые возможности.

Литература

1. Указ Президента Азербайджанской Республики “Об утверждении стратегических дорожных карт по национальной экономике и основным секторам экономики”. 06 декабря 2016 г.

2. Промышленность Азербайджана Госкомстат. Баку, 2015

3. Портер М. Международная конкуренция: конкурентное преимущество стран. Перевод с английского языка. М.:1993, 58с.

UOT 336.1

Qlaballaşma dövründə maliyyə stabilliyinin təmin edilməsi yolları və mexanizmləri

*Həsənova Mətanət Samiq qızı
Azərbaycan Dövlət İqtisad Universitetinin dissertantı*

Ümumiyyətlə, qeyd etmək lazımdır ki, Azərbaycanın dünya maliyyə böhranından öz iqtisadiyyatı üçün kifayət qədər ciddi dividentlər əldə etmək üçün bütün şansları var, çünki ölkəmiz hələ dünya maliyyə sistemindən o qədər də asılı deyil. Ölkə rəhbərliyi bir neçə il bundan əvvəl qeyri neft sektorunun inkişafını iqtisadiyyatın prioritet inkişaf istiqaməti elan etməklə çox müdrik addım atıb. Bu hal indi öz müsbət nəticəsini verməlidir. Bu layihələr hazırda iqtisadiyyatın real sektorunun inkişaf planlarının həyata keçirilməsində lap yerinə düşür.

Beləliklə, dünya iqtisadi böhranı şəraitində Azərbaycan iqtisadiyyatı üçün əsas prioritet nədən ibarətdir? Bununla da dünya böhranı şəraitində iqtisadiyyatın bu mühüm prioritet istiqamətini stimullaşdırmaq mümkündür. Həmçinin ərzaq təhlükəsizliyi çərçivəsində özümüzü təmin etmək üçün texnoloji avadanlığın alınması zəruridir. Beləliklə, antiböhran proqramının həyata keçirilməsi üzrə kompleks tədbirlər Azərbaycana nəinki dünya böhranının ağır nəticələrindən yayınmağa, hətta özü üçün böyük səmərə əldə etməklə iqtisadiyyatı dünya standartları səviyyəsinə qaldırmağa imkan verəcək.

Azərbaycanın son illərdə əldə etdiyi fenomenal iqtisadi uğurlar milli inkişafımızın düşünülmüş strategiyasının, Azərbaycanın milli inkişaf modelinin nəticələri hesab edilməlidir. Azərbaycan modelinin daha mühüm bir dominantı dövlətin iqtisadi inkişaf və iqtisadi idarə etmədə rolu ilə bağlıdır. Azərbaycan modelinin növbəti mühüm bir vəziyyəti də milli iqtisadi sistemin dünya təsərrüfat sisteminə inteqrasiyasının özünə məxsusluğu ilə şərtlənir. İqtisadiyyatın açıqlıq səviyyəsi yetərinə yüksəkdir, lakin aparılan siyasət və o cümlədən xarici iqtisadi əlaqələrimizin bütövlükdə

şaxələndirilmiş xarakteri milli iqtisadi sistemin arzu olunmaz kənar təsirlərdən çevik və güclü qorunma mexanizminin səmərəli nəticəliliyini təmin edir. Bu özünü sonuncu beynəlxalq maliyyə böhranı zamanında göstərdi. Belə ki, sosial-iqtisadi inkişafın dayanıqlığının təmin edilməsinin aparıcı prinsipə çevirilməsi hökumətin böhran şəraitində bir çox ölkələrdən fərqli olaraq daxili bazarın aktivliyinin qorunması üçün büdcə vəsaitlərinin istifadəsində ciddi qənaətlərə yol

verməməsini şərtləndirdi. Xarici ölkələrlə iqtisadi əməkdaşlıq Azərbaycanın milli iqtisadiyyatının çoxşaxəli inkişafının təmin etmək üçün böyük üstünlüklər verə bilər. Məhz buna görə Azərbaycanın milli iqtisadiyyatının formalaşması şəraitində xarici ölkələrlə qarşılıqlı iqtisadi əlaqələr və bu əlaqələrin inkişafı böyük əhəmiyyət kəsb edir.

Azərbaycan bir çox həyatı əhəmiyyətə malik siyasi və iqtisadi məsələlər baxımından dünyanın yaxın və uzaq, böyük və kiçik dövlətlərinin, beynəlxalq və regional təşkilatların diqqətini özünə cəlb edən bir qütbdür. Mühüm strateji əhəmiyyətli ərazidə yerləşən ölkəmizdə dünyanın nəhəng dövlətlərinin mənafeyi toqquşur, onlar arasında nüfuz dairəsi uğrunda dərin rəqabət mübarizəsi gedir. Azərbaycan Respublikası öz sosial-iqtisadi inkişafında xarici ölkələrlə əməkdaşlığın daha da genişləndirilməsinə can atır və beynəlxalq əmək bölgüsünün dərinləşməsindən irəli gələn üstünlüklərdən maksimum dəyərlənməyə çalışır.

Beləliklə, global problem elə problemdir ki, o bütün bəşəriyyətin həyatı maraqlarına toxunur və həlli üçün müxtəlif ölkələrin, bütün dünya cəmiyyətlərinin birgə əməkdaşlığını, səyini tələb edir. Global problemlər öz təbiətinə görə kompleks xarakterlidirlər, insanı hərtərəfli və dərindən düşündürmək xüsusiyyətlərinə malikdirlər. Həllini təcili tələb edən problemlərdir. Onların həm beynəlxalq, həm siyasi və həm də sosial-iqtisadi aspektləri vardır.

Hazırda suverenlik və iqtisadi müstəqillik yoluna qədəm qoymuş Azərbaycan Respublikası xarici ölkələrlə qarşılıqlı səmərə verən əlverişli iqtisadi əlaqələri genişləndirməkdədir. Belə bir əlaqənin yaradılması üçün Azərbaycanda kifayət qədər ixtisaslı kadrlar, böyük təbii resurslar, nadir bioilik şəraiti, zəngin fauna, flora ehtiyatı və zəruri iqtisadi potensial imkanlar mövcuddur. Bu milli iqtisadiyyatın sürətlə yenidən qurulması faydalı şərtlərlə dünya ölkələri ilə əməkdaşlıq edilməsi və xarici investisiyaların respublikaya axını üçün əlverişli şərait yaradır.

Bütün bunlar onu göstərir ki, xarici iqtisadi əlaqələrin əsaslı islahatlar üçün güclü bir amilə çevrilməsi və respublikamızın beynəlxalq əmək bölgüsünə üzvü surətdə qoşulması üçün elmi cəhətdən əsaslandırılmış xarici iqtisadi fəaliyyətin strategiyası hazırlanmalıdır.

Dünya maliyyə böhranının Azərbaycan iqtisadiyyatına təsir təhlükəsi qaçılmazdır. Çünki Azərbaycan respublikası dünya iqtisadi sistemində inteqrasiya edir. Belə ki, ölkəmizin bir çox inkişaf etmiş və inkişaf etməkdə olan ölkələrlə iqtisadi əlaqələri var. Dünya maliyyə böhranı ölkə iqtisadiyyatına 2 formada təsir edir: makro və mikro səviyyələrdə.

Azərbaycanın maliyyə sisteminin böhrana qarşı daha zəif sektoru - bank sektorudur. Azərbaycan Mərkəzi Bankı faiz dərəcələrini 2 dəfə azaltmağa və bankları bazardakı vəziyyətin bütün elementlərini qiymətləndirməklə ehtiyatlı siyasət aparmağa çağırıb. Dünya iqtisadiyyatının tənəzzülü, global likvidlik sıxıntısı və inflyasiyanın azalması şəraitində iqtisadiyyatda likvidlik mənbələrini dəstəkləmək üçün Mərkəzi Bank 2008-ci ilin oktyabr ayından etibarən pul siyasətində adekvat tədbirlər həyata keçirməkdədir. Belə ki, Mərkəzi Bankın uçot dərəcəsi dörd dəfə dəyişdirilərək 15%-dən 5%-ə, faiz dahlizinin yuxarı həddi isə 20%-dən 10%-ə endirilib. Bankların likvidlik göstəricilərinin daha da yaxşılaşdırılması məqsədilə onların xarici öhdəlikləri 5%-lik məcburi ehtiyat normasından azad olunmuşdur. Daxili öhdəliklər üzrə məcburi ehtiyat normaları isə 12%-dən 3%-ə endirilmişdir. Məcburi ehtiyat normalarının azaldılması hesabına bank sisteminə 470 mln. manat həcmində likvidlik dəstəyi həyata keçirilmişdir.

Həyata keçirilən tədbirlərə baxmayaraq bazara təsir zəif müşahidə olunur. Belə ki, bankların çoxu kreditlərin verilməsini hələ də məhdudlaşdırmaqla yanaşı, faiz dərəcələrini də azaltmayıblar. Kreditlərin verilməsini davam etdirən banklar isə kredit siyasətini daha da sərtləşdirib. İndi banklar biznes və istehlak kreditlərini 26-36 faizlə verir. Müqayisə üçün deyə bilərik ki, faiz dərəcələri azaldılmadan əvvəl də kreditlər belə baha təklif olunurdu.

Ədəbiyyat

1. Abbasov Ç.M. Azərbaycanın dünya iqtisadiyyatının inteqrasiya yolları. Bakı: Elm, 2005, 252 səh.
2. Bədəlov Ə.M., Ağayev A.M., Tağızadə S.C. Dünya iqtisadiyyatı. Bakı: 2006, 246 səh.

3. Əliyev A., Şəkəraliyev A., Dadaşov İ. Dünya iqtisadiyyatı: müasir dövrün problemləri. Bakı: 2003, səh.49
4. Şəkəraliyev A. Dünya iqtisadiyyatı və beynəlxalq iqtisadi münasibətlər. Bakı: 1999
5. Şəkəraliyev A. Dövlətin iqtisadi siyasəti: dayanıqlı və davamlı inkişafın təntənəsi. Bakı: 2011, 542 səh.

UOT 339.9:338.1; 339.9:330.34

Qloballaşma prosesinin müsbət tərəfləri və Azərbaycana təsirləri

Sadıqova Zülfüyyə Əkbər qızı
Azərbaycan Dövlət İqtisad Universitetinin doktorantı

Qloballaşma son illərdə ən çox mübahisə edilən və haqqında ən çox kitab nəşr edilən mövzuların başında gəlir. Gərçək mənası tamamilə aydınlaşdırılmadan və təhlil edilmədən haqqında müsbət və ya mənfi fikirlərin yaranmasına yol açan qloballaşmanın şanssızlığı soyuq müharibənin sona çatmasından dərhal sonra dünyada bu kəlməni tez-tez istifadə etməyə başlayan siyasətçilərin izlədikləri yol ilə birbaşa əlaqələndirilməsidir.

Qloballaşmanın zərərlərinə diqqət çəkən və istər ölkələr, istərsə də bölgələr arasındakı əsasən mövcud olan natarazlıqları daha da artıran təsirlərini vurğulayan fikirlərlə yanaşı xüsusilə son illərdə qloballaşmanın müsbət tərəflərinə diqqət çəkən əsərlərdə nəşr olunmuşdur. Thomas Friedman'ın “The Lexus and the Olive Tree”, John Micklethwait və Adrian Wooldridge'in “A Future Perfect” və Pascal Zachary'nin “The Global Me” adlı kitabları qloballaşmanın artıq hər kəs tərəfindən mənimsənilən mənfi tərəflərinə toxunmaqla birlikdə, əsas etibarilə qloballaşmanı müdafiə edən və onun müsbət tərəflərini vurğulayan əsərlər olaraq diqqət çəkirlər [5]. Bütün bu əsərlərdəki ortaq nöqtə qloballaşmanın sənaye inqilabından bu yana dünyanı dəyişdirən ən böyük güc olması və yeni bir beynəlxalq sistem kimi qəbul olunmasıdır.

Qloballaşma anlayışının mahiyyətini alimlər belə izah edirlər: Qloballaşma insanların, informasiyaların, əmtəə və kapitalın dünya miqyasında öz yerini maneəsiz dəyişmə prosesi olub, intensiv iqtisadi, siyasi, sosial və mədəni əlaqələrin, informasiya inqilabının nəticəsidir. Ümumiyyətlə qloballaşmanın əsas səbəbi kimi müasir informasiya texnologiyaların yaranması və inkişafı xüsusi qeyd edilir. Qloballaşmanın əsas amilləri transmilli qurumların yaranması və inkişafı olub, nəticə etibarilə “sərhədsiz dünya”nın yaranmasına xidmət edir [4].

Əsas etibarilə iqtisadi bir anlayış olaraq qarşımıza çıxan qloballaşmanın siyasi və sosial-mədəni tərəfləri də mövcuddur. Qloballaşma müəyyən dövr ərzində ortaya çıxan bir anlayış olduğu qədər beynəlxalq ticarətin yayılması, əmək və sərmayə fəaliyyətlərinin artması, ölkələr arasındakı ideoloji qütbləşmələrin sona çatması, texnologiyanın sürətli inkişafı nəticəsində ölkələrin həm iqtisadi, həm də siyasi və sosial-mədəni baxımdan bir - birlərinə yaxınlaşmaları olaraq da ifadə edə bilərik.

Qloballaşmanın ölkələrə təsiri də müxtəlif cür izah edilir. Ancaq şübhəsiz ki, qloballaşmanın təsirləri həm ölkələr arasındakı fərqliliklərə, həm də ölkədaxili xüsusiyyətlərə əsaslanır. Qloballaşmadan faydalanan ölkələr olduğu kimi zərər gören ölkələrin də olması gözləniləndir. Bu mövzudakı ümümləşdirmələr isə, qloballaşmanın inkişaf etmiş ölkələrin xeyrinə, inkişaf etməkdə olan ölkələrin isə zərərinə olması istiqamətindədir. Qloballaşmanın təsirlərini təhlil edərkən qarşımıza çıxan ən vacib problem, qloballaşmanın təsirlərini elmi-texniki tərəqqinin təsirlərindən və ölkədə tətbiq olunan iqtisadi siyasətin təsirlərindən ayıra bilməkdir. Xüsusilə, ilk ikisinin bir-birinə çox yaxın olmasından qaynaqlanaraq qloballaşmaya aid etdiyimiz təsirlərin bir hissəsi texnoloji inkişafın nəticəsi ola bilər. Hətta müəyyən iqtisadi siyasətləri cəmiyyətə qəbul etdirmək üçün qloballaşma bir vasitə olaraq da görülə bilər.

Ölkələrin qloballaşmadan təsirlənmələri hansı mövqedə olmalarına bağlı olaraq dəyişir. Qloballaşmanın iqtisadi təsirinə gəldikdə qloballaşma ölkə iqtisadiyyatının dünya iqtisadiyyatına inteqrasiyasını, yəni dünyanın tək bir bazarda birləşməsini ifadə edir. Dünya iqtisadiyyatı qlobal istehsal və qlobal maliyyə tərəfindən formalaşdırılan bir sistemdir. Dünya bazarındaki qloballaşma qənaət və investisiyaların dünya miqyasında təsirli bir formada təsis edilməsinə imkan verir. İqtisadi qloballaşma ümumdünyadakı istehlakçılara seçdikləri məhsul və xidmətləri ən ucuz və ən sürətli təmin edir, ölkələrin rəqabətə girərək istehsaldakı resurs israfını minimuma endirməsini və qlobal iş bölgüsündə ən yaxşı formada təmsil olunmasını, texnoloji imkanların, kapitalın və informasiyanın yayılmasını asanlaşdırır. Müxtəlif ölkələrə daxil olan investisiya fəaliyyətindəki yüksəliş bu ölkədəki ümumi daxili məhsulu artıraraq, böyüməyə müsbət istiqamətdə təsir edir.

Birbaşa xarici investisiyalar qlobal iqtisadi proseslər içərisində xüsusi rol oynayır. Qlobal istehsalın yenidən formalaşması mənasını verən birbaşa xarici investisiyalar, əslində yeni anlayış deyil, başlanğıcı 1950-ci illərə söykənir. Bu gün fərq isə daha çox ölkə və insanın, qloballaşmaya daha müsbət mövqeyi və tərəqqidə daha böyük bir rol oynaması üçün cəhd göstərməsidir. Dünyada qloballaşma dövründən əvvəl yetərinə diqqət edilməyən birbaşa xarici investisiyalar, bugün inkişafa olan müsbət təsirləri ilə inkişaf etmiş və inkişafda olan ölkələrin maraq dairəsinə daxil olmuşdur. Qloballaşma dövründə bir ölkə nə qədər çox xarici investisiya cəlb edə bilərsə, o qədər çox qlobal istehsaldan və gəlirdən pay ala biləcək və daxili rifahı artacaqdır. Birbaşa xarici investisiyaların miqdarı və tərkibi ölkələrin inkişafına əhəmiyyətli təsir edir. Bu gün dünyada müxtəlif ölkələrə qoyulan birbaşa xarici investisiyalardakı artımlar bu ölkələrin böyüməsini sürətləndirir.

Birbaşa xarici investisiya miqdarı ilə iqtisadi inkişaf arasındakı əlaqənin eyni istiqamətli olduğu, sadəcə teorem olaraq yox, bir çox ölkə təcrübəsində ortaya çıxan bir anlayış olaraq qəbul olunur. Bu səbəblə də birbaşa xarici investisiyaları cəlb etmək qloballaşmanın müsbət təsiri olaraq ölkələrin inkişaf hədəflərində prioritet istiqamət kimi qəbul olunmuşdur.

Ölkələrarası ticarətin inkişafı iqtisadi qloballaşmanın yüksəlməsinə gətirib çıxarır. Ölkələrarası ticarətin inkişaf etməsinin başlıca səbəbləri isə bunlardır: müqayisəli üstünlüklər və ixtisaslaşmalar, ictimai və mədəni seçimlər, meydana çıxan yeni vərdişlər, ödəmələrin asanlaşması və bank sisteminin inkişafı, gömrük ödəmələrindəki endirimlər və s.

Digər ölkələr kimi Azərbaycan da qloballaşma dövründə dünya iqtisadiyyatına inteqrasiya, yəni tək bir bazarda dünya ilə birləşmə yolunu izləyir. Nəticə etibarilə qeyd etmək lazımdır ki, Azərbaycanın iqtisadi tərəqqi dövründə görüləsi işlər, atlası addımlar çoxdur və yerinə yetirilməsi zəruridir. Ancaq bütün bunlarla yanaşı zəngin təbii resursların mövcudluğu, böyük işçi qüvvəsi, iqtisadi dəyişmədəki səviyyə, ölkənin vacib ticarət yollarının kəsişdiyi bir nöqtədə olması Azərbaycan iqtisadiyyatının gələcəyinə optimist baxmağa imkan verir.

Qloballaşma həyatın bütün sahələrinə, xüsusən də təhsil sistemində ciddi təsir edir. Təhsilin də gələcəyə qoyulan bir investisiya olduğu nəzərə alındıqda qloballaşmanın təhsilin planlaşdırılması və həyata keçirilməsi mərhələlərində müsbət və ya mənfi mənada təsirli olacağı qaçılmazdır. Təhsil sahəsində qloballaşma, ilk növbədə, bir-biriləri ilə sıx əlaqələri olan millətlərin ölkələr arasında sərbəst hərəkət etmək və müstəqil şəkildə iş yeri tapmaq, xalqların, millətlərin qarşılıqlı anlaşmasını və fəaliyyət göstərməsini, təmin etmək imkanına malik olan fərdlər yetişdirilməsində özünü göstərir. Başqa sözlə desək, informasiya əsrində təhsilin başlıca qayəsi milli kimliyini itirməmək şərti ilə müxtəlif mədəniyyətlərin hakim olduğu coğrafiyalarda mövcud şəraitə uyğunlaşmağı və uğur qazanmağı bacaran dünya vətəndaşları yetişdirməkdir. Belə olan halda, qloballaşma şəraitində yalnız öz ölkəsində oxumaq məcburiyyətində qalmayan hər bir vətəndaş təhsil alacağı ölkəni və tədris ocağını sərbəst şəkildə seçmək hüququ əldə edir. Qloballaşmanın təhsil üzərindəki təsirinin və ya təhsilin qlobal inkişaf əlaqəsinin artmasının ən bariz əlamətlərindən biri də intellektual potensialın bəlli mərkəzlərdə cəmləşməsi prosesidir. Artıq universitetlərin gündəliyinə daxil olmuş e-təhsil, tədris və araşdırma prosesində internetdən istifadə edilməsi, təhsil sahəsində müştərək beynəlxalq layihələrin həyata keçirilməsi, veb və ya video konfransların, distant (məsafədən) təhsilin təşkili təhsilin qloballaşmasına dəlalət edən amillərdir [3, s.226].

Qloballaşma dövründə milli dəyərlərin mühafizə edilməsində ən vacib ünsür təhsildir. Dərs proqramları və dərs kitablarının mədəniyyətimiz və milli dəyərlərimiz nəzərə alınaraq hazırlanması bu müddətdə ən çox diqqət edilməsi vacib olan nöqtələrdən biridir. Azərbaycan bu mövzuda olduqca cəld hərəkət edərək dərs kitablarının yenidən hazırlanması, nəşri üçün fəaliyyətə başlamışdır. 2003-cü ildən etibarən dərs kitabları məktəblilərə pulsuz verilməyə başlamışdır. Məsələn: 2006-cı ildə 108 növ 5 000 000 ədəd dərs kitabı nəşr olunaraq məktəblilərə pulsuz paylanmışdır [6]. Eyni zamanda yeni islahatlar çərçivəsində həyata keçirilən - kompyuterdən istifadə, məktəblərdə kompyuter sayının artırılması, kompyuter müəllimlərinin hazırlanması kimi mühüm tədbirlər qloballaşan dünyaya uyğunlaşmada və bu prosesin müsbət tərəflərindən faydalanmada ən vacib addımlardır.

Təhsil və qloballaşmanın qarşılıqlı təsiri haqqında Ümummilli liderimiz Heydər Əliyevin sözləri diqqətə layiqdir : “Bu gün dünyada belə bir tendensiya var: Qloballaşmış cəmiyyət formalaşdırmaq. Buna isə elmin, təhsilin gələcək uğurları və insanların təfəkkürünün yenilənməsi hesabına nail olmaq olar”.

Ədəbiyyat

1. Ramazan Gözen, Uluslararası ilişkiler sonrası çoğulculuk, küreselleşme ve 11 Eylül. İstanbul: Alfa yayınları, 2004
2. Ercan Sancak. Azərbaycan İqtisadiyyatı. Bakı: Qafqaz Universiteti Yayınları, 1999
3. Babaşlı M. Qloballaşan dünyada ali təhsilin perspektivləri və aktual məsələləri // Journal of Qafqaz University. Bakı: Qafqaz Universiteti, № 26
4. Təhsildə qloballaşma və İKT mövzusunda beynəlxalq konfransın materialları. 2008, 17-19 may
5. <http://docplayer.biz.tr>
6. <http://www2.cbu.edu.tr>

UOT 33

İnsan kapitalı amili və onun Azərbaycanda qeyri-neft sektorunun inkişafına təsiri

*Quluyev Rövşən Mustafa oğlu
Azərbaycan Respublikası Dövlət Neft Şirkəti
Azərbaycan Dövlət İqtisad Universitetinin doktorantı*

Cəmiyyət sürətli inkişaf etdikcə qloballaşma müxtəlif sferalarda beynəlxalq xarakterli əhəmiyyət kəsb etməklə, həm də bu məsələlərin həlli vacibliyini ön plana çıxarır. Elmin, təhsilin inkişafı olmadan həm iqtisadi, həm təsərrüfat, eləcə də digər sahələrdə cəmiyyəti irəli aparmaq çətin ki, mümkün olar. Çünki elmi əsaslandırılmış mülahizələr tezliklə özünü istehsalata tətbiq olunmaqla intensiv inkişafa əsaslanır. Ölkəmizdə də təhsil və elm sahəsinin inkişafına xüsusi önəm verilir. Qloballaşmaya aid edilən məsələlərə elmin və təhsilin sürətli inkişafı da aiddir. Möhtərəm Prezidentimiz cənab İlham Əliyev çıxışında səsləndirdiyi kimi, bizim bugünkü inkişafımızın əsasını təşkil edən və gələcək perspektivlərimizi müəyyən edən “Azərbaycan 2020: gələcəyə baxış” İnkişaf Konsepsiyasına əsasən ölkəmizdə iqtisadiyyatı qeyri-neft sektoru hesabına inkişaf etdirmək, ixrac potensialını artırmaq və neftdən asılılığını minimuma endirmək əsas hədəflərdəndir. Bütün bunlara isə elm, təhsil və innovativ texnologiyaların tətbiqi ilə nail olmaq mümkündür. Bu istiqamətdə texniki və tətbiqi elmlərin rolu çox böyükdür. Ümumiyyətlə, texniki elmlərin inkişafı həmişə müəyyən çətinliklərlə üzləşir, yəni alınan nəticələrin istehsalatda tətbiqi ilə əlaqədar olur.

Azərbaycan Milli Elmlər Akademiyasının (AMEA), Azərbaycanın 70-ci illərin əvvəlindəki vaxtını xatırlasaq görərik ki, o zaman ölkəmizin sosial-iqtisadi inkişafı zəif olduğu bir vaxtda ulu öndərimiz Heydər Əliyev hakimiyyətə gələndən sonra bütün sahələrdə, o cümlədən təhsil, elm sahəsinə, xüsusilə də AMEA-nın fəaliyyətinə böyük diqqət ayrıldı. Bu gün inkişafın yeni mərhələsi dünyada qəbul olunmuş üçqat müqəddəs halqa - bilik, iqtisadiyyat və hökumət texnoloji innovativ inkişafı formulu üzərində qurulub. Hələ bu, iqtisadi inkişaf modeli kimi qəbul olunmamışdan öncə ulu öndərimiz Heydər Əliyevin apardığı siyasətdə öz əksini tapdı. 70-ci illərdən başlayaraq Azərbaycanda elm və təhsilin inkişafı əsas götürüldü. O zaman azərbaycanlı gənclərin SSRİ-nin aparıcı ali məktəblərində təhsil alması ilə onların bilik potensialının formalaşması və mütəxəssis kimi müxtəlif sahələrdə yerləşdirilməsi uğurla həyata keçirilmişdir [3] Azərbaycanda kibernetika, idarəetmə, informatika və elektronika sahəsində yeni zavodlar – “NORD”, “AZON”, “Peyk”, “Ulduz” kimi nəhəng istehsalat komplekslərinin tikilib istifadəyə verilməsi, eləcə də elmi-tədqiqat işlərinin səmərəliliyini artırmaq və nəticələrini sınaqdan keçirmək üçün xüsusi konstruktor bürolarının fəaliyyətə başlaması da ulu öndər Heydər Əliyevin bu sahəyə verdiyi töhfələrdir. Bununla yanaşı, o vaxtlar AMEA-nın Kosmik tədqiqatlar, Neft-qaz, avtomatika kimi tədqiqat institutları və elektron hesablama maşınları, Radiozavod kimi istehsalat sahələri yaradıldı. Beləliklə də insan resurslarının formalaşdırılması ilə böyük bir sənaye kompleksi yaradıldı ki, onun da müsbət nəticələrinin şahidi olduq. Çox təəssüf ki, 80-ci illərin sonu, 90-cı illərin əvvəlində böyük bir durğunluq nəticəsində AMEA-nın fəaliyyətində, o cümlədən də xüsusən texniki və tətbiqi elmlərin inkişafı sahəsində böyük problemlər yarandı. Bu zaman müddətində 1993-cü ildən sonra Azərbaycanda bütün sahələrdə qeydə alınan inkişaf AMEA-nın yeni layihələrin tətbiqinə başlaması ilə nəticələndi. AMEA-nın tətbiqi elmlər sahəsində fəaliyyətinin nəticəsi olaraq 1994-cü ildə regionda ilk real internet şəbəkəsi yarandı.

Ölkəmizdə növbəti inkişaf mərhələsi 2000-ci ildən sonra başladı. Bu müddətdən sonra Azərbaycanda sosial-iqtisadi inkişaf stabilləşdi. Artıq gələcəyə baxış istiqamətində dövlət siyasəti həyata keçirilməyə başladı. Artıq bu gün yüzlərlə azərbaycanlı tək keçmiş SSRİ-nin yox, həmçinin Avropanın qabaqcıl təhsil ocaqlarında təhsil almağa göndərilir. Təhsil Nazirliyi ilə AMEA-nın birgə söyləri nəticəsində yeni intellektual potensial formalaşdırılır. Bu gün ölkə başçısının həyata keçirdiyi siyasətin bir istiqaməti də intellektual insan resurslarının məşğulluğa cəlb olunmasıdır. Bu, yeni bir formada həyata keçirilir. Cənab Prezident çıxışında qeyd etdiyi kimi, texnoparkların, güzəştli iqtisadi zonaların yaradılması həm daxili, həm də xarici investorların sənaye potensialının gücləndirilməsinə yönələn investisiyalar bu siyasətin əsasını təşkil edir [1]. Bu yanaşma həmçinin investisiyaları genişləndirmək üçün yeni maliyyə resurslarının artırılması məqsədi daşıyır. Bu, ümumi dövlət investisiyasından başqa müxtəlif fondlar vasitəsilə innovativ texnoloji inkişaf üçün stimullaşdırma siyasəti yolu ilə reallaşdırılır. İntellektual mülkiyyətin qorunması, startapların yaradılması və bu istiqamətdə aparılan işlər buna əyani sübutdur. Burada əsas vacib məsələ formalaşan beyin axınını Azərbaycanda saxlamaqdır. Əsasən bu gün beyin axınının yeni bir formasının - onlayn beyin axınının qarşısını almaqdır. Yəni, internet üzərindən beyin axını. Artıq bir çox ölkələrdə təhlillər göstərir ki, hər bir mütəxəssis internet üzərindən digər ölkələrə öz əməyini daşıyır.

Azərbaycan Prezidenti İlham Əliyevin rəhbərliyi ilə həyata keçirilən uğurlu iqtisadi siyasət tədbirləri və davamlı islahatlar milli iqtisadiyyatın bütün sahələrində dinamizm meyillərini gücləndirmişdir. Məhz belə uğurlu strategiya nəticəsində respublikamızda davam edən inkişaf dinamikası iqtisadiyyatın bütün sahələrinə müsbət təsir göstərir. Xüsusilə də qeyri-neft sektorunda müşahidə olunan artım tempi Azərbaycan iqtisadiyyatında davamlı inkişafın təmin olunması istiqamətində dövlət siyasətinin müvəffəqiyyətlə həyata keçirildiyini təsdiqləyir. Eyni zamanda, iqtisadiyyatın davamlı inkişafını və rəqabət qabiliyyətinin artırılmasını, müasir elmi və texnoloji nailiyyətlərə əsaslanan informasiya və kommunikasiya texnologiyaları sahələrinin genişləndirilməsini, elmi tədqiqatlar aparılmasını və yeni informasiya texnologiyalarının işlənilməsi üzrə müasir komplekslər yaradılmasını təmin etmək məqsədi ilə bir sıra mühüm layihələr həyata keçirilmişdir [4]. Həyata keçirilmiş məqsədyönlü tədbirlər nəticəsində son illər ərzində bir sıra müəssisələr, sosial obyektlər və infrastruktur layihələri istifadəyə verilmişdir. Azərbaycan

Respublikası Prezidentinin müvafiq tapşırıqlarına əsasən Sumqayıt Kimya Sənaye Parkı, Bakı şəhərində Balaxanı Sənaye Parkı və Sumqayıt şəhərində Yüksək Texnologiyalar Parkı yaradılmışdır. Sənaye parklarında vergi sahəsində stimullaşdırıcı tədbirlərin tətbiqi barədə təkliflər nəzərə alınmışdır. Balaxanı Sənaye, Sumqayıt Kimya-Sənaye və Sumqayıt Yüksək Texnologiyalar parklarının yaradılması xarici və yerli investorların cəlb olunmasına, müasir texnologiyalardan istifadə etməklə rəqabətqabiliyyətli və ixracyönümlü məhsul istehsalının artırılmasına və yeni iş yerlərinin açılmasına, ümumilikdə sahibkarlığın və qeyri-neft sektorunun inkişafına müsbət təsir göstərəcək.

Son illər Azərbaycanda aparılan uğurlu islahatlar, quruculuq işləri, iqtisadiyyatda baş verən irəliləyişlər, qeyri-neft sektorunun inkişafı müsbət nəticələrə gətirib çıxarmış, regionların sosial-iqtisadi inkişafı, əhalinin sosial vəziyyətinin yaxşılaşdırılması istiqamətində mühüm tədbirlər həyata keçirilmişdir. Dövlət siyasətinin əsas istiqamətlərindən biri də elm, təhsil və mədəniyyət sahəsinə göstərilən qayğının ardıcıl davam etdirilməsi, elmi-texniki potensialın qorunub saxlanması, elm və təhsil sahəsində yüksəkixtisaslı kadrların hazırlanması, onlara qayğı göstərilməsi, cəmiyyətdə elmi işçilərin nüfuzunun artırılması sahəsində bir sıra mühüm qərarların qəbul edilməsi olmuşdur [5]

Hazırda AMEA-da elmi fəaliyyətin səmərəliliyinin daha da artırılması, ölkənin digər elm müəssisələrində və ali məktəblərində aparılan fundamental və tətbiqi araşdırmaların əlaqələndirilməsi, onların nəticələrinin sosial-iqtisadi və digər sahələrdə tətbiqinin təmin edilməsi, elmi kadrlardan düzgün istifadə edilməsi məqsədilə müəyyən tədbirlər görülür. Hal-hazırda dövrün tələbinə uyğun olaraq AMEA-nın Rəyasət Heyəti mühüm sosial-iqtisadi problemlərin həllində elmin və texnikanın rolunun yüksəldilməsi, dövlətin informasiya ehtiyatlarının artırılması və innovasiya proseslərinin sürətləndirilməsi məqsədilə Azərbaycanda elm sektorunun inkişaf strategiyasını hazırlamışdır. Strategiyanın əsas məqsədləri aşağıdakılardır:

- Azərbaycan elminin strukturunu və tərkibini ölkənin mövcud və perspektiv tələbatları baxımından müəyyən etmək;

- ölkədə elmin dünya elmi, texnikası və texnologiyalarının prioritet istiqamətlərinə uyğun təşkilini təmin etmək;

- elmin ölkənin iqtisadi inkişafında rolunu artırmaq;

- elm sahəsində mövcud kadr potensialını, o cümlədən elmi tədqiqat problemləri ilə məşğul olan mütəxəssis və eləcə də elmdə peşəkar idarəcilik funksiyalarını həyata keçirməyə qadir olan kadrların hazırlığını təmin etmək;

- Azərbaycan Respublikasında fundamental və tətbiqi tədqiqatların prioritetlərini ölkənin mühüm sosial-iqtisadi və ictimai-mədəni məsələlərinin həllinə uyğun müəyyənləşdirmək [2].

Qloballaşan dünyada sosial tərəqqinin tempi əsasən hakimiyyətin intellektlə uzlaşdırılması dərəcəsiindən asılıdır. Burada hər bir cəmiyyətin keçdiyi tarixi, siyasi, iqtisadi təkamül yolunu nəzərə alaraq intellektual potensialdan maksimum istifadə etmək ideyası üstünlük təşkil edir. Həmin xüsusiyyət ölkəmiz üçün Respublika Prezidenti cənab İlham Əliyevin modernləşmə kursunda öz əksini tapmışdır. Məhz bu kursun həyata keçirilməsi nəticəsində Azərbaycanın qısa zaman ərzində nail olduğu bugünkü inkişafı və gələcəyə doğru hədəfləri beynəlxalq miqyasda maraqlı doğuran hadisə kimi qiymətləndirilir.

Beləliklə, Azərbaycan özünün zəngin neft-qaz ehtiyatlarından uzunmüddətli və davamlı iqtisadi inkişafa nail olmaq üçün uğurla faydalanır. “Qara qızıl”ın qeyri-neft sektorunun inkişafı üçün aparıcı qüvvə olan insan kapitalına çevrilməsi, neft-qaz gəlirlərindən istifadə etməklə gələcəkdə bu gəlirlərdən asılı olmayan güclü, rəqabətə davamlı iqtisadiyyat qurulması strategiyası öz nəticələrini verir. Həyata keçirilən çoxşaxəli islahatlar və güclü dövlət dəstəyi də qeyri-neft sektorunun milli iqtisadiyyatımızın aparıcı qüvvəsinə çevrilməsi prosesinə öz töhfəsini verəcək.

Ədəbiyyat

1. Azərbaycan Respublikasında 2009-2015-ci illərdə elmin inkişafı üzrə Milli Strategiya və bu strategiyanın həyata keçirilməsi ilə bağlı Dövlət Proqramı. Bakı, 4 may 2009-cu il

2. Şəkəreliev A. Dövlətin iqtisadi siyasəti: reallıqlar və perspektivlər. Bakı: 2009

3. www.respublica-news.az.sayti (30.09.2013 tarixli AMEA Prezidentinin müsahibəsi)
4. www.azerbaijan.az saytı
5. www.science.az

УДК 657:336.221

Необходимость внедрения системы управленческого учета в бюджетные высшие образовательные учреждения

*Пашаева Ирада Велишановна
диссертант Азербайджанского Государственного
Экономического Университета*

Образование – является важной составной частью социальной сферы государства. Одной из важных задач государства является обеспечение необходимого уровня образования. Высшее образование в последние десятилетия стало очень популярным. Выпускники высших учебных заведений (ВУЗ) становятся конкурентноспособными на рынке труда. Потребность работодателей в специалистах с “новыми” знаниями и умениями все больше повышается.

Развитие рыночной экономики в стране привело к большим изменениям в системе высшего образования, в том числе в финансировании государственных высших учебных заведений. Если до недавнего времени ВУЗы считались чисто бюджетными организациями, то в настоящее время они наделены достаточно высокой самостоятельностью во внутривузовском управлении и внебюджетные средства являются важным источником доходов. За использование внебюджетных средств ВУЗ отчитывается перед соответствующими заказчиками и инвесторами. Все это приводит к необходимости сбора, регистрации, обработки и анализа данных, характеризующие деятельность ВУЗа не только как бюджетную организацию, но и как коммерческое предприятие.

Государственные высшие учебные заведения являются бюджетными организациями, которые осуществляют свою деятельность в условиях конкуренции. Для эффективного управления руководство ВУЗа должно иметь в своем распоряжении оперативную и достоверную информацию. Предоставленную информацию необходимо использовать в стратегическом планировании и для сравнения различных показателей и результатов деятельности данного ВУЗа с показателями и результатами деятельности других ВУЗов.

Наряду с учебной деятельностью многие ВУЗы занимаются ведением научной, исследовательской и предпринимательской деятельностью. Для того, чтобы эта деятельность приносила определенный доход и являлась эффективной, руководству ВУЗа необходимо внедрять современные инструменты и процедуры по сбору достоверных данных.

Вследствии уменьшающегося государственного финансирования, растущих издержек, большой конкуренции за хозяйственные договора и гранты, конкуренции с растущим числом коммерческих университетов, государственные ВУЗы вынуждены обращаться в сторону рынка для того, чтобы подкрепить свои источники доходов.

Собственные источники финансирования уменьшают зависимость ВУЗа от государственного финансирования и одновременно с этим повышается эффективность использования ресурсов, дисциплина и стимул, развивается инициатива и повышается ответственность менеджмента на всех уровнях управления университетом.

Собственные источники финансирования дают относительную свободу в их использовании. Университеты могут расходовать внебюджетные средства туда, куда они считают необходимым. В то же время нецелевое использование бюджетных средств ведет к жесткому наказанию. Постатейное использование бюджетных средств не позволяет

направить сэкономленные средства с одной статьи на оплату недостающих средств на другой статье. Государству следует отказаться от жесткого контроля статей бюджета, а также от возврата государству в конце каждого года сэкономленных ВУЗом бюджетных средств. Это могло бы создать стимул для экономного расходования бюджетных средств.

Наряду с этим, если использование финансов не имеет ограничений, то появляется угроза легкого распоряжения деньгами. Поэтому необходим постоянный контроль за соответствием между доходами и расходами ВУЗа. В некоторых европейских университетах в конце каждого года бюджет подразделения и его персональный состав “обнуляется” и составляется на будущий год не от достигнутого уровня, а от уровня работы в следующем году. Похожий подход применяется у нас только в отношении штатов кафедр.

Отсутствие управленческого учета в университетах влияет на эффективность финансово-хозяйственной деятельности ВУЗа. В условиях рыночной экономики финансовая деятельность ВУЗа должна четко поддерживать цели и задачи университета, эффективно использовать ресурсы, быстро реагировать на изменения внешней и внутренней среды университета. Управленческий учет обеспечивает эффективное управление ВУЗом с наименьшими затратами, а камеральный бухгалтерский учет государственных учреждений, грубо говоря, следит только за тем, чтобы не потратить больше денег, чем положено. Существующий в настоящее время бюджетный учет в ВУЗах не в состоянии решить все перечисленные выше задачи. Поэтому для эффективного управления в современных условиях разработка и создание современной системы управленческого учета в ВУЗах является необходимостью. Одновременно с этим можно сказать, что внедрение управленческого учета в ВУЗах намного сложнее, чем на промышленном предприятии, так как ВУЗ представляет собой сложную структуру и процессы, протекающие в нем также нелегки.

К основным проблемам внедрения управленческого учета в ВУЗе можно отнести:

- ВУЗ является некоммерческой организацией;
- лонечным продуктом ВУЗа являются специалисты с высшим образованием
- образовательный процесс ВУЗа не является чисто хозяйственным процессом.
- длительность процесса создания “конечного продукта” (подготовка специалистов) занимает несколько лет.
- большой ВУЗ имеет сложную структуру.
- строгий контроль государством (казначейством) не только бюджетных средств, но и собственных источников дохода.
- не позитивное отношение профессорско-преподавательского и управленческого состава ВУЗа к внедрению инноваций.
- недостаток опыта и знаний в области внедрения управленческого учета в госучреждения.
- низкая квалификация кадров и т.д.

Попытка внедрения новой управленческой технологии может закончиться неудачно или же не принесет ожидаемого результата. Например, если руководство не имеет понятия о значении и сути бюджетирования, то составленный бюджет никак не повлияет на принятие эффективных управленческих решений.

Одной из проблем является недостаточное понимание сущности управленческого учета в ВУЗах. Многие пытаются просто заменить управленческий учет системой бухгалтерского учета. Если мы скажем, что совсем не имеем понятия что такое управленческий учет, то это тоже будет неправильно. Отдельные элементы управленческого учета мы используем даже не подозревая об этом. Например, планирование, нормативный учет, учет по видам затрат, по центрам затрат, по объектам калькулирования, анализ, контроль. Однако, в отличие от бухгалтерского учета, основной целью системы управленческого учета в государственном секторе является предоставление упорядоченной информации в нужный момент для принятия эффективных управленческих решений.

В ходе создания системы управленческого учета в ВУЗе для начала целесообразно

сформулировать концепцию системы, поставить основные задачи, собрать необходимую информацию, разработать необходимые методические и нормативные документы, а также организовать мероприятия по обучению персонала.

Следует обсудить следующие вопросы:

1. Необходимо ли создание специального отдела управленческого учета или же эти обязанности можно поручить плановому отделу?

2. По каким принципам выделить центры прибыли и центры затрат в ВУЗе?

3. Как вести учет бюджетных и собственных финансовых источников ВУЗа?

4. Необходимо определить зависимость бухгалтерского и управленческого учета друг от друга.

5. Как организовать мероприятия по обучению персонала ВУЗа технологии управленческого учета?

6. Как организовать систему контроллинга?

Возникающий вопрос о том, что следует ли создавать эту систему отдельно от бюджетного учета или во взаимосвязи с ним является спорным. Думаю, что для экономии трудовых и других ресурсов целесообразно было бы интегрировать бюджетный и управленческий учет. Для этого существует несколько поводов.

Во-первых, во многих университетах уже существует ряд элементов управленческого учета, входящих в систему бюджетного учета и отчетности.

Во-вторых, в обеих системах учета существуют схожие черты, поэтому создание самостоятельной системы учета приведет к повторной работе и пустой трате времени.

В-третьих, управленческий учет может использовать информацию, полученную на основе данных бухгалтерского учета.

В результате интеграция управленческого и бюджетного учетов обеспечит экономичность работы и позволит получить следующие преимущества:

- возможность сопоставления данных разных систем учета;
- возможность использования информации из разных систем учета;
- экономия трудовых и финансовых ресурсов;
- повышение оперативности работы.

В итоге обобщив вышесказанное можно сказать, что необходимость внедрения управленческого учета в бюджетные высшие учебные заведения обусловлена следующими аспектами:

- развитие рыночной экономики;
- усиление конкуренции;
- собственные источники финансирования;
- научно- исследовательская и предпринимательская деятельность ВУЗа;
- эффективное управление вузом с наименьшими затратами.

Литература

1. Malik N.S. Management accounting. India, Hisar – Haryana, 2012
2. Войко Д.В. Сущность управленческого учета и его место в управлении предприятием// Управленческий учет, 2005, № 3
3. Цапулина Ф.Х., Романова О.А., Ильина Н.В. Современная концепция управленческого учёта бюджетного учреждения // Современные проблемы науки и образования. 2015

İdarəetmə və maliyyə uçotunun müqayisəli xüsusiyyətləri

Məmmədova Ülkər Zahir qızı
Azərbaycan Dövlət İqtisad Universitetinin dissertantı

İdarəetmə uçotunun düzgün təşkili üçün onun maliyyə uçotu ilə müqayisəli xarakteristikası çox mühüm əhəmiyyətə malikdir.

Mühasibat uçotu üzrə müasir ədəbiyyatlarda maliyyə və idarəetmə uçotunun müqayisəsi geniş surətdə aparılır.

Bu zaman aparılan araşdırmalar göstərir ki, bir sıra müəlliflər onlar arasında altı, digərləri isə yeddi fərqi qeyd edirlər. Amerika alimləri: R.Entoni, C.Ris və başqalarının əsərlərində idarəetmə uçotunun maliyyə uçotundan on iki əsas fərqi malik olması qeyd edilmişdir. Onlar ümumi şəkildə cədvəl 1-də göstərilmişdir.

Cədvəl 1

İdarəetmə uçotu və maliyyə uçotunun müqayisəsi

Müqayisə sahəsi	İdarəetmə uçotu	Maliyyə uçotu
1	2	3
Uçotun mütləq aparılması	Müdiriyyətin qərarı ilə	Olkələrin qanunlarına əsasən tələb olunur
Uçotun məqsədi	Planşama, xüsusi idarəetmə və nəzarət işində müdiriyyətə köməklik göstərmək	Maliyyə sənədlərinin təşkilatın istifadəçiləri üçün tərtib edilməsi
İnformasiyadan istifadə edənlər	Üzvləri məlum olan nisbətən az qrup istifadə edənlər	Üzvləri əsasən məlum olmayan çox qrup istifadə edənlər
Bazis strukturu	İnformasiyanın istifadə məqsədindən asılı olaraq müxtəlif strukturlar	Bir əsas bərabərlik aktiv=öhdəlik+sahibkarın kapitalı
İşin əsas vəziyyəti	İdarəetmə lazım olan hər şey	Uçotun ümumi qəbul edilmiş prinsipi
Vaxtma görə bağlanma	“Tarixi” xarakterli informasiyalarla yanaşı gələcəyin qiymətləndirilməsi və planlaşdırılması	“Tarixi xarakter”
İnformasiyanın ifadə növü	Həm pul, həm də natural ifadə də informasiya	Əsasən pul ifadəsində
İnformasiyanın dəqiq səviyyəsi	Xeyli təqribi qiymətləndirmə	Çox olmayan sayda təqribi qiymətləndirmə
Hesabatın tezliyi	Qarşıya qoyulan vəzifədən asılı olaraq adətən həftəlik, yaxud aylıq informasiya	Rüblük və illik informasiya
Hesabatın təqdim olunma müddəti	Hesabat dövrü qurtarana kimi	Bir neçə həftə, yaxud ay gecikdirmək
Hesabatın obyektı	Məsuliyyət mərkəzləri	Təşkilat üzrə bütövlükdə
Məsuliyyət səviyyəsi	Faktiki olaraq heç bir şey	Qanunla nəzərdə tutulan səviyyə

Bu cür vəziyyətin əsas səbəbi, müqayisə olunan sahələrin sistemləşdirilməsində oxşarlığın olmamasıdır. Buna görə də bu məsələnin öyrənilməsi zamanı ən çox müasir ədəbiyyatlarda göstərilənlərə diqqət yetirmişik [4]. Onları daha müfəssəl nəzərdən keçirək.

Hüquq: tələbələrə əsaslanan fərqlər. Qanunla bütün mülkiyyət formalı müəssisələrdən maliyyə uçotunun aparılması və hər il maliyyə hesabatı təqdim edilməsi tələb olunur ki, bu məlumatların verilməsi müdiriyyətin istəyindən asılı olmur. Bunun əksinə olaraq, idarəetmə uçotu ilə ancaq o halda keçirilir ki, müdiriyyətin istəyindən asılı olmur. Bunun əksinə olaraq idarəetmə uçotu ancaq o

halda keçirilir ki, müdiriyyətin informasiyalardan əldə etdiyi qazanc, onların toplanması üçün çəkilən xərclərdən artıq olsun [3].

Maliyyə uçotu maliyyə informasiyalarının yazılmasını, qiymətləndirilməsini və verilməsini tənzimləyən uçotun ümumi qəbul edilmiş standartları və prinsiplərinə əsaslanır. Ümumi qəbul edilmiş uçot prinsip: hər şeydən əvvəl informasiyanın alınması etibarlılığını təmin etmək və kreditorların marağını müdafiə etmək üçün zəruridir. Bunlar uçotun qanunla müəyyən edilmiş üsul və metodlarından istifadə edilməsi işində mühasibin fəaliyyətini məhdudlaşdırır [1]. Müəssisənin idarəetmə aparatı isə daxili idarəetmə uçotunda uçotun bütün qaydalarından, bu qaydaların məqsədəuyğunluğundan asılı olaraq, istifadə edə bilər. Mühasib hər bir ayrıca halda təyin etməlidir ki, hansı informasiya onu qəbul edən üçün sərfəlidir və ondan sonra lazım olan üsul və metodları seçməlidir. İnformasiyalar ancaq daxili istifadəçilər üçün nəzərdə tutulduğundan mühasibin hər hansı təsərrüfat əməliyyatına dair mühasibat yazılışı apardığı zaman müəyyən konkret normalara riayət etməsinə ehtiyac qalmır.

Maliyyə hesabatlarında təşkilatın (müəssisənin) bütün fəaliyyəti haqqında material təqdim olunmalıdır. Maliyyə hesabatının istifadəçiləri təşkilatdan kənarada yerləşdiklərindən, onların məlumatları daha dəqiq olmalıdır [2]. Əgər o dəqiq olmazsa, ondan istifadə edən kənar istifadəçilər hesabatda dərc edilən məlumatlara inamsız yanaşarlar. Tam həcmdə məlumatlar ahnadək qəbul ediləcək qərarların dayandırılması mümkün olmadığından, daxili analitik hesabatların istifadəçiləri (müəssisə rəhbərlər) lazım olan məlumatları daha tez toplamağı tələb edirlər. Adətən tez işlənən informasiyalar müəssisənin rəhbəri tərəfindən müvafiq qərarın qəbul edilməsi üçün kifayətedici informasiya hesab edilir. İnformasiyaların məzmununu onun təyinatından və informasiyanın yönəldiyi rəhbərin vəzifəsindən asılı olaraq analitik hesabatlarda dəyişir. Bu cür hesabatlara misal olaraq: məhsulun maya dəyərinin müəyyən edilməsi; məqsədlə, məmulatın maya dəyərinin təhlilini; gələcək əməliyyatların planlaşdırılması üçün smetanı; işin nəticəsini qiymətləndirmək üçün məsuliyyət mərkəzlərinin cari operativ hesabatlarını; qısamüddətli qərar qəbul etmək üçün çəkilmiş xərclər haqqında hesabatı; uzunmüddətli planlaşdırma üçün kapital qoyuluşu smetasının təhlilini və s. göstərmək olar.

Maliyyə uçotunun son məhlulu olan sənədlər əsasən informasiyanı pul ifadəsində özündə əks etdirir. İdarəetmə uçotunda informasiya həm pul, həm də natural ifadə də formalaşır. İdarəetmə uçotunu aparən mühasib təhlil edən zaman adam-saat, maşın-saat və məhsul, yaxud digər yerinə yetirilmiş ölçülər kimi göstəricilərdən istifadə edirlər. İdarəetmə uçotu hesabatının tərtibi prosesində təhlilin aparılmasında bu və ya digər ölçünün seçilməsi əsasən seçilən ölçünün məlum vəziyyətə sərfəliliyindən asılıdır.

Maliyyə uçotu təsərrüfat prosesində baş verən informasiya haqqında məlumatlar təqdim edir. Mühasibat yazılışları bir qayda olaraq əməliyyatlar baş verdikdən sonra yazılır. Maliyyə uçotunun əməliyyatlarını özündə əks etdirən məlumatları planlaşma üçün əsas götürdüyündən onlar öz təbiətinə görə “tarixi” xarakterə malikdir. İdarəetmə uçotu ən çox gələcəyə istiqamətləndirildiyindən onun funksiyası informasiyaların qiymətləndirilməsi, planlaşdırılması və proqnozlaşdırılması ilə birləşdirilir. Onun əsas məqsədi “bu necə olmalıdır” haqqında məlumatlar verməkdir [5].

Maliyyə və idarəetmə uçotu arasında qeyd edilən fərqlərlə yanaşı müəyyən oxşarlıqlar da vardır. Onların hər ikisi, əvvəlcə, vahid informasiya sisteminin məlumatlarına əsaslanır, ikincisi isə təsərrüfat subyektlərini; idarəetmə və məsuliyyət konsepsiyalarına istinad edirlər.

Beləliklə, informasiya məzmununa və həll edilməsi lazım olan məsələlərin dairəsinə görə idarəetmə uçotu maliyyə uçotuna nisbətən daha geniş və çoxcəhətlidir. O ümumilikdə firma və şirkət menecerlərinin sərəfərinə tabedir. Onun mövcudluğu, xərclər və gəlirlər haqqında müvafiq informasiyalarla əsasən həll edilən konkret təsərrüfat vəzifələrinin istiqamətləndirilməsinə təminat verir.

Ədəbiyyat

1. Sadıqov Ə. Mühasibat uçotu. Bakı: 2015
2. Səbzəliyev S.M., Süleymanov S.M., İsmayılov N.M. və b. Maliyyə hesabatlarının formalaşması prinsipləri. Bakı: 2010

3. Səbzəliyev S., Quliyev V. İdarəetmə uçotu. Bakı: 2014
4. Səbzəliyev S.M., Süleymanov S.M., Cəfərov E.O. Kommersiya təşkilatları üçün milli mühasibat uçotu standartlarının tətbiqinə dair tədris-metodik vəsait. Bakı: 2010
5. Səbzəliyev S.M., Süleymanov S.M., İsmayılov N.M. Milli və beynəlxalq mühasibat uçotu praktikasında tətbiq edilən Hesablar Planı və onların xarakterik xüsusiyyətləri adlı tədris-metodik vəsait. Bakı: 2010

UOT 657.6: 658

Auditdə iqtisadi təhlilin əsas mərhələləri

Hacıyeva Aynur Sabir qızı
Azərbaycan Dövlət İqtisad Universitetinin dissertantı

Auditdə iqtisadi təhlilin metodikası bir neçə əsas mərhələdən ibarətdir. Mərhələlər üzrə metodikaların fərqlənməsi şərti xarakter daşıyır, çünki əsas mərhələlərin hər birində digər mərhələlərə aid məsələlərə də toxunulur. Belə ki, məsələn, təşkilatın fəaliyyətinin fasiləsizliyi haqqında hipotezanın qiymətləndirilməsi ilə yanaşı təşkilatın idarə olunmasının səmərəliliyinin qiymətləndirilməsi məqsəduyğundur. Auditdə iqtisadi təhlilin metodikası təşkilatın sahə mənsubiyyətini, eləcə də onun həcmi nəzərə alınmalıdır. Şəkil 1-də göstərilmiş metodika iqtisadiyyatın istehsal sektorunda fəaliyyət göstərən orta və iri müəssisələr üçün nəzərdə tutulmuşdur [6, səh.30]

İlkin mərhələ (müşərinin biznesi ilə tanışlıq). Bu mərhələnin məqsədi auditora müşərinin biznesi haqqında təsəvvür formalaşdırmaqdır.

- təşkilatın xarici bazar mühiti (makroiqtisadi və sahə mühitinin, əsas rəqiblərin, alıcıların, malgöndərənlərin, bazarın tutumunun və onun konyukturasının dəyişməsi meyli) öyrənilir;
- ekspres-təhlil çərçivəsində indikatorlar (xüsusi kapitalın rentabellik səviyyəsinin, əmək haqqı səviyyəsinin, əmək məhsuldarlığı səviyyəsinin, maliyyə qoyuluşlarının gəlirliyi səviyyəsinin, cəlb edilmiş maliyyə resurslarının orta dəyərinin, vergi yükü səviyyəsinin, xüsusi kapital və maliyyə nəticələrinin nisbətinin və onların bazar səviyyəsinə uyğunluğu) qiymətləndirilir;
- icmal hesabat formaları təhlil olunur. Maliyyə əmsallarının dinamikasının təhlili əsasında yüksək risk zonasını müəyyən etmək və mahiyyət etibarını ilə auditor yoxlamalarının əsas istiqamətlərini əsaslandırmaq məqsəduyğundur.

Hesabat dövrünün və ötən illərin örtülməmiş zərərlərinin mövcudluğu, cari fəaliyyət üzrə mənfi xalis pul axını; ödənmə vaxtı ötmüş öhdəliklərin və debitor borclarının mövcudluğu, ödəməqabiliyyəti olmayan debitorların borclarının silinməsindən zərər, təşkilatın mənfi xüsusi kapitalı; təşkilatın nizamnamə kapitalının onun xalis aktivlərinin həcmindən çox olması; əsas balans göstəricilərinin və məhsul buraxılışı göstəricilərinin kəskin aşağı düşməsi; nəzərəçarpacaq mənfi netto-monetar mövqe və i.a. göstəricilər təşkilatda problemlərin mövcudluğuna dəlalət edir.

Analitik prosedurlar vasitəsi ilə hesabatın təhrif olunması əlamətlərinin müəyyən olunması çox mürəkkəb mərhələ hesab olunur və heç də həmişə birmənalı qaydada hesabatın təhrif olunması faktlarını göstərmir. Nəzərə almaq lazımdır ki, hesabatın təhrif olunmasına bir çox amillər – səhvlər, maraqlı şəxslərin qeyri düzgün hərəkətləri, uçotun standartlarının təkamil olmaması da təsir göstərir. Bu istiqamətlərin hər biri üçün müəyyən kompleks analitik prosedurlar tələb olunur, daha doğrusu, hesabat göstəriciləri arasında nəzarət nisbətləri tədqiq edilməli, vergi yükünün optimallaşdırılması və ya təşkilatın mənfəətinin və aktivlərinin mənimsənilməsinə yönəldilmiş qeyri düzgün hərəkət əlamətləri müəyyən olunmalı, uçot standartlarının təkamil olmaması səbəbindən təhrif olmaları aşkar edilməlidir. Eyni zamanda təşkilatın resurslarının məhsuldarlığının və dəyərinin bazar və orta sahə səviyyəsinə uyğunluğu, təşkilatın pul axınları və vergi yükü təhlil olunmalı və qiymətləndirilməlidir.

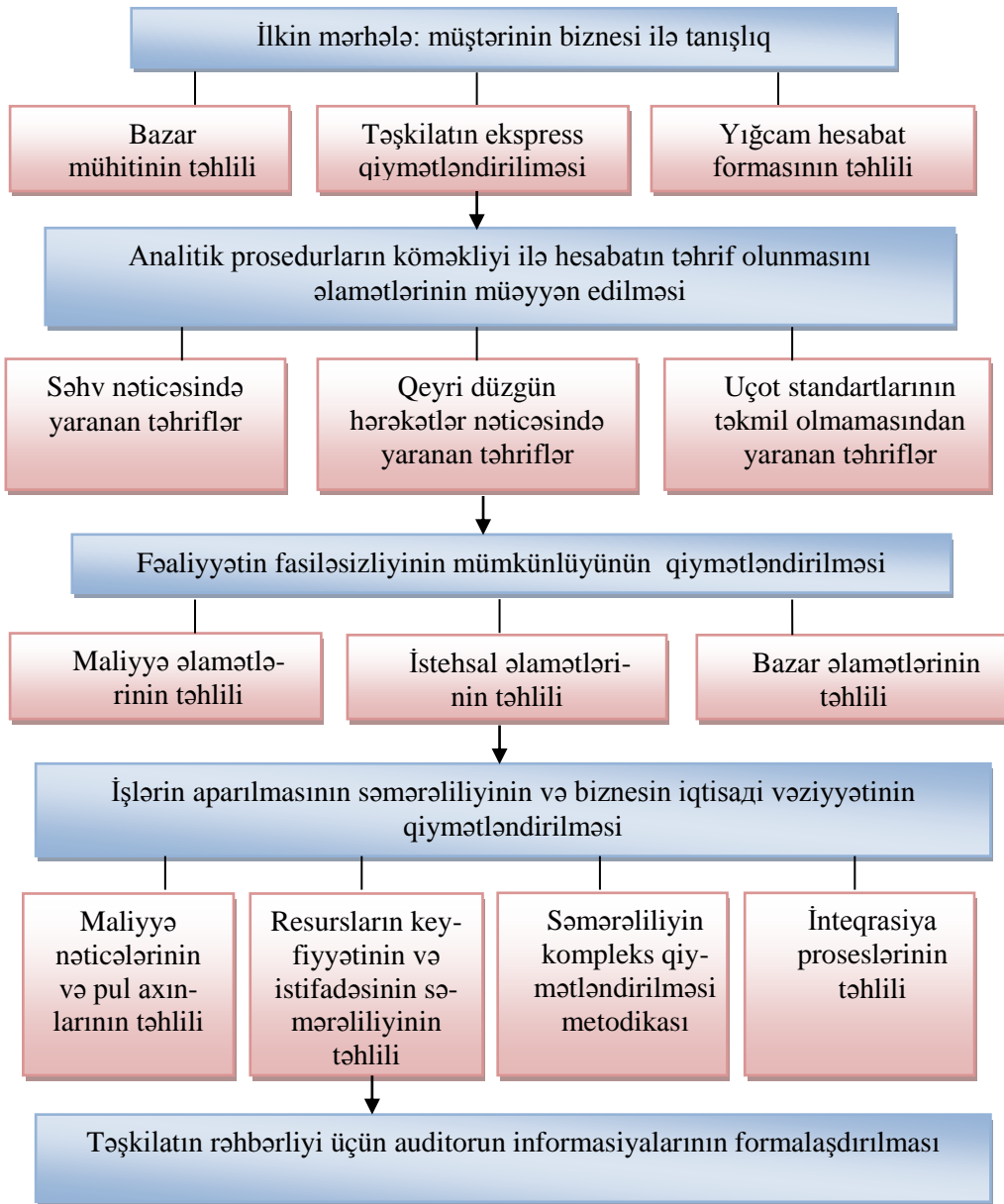

Şəkil 1. Auditdə iqtisadi təhlilin blok-sxemi

Fəaliyyətin fasiləsizliyi hipotezasının (mümkünlüyünün) qiymətləndirilməsi maliyyə, istehsal və bazar əlamətlərinin tədqiqi vasitəsi ilə aparılır. Aparılan hesablamalar əsasında fəaliyyətin fasiləsizliyi ilə bağlı şübhələr yarana bilər. Təşkilatın fəaliyyətinin fasiləsizliyinin mümkünlüyünün münasibliyi hər şeydən əvvəl onun həyata keçirdiyi təsərrüfat əməliyyatlarının gəlirliyindən və iqtisadi subyektin maliyyə resurslarını cəlb etmək imkanlarından asılıdır [6, səh.30-40]. Odur ki, maliyyə əlamətlərinin müəyyən edilməsi metodikası biznesin fəaliyyətinin həmin iki aspektin qiymətləndirilməsinə istiqamətləndirilmiş analitik prosedurları əhatə edir:

- maliyyə əlamətlərinin müəyyən edilməsi - bu mərhələdə öhdəliklərə vaxtında xidmətin mümkünsüzlüyü ilə bağlı və beləliklə, fəaliyyətin fasiləsizliyinə təhlükə yaradan problemlərin mövcudluğunu birmənalı əks etdirən analitik prosedurlardan (təşkilatın maliyyə sabitliyinin qiymətləndirilməsinə istiqamətləndirilmiş çoxsaylı analitik prosedurlar) istifadə olunması vacibdir;

- istehsal əlamətlərinin təhlilinə təşkilatın aparıcı iqtisadi resurslarla – əsas və dövrüyyə kapitalı, eləcə də tələb olunan ixtisas heyəti ilə təmin olunmasının qiymətləndirilməsi daxildir;

- bazar əlamətlərinə isə təşkilatın fəaliyyətinin fasiləsizliyinə təhlükə yarada bilən makroiqtisadi mühitin, bazarın konyukturasının, rəqiblərin, eləcə də digər kontragentlərin hərəkətlərinin təşkilat üçün əlverişsiz dəyişməsi daxildir.

İşlərin aparılmasının səmərəliliyinin və biznesin iqtisadi vəziyyətinin qiymətləndirilməsi auditdə iqtisadi təhlilin aparıcı bloklarından biridir. Bu məqsədlə təşkilatın maliyyə nəticələrinin, pul axınlarının və resurslardan istifadəsinin tədqiq edilməsi zəruridir. Bu zaman təşkilatın maliyyə nəticələrinin formalaşmasının əsas mənbələri qiymətləndirilməlidir.

İqtisadiyyatın inkişafı ilə əlaqədar olaraq iqtisadi subyektlərin inteqrasiya əlaqələri böyük əhəmiyyət kəsb etdiyindən təhlil prosesində fərdi hesabatlara əsaslanmaq mümkün deyil. Bu halda, sözsüz ki, konsolidə edilmiş hesabatın (əgər təşkilat formal və ya qeyri formal olaraq təşkilatlar qrupuna daxildir) təhlili vacibdir. Bu zaman nəticələr fərdi, konsolidə edilmiş və ayrılmış hesabatın müqayisəli təhlilinə əsaslanmalıdır.

Təşkilatın rəhbərliyi üçün auditor informasiyalarının hazırlanması zamanı iqtisadi mahiyyət baxımından hesabatın dürüslüyünə şübhə doğuran, elə də fəaliyyətin fasiləsizliyinə təhlükə doğuran və təşkilatın fəaliyyətinin effektivliyini azaldan amillər və şəraitlərin qeyd olunması vacibdir. Zərurət yarandıqda vəziyyətin düzəldilməsi ilə bağlı tədbirlər təklif olunmalıdır.

Ədəbiyyat

1. Mühasibat uçotu haqqında Azərbaycan Respublikasının Qanunu. Bakı, 2004
2. Milli Mühasibat Uçotu Standartları. Bakı, 2011
3. Auditor xidməti haqqında Azərbaycan Respublikasının Qanunu. Bakı, 1994
4. Azərbaycanın Milli Audit Standartları. Azərbaycan Respublikasının Auditorlar Palatası Şurasının qərarı ilə təsdiq edilmişdir. Bakı, 2004
5. Audit / V.T.Novruzovun elmi redaktəsi ilə. Bakı: Azər nəşr, 2011. 504 s.
6. Мельник М.В., Когденко В.Г. Экономический анализ в аудите. М.: ЮНИТИ-ДАНА, 2012, 543 с.

УДК 338

Пути совершенствования экономической безопасности Азербайджана в условиях глобализации мировой экономики

*Эюбов Анар Джалил оглу
докторант Азербайджанского Государственного
Экономического Университета*

В условиях усиления процессов глобализации и интеграции мировой экономики, обеспечение устойчивого развития национальной экономической безопасности играет ключевую роль в государственной стратегии каждой страны. В современном этапе данный вопрос приобретает еще большую актуальность, так как именно посредством четко сформулированной стратегии экономической безопасности можно обеспечить стабильный рост национальной экономики.

История развития мировой экономики показывает, что категория экономической безопасности всегда рассматривалась как одно из ключевых направлений экономической политики стран. Исследования данной проблемы было рассмотрено в работах многих авторов внесших свой вклад в разработку теоретических и практических аспектов экономической безопасности.

Экономическая безопасность - это такое состояние национальной экономики и институтов власти, при котором обеспечивается гарантированная защита национальных интересов, социальная направленность политики, достаточный оборонный потенциал даже при неблагоприятных условиях развития внутренних и внешних процессов [1].

Экономическая безопасность является составной частью национальной безопасности. При формировании национальной экономической безопасности ключевую роль играет учет внутренних и внешних факторов, которые влияют на уровень развития национальной экономики. В связи с этим, совершенствование механизма обеспечения экономической безопасности является актуальным. Государственное регулирование экономической безопасности предполагает применение стимулирующих действий по ее укреплению.

Экономическая безопасность занимает ключевую позицию в государственной стратегии Азербайджанской Республики. После приобретения своей независимости одной из основных действий Азербайджана было формирование системы экономической безопасности. В данном направлении были предприняты различные шаги по стимулированию развития отраслей национальной экономики. За 25-летний период своей независимости Азербайджан по сравнению со странами региона достиг огромных успехов. Социально-экономическая политика общенационального лидера Гейдара Алиева создало основу для всестороннего развития национальной экономики Азербайджанской Республики.

Обладая богатыми природными ресурсами, Азербайджан играет ключевую роль в регионе. Хотя, несмотря на то, что нефть занимает значительную долю экспорта Азербайджана, предпринимаются действия по развитию ненефтяного сектора национальной экономики. Анализ статистики показывает, что сегодня значительная доля ВВП Азербайджанской Республики формируется за счет средств ненефтяного сектора.

Указ Президента Азербайджанской Республики об утверждении “Стратегических дорожных карт по национальной экономике и основным секторам экономики” от 6 декабря 2016 года сыграет ключевую роль в усилении развития национальной экономики Азербайджанской Республики по всем направлениям [4].

Азербайджанская Республика в своей стратегии экономической безопасности уделяет особое внимание развитию инвестиционного климата в стране. Данные направления имеют характер поощрения устойчивого экономического развития страны. В национальной Концепции Развития “Азербайджан 2020: взгляд в будущее”, диверсификация и развитие ненефтяной промышленности, расширение возможностей использования альтернативных и возобновляемых источников энергии, развитие частного сектора и усиление продовольственной безопасности, расширение и развитие торгового и обслуживающегося видов деятельности, усовершенствование структуры внешней торговли и инвестиций рассматривается как основополагающие направления [3].

Согласно докладу “Глобального инновационного индекса” опубликованном в 2016 году Корнельским университетом, школой бизнеса INSEAD и Всемирной организацией интеллектуальной собственности (ВОИС) Азербайджан по уровню развития бизнеса занял лидирующую позицию среди развивающихся стран. По показателю о легкости открытия бизнеса Азербайджан занял 7-е место среди развитых и развивающихся стран [2].

В условиях рыночной экономики одной из основных направлений государства является также развитие сферы предпринимательства в стране. Данные действия оказывают положительное влияние на экономическую безопасность страны. Развитие частного сектора и сферы предпринимательства означает, также создание новых рабочих мест.

За последние годы, в сфере развития сельского хозяйства было проделано многочисленное количество работ. Были приняты различные государственные программы, а также льготы в отношении предпринимателей трудящихся в этой сфере. Кроме этого выдача кредитов на льготной основе, уменьшение налогов, поощрение государственных субсидий являются примерами этих действий. Развитие сферы сельского хозяйства положительно сказывается также на укреплении продовольственной безопасности.

Развитие экспортной политики является одной из основных задач государства в условиях рыночной экономики. Основную часть экспорта Азербайджана составляет нефть и нефтяные продукты. В целом, трехкратное падение цен на нефть в мировом масштабе привело к уменьшению доходов от экспорта этой продукции. Однако, несмотря на это

Azərbaycanın böyük potensialı var ki, neft sektorundan başqa sektorların (dəniz məhsulları, qida, tekstil və s.) eksportunu artırmaq üçün istifadə etsin.

Bununla yanaşı, milli iqtisadiyyatın dayanıqlı və sabit inkişafı üçün dövlət tərəfindən qəbul edilən siyasətlər, xüsusən də maliyyə bazarının inkişafına və rəqabət qabiliyyətinin artırılmasına yönəldilmişdir. Dövlət tərəfindən maliyyə bazarının inkişafına və rəqabət qabiliyyətinin artırılmasına yönəldilmiş siyasətlər, xüsusən də maliyyə bazarının inkişafına və rəqabət qabiliyyətinin artırılmasına yönəldilmişdir.

Bu kontekstdə, Azərbaycan Respublikası milli iqtisadiyyatın dayanıqlı və sabit inkişafını təmin etmək üçün müxtəlif siyasətlər icra edir. Bu sahədə, maliyyə bazarının inkişafına və rəqabət qabiliyyətinin artırılmasına yönəldilmiş siyasətlər, xüsusən də maliyyə bazarının inkişafına və rəqabət qabiliyyətinin artırılmasına yönəldilmişdir.

Literatura

1. Konsepsiya "Azərbaycan 2020: vizyon 2020". Bakı, 29 dekabr 2012 g.
2. Strategiya xəritəsi milli iqtisadiyyatın inkişafı və əsas sektorların inkişafı üçün. Bakı, 16 mart 2016 g.
3. Bogomolov V.A., Ərişvili N.D., Barikov E.N., Pavlov E.A., Elçaniyev M.A. İqtisadiyyatın dayanıqlılığı. M.: 2009
4. The Global Innovation Index "Winning Global Index", Cornell University, INSEAD, WIPO, 2016

UOT 311.216; 336.717.6

Bankların təşkilatı strukturu kontekstində audit-mühasibat xidməti və uçot siyasətinin əsasları

*Əkbərova Səidə Dəmət qızı
Azərbaycan Dövlət İqtisad Universitetinin dissertantı*

Azərbaycanda bankların təşkilatı quruluşu onların bölmələrinin tərkibi və funksiyaları, o cümlədən yüksək iyerarxiya idarəetmə sistemi ilə xarakterizə olunur. Yüksək iyerarxiya idarəetmə sistemi Azərbaycan qanunvericiliyi ilə müəyyən edilmiş SC-nin idarə edilməsi sxeminə uyğundur və buraya səhmdarların (iştirakçıların) ümumi yığıncağı, Bankın Direktorlar Şurası, idarə heyəti daxildir. İdarə heyəti bankın idarə heyətinin sədrindən, onun müavinlərindən və digər üzvlərdən ibarətdir. Bölmələrin strukturu geniş hədlərdə dəyişə və müxtəlif əlamətlər üzrə təsnif edilə bilər. Yuxarıda tətbiq edilən bankın iqtisadiyyatı və infrastrukturunu anlayışları baxımından, kifayət qədər böyük universal bankın bölmələri iki növdən birinə aid edilə bilər: 1) iqtisadi – bank məhsulları və texnologiyaları bölməsi, hesablaşma-kassa xidməti bölməsi, kreditləşmə bölməsi, müştərilərlə iş bölməsi, müxbir münasibətləri bölməsi, valyuta əməliyyatları və xarici ticarət fəaliyyəti bölməsi, qiymətli kağızlar bölməsi, işçi heyətlə iş bölməsi, plastik kartlar bölməsi, reklam və informasiya bölməsi, iqtisadi təhlil və hesabat bölməsi, xəzinədarlıq, strateji inkişaf və bankın fəaliyyətinin planlaşdırılması bölməsi, filial şəbəkəsinin inkişafı bölməsi, filial şəbəkəsinin əlaqələndirilməsi bölməsi, risklərin təhlili bölməsi və s.; 2) infrastruktur – mühasibatlıq, hüquqi bölmə, inzibati-təşkilatı bölmə (işlər idarəsi), yoxlama-təftiş bölməsi (daxili yoxlama), informasiyanın təhlükəsizliyi və mühafizəsi bölməsi, informasiyalaşdırma və kompüterləşdirmə bölməsi, təsərrüfat bölməsi və s.

Elmi baxımdan bölmələrin rasionel strukturunun, onların heyətinin sayının, funksiyalarının və tabeliyinin müəyyən edilməsi – bankın təşkilati strukturunun və idarəetmə sisteminin layihələndirilməsi problemidir. Bu problemin firmaya (müəssisəyə) münasibətdə təsvir olunmuş həlli metodologiyası əsas etibarilə kommersiya bankı üçün də istifadə oluna bilər [1, s.26].

Bank sistemində mühasibat uçotunun əsas məqsədi aşağıdakılardır: kredit təşkilatının fəaliyyəti və onun əmlak vəziyyəti haqqında mühasibat hesabatının daxili – rəhbərlər, təsisçilər, təşkilatın iştirakçıları, həmçinin kənar istehlakçıları – investorlar, kreditorlar və mühasibat hesabatının digər istehlakçıları üçün lazımi müfəssəl, səhih və dolğun informasiyanın formalaşdırılması; bütün bank əməliyyatlarının, tələb və öhdəliklərinin mövcudluğu və hərəkətinin, kredit təşkilatı tərəfindən maddi və maliyyə ehtiyatlarının istifadəsinin müfəssəl, tam və səhih mühasibat uçotunun aparılması; kredit təşkilatının maliyyə sabitliyinin təmin olunması, onun fəaliyyətinin mənfi nəticələrinin qarşısının alınması üçün təsərrüfatdaxili ehtiyatların üzə çıxarılması; idarəetmə qərarlarının qəbul edilməsi üçün mühasibat uçotunun istifadə edilməsi.

Mühasibat uçotu sistemi dünya praktikasında qəbul olunmuş aşağıdakı prinsiplərə əsaslanır: tam sənədləşdirmə; inventarlaşdırma; informasiyanın hesablarda ümumiləşdirilməsi; iki hesablı qeydlər; balans və hesabatın tərtib edilməsi.

Bank, mühasibat uçotunun təşkilini həyata keçirərkən: uçot siyasətini; mühasib işinin təşkilati formasını (konkret təsərrüfat şərtləri əsasında); Azərbaycan Respublikasında qüvvədə olan forma və metodlara əsaslanaraq, ümumi metodoloji prinsiplərə riayət etməklə mühasibat uçotunun forma və metodlarını, uçot məlumatının işlənməsi texnologiyasını; istehsal daxili (idarəetmə) uçot, hesabat və nəzarət sistemini müstəqil surətdə müəyyən edə bilər.

Bank öz filiallarını, nümayəndəliklərini, şöbələrini ayrıca balansla ayıra bilər. Bankın uçot siyasəti dedikdə, onun seçdiyi mühasibat uçotunun aparılması üsullarının cəmi – ilkin müşahidə, dəyər əsasında ölçmə, təsərrüfat fəaliyyəti faktlarının cari qruplaşdırılması və yekun ümumiləşdirilməsi başa düşülür. Mühasibat uçotunun aparılması üsullarına təsərrüfat həyatının faktlarının qruplaşdırılması və qiymətləndirilməsi, aktivlərin dəyərinin ödənilməsi, sənəd dövriyyəsinin təşkili üsulları, mühasibat uçotu hesablarının istifadə üsulları, uçot registrləri sistemi, informasiyanın işlənməsi və digər üsul və metodlar aid edilir.

Uçot siyasətinin tərkibində aşağıdakılar təsdiq edilməlidir: kredit təşkilatında, onun filiallarında və tabe təşkilatlarında mühasibat uçotu hesablarının Azərbaycan Bankının təsdiq etdiyi hesablar planına əsaslanan iş planı; əməliyyatların rəsmiləşdirilməsi üçün istifadə edilən ilkin uçot sənədlərinin formaları, o cümlədən barəsində Azərbaycan Dövlət statistika komitəsinin albomlarında ilkin uçot sənədlərinin nümunə formaları nəzərdə tutulmayan daxili mühasibat hesabatı üçün sənədlərin formaları; öz filialları (struktur bölmələri) ilə hesablaşma qaydası; Azərbaycan Bank qanunvericiliyinə və normativ aktlarına zidd olmayan ayrı-ayrı uçot əməliyyatlarının aparılması qaydası; inventarlaşdırmanın aparılması qaydası və əmlak növlərinin və öhdəliklərin qiymətləndirilməsi metodları; sənəd dövriyyəsi qaydaları və uçot informasiyasının işlənməsi texnologiyası; bank daxilində aparılan əməliyyatlara nəzarət qaydası; analitik və sintetik uçot sənədlərinin çapa verilməsi qaydası və dövriliyi. Bu zaman gündəlik olaraq, balans mühasibat jurnalı, üzərində əməliyyatlar aparılmış (əməliyyat aparılmış) şəxsi hesablar, həmçinin müştəri hesablarından çıxarışlar; mühasibat uçotunun aparılması üçün digər lazımi qərarlar [2, s.105].

Uçot siyasəti aşağıdakı tələblərə cavab verməlidir: tamlıq, yəni mühasibat uçotunda təsərrüfat fəaliyyətinin bütün faktlarının əks olunmasının tamlığın təmin etməlidir; vaxtlı vaxtında olma, yəni təsərrüfat həyatının faktları uçotda vaxtlı vaxtında əks edilməlidir; ehtiyatlılıq, yəni itkilərin (xərclərin) və passivlərin uçotuna daha yüksək hazırlığı təmin etməlidir, nəinki mümkün gəlirlərin və aktivlərin uçotuna (gizli ehtiyatların yaradılmasına yol vermədən; məzmunun forma qarşısında üstünlüyü, yəni təkcə hüquqi formasına deyil, həm də təsərrüfat fəaliyyəti faktlarının iqtisadi mahiyyətinə və təsərrüfatçılıq şərtlərinə əsaslanaraq, həmin faktların mühasibat uçotunda əks olunmasını təmin etməlidir; qeyri-ziddiyyətlik – analitik uçot məlumatlarının hər bir ayın birinci gününə sintetik hesabatın hesabları üzrə dövriyyə və qalıqları ilə, həmçinin mühasibat hesabatı göstəricilərinin sintetik və analitik uçot məlumatları ilə eyniliyini təmin etmək; səmərəlilik, yəni

təsərrüfatçılıq şəraitinə və bankın böyüklüyünə əsaslanaraq, mühasibat uçotunun səmərəli və qənaətli aparılmasını təmin etmək.

Ədəbiyyat

1. Məmmədov Z.F. Bank işi. 2 cildlik. Bakı: Azərbaycan, 2016, 1200 c.
2. Hüseynov İ.M. Bank uçotu. Bakı: 2016, 105 s.

UOT 658.152/153; 336.22

Müəssisələrdə amortizasiya ayırmalarının hesablanması üsulunun əmlak vergisi və mənfəət vergisinə təsiri

Şamilov Rəşad Fuad oğlu
Azərbaycan Dövlət Neft və Sənaye Universitetinin doktorantı

Uçot siyasətində əsas vəsaitlər üzrə amortizasiya ayırmalarının hesablanması üsulu müəssisənin əmlak vergisi və mənfəət vergisi üzrə öhdəliklərinə təsir edir.

Əgər müəssisə əsas vəsaitlərin və qeyri-maddi aktivlərin sürətlə əvəz edilməsi və ya yeniləşdirilməsini istəyirsə, sürətli amortizasiya üsuluna üstünlük verir. Bu, ona ilk mərhələdə aktivlərin dəyərinin böyük hissəsini xərclərə daxil etməyə və vergi tutulan mənfəəti azaltmağa imkan verir. Aktivlərdən istifadənin sonrakı dövrlərində, əksinə, vergi tutulan mənfəətin məbləği amortizasiya ayırmalarının azalması hesabına artır. Uyğun olaraq mənfəət vergisinin vergi bazası zamana görə daha sonrakı dövrlərə keçir.

Mühasibat və vergi uçotunu tənzimləyən normativ aktlarda amortizasiya edilən aktivlər üzrə amortizasiya ayırmaları müxtəlif qaydalarla hesablanma bilər, baxmayaraq ki, bu mühasib üçün ciddi problem ola bilər (cədvəl 1).

Cədvəl 1

Mühasibat və vergi uçotunda amortizasiyanın hesablanması üsulları

Vergi uçotu	Mühasibat uçotu
Əsas vəsaitlər	
1.Xətti üsul 2.Qeyri-xətti üsul	1.Xətti üsul 2.Azalan qalıq üsulu 3.Faydalı istifadə müddəti illərinin cəmi üzrə dəyərin silinməsi üsulu 4.Məhsulun (işin) həcminə mütənasib olaraq dəyərin silinməsi üsulu
Qeyri-maddi aktivlər	
1.Xətti üsul 2.Qeyri-xətti üsul	1.Xətti üsul 2.Azalan qalıq üsulu 3.Məhsulun (işin) həcminə mütənasib olaraq dəyərin silinməsi üsulu

Aşağıdakı şərtlər gözləniləndə mühasibat və vergi uçotunda amortizasiya məbləği bərabər olur:

- mühasibat və vergi uçotunda aktivlərin ilkin dəyərinin kəmiyyəti bərabərdir;
- aktivlərin faydalı istifadə müddəti mühasibat və vergi uçotunda eynidir;
- mənfəət vergisinin hesablanması zamanı aktivlər, amortizasiya qrupuna daxil edilən əsas vəsaitlərin Təsnifatına uyğun olaraq müəyyən edilir.

Aktivlərin amortizasiyasının hesablanması mühasibat və vergi uçotunda xətti üsulla aparılır. Bu halda amortizasiya ayırmalarının məbləği aktivin ilkin (bərpa) dəyəri və onun faydalı istifadə müddətinə uyğun müəyyən edilmiş amortizasiya normaları əsasında hesablanır.

Amortizasiya ayırmalarının mühasibat və vergi uçotundakı məbləğlərinin fərqlərini aradan qaldırma bilməyən digər səbəbləri də mövcuddur.

Birincisi, amortizasiya olunan əmlakın vergi uçotundakı tərkibi mühasibat uçotundakı analoji tərkibdən fərqlənə bilər. Məsələn, amortizasiya olunan əmlakın tərkibindən digər təşkilatlara əvəzsiz olaraq istifadəyə verilən əsas vəsaitlər çıxarılır. Mühasibat uçotunda isə bu əmlakın amortizasiya olunmasına məhdudiyət qoyulmur.

İkincisi, mühasibat uçotunda amortizasiya maliyyə nəticələrindən asılı olmayaraq hesablanır. Vergi uçotunda isə - əgər müəssisə, dövriyyədən kənar aktivlərdən gəlir götürməyə yönəldilən fəaliyyətdə istifadə etmədikləri dövrdə amortizasiya hesablayırsa, hesablanmış amortizasiya məbləği mənfəət vergisi üzrə vergitutma bazasını azalda bilməz.

Üçüncüsü, mühasibat uçotunda əsas vəsaitlərin eynicinsli obyektlərinin qrupları üzrə bütün faydalı istifadə müddəti ərzində amortizasiya ayırmalarının hesablanması bir üsulu müəyyən edilir. Vergi uçotunda isə bir amortizasiya qrupuna aid olan əsas vəsaitlər üzrə hər bir obyekt üçün müxtəlif istismar müddəti və amortizasiya ayırmalarının hesablanması müxtəlif metodları müəyyən oluna bilər.

Dördüncüsü, bir sıra hallarda əsas vəsaitlərin ilkin dəyərinin kəmiyyəti mühasibat və vergi uçotunda fərqli ola bilər. Məsələn, vergi uçotunda əsas vəsaitlərin ilkin dəyərinə ödənilməmiş vergilər daxil edilmir və onlar istehsal və (və ya) satışla əlaqədar digər xərclərə aid edilir. Mühasibat uçotunda borc vəsaitləri üzrə faizlər (əsas vəsaitlər obyektinə uçota qəbul edilənə qədər) onun ilkin dəyərinə aid edilir. Vergi uçotunda isə bu xərclər satışdankənar xərclərə daxildir.

Əmlak vergisinin hesablanması zamanı əsas vəsaitlərin və qeyri-maddi aktivlərin qalıq dəyəri mühasibat uçotunun verilənlərinə əsasən müəyyən edilir. Mühasibat uçotunda istifadə edilən əsas vəsaitlərin amortizasiya ayırmalarının hesablanması dörd üsulundan vergitutma nöqtəy-nəzərindən ən əlverişlisi faydalı istifadə müddəti illərinin cəmi üzrə dəyərin silinməsi üsuludur. Bu üsulla illik amortizasiya ayırmalarının məbləği aşağıdakı kimi hesablanır:

$$\boxed{\text{Amortizasiya ayırmalarının illik məbləği}} = \boxed{\text{Əsas vəsaitlərin ilkin (bərpa) dəyəri}} \times \boxed{\text{Faydalı istifadə müddətinin sonuna qədər qalan illərin sayı}} : \boxed{\text{Faydalı istifadə müddəti illərinin cəmi}}$$

Vergi uçotunda müəssisə iki üsuldan birini – xətti və ya qeyri-xətti metodu seçə bilər. Vergitutma nöqtəy-nəzərindən ən əlverişlisi sonuncudur, belə ki, əsas vəsaitlərin dəyərini xərclərə daha sürətlə aid etməyə imkan verir.

Nəzərə almaq lazımdır ki, amortizasiya edilən əmlakın qalıq dəyəri bu obyektin ilkin (bərpa) dəyərinin 20%-ə çatdığı aydan sonrakı aydan başlayaraq onun amortizasiyası aşağıdakı qaydada hesablanır:

- amortizasiya ayırmaları məqsədi ilə obyektin qalıq dəyəri sonrakı hesablamalar üçün baza dəyəri kimi qeyd olunur;
- bu obyektin aylıq amortizasiya məbləği baza dəyərinin faydalı istifadə müddəti bitənə qədər qalan ayların sayına bölmək yolu müəyyən edilir.

Amortizasiya ayırmalarının hesablanması optimal üsulunun seçilməsi hər bir müəssisə üçün vacib məsələlərdən biridir. Çünki müəssisənin ödədiyi mənfəət vergisi və əmlak vergisinin kəmiyyəti bundan asılıdır. Bu məsələnin müvəffəqiyyətlə həll edilməsi müəssisəyə vergi ödənişlərinə qənaət şəklində əhəmiyyətli xeyir gətirə bilər. Hesablamalar göstərir ki, mühasibat uçotunda vergitutma nöqtəy-nəzərindən ən əlverişli üsul faydalı istifadə müddəti illərinin cəmi üzrə dəyərin silinməsi üsuludur. Vergi uçotunda amortizasiya ayırmalarının qeyri-xətti üsulla

hesablanması daha əlverişlidir. Bu, müəssisəyə əsas vəsaitlərin dəyərini daha tez bir zamanda xərclərə aid etməyə imkan verir. Məlum olduğu kimi amortizasiya ayırmalarının hesablanması mühasibat və vergi uçotlarında müəyyən şəraitdə uyğun gəlirlər. Müəssisə əmlak və mənfəət vergilərinin ödənişlərinə qənaət etmək, lakin eyni zamanda mühasibat və vergi uçotlarında amortizasiya ayırmalarının hesabını müxtəlif cür hesablamaq yaxud, mühasibat və vergi uçotunda amortizasiyanı eyni cür hesablamaq və bu halda uçot işlərinin əmək tutumunu azaltmaq arasında seçim etməlidir.

Ədəbiyyat

1. Azərbaycan Respublikası Vergi Məcəlləsi. Bakı, 11 iyul 2000-ci il
2. Балацкий Е., Забелин О. Амортизационные льготы и их влияние на воспроизводственный цикл предприятия // Общество и экономика, 2005, № 3
3. Балацкий Е. Стабильность налоговой системы как фактор экономического роста // Общество и экономика, 2005, № 2

UOT 658.153

Tikinti sektorunun maliyyələşmə mənbələri

*Əlizadə Şəhla İbrahim qızı
Azərbaycan Memarlıq və İnşaat Universitetinin dissertantı*

Respublikamızda neft sektoru ilə birgə qeyri-neft sektorlarının inkişaf etdirilməsi qarşıya qoyulmuş vacib məqsədlərdəndir. Bu məsələ ilə əlaqədar respublikamızda bir sıra tədbirlər həyata keçirilir. “Azərbaycan 2020: gələcəyə baxış” İnkişaf Konsepsiyasında da qeyri-neft sənayesinin inkişaf etdirilməsi məqsədi ilə ölkənin malik olduğu təbii və iqtisadi resursların təsərrüfat dövriyyəsinə cəlb edilməsi və onlardan istifadənin səmərəliliyinin yüksəldilməsi üçün tədbirlərin keçirilməsi planlaşdırılır.

Neft və qeyri-neft sektorunun inkişafına birbaşa təsir göstərən tikinti sektorunun Azərbaycan Respublikası iqtisadiyyatının inkişafında mühüm yeri vardır. Bu səbəbdən sektorun inkişaf etdirilməsi üçün bir sıra islahatların aparılması vacibdir.

2015-ci ildə Azərbaycanda 1445 tikinti müəssisəsi fəaliyyət göstərmişdir. 2010-2012-ci illərlə müqayisədə müəssisələrin sayında artım olsa da 2014-cü illə müqayisədə onların sayı 3,4% azalmışdır. 2014-cü ildə müəssisələrin 57,1 %-i, 2015-ci ildə isə 55,4%-i binaların tikintisi, 15,0 %-i mülki təyinatlı inşaat işləri, 30,0 %-i isə ixtisaslaşdırılmış tikinti işləri ilə məşğul olur. 2010-cu illə müqayisədə binaların tikintisi ilə məşğul olan müəssisələrin sayı 22,0 % azalmış, mülki təyinatlı inşaat işləri ilə məşğul olan müəssisələrin sayı 16,0%, ixtisaslaşdırılmış tikinti işlərini yerinə yetirən müəssisələr isə 1,4 dəfə artmışdır.

Tikinti müəssisələri tərəfindən yerinə yetirilmiş işlərin strukturuna nəzər salsaq görərik ki, yeni tikinti, yenidənqurma, genişləndirmə, texniki vasitələrin yenidən təchiz olunması kimi işlərin həcmi çoxluq təşkil edir. Amma son illərdə bu tip işlərin həcmi çox dəyişməmişdir. Eyni zamanda tikinti müəssisələrinin yerinə yetirdikləri işlərin həcminə nəzər salsaq 2010-2013-cü illərdə işlərin həcmnin stabil olaraq artaraq 4531,4 mln. manatdan 8721,2 mln. manata çatmışdır. 2014-2015-ci illərdə isə azalmanı müşahidə edə bilərik, belə ki 2014-cü ildə tikinti müəssisələri tərəfindən yerinə yetirilmiş işlərin həcmi azalaraq 8591,9 mln. manat, 2015-ci ildə isə 7319,6 mln. manat olmuşdur. Son illərdə tikinti müəssisələri tərəfindən yerinə yetirilmiş işlərin azalması ölkə iqtisadiyyatına investisiyaların ixtisar olunması, sifarişlərin azalması ilə bağlıdır.

Müasir şəraitdə investisiya qoyuluşları tikinti müəssisələrinin öz qarşısına qoyduğu ideyaların reallaşdırılmasına təminat verir. Azərbaycan Respublikasında müəssisələrin tikinti-quraşdırma işlərinin əsas maliyyələşmə mənbəyi müəssisə və təşkilatların öz vəsaitləridir (diaqram 1). 2010-cu ildə bu göstərici 50,9%, 2014-cü ildə 51,8%, 2015-ci ildə isə 63,8%-ə bərabər olmuşdur. Lakin

tikinti layihələrinin yerinə yetirilməsi zamanı müəssisələrin xüsusi vəsaitləri yetərli olmaya bilər. Məhz bu səbəbdən tikinti müəssisələri digər investisiya mənbələrindən də istifadə edirlər.

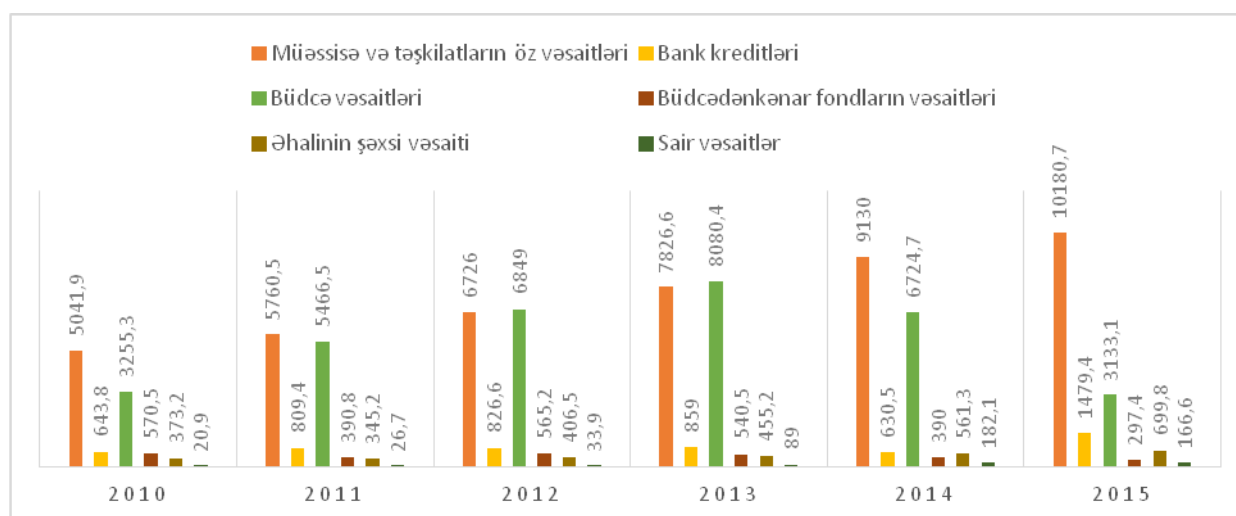

Diaqram 1. Maliyyə mənbələri üzrə əsas kapitalla yönəldilmiş investisiyaların strukturu

Diaqramdan da göründüyü kimi müəssisələrin maliyyələşmə mənbəyi olaraq büdcə vəsaitləri ikinci yerdədir. Bir sıra dövlət əhəmiyyətli obyektlərin tikintisi zamanı müəssisələr dövlət büdcəsi hesabına maliyyələşdirilir. Məhz bu səbəbdən digər sahələrdə olduğu kimi büdcə vəsaitləri bir mənbə olaraq müəssisələrin maliyyələşdirilməsində də xüsusi yer tutur. Amma onu da qeyd etmək lazımdır ki, 2014-cü ildə bu rəqəm 38,2%-ə, 2015-ci ildə isə 19,6%-ə bərabər olmuşdur. Bu isə büdcədən dövlət sifarişi ilə yerinə yetirilən işlərin həcmnin azalmasını göstərir.

Müəssisələr üçün pul vəsaiti əldə etmə yollarından biri də bank kreditlərinin əldə edilməsidir. Cədvələ əsasən deyə bilərik ki, son illərdə müəssisələr bank kreditlərindən az istifadə edirlər. Bunu kredit faizi dərəcələrinin yüksək olması ilə izah etmək olar. 2015-ci ildə müəssisələr 1 479,4 mln. manatlıq bank kreditindən istifadə etmişlər, bu isə 2014-cü illə müqayisədə 5,7% çoxdur.

Təhlil etdiyimiz dövrdə müəssisələrin büdcədən kənar vəsaitlərdən istifadəyə nəzər salsaq görərik ki, bu göstərici stabil olaraq azalmışdır. 2010-cu ildə bu vəsaitlərin həcmi 5,7%-dirsə, 2014-cü ildə 2,2%, 2015-ci ildə isə 1,9 % olmuşdur. Əhəlinin şəxsi vəsaiti və sair vəsaitlərdən istifadə 2010-2015-ci illərdə daim artmasına baxmayaraq o qədər də yüksək deyil, ümumi investisiyalarda bu mənbələrin xüsusi çəkisi 4,4-1,0% arasında dəyişir.

Müəssisələrin fəaliyyətində investisiyaların cəlb edilməsi xüsusi əhəmiyyətə malikdir. İnvestisiya fəaliyyətinin dinamik inkişafı ölkə iqtisadiyyatının, eyni zamanda tikinti sektorunun stabil inkişafının əsas şərtlərindən biridir. Müasir dövrdə tikinti müəssisələri investisiya fəaliyyətini təkmilləşdirməli, əlverişli investisiya strategiyası hazırlamalı və s. bu kimi tədbirlər planı həyata keçirməlidir.

Müəssisənin investisiya fəaliyyətinin səmərəli idarə edilməsi bir sıra prinsiplərə əsasən təmin olunur. Onlardan əsasları müəssisənin idarəetmə qərarlarının kompleks olması, idarəetmənin yüksək dinamikliyi, ayrı-ayrı idarəetmə qərarlarının işlənməsində müxtəlif yanaşmalar, müəssisənin inkişafının strateji məqsədlərin istiqamətlənmiş olmasıdır. İnvestisiyaların idarə edilməsinə kompleks idarəedici sistem kimi baxılmalıdır, çünki investisiyaların formalaşdırılması və realizə edilməsi bütövlükdə müəssisənin son maliyyə nəticələrinə təsir edir.

Ədəbiyyat

1. Azərbaycan Respublikasının statistik göstəriciləri. Dövlət Statistika Komitəsi. Bakı: 2016
2. "Azərbaycan 2020: gələcəyə baxış" İnkişaf Konsepsiyası. Bakı, 29 dekabr 2012-ci il
3. <http://www.stat.gov.az>
4. <http://www.azerbaijans.com>

Azərbaycanda ərzaq təhlükəsizliyi və onun yaxşılaşdırılması yolları

Xudaverdiyeva Elnurə Misir qızı
Azərbaycan Dövlət Aqrar Universitetinin doktorantı

Sürətlə dəyişən dünyada inkişaf yalnız müəyyən faydaları deyil, yeni təhdidləri də meydana gətirir. İnsanlıq elə həddə çatıb ki, təhdidlərə məhəl qoymamaq mümkün deyil, və müasir dünyanın təhlükəsiz inkişafının təmin edilməsi problemi ön plana çıxır, o cümlədən də ərzaq təhlükəsizliyi məsələsi. Ərzaq təhlükəsizliyi probleminin həlli olmadan digər aktual iqtisadi və sosial problemlərin həlli çətin görünür. Bu, müxtəlif səviyyələrdə nəzərə alınmalıdır: qlobal, milli, regional, məişət, fərdi. Ərzaq təhlükəsizliyi probleminin əhəmiyyəti, ilk növbədə insan ehtiyacları strukturunda qidaya olan ehtiyac kimi ön plana çıxır, onun ödənilmə dərəcəsi isə kifayət qədər deyil.

Dövlətin ərzaq təhlükəsizliyi - iqtisadi və milli təhlükəsizliyinin ən mühüm tərkib hissəsidir. Azərbaycan üçün ərzaq təhlükəsizliyi aktualdır. Bu məsələ müasir dövr üçün də öz aktuallığını itirməmiş, əksinə, daha da ciddiləşmişdir. Yəqinliklə demək olar ki, istənilən dövlətin qarşısında duran çoxsaylı vəzifələr arasında ölkə əhalisinin təhlükəsiz ərzaq məhsulları ilə etibarlı təminatı məsələsi xüsusi yer tutur. Bunu çox yaxşı bilən böyük dövlət xadimi, ümummilli liderimiz Heydər Əliyev Azərbaycana rəhbərlik etdiyi bütün dövrlərdə ölkənin ərzaq təhlükəsizliyi məsələsini daim diqqət mərkəzində saxlamış və bu məsələnin gələcək nəsillər üçün olduqca vacib və aktual olduğunu nəzərə alaraq ərzaq təhlükəsizliyi məsələsini özünün dövlətçilik strategiyasının əsas elementləri sırasına daxil etmişdir [3]. Dövlətin qida problemi həll prosesi gec-tez bitir, ərzaq təhlükəsizliyinin təmin edilməsi prosesinin isə sonu olmamalıdır. Ərzaq təhlükəsizliyi problemi bütün hallarda öz müsbət həllini tapmalıdır.

Son illərin təcrübəsi göstərir ki, kortəbii bazar qida istehsalını tələb olunan səviyyədə təmin edə bilmir. Buna görə də dövlət kənd təsərrüfatı əsas sektorlarına dəstək göstərir. O, həmçinin dənli bitkilər, süd, ət, kartof, tərəvəz və yumurta istehsalına regional səviyyədə nəzarət etməlidir. Dünya ölkələrinin təcrübəsində ölkə əhalisinin illik istehlakının 17-20 faizi həcmində əlavə taxıl ehtiyatı varsa, o ölkənin ehtiyatı təhlükəsiz hesab edilir [2].

16 oktyabr bütün dünyada “Ümumdünya Ərzaq Günü” kimi qeyd edilir. Ümumdünya Ərzaq Günü aclığa qarşı mübarizə günüdür. 16 oktyabrda bütün dünyada insanlar bir yerə yığılıb aclığın ömürlük aradan qaldırılması üçün öz öhdəliklərini bəyan edirlər. Çünki aclıqdan əziyyət çəkənlərin sayı üzrə dünyada sadəcə sıfır rəqəmi qəbul edilə bilər.

Ölkə Prezidenti İlham Əliyev tərəfindən avqustun 15-də Azərbaycan Respublikasında kənd təsərrüfatı məhsullarının istehsalının artırılmasını stimullaşdırmaq və əhalinin ərzaqla təminatını yerli istehsal hesabına daha da yaxşılaşdırmaq məqsədi ilə 2008—2015-ci illərdə Azərbaycan Respublikasında əhalinin ərzaq məhsulları ilə etibarlı təminatına dair Dövlət Proqramı təsdiq edilmiş və bu Proqram çərçivəsində görülmüş işlər nəticəsində kənd təsərrüfatı və ərzaq məhsullarının istehsalı əhəmiyyətli dərəcədə artmışdır.

Qida idxalının payı daxili istehsalın inkişafı üçün alternativə çevrilir, bu da inkişaf imkanlarının daralmasına və istehsalın azalmasına gətirib çıxarır. Azərbaycanın dünya iqtisadiyyatına inteqrasiya yolu aqrar sektoru məhv etməməlidir. Aqrar sektorun ümumdaxili məhsuldakı payı azdır. Baxmayaraq ki, məşğul əhalinin 38 faizi kənd təsərrüfatında çalışır. Dövlət daxili ixracata dəstək verməlidir, eləcə də daxili bazarın təmin edilməsi üçün öz istehsalçısı olmalıdır. Ümumiləşmiş qaydalara görə ərzaq məhsullarının 80 faizindən çoxu idxal hesabına formalaşarsa, bu hal ölkənin ərzaq təhlükəsizliyinin pisləşməsindən xəbər verir. Azərbaycanda ərzaq məhsullarının idxaldan asılılığının ildən-ilə artması bir faktdır.

Tanınmış iqtisadçı alim, iqtisad üzrə elmlər doktoru, professor Bəyalı Ataşov çox yaxşı ifadə edib və yazır ki, “fizioloji normalara uyğun qidalanmanı qurmaq istəyən ailələrə onların büdcələri imkan verirmi, ehtiyac duyduqları məhsulu istədikləri vaxt ala bilirlərmə, pul olanda arzuladıqları

ərzaq həmişə tapılırmı? Cəsarətlə israr etməyə hazırım ki, əksəriyyətimiz bu suallara müsbət cavab verməyə çəkinirik. Çünki “gəlir-tələbat-əmtəə” həlqəsindəki tarazlıq tez-tez pozulur, və istehlakçıların böyük hissəsi həyati əhəmiyyəti olan düzgün qidalanma kimi zəruri bir proseduranı lazımı qaydada qura bilmir”. Tamamilə yerində deyilən sözlərdir [1].

Aqroqıda sektorda xarici investisiyaların tənziplənməsi zəruridir. Ölkəmizin aqrar-sənaye kompleksinin iqtisadi artımına nail olmaq üçün innovasiya və investisiya fəaliyyətinin yaxşılaşdırılmasına dair şərait yaradılmalıdır. Aqrar-sənaye kompleksinin innovasiya və investisiya siyasətinin məqsədi – iqtisadiyyat sahəsində səmərəli investisiya qoyuluşu və yeniliklərin tətbiqi üçün şəraitin yaradılmasıdır.

Dünya təcrübəsi böhranlı vəziyyətdə dövlətin rolunun artdığını göstərir. Dövlətin atdığı addımlar investisiya fəaliyyətinin aktivləşdirilməsini dayandıra və yaxud sürətləndirə bilər, iqtisadiyyata təsir edə, o cümlədən, özünütəminatmə (daxili istehsal hesabına ödənilməsi) və ya ölkəyə idxal hesabına qida təchizatını təmin edə bilər.

Kənd təsərrüfatı məhsullarının intensivləşdirilməsi ilə bağlı ətraf mühitin çirklənməsinin artdığını görürük. Dövlət ekoloji tələblər əsasında kənd təsərrüfatı istehsalının tənziplənməsi üçün tədbirlər həyata keçirməlidir. Bu: genetik cəhətdən modifikasiya olunmuş qidaların və onların istehsal komponentlərinin Azərbaycana axınına nəzarət (ət, süd, qarğıdalı, buğda, soya); sanitariya və fitosanitar standartların beynəlxalq ictimaiyyətlə uyğunlaşdırılması; kənd təsərrüfatı məhsullarının idxalına ekoloji nəzarətin gücləndirilməsi.

Ərzaq təhlükəsizliyi probleminin həlli yollarının yaxşılaşdırılmasından biri də Qlobal Qida Təhlükəsizliyi İndeksində önəmli yerin tutulmasından ibarət olmalıdır. Qeyd edək ki, 2013-cü il üçün hazırlanmış hesabatda Azərbaycan “qismən yaxşı ölkələr” sırasında yer almışdır.

Fikrimizcə, Azərbaycanda ərzaq təhlükəsizliyinin yaxşılaşdırılması ölkənin öz reproduktiv əsasında mümkündür. Ərzaq təhlükəsizliyinin təmin olunmasında əsas şərtlər: qida istehsalının həcmində artmasına səbəb olan iqtisadi artım, insanların real gəlirləri və yoxsul əhaliyə dövlətin aktiv yardım siyasətidir.

Ədəbiyyat

1. Ataşov B.X. Ərzaq təhlükəsizliyinin aktual problemləri. Bakı: Elm, 2005, 335 s.
2. Buzdalov İ.N. Kənd təsərrüfatı və emal müəssisələrinin iqtisadiyyatı. Bakı: 2010
3. İmanov K. Azərbaycan. Bakı: 2009

UOT 338.43

Qloballaşma şəraitində ərzaq təhlükəsizliyinin təmin olunmasında aqroparkların rolu

*Hüseynova Səbinə Hüseyn qızı
Azərbaycan Dövlət Aqrar Universitetinin doktorantı*

Dünya iqtisadiyyatında qloballaşma proseslərinin sürətləndiyi və bazara çıxışla bağlı rəqabətin gücləndiyi bir şəraitdə ölkəmizdə aqrar sahənin inkişafı iqtisadiyyatın saxələndirilməsi strategiyasının əsas prioritet istiqamətlərindən biridir. Xarici ölkələrin təcrübəsi göstərir ki, bu sahədə fəaliyyət göstərən sahibkarlıq subyektlərinə dövlət dəstəyinin verilməsi ölkə iqtisadiyyatının dayanıqlı inkişafını və ərzaq təhlükəsizliyini təmin edən müsbət amillərdən biridir.

Ölkənin aqrar siyasətinin tərkib hissəsi olan ərzaq təhlükəsizliyi ərzaq təminatının kafi səviyyədə saxlanmasını və əhalinin həyati əhəmiyyət kəsb edən qida məhsullarından fizioloji normalara uyğun olaraq istifadə edə bilməsi üçün iqtisadi şərait yaradılmasını nəzərdə tutur. Ərzaq təhlükəsizliyinin təmin edilməsi mərhələlər üzrə həll edilməli olan mürəkkəb bir prosesdir. Bu

istiqamətdə siyasətin məqsədi dövlətin iqtisadi potensialından səmərəli istifadə edilməsi nəzərə alınmaqla, əhalinin qida məhsullarına tələbatının sabit və davamlı təmin edilməsi üçün şərait yaratmaqdan ibarətdir [2].

Hazırkı şəraitdə kənd təsərrüfatı məhsulları istehsalını modern texnika və texnologiyalarsız təsəvvür etmək qeyri-mümkündür. Qloballaşan iqtisadi münasibətlər, dünya bazarında yüksək rəqabətlik, kənd təsərrüfatı və ərzaq məhsullarına qarşı artan təhlükəsizlik tələbləri aqrar bölmənin müasir texnikalarla təchizatını əsas və vacib vəzifələrdən biri kimi qarşıya qoymuşdur. Aqrar sahədə müasir becərmə texnologiyalarının tətbiq edilməsi, eləcə də hazır məhsulun itkisiz yığılı və tədarüku üçün yeni tipli kənd təsərrüfatı texnikalarından istifadə edilməsi zamanın vacib tələbidir. Kiçik həcmli təsərrüfatların üstünlük təşkil etdiyi hazırkı şəraitdə qeyd olunan texnika və texnologiyaları əldə etməkdə çətinlik çəkən subyektlərə dövlət dəstəyi bu gün də davam edir.

Hər bir ölkənin innovasiya inkişafının səmərəliliyi aqrar sahədə innovasiya siyasətinin mövcud olmasından, elmi-texniki istiqamətlərinin düzgün seçilməsindən, zəruri iqtisadi şəraitin, ocümlədən kənd təsərrüfatına münasibətdə maliyyə dəstəyinin və proteksionizmin mövcud olmasından bilavasitə asılıdır [1].

Innovasiyaların aqrar sahədə tətbiqini sürətləndirmək məqsədilə ölkəmizdə bu sektorun yeni infrastrukturunu texnopark modelinin müasir forması olan aqroparkların yaradılmasına başlanılıb. Yaradılacaq aqroparkların əsas işi kənd təsərrüfatı məhsullarının istehsalı, qablaşdırılması, loqistikası və satışından ibarət olacaq. Bu sahənin inkişafı ilə bağlı ölkə prezidenti, cənab İlham Əliyev öz çıxışlarında qeyd edib ki, aqrar sahədə yeni meyarlar nəzərə alınmaqla, müasir aqrar layihələrə başlamağa zəruri ehtiyac var. Dünya təcrübəsində sənaye texnologiyaları parkları ilə yanaşı, kənd təsərrüfatında aqroparkların yaradılmasının və mövcud olanların yüksək səmərə verdiyi vurğulanıb. Artıq ölkəmizdə aqroparkların yaradılması və genişləndirilməsi istiqamətində işlər həyata keçirilir. Aqroparkların yaradılmasında əsas məqsəd kənd təsərrüfatı istehsalçılarının məhsulunu heç bir itki vermədən birbaşa istehlakçıya çatdırmağı təmin etməkdir.

Dünya təcrübəsində texnologiya parklarından sonra aqroparkların yaradılması konsepsiyası nəinki keçmiş sovet respublikaları, hətta Avropa ölkələri üçün də yeni bir mexanizmdir. İndiyə kimi mövcud olan təsərrüfatçılıq formaları dünyanın bir çox ölkələrində ərzaq təhlükəsizliyi sahəsində yaranan problemləri həll etmək üçün yetərli imkanlara malik olmadığına görə, ölkəmizdə həyata keçirilən bu tədbirlər digər inkişaf etməkdə olan ölkələr üçün bir təcrübə nümunəsi olacaqdır.

Aqroparkların əsas üstünlüklərindən biri ortaq problemlər və ümumi maraqlar ətrafında birləşməklə müəssisənin rəqabətə davamlılıq qabiliyyətinin təmin olunmasıdır. Belə ki, bu təsərrüfat formalarında istehsal–emal–loqistika–marketinq zənciri yaranır və qurumun hər bir komponenti özünüidarə və cavabdehlik prinsipi əsasında çalışır. Bu cür qurumlarda yeni texnika və texnologiyaların tətbiqi üçün şərait yaranır, texnikalardan istifadə əmsalı yüksək olur, maya dəyəri minimuma endirilir. Bildiyimiz kimi aqrar sahədə təsərrüfat subyektləri innovasiyaların tətbiqini genişləndirdikcə ətraf mühitə müəyyən zərərlər qaçılmaz olur. Lakin aqroparkları fəaliyyətində ətraf mühitin qorunması, su və torpaq resurslarından səmərəli istifadə və onların mühafizəsi təmin edilir. Həmçinin aqrar yönümlü peşəkar kadrlara tələbat yaratmaqla kənd təsərrüfatı və ərzaq sənayesi üzrə kadr hazırlığı stimullaşdırılır;

Aqroparkların heyvandarlığın innovasiyalı və intensiv inkişafında da rolu əhəmiyyətlidir. Belə bu qurumlarda heyvanların bəslənmə şəraitini mexanikləşdirməklə və saxlanma yerlərini genişləndirərək onların sərbəst hərəkət imkanlarını artırmaq mümkündür. Bu zaman həm ehtimal olunan hər hansı bir xəstəliyin yayılması məhdudlaşdırılır, həm də məhsuldarlığın atımına nail olunur.

Dünya təcrübəsində aqroparklar qarışıq və ixtisaslaşmış formalarda yaradılır. İxtisaslaşmış aqroparklar bir məhsul üzrə ixtisaslaşır və həmin məhsulların emalı nəticəsində digər məhsullar istehsal olunur. Qarışıq aqroparklar isə bir neçə məhsul üzrə ixtisaslaşır. Onlar müxtəlif məhsulların istehsalını, daha sonra isə həmin məhsulların emalı nəticəsində əldə olunan digər məhsulların satışını həyata keçirir. Bu da bazara daha çox məhsulun çıxarılmasını imkan verir. Bu baxımdan

ölkəmizdə aqroparkların yaradılması zamanı regionlar seçilərkən həm ixtisaslaşmış, həm də qarışıq məhsul istehsalı nəzərə alınmalıdır.

Bütün formalarda yaradılmış aqroparklar mürəkkəb istehsal vahidləri hesab olunur. Ona görə də onların forması, həcmi və əhatə dairəsi hesablamalar əsasında elə seçilməlidir ki, yaradılacaq hər bir qurum həm iqtisadi, həm də təcrübi cəhətdən rəqabətqabiliyyətli olsun, davamlı olaraq inkişaf etsin və yüksək səmərəliliyi ilə seçilsin. Hesab edirik ki, aqroparklar eyni zamanda fermerlərin maliyyə imkanların genişlənməsinə imkan yaradacaq. Bu istehsal vahidlərinin yaradılması aqrar sektorda həyata keçiriləcək islahatların əsas elementlərindən biri olmalıdır. Göründüyü kimi, aqroparklar ərzaq təhlükəsizliyi və kənd yerlərinin inkişaf etdirilməsi ilə əlaqədar müasir zamanda qarşıda duran bir sıra problemlərin həlli üçün modern təsərrüfatçılıq mexanizmidir.

Ədəbiyyat

1. Əhmədov G.Ə. Kənd təsərrüfatında innovasiyaların tətbiqi istiqamətləri. Bakı: Elm, 2010
2. Salahov S.V. Aqrar sahənin dövlət tənzimlənməsi problemləri. Bakı: Nurlar, 2004

UOT 330.32

Aqrar sahədə innovasiya qurumları

*Köçərli Hicran Rafiq qızı
Sumqayıt Dövlət Universitetinin dissertantı*

Aqrar sahədə innovasiya iqtisadiyyatının formalaşmasında innovasiya qurumlarının yaradılması zəruridir. Innovasiya qurumları, innovasiyanın infrastrukturunu da adlanır.

Aqrar sahədə innovasiya qurumlarına aşağıdakılar aid edilir: aqrotexnoparklar; texnopolislər; elmi sənaye mərkəzləri; inteqrasiya edilmiş elm-təhsil-universitet akademiya kompleksləri; elmi-istehsalat birlikləri; assosiasiyalar; kənd təsərrüfatı üzrə sınaq məntəqələri; konstruktor büroları və laboratoriyaları; biznes inkubatorları; innovasiya məsləhət mərkəzləri; aqrosənaye tipli xüsusi zonalar; regional-sahəvi aqroklastərlər; aqrosənaye tipli xüsusi zonalar. Bir sıra geniş yayılmış özəl qurumlar olan informasiya və məsləhət qurumları da buraya aid edilir. Burada biz yalnız texnoparklar üzrə aparılan tədqiqatın nəticələrini verəcəyik.

Innovasiya qurumlarının içərisində aparıcı yeri aqrotexnoparklar tutur. Bu qurum elm, təhsil, istehsal və innovasiya məhsulunun satışını inteqrasiyasını özündə birləşdirir. Aqrotexnoparklar kənd təsərrüfatı üzrə innovasiya məhsullarının yaradılmasının bütün mərhələlərini yerinə yetirir. Aqrotexnoparkların tərkibində müxtəlif struktur bölmələri fəaliyyət göstərir. Bunlardan ən əsasları: tədqiqat (innovasiya) mərkəzi; tədris; informasiya məsləhət; marketinq; mühasibat və audit; istehsal zonasıdır. Klassik texnoparklarda biznes inkubatorları da fəaliyyət göstərir.

Texnoparklar müəyyən inkişaf dövrü keçdiklərinə görə dünyanın müxtəlif ölkələrində müxtəlif adlarda, müxtəlif tərkibdə və müxtəlif fəaliyyətlə məşğuldurlar. Buna əyani misal olaraq dünya texnoparklarından nümunəyə (cədvəl 1) diqqət yetirək.

Texnoparkları şərtləndirən xüsusiyyətlər [1], [2] mənbələrində verilmişdir.

Texnoparkların inkişafı ilə əlaqədar olaraq onların müxtəlif növləri vardır. Bunlardan altısını qeyd edək.

1. Ən çox yayılmış universitet texnoparklarıdır. Belə texnoparklar ali məktəblərin bazasında yaradılır. Bəzən isə universitet ilə sənaye müəssisəsinin strateji əməkdaşlığının nəticəsində yaradılırlar. Universitet texnoparklarının yaradılmasının 3 əsas məqsədi olur: toplanmış elmi biliklərin kommersiyalaşdırılması, ali məktəbdə elmi işlərin cəlbediciliyini artırmağı və praktiki məsələlərin nəticəsinin həllini başa çatdırmaqla yayılmasıdır.

Dünya texnoparklarından nümunələr

Texnoparkın adı	Sinqapur elmi-parkı	Çikaqo texnoparkı	Tədqiqat üçbucaq parkı	Milli texnoloji park
yerləşdiyi məkan	Sinqapur	İllinois, ABŞ	Şimali Karolina ABŞ	Limerik ş., İslandiya
sahəsi, ha	65	56	2830	263
yanma tarixi	1980	1987	1959	1984
mülkiyyət forması və idarəetmə	1990-cı ildə özəlləşdirilib	-	3 şəhər tərəfindən yaradılmış qeyri-kommersiya fondu tərəfindən idarə edilir	İrlandiya regional kompaniyası ilə Limerik Universitetinin əməkdaşları əsasında idarə edilir

2. Regional sahə texnoparkları – regional iqtisadiyyatın hər hansı bir sektorunda innovasiya prosesinin fəallaşdırılması məqsədi ilə yaradılır. Regional sahə texnoparkları çoxlu xidmətlər göstərə bilirlər: layihəni hüquqi müşayət etmək, biznes məsləhət, sertifikatlaşma, tədqiqat təşkilatlarına laboratoriyalar təqdim etmək, seminarların təşkili və s. Adətən bu növ texnoparklar texnologiyaların regional sənaye müəssisələrinə ixracını təmin etmək və ya ayrıca görülmüş şirkətin texnoloji məsələlərini həll etmək üçün yaradılır. Bu halda texnopark istehsal şirkətləri ilə sıx əlaqə yaradır, bununla da rezident və ya ortağın texnoloji məsələlərini həll edəcək kiçik innovasiya şirkətlərinin yerləşməsinə şərait yaradır. Başqa sözlə, texnopark istehsal şirkətlərinə elmtutumlu və bahalı prosesləri kənarında sərbəst kiçik innovasiya müəssisələrinə ötürməyə kömək edir. Regional sahə texnoparklarının əsas gəlir mənbəyi ərazinin icarəyə verilməsi və istehsal şirkətləri üçün texnoloji həllərin axtarışı üzrə xidmətlərin göstərilməsidir.

3. İndustrial növ texnoparklar – mahiyyət etibarilə texnoloji park deyil. Bu növ texnopark əsasən yeni istehsalın təşkili üçün fiziki infrastruktur obyektlərinin kompleksidir. Burada daha çox ərazilər müxtəlif fəaliyyət növləri üçün icarəyə verilir. İndustrial texnoparkların yaradılması innovasiya mühitinin inkişaf və sıxlıq səviyyəsindən asılı deyil, əsasən, onlar texnologiya mübadiləsi üçün nəzərdə tutulmayıblar, daha çox yeni iqtisadi fəaliyyətin növlərinin təşkili üçün müasir infrastrukturun yaradılmasına istiqamətlənilər. İstehsalat texnoparkının yerləşdirilməsi şərtləri və onun obyektlərinə tələbat əsas rezidentlərin istəyi əsasında və ya sahə sənayesinə uyğun istehsal komplekslərinin yerləşdirilməsi təcrübəsinin təhlili nəticəsində müəyyən edilir. Çox vaxt əlavə nəqliyyat və logistika, mənzil tikintisində ixtisaslaşma tələb edir.

4. Texnoloji inkubatorlar və ya innovasiya biznesi inkubatorları – kiçik innovasiya şirkətlərinə formalaşmalarının ilkin mərhələsində kömək etmək üçün nəzərdə tutulurlar (start-up, seed). Bu növ texnoparklar innovasiya şirkətlərinin inkişafı üçün bütün lazımı ehtiyat və xidmətləri təmin edirlər. Inkubatorlar öz mahiyyətinə görə gəlir əldə etmək üçün nəzərdə tutulmayıblar, biznesin inkişaf etdirilməsi üçün imtiyazların təmin edilməsinə istiqamətlənilər. Ona görə də inkubatorların yaradılmasına sərbəst biznes kimi baxmaq olmaz, onların yaradılmasına daha çox sosial istiqamət kimi baxıla bilər. Onun müvəffəqiyyəti daha çox kiçik müəssisələrin axını və müəyyən həcmdə icarəyə verilən sahələrdən asılıdır.

5. Əsas diqqət son vaxtlar fəal inkişaf edən şəbəkə texnoparklarına ayrılır. Şəbəkə strukturları texnoparklar tərəfindən öz imkanlarını genişləndirmək üçün yaradılır. Şəbəkə texnoparklarının tikintisi əsasən yerli hakimiyyətin təşəbbüsü ilə olur. Onlar bu obyektin köməyi ilə yaradılan texnoparkdan əldə olunan iqtisadi və sosial xeyri paylaşdırmaq istəyirlər. Şəbəkə texnoparklarının yaradılması üçün iqtisadi zəmin olmalıdır; müxtəlif şəhərlərdə yaşayan və işləyən tədqiqatçıların birgə fəaliyyətə cəlb olunmasının təmin edilməsi, texnoparkların saxlanması xərclərinə qənaət və s.

Şəbəkə strukturu texnoparkların imkanlarını artırır, onların xidmətlərinin sayını çoxaldır, səmərəlilik göstəricilərinin yaxşılaşdırılmasına imkan yaradır., texnopark üçün əhəmiyyətli olan şəhər və digər ərazilərdə fiziki iştirakları təmin edilir. Şəbəkə texnoparkları regional, sahə və ya universitet texnoparklarının qollarındandır.

6. Kovorkinq – mərkəzlər bir növ tədqiqat cəmiyyətlərinin ənənəvi texnoparkların xidmət haqqının artmasına, işgüzar infrastrukturun çatışmamazlığına və informasiya texnologiyalarının inkişafına olan cavabdır.

Bu gün bu mərkəzlərin sayı günü-gündən artır. Bu, ofis mərkəzləridir, burda sərbəst insanlar bir ərazidə işləyirlər. Belə model daha çox əqli əməklə məşğul olanlara yararır. Kovorkinq mərkəzlərinin müvəffəqiyyəti onların tədqiqatçılar cəmiyyətinə daxil olmaları, bilik axınlarını və informasiya mübadiləsini formalaşdırmaqla başlayanlara şərait yaratmaqlarıdır. Bu mərkəzlərin başlıca funksiyaları tədqiqatçılara innovasiyanın qlobal bazarına “giriş”-in təmin edilməsi və yerli tədqiqatçılar cəmiyyətlərinə dəstəkdir.

Klassik texnopark fəaliyyətindən fərqli olaraq kovorkinq mərkəzlərinin fəaliyyəti fiziki infrastrukturun işləməkdən kommunikasiya yaratmaq və peşəkar cəmiyyətlərlə işlərə (fərdi məsləhət, səmərəli layihə qruplarının formalaşması və s.) yönəldilir. Bu hal az müddət ərzində aşağı qiymətə yeni iş yerləri yaratmağa və ərazidə işgüzar mühitin yaradılmasına gətirir.

Ədəbiyyat

1. Tağıyev A.H. Innovasiya və onun sürətləndirilməsinin elmi-texniki əsasları. Bakı: Təknur, 2011, 45 s.
2. Tağıyev A.H. Innovasiya sual-cavabda. Innovasiya VIII. Bakı: Təknur, 2015, 45 s.
3. Инновационное развитие регионов-зарубежный опыт (организационное и экономические механизмы: научное издание) / Под ред. проф. А.П.Лупёва Астарахан: Издательский дом Астраханский университет, 2009, 140 с.
4. www.expert.ru
5. www.tyumen-technopark.ru

UOT 334.72

Müəssisənin maliyyə dayanıqlığı kateqoriyasına yanaşmalar

*Məhərrəmov Mətləb Möhübbət oğlu
Sumqayıt Dövlət Universitetinin doktorantı*

Tanınmış alimlərin müxtəlif nöqteyi-nəzərləri ilə tanışlıq göstərir ki, hazırda hələ də müəssisənin maliyyə dayanıqlığının iqtisadi mahiyyətinin birmənalı izahı meydana gəlməmişdir, buna görə də onun riyazi təsvirində, göstəricilər və metodlar sistemində aydınlıq yoxdur. Belə ki maliyyə menecmenti və maliyyə təhlili məsələləri üzrə müasir ədəbiyyatda “müəssisənin maliyyə dayanıqlığı” anlayışının təhlili ayrı-ayrı alimlər tərəfindən müxtəlif cür nəzərdən keçirilir. “Müəssisənin maliyyə dayanıqlığı” anlayışının dəqiqləşdirilməsi üçün aşağıdakı təriflər tətbiq edilir:

1) Maliyyə dayanıqlığı müəssisənin ödəmə qabiliyyətinin xüsusiyyəti kimi.

Hər şeydən əvvəl qeyd edək ki, ödəmə qabiliyyəti müəssisənin bütün pul vəsaitləri hesabına öz borc və öhdəliklərinə cavabdehlik daşımaq qabiliyyətini özündə əks etdirir [1, 155]. Bütün pul vəsaitlərinin tərkibində şəxsi və borc mənbələri olduğu üçün maliyyə dayanıqlığı dedikdə, müəssisənin şəxsi mənbələri hesabına öz borc və öhdəliklərinə cavabdehlik daşımaq qabiliyyətini, maliyyə asılılığı dedikdə isə yalnız pul formasında xarici borc mənbələrinin hesabına öz borc və öhdəliklərinə cavabdehlik daşımaq qabiliyyətini başa düşmək lazımdır. Buna görə də verilmiş

müəssisənin ümumi ödəmə qabiliyyətinin, maliyyə dayanıqlığı və maliyyə asılılığının qiymətləndirilməsi ayrı-ayrı kreditorlarla müxtəlif qarşılıqlı münasibətləri əks etdirir.

Aşkardır ki, ümumi ödəmə qabiliyyətinin qiymətləndirilməsi verilmiş müəssisənin elə kreditorlarla qarşılıqlı münasibətlərini xarakterizə edir ki, onlar pul mənbələrinin tərkibi və mənsubiyyətinə nisbətən onlar (kreditorlar) qarşısında borc və öhdəliklərin ödənməsi faktının özündə xeyli dərəcədə maraqlıdırlar. Bu kreditorlara müəssisələrin işçiləri (əməyin ödənməsi üzrə borca görə ödəmə), tədarükçülər (xammal, materialların, əmtələrin, işlərin və xidmətlərin borcunun ödənməsi) və bütövlükdə büdcə (vergilərin, qeyri-vergi ödəmələri və yığımlarının hesablanması üzrə borcun ödənməsi) aiddir.

2) Maliyyə dayanıqlığı müəssisənin maliyyə vəziyyətinin xarakteristikası kimi.

Maliyyə dayanıqlığı – müəssisənin elə maliyyə vəziyyətidir ki, bu zaman şəxsi ödəmələrin hesabına ödəmə qabiliyyətinin yaxşılaşması borc alana kredit resursları verən bankın tələblərinin yerinə yetirilməsi şəraitində şəxsi kapitalın artımı və cari likvidliyin yüksəldilməsi, eyni zamanda gələcək artım və inkişaf üçün şəxsi mənbələrin toplanması ilə eyni vaxtda baş verir.

Bununla bağlı müəssisənin ödəmə qabiliyyətinin yaxşılaşması və yaxud pisləşməsi səbəblərini müəyyən etmək üçün şəxsi maliyyələşdirmə mənbələrinin kifayət etməsinin yoxlanılması aktual olur. Bu məqsədlə, hər şeydən əvvəl, daxil olan ödəmə resurslarının miqdarının qiymətləndirilməsini, borc və öhdəliklərin ödənməsi üçün onlardan istifadəni, eyni zamanda gələcək artım və inkişaf üçün keçid qalığını özündə əks etdirən şəxsi pul vəsaitlərinin hərəkəti balansının qurulması və təhlilinin aparılması təklif olunur ki, bu da müəssisənin maliyyə dayanıqlığının iqtisadi mahiyyətini tamamilə açır.

3) maliyyə dayanıqlığı müəssisənin maliyyə vəziyyətinin qiymətləndirilməsi forması kimi.

Məlumatların çıxış bazasının əlçatanlığından və araşdırmanın aparılmasından (dövr ərzində və yaxud onun başa çatmasından sonra) asılı olaraq müəssisənin maliyyə dayanıqlığının dövr ərzində dinamik qiymətləndirilməsinin üç növünü fərqləndirirlər: müfəssəl, operativ və ekspress-qiymətləndirmə [2, 24-29].

Dövrün əvvəli və sonuna aktivlər və kapital hesabı üzrə qalıqlar, eyni zamanda dövr ərzində onların dövryyəsinin əks olunduğu məlumatların tam bazasının özündən istifadə etdikdə (məsələn, şahmat mühasibat balansı) müəyyən alqoritm üzrə analitik maliyyə cədvəlləri və balansları qurulur. Hesablamalar nəticəsində dövr başa çatdıqdan sonra müəssisənin işini və onun maliyyə vəziyyətini xarakterizə edən qiymətləndirici göstəricilər meydana çıxır, bu isə müəssisənin maliyyə dayanıqlığının müfəssəl qiymətləndirilməsinin təşkili və həyata keçirilməsini bildirir.

Əgər təhlilçi illik hesabatla giriş əldə edərsə onda bütün hesabatlılığı bir sıra fərziyyələrlə birləşdirmə (hesablar deyil, maddələr nöqtəyi-nəzərindən irəlşdirilmiş şahmat mühasibat balansı almaqla), sonra isə öz tamlığına görə fərqlənən müfəssəl qiymətləndirmədən irəli gələn nəticələrə gəlmək olar.

Təhlilçinin, hər şeydən əvvəl, hesabat dövrü başa çatandan sonra deyil, onun ərzində müəssisənin maliyyə vəziyyətinin dinamik qiymətləndirilməsinin əldə edilməsində xeyli dərəcədə maraqlı olmasını nəzərə alsaq, onda müəssisənin maliyyə dayanıqlığının illik monitorinqinin təşkili müəssisənin maliyyə vəziyyətinə nəzarət etməyə və real vaxt rejimində daha əsaslandırılmış idarəetmə qərarları qəbul etməyə imkan verir. Bu cür yanaşma müəssisənin maliyyə dayanıqlığının operativ qiymətləndirilməsinin təşkili və aparılmasını bildirir.

Günlük monitorinq gedişində müəssisənin maliyyə vəziyyətinin operativ qiymətləndirilməsi üçün daxili hesabat, təhlil və audit, formalaşması real vaxt rejimində ən tam məlumatlar bazasından istifadə edilməklə müəyyən alqoritm üzrə baş verən ümumi raportlar işlənilib hazırlanmışdır.

Bu cür təhlilin səmərəliliyi ondan ibarətdir ki, istənilən zaman anında hesabat dövrünün hələ başa çatmasına və tam həcmdə hesabat tərtib etmək üçün informasiyanın olmamasına baxmayaraq hətta intervalda belə müəssisənin ödəmə qabiliyyətini həmişə qiymətləndirmək mümkün olur.

İnformasiya mənbələri olaraq maliyyə nəticələri haqqında hesabatla birlikdə və yaxud onsuz mühasibat balansı, ya da dövryyə-saldo cədvəli çıxış edən zaman isə yalnız müəssisənin maliyyə dayanıqlığının ekspress-qiymətləndirilməsi mümkündür. Ancaq informasiyanın bu cür məhdudluğu yalnız hesabatların dəqiqliyinə təsir göstərir –göstəricilərin bəzisi dəqiq müəyyən edilir, digərləri

üçün isə onların **hüdü**dü qiymətləri göstərilir. Nəticələrin artıq bu cür müfəssəl olmayacağına baxmayaraq istənilən halda müəssisənin işinin keyfiyyət qiymətləndirilməsi yalnız mühasibat balansının mövcudluğu şəraitində əldə ediləcəkdir.

Beləliklə, “maliyyə dayanıqlığı”nı eyni vaxtda müəssisənin ödəmə qabiliyyətinin xüsusiyyəti, maliyyə vəziyyətinin qiymətləndirilməsi xarakteristikası və forması kimi nəzərdən keçirərək hesabat məlumatları üzrə maliyyə dayanıqlığının qiymətləndirilməsindən dövr ərzində qiymətləndirməyə keçid edilir.

Bu yanaşmaya onunla haqq qazandırılır ki, maliyyə menecmentində müəssisənin maliyyə dayanıqlığının qəbul edilmiş qiymətləndirilməsi mütləq və nisbi göstəricilər sistemində əsaslandırılır ki, onların da köməyi ilə mühasibat balansı məlumatları üzrə şəxsi dövrüyyə vəsaitlərinin miqdarı, şəxsi və borc kapitalının nisbəti, eyni zamanda maliyyə dayanıqlığı əmsalı müəyyən edilir. Bu halda müəssisənin maliyyələşdirmənin şəxsi və borc mənbələri ilə təminatlılığından asılı olaraq onların ödəmə qabiliyyətinin müxtəlif səviyyələrini xarakterizə edən maliyyə dayanıqlığının müxtəlif növlərini fərqləndirirlər.

Ancaq ənənəvi yanaşma dövr ərzindəki deyil, yalnız hesabat məlumatları üzrə vəziyyəti üzrə müəssisənin işi haqqında məlumat verir, çünki hesabat dövrünün ikinci gündən axırıncıdan əvvəlki günə qədər olan informasiyası təhlil olunmur, buna görə də müəssisənin əlverişli və yaxud əlverişsiz maliyyə vəziyyəti haqqında nəticələr tələsik və yalan ola bilər.

Əgər nəzərə alınsa ki, təhlilçi məhz dövr ərzində müəssisənin işinin qiymətləndirilməsində, eyni zamanda hesabat dövrü ərzində müəssisənin maliyyə dayanıqlığının idarə edilməsi mexanizminin mövcudluğunda xeyli dərəcədə maraqlıdır, onda müəssisənin maliyyə vəziyyətinin dinamik qiymətləndirilməsinin əldə edilməsi vaxtında atılmış addımdır.

Ədəbiyyat

1. Шеремет А.Д., Негашев Е.В. Методика финансового анализа деятельности коммерческих организаций. Москва: ИНФРА-М, 2004.

2. Грачев А.В. Методология оценки финансовой устойчивости предприятия в динамике. Диссертация соискание учёной степени доктора экономических наук, Москва, 2013.

UOT 334.72.6

Müəssisənin maliyyə sağlamlaşdırılmasının məqsədəuyğunluğunun qiymətləndirilməsi prosesi

*Əliyeva Aygül Qərib qızı
Sumqayıt Dövlət Universitetinin doktorantı*

Müəssisənin maliyyə sağlamlaşdırılması müəssisənin aktivlərindən istifadənin ən yaxşı və ən səmərəli variantının reallaşdırılmasını təmin etməlidir. Müəssisənin resurslarından ən yaxşı və ən səmərəli istifadənin reallaşdırılması üçün zəruri olan töhfənin miqdarı müəssisənin maliyyə sağlamlaşdırılması üzrə işlənib hazırlanmış taktiki və strateji tədbirlər proqramı şəraitində müəyyən oluna bilər. Töhfənin miqdarı öz məzmununa görə müəssisənin mövcud resurslarından ən yaxşı və ən səmərəli istifadənin variantını reallaşdıran müəssisənin maliyyə sağlamlaşdırılması proqramının həyata keçirilməsi üzrə xərclərlə müəyyən edilir:

$$F = F_{ms}^{takt} + F_{ms}^{strat}, \quad (1)$$

burada, F_{ms}^{takt} - maliyyə sağlamlaşdırılması üzrə taktiki tədbirlərin reallaşdırılması üçün xərclərin miqdarı; F_{ms}^{strat} - maliyyə sağlamlaşdırılması üzrə strateji tədbirlərin reallaşdırılması üçün xərclərin miqdarıdır.

Ancaq müəssisənin maliyyə sağlamlaşdırılması gedişində investisiya layihələrinin reallaşdırılmasının tələb olunduğu vəziyyət mümkündür [3, 25]. Bu halda məlum layihənin reallaşdırılması üzrə xərclərin miqdarı ayrıca nəzərə alınmalıdır. Bundan başqa maliyyə sağlamlaşdırılması gedişində əldə edilən pul axınının iki tərkib hissəyə bölünməsi lazımdır: birinci tərkib hissə – yeni investisiya layihələrinin reallaşması nəzərə alınmadan şirkətin fəaliyyətdə olan biznesdən yaranan axındır, ikinci tərkib hissə – gələcəkdə şirkətin perspektiv layihələrdən yaranan axındır (EP_{elave}).

Yeni investisiya layihələrinin reallaşdırılması ilə bağlı müəssisənin əlavə dəyəri, yəni maliyyə potensialının artımı reallaşdırılan layihələrin xalis diskontlaşdırılmış gəlirin (NPV) miqdarına uyğunluğudur:

$$D_{elave} = \sum_{j=1}^n NPV_j, \quad (2)$$

burada n - yeni investisiya layihələrinin sayı; j - layihənin nömrəsidir.

$$NPV = \sum_{j=1}^n \frac{PA_{elavem}}{(1+r)^j}, \quad (3)$$

burada PA_{elavem} - investisiyaların miqdarı nəzərə alınmaqla n ilində investisiya layihəsi üzrə pul axını; r - diskontlaşdırma dərəcəsidir.

Bu halda maliyyə sağlamlaşdırılmasının məqsədəuyğunluğu meyarlarının təshih olunmağa ehtiyacı var.

$$(D_{nomen} + D_{elave}) - D_{cari} > F \quad (4)$$

Müəssisənin maliyyə sağlamlaşdırılmasının məqsədəuyğunluğunun qiymətləndirilməsi meyarının hesablanması düsturunun rəngarəngliyini aşağıdakı matris şəklində göstərmək olar (cədvəl 1) [4, 70, 73].

Cədvəl 1.

Müəssisənin maliyyə sağlamlaşdırılmasının məqsədəuyğunluğunun qiymətləndirilməsi prosedurlarında istifadə olunan göstəricilərin hesablanması düsturu

Göstərici	Maliyyə sağlamlaşdırılması mövcud resurslardan ən yaxşı və ən səmərəli istifadə variantına uyğundur	Maliyyə sağlamlaşdırılması investisiya layihələrinin reallaşdırılmasını nəzərdə tutur	Qeyd
1	2	3	4
Maliyyə potensialı	$D_{nomen} = \sum \frac{PA_i}{(1+r)^i} + \frac{\left(\frac{PA_{postpr}}{1g}\right)}{(1+r)^n},$	$D_{nomen} = \sum \frac{PA_i}{(1+r)^i} + \frac{\left(\frac{PA_{postpr}}{1g}\right)}{(1+r)^n},$	burada, PA_i – i -ci ildə pul axını; PA_{postpr} - postproqnoz dövrün birinci ilində pul axını; r – diskontlaşdırma dərəcəsi; g – postproqnoz dövründə gəlirlərin artımının gözlənilən uzunmüddətli orta illik templəri. Resurslardan ən yaxşı və ən səmərəli istifadə variantına uyğun gələn pul axınlarının əsasında hesablanır

1	2	3	4
Sağlamlaşdırılma nəticəsində maliyyə potensialının artımı	X	$D_{elave} = \sum_{j=1}^n NPV_j$ $NPV = \sum_{j=1}^n \frac{PA_{elavem}}{(1+r)^j}$	burada, PA_{elavem} – investisiyaların miqdarı nəzərə alınmaqla n ilində investisiya layihəsi üzrə pul axını; r – diskontlaşdırma dərəcəsi. Göstərici o halda hesablanır ki, müəssisənin maliyyə sağlamlaşdırılması proqramı onun dəyərini artıran investisiya layihələrinin reallaşmasını nəzərdə tutsun
Maliyyə potensialından istifadənin dərəcəsi	$D_{cari} = \frac{I}{R} + D_{legv}^{pr}$ ya da Blek-Şoulz modeli	$D_{cari} = \frac{I}{R} + D_{legv}^{pr}$ ya da Blek-Şoulz modeli	burada, I – dövrü gəlir; R – kapitallaşma əmsalı; D_{legv}^{pr} – digər (istifadə edilməmiş) aktivlərin ləğv dəyəri. Göstərici biznesin sağlamlaşdırılması üzrə səylərin olmadığı şəraitdə onun əmələ gətirdiyi pul axınlarının əsasında hesablanır.
Müəssisənin sağlamlaşdırılmasına töhfə	$F = F_{ms}^{takt} + F_{ms}^{strat}$	$F = F_{ms}^{takt} + F_{ms}^{strat} + F_{elave}$	burada, F_{ms}^{takt} – maliyyə sağlamlaşdırılması üzrə taktiki tədbirlərin reallaşdırılması üçün xərclərin miqdarı; F_{ms}^{strat} – maliyyə sağlamlaşdırılması üzrə strateji tədbirlərin reallaşdırılması üçün xərclərin miqdarı; F_{elave} – əlavə investisiya layihələrinin reallaşdırılması üzrə xərclərin miqdarı.
	$D_{nomen} - D_{cari} > F$	$(D_{nomen} + D_{elave}) - D_{cari} > F$	
Müəssisənin maliyyə sağlamlaşdırılmasının məqsədəuyğunluğu meyarları			

Müəssisənin maliyyə sağlamlaşdırılmasının məqsəduyğunluğunun qiymətləndirilməsi metodikasını müəssisənin maliyyə potensialını xarakterizə edən biznesin bazar dəyərinin müəyyən edilməsini, müəssisənin cari dəyərinin qiymətləndirilməsini və müəssisənin maliyyə sağlamlaşdırılması proqramının reallaşdırılması üçün tələb olunan töhfənin miqdarının hesablanması özündə əks etdirməlidir [2, 155]. Müəssisənin maliyyə sağlamlaşdırılmasının məqsəduyğunluğunun əsaslandırılması üçün istifadə olunan maliyyə potensialının miqdarını tətbiq etmək lazımdır. Bu halda göstərmək lazımdır ki, müəssisənin maliyyə sağlamlaşdırılması prosesində onun cari dəyərinin arta biləcəyi məbləğ müvafiq tədbirə töhfənin miqdarını aşacaqdır [1, 69].

Ədəbiyyat

1. Соколов Ю.А., Окорочков Р.В., Бруслова А.С. Управление финансовой устойчивости предприятия. СПб.: Нестор, 2005
2. Шеремет А.Д., Негашев Е.В. Методика финансового анализа деятельности коммерческих организаций. Москва: ИНФРА-М, 2004
3. Егорова Л.И. Методика финансового оздоровления экономического субъекта // Финансовый менеджмент, 2005, № 4
4. Хомякова А.А. Финансовое оздоровление предприятий: критерий, стратегия, методы. Диссертации на соискание учёной степени. кандидата экономических наук. Иваново, 2007.

UOT 330.341.4

İstehlak bazarında qloballaşma və inteqrasiya prosesləri

*Musayeva Günay Şadət qızı
Azərbaycan Kooperasiya Universitetinin doktorantı*

Müasir istehlak bazarı sələflərinə nisbətə çox böyük dəyişikliklərə məruz qalmışdır. Bu transformasiyanın əsas səbəblərindən biri istehlakçı tələbində baş verən dəyişikliklərdir.

Dünya istehlak bazarı təkrar istehsal prosesində ən vacib rolu oynayaraq tələb və təklif arasında tarazlığı təmin edir. O, bütövlükdə cəmiyyətin, iqtisadi və sosial sferanın inkişafının ən obyektiv və çevik qiymətləndirmə vasitəsidir [1].

Dünya iqtisadiyyatının inkişafının müasir mərhələsində rəqabət mübarizəsinə tab gətirmək və mənfəət əldə etməyin yeganə yolu qlobal istehlakçının tələbatlarına, istəklərinə maksimum istiqamətlənməkdir. Bunun üçün isə fasiləsiz beynəlxalq çatdırılma sistemi yaratmaq, virtual bazara çıxış və innovasiyaların inkişafına investisiyaların həcmi artırmaq vacibdir.

İnteqrasiya və qloballaşmanın sürətli inkişafı dünya istehlak bazarının da inkişafını sürətləndirmişdir. Qloballaşma istehlak bazarına əhəmiyyətli dərəcədə təsir edərək, qlobal istehlakçını yaratmışdır. Artıq istehlakçı evini tərk etmədən belə dünyanın istənilən nöqtəsində istədiyi məhsulu əldə edə bilər. Sağlam həyat tərzini populyarlaşaraq özünəməxsus istehlak məhsullarını yaradır. Bu amillər istehsalçıyı məcbur edir ki, hər an dəyişə bilən istehlak tələbinə və rəqabətə diqqət etsin. Reklam əmtəə seçimində həlledici rolunu itirməkdədir. İstehlakçı hər hansı məhsulu almamışdan əvvəl internetdə araşdırır, digər istifadəçilərin rəyini öyrənir. Beləliklə, istehlak tələbinin dəyişməsi yeni istehlakçı insan modelini yaradır. Sənayeləşmə və qloballaşmanın təsiri altında dünya istehlak bazarı virtuallaşır.

Lakin qloballaşma istehlak bazarında neqativ proseslərə də səbəb olur. Hər şeydən əvvəl, əhalinin konsolidə olmayan, zəif təbəqələri bundan əziyyət çəkir. Hesab edirik ki, qloballaşma nəticəsində ticarətin və texnologiyaların inkişafının müsbət təsirini bu neqativ halların aradan qaldırılmasına yönəltmək lazımdır.

2. Волонцевич, Е. Ф. Глобализация потребительского рынка развивающихся государств: особенности, закономерности, необходимость управления // Проблемы развития транзитивной экономики: инновационность, устойчивость, глобализация: материалы международной науч.- практ. конф. Минск : БГЭУ, 2007, с.314-315.

3. Николаева Т.И., Гаянова В.М. Интеграция как важнейшее стратегическое направление торговой отрасли / Вестник ЮУрГУ. Челябинск: 2009, № 21, с.80-86

UOT 338.366.004

Qloballaşma şəraitində kiçik və orta sahibkarlığın informasiya təminatı

*Nəsirli Nicat Aydın oğlu
Azərbaycan Texnologiya Universiteti
Kənd Təsərrüfatının İqtisadiyyatı
Elmi-Tədqiqat İnstitutunun doktorantı*

Qloballaşma şəraitində ölkə iqtisadiyyatının dayanıqlığı, böhrana müqavimət gücünün artırılması, regional inkişafın təmin olunmasında kiçik və orta sahibkarlıq sahələri xüsusi əhəmiyyət daşıyır. Bütün dünya ölkələrinin təcrübəsində KOS-lar əhalinin ən zəruri gündəlik istehlak malları ilə təmin olunması istiqamətində formalaşmaqla məşğulluğun artırılmasında, yerli bazarların təminatında müstəsna rol oynayır. KOS-lar istehsalın sağlamlaşdırılmasından ötürü münbit şərait yaradır, çünki, rəqabət şəraiti inkişaf edir, struktur yenilənir, istehlak bölməsi genişlənir [1]. Qloballaşma dövründə KOS-ların inkişafına zərbə vuran ən mühüm maneələr tarixi təsərrüfat sahələri üzrə ixtisaslaşan regionlardan şəhərlərə əmək urbanizasiyası, sənaye üsulu ilə istehsal əsaslanan iri istehsal sahələrinin meydana gəlməsi, dövlət səviyyəsində daxili bazarın qorunmaması, inhisarlaşma meyilləri, əlverişli logistika-infrastruktur imkanlarının olmamasıdır. Nəzərə alsaq ki, qloballaşma şəraitində iqtisadi-sosial böhranların olması qaçılmazdır və bunun ən böyük zərbəsi KOS-lara dəyir. Buna görə də dövlət səviyyəsində KOS-ların böhrandan qorunması, inkişaf etdirilməsi üçün iqtisadi mühafizə tədbirləri həyata keçirilməlidir. Bazar iqtisadiyyatı şəraitində qeyri-neft sektorunun inkişaf etdirilməsində mühüm rol oynayan KOS-ların dolayı və birbaşa dəstəklənməsi mexanizmləri bunlardır:

- KOS-lar üçün azfaizli,uzunmüddətli maliyyə resurslarının təmin olunması;
- qısamüddətli və uzunmüddətli subsidiya proqramlarının həyata keçirilməsi;
- regionlarda fəaliyyət göstərən KOS-lar üçün vergi, nəqliyyat, sosial güzəştlərin tətbiqi;
- KOS-lar üçün tədarük infrastrukturunun qurulması;
- texniki, elmi məsləhət-informasiya xidmətinin təmin olunması.

Azərbaycan Respublikası Prezidenti İlham Əliyevin 6 dekabr 2016-cı ildə imzaladığı Fərmanın 1.3,1.4-cü bəndi ilə kənd təsərrüfatı məhsullarının istehsalına və emalına dair Strateji Yol Xəritəsi, kiçik və orta sahibkarlıq səviyyəsində istehlak mallarının istehsalına dair Strateji Yol Xəritəsi təsdiq olunmuşdur [2]. Strateji Yol Xəritələrinə əsasən, bundan sonrakı dövrdə sahibkarlığa davamlı dövlət dəstəyi, subsidiyalaşdırma proqramının sahələr üzrə şaxələndirilməsi, ekoloji kənd təsərrüfatı prinsiplərindən istifadə, milli-regional amillərin nəzərə alınması, KOS-lar üçün logistika-tədarük zəncirinin qurulması, yaxın və xarici bazarların müəyyən edilməsi, ixrac missiyalarının təşkili, informasiya xidmətlərinin inkişaf etdirilməsi və s. istiqamətlərdə siyasət davam etdiriləcək. Strateji Yol Xəritələri KOS-ların dəstəklənməsində yeni milli modellərin tapılmasını günün tələbi kimi qarşıya qoyaraq çoxşaxəli dəstək mexanizmlərini təklif edir, biznes mühitinin şəffaflaşdırılması və antiböhran xarakteri daşıyır. Bunlardan biri ailə bizneslərinə, ev təsərrüfatlarına asan dəstək modelidir. Ailə Biznesinə Asan Dəstək (ABAD) modeli dünyanın bir çox ölkələrində geniş yayılmış, uğurla tətbiq edilən iqtisadi stimullaşdırma modelidir [3]. Bu

model; ölkənin sosial-iqtisadi inkişafında vətəndaşların fəal iştirakını təmin etmək, ailə əməyinə əsaslanan təsərrüfatların fəaliyyətini dəstəkləmək, kiçik və orta sahibkarlığın inkişafını stimullaşdırmaq, əhalinin məşğulluğunun artırılması sahəsində əlavə imkanlar yaratmaq məqsədi daşımaqla, ailə təsərrüfatlarına, kiçik və orta sahibkarlara dəstək layihələrinin həyata keçirilməsi, təsərrüfat məhsullarının istehsalı üçün müasir texnoloji istehsal avadanlıqlarından istifadə edilməsinə şərait yaradılması, KOS-lar üçün biznes planların hazırlanması, marketing, brendinq, dizayn, maliyyə-mühasibat, hüquqi yardım xidmətlərinin göstərilməsi, istehsal olunan məhsulların sertifikatlaşdırılmasının sadələşdirilmiş qaydada “bir pəncərə” prinsipi əsasında təşkili, məhsulun daşınmasının və satışının təşkili, istehsal avadanlıqlarından istifadə ilə bağlı təlimlərin keçirilməsi, həmin avadanlıqlara texniki dəstəyin təmin edilməsi, beynəlxalq təcrübə, kənd təsərrüfatı sahəsində istifadə olunan ən qabaqcıl texnoloji yeniliklərlə bağlı məlumatlandırma, nəzarət və qiymətləndirmə aparılması kimi istiqamətləri həyata keçirəcək. ABAD modelinin strateji hədəfi istehsalyönümlü sahibkarlığın inkişaf etdirilməsidir. Beynəlxalq təcrübələr göstərir ki, bu cür modellər ailə təsərrüfatlarının, təsərrüfat məhsullarının müəyyənləşdirilməsi məqsədi ilə regionlar üzrə iqtisadi təhlil və proqnozların müəyyənləşdirilməsinə imkan verir. Ailə biznesi sahəsində milli brendlərin yaradılmasında informasiya təminatında mühüm istiqamətlərdən biri İKT nailiyyətlərindən səmərəli istifadədir. Çünki, istehsalçı və istehlakçı arasında informasiya əlaqələrinin olması bazar fəaliyyətinin mühüm təminatçısıdır. İstehsal olunan malların vahid məlumat bazasının yaradılması ölkədə fəaliyyət göstərən sahibkarların əhatə dairəsinin, istehsal imkanlarının artması, onlara dövlət dəstəyi və dövlət təşviqi mexanizmlərinin təkmilləşdirilməsini, Azərbaycan mallarının beynəlxalq səviyyədə təbliği üçün yeni imkanların yaradılmasını həyata keçirə bilər.

Ədəbiyyat

1. “Milli iqtisadiyyat və iqtisadiyyatın əsas sektorları üzrə strateji yol xəritələrinin təsdiq edilməsi haqqında” Azərbaycan Respublikası Prezidentinin Sərəncamı. 16 mart 2016-cı il
2. “ABAD” publik hüquqi şəxsin yaradılması haqqında Azərbaycan Respublikası Prezidentinin Fərmanı. 23 sentyabr 2016-cı il
3. “Azərbaycan Respublikasında istehsal olunan malların vahid məlumat bazasının yaradılması haqqında Azərbaycan Respublikası Prezidentinin Sərəncamı. 21 sentyabr 2016-cı il
4. Байнов А.О., Шапкин И.Н. Малое предпринимательство. М.: 2003

UOT 336.13

Aqrar sahənin maliyyə təminatlığı məsələləri

*Əhmədov Vadim Zakir oğlu
Bitki Muhafizə və Texniki Bitkilər Elmi-Tədqiqat İnstitutu*

Aqrar sahədə risklərin səmərəli şəkildə sığortalanmasında, istehsalçıların maliyyə-təsərrüfat fəaliyyətinin həyata keçirilməsində və kənd təsərrüfatı əmtəə istehsalçılarının maliyyə resurslarına olan ehtiyaclarının ödənilməsində dövlətin maliyyə yardımları əhəmiyyətli rol oynayır. Bu baxımdan maliyyələşdirmə proqramlarının həyata keçirilməsi aqrar sahədə fəaliyyət göstərən sahibkarlıq qurumlarının inkişafının təmin edilməsində əhəmiyyətli rola malikdir. Qeyd etmək lazımdır ki, maliyyələşdirmə kreditləşdirmə ilə kifayət qədər fərqli xüsusiyyətlərə malik olsa da prinsipcə oxşar formalarda aparılır. Bu baxımdan mühüm fərqlər, ilk növbədə onunla bağlıdır ki, maliyyə institutları əsas etibarilə müxtəlif məqsədli istiqamətlərə malikdir. Bank fəaliyyəti mahiyyət etibarilə, xüsusilə biznes fəaliyyətində müvəffiqiyyətin təmin edilməsinə istiqamətlənirsə, maliyyə institutları daha çox öz biznes fəaliyyətində ayrı-ayrı müştərilərinin uğur qazanmasına üstünlük verir və kənd təsərrüfatında stabilliyin təmin edilməsinə xidmət edir. Aqrar sahədə

maliyyələşmə proqramları, kənd təsərrüfatında mövsümi xərclərin kompensasiya olunması və mövsümi ehtiyacların ödənilməsi ilə bağlı əsas etibarilə kiçik maliyyələşmə proqramlarını özündə əks etdirir.

Təcrübədə maliyyələşmə proseslərinin həyata keçirilməsi aşağıdakı tərkib hissələrinə bölünür: fərdi və qrup kreditləşdirmə, borcların təminat formaları, borcların qiymətləndirilməsinə yanaşmalar, faiz dərəcələrinin hesablanması.

Qeyd etmək lazımdır ki, aqrar sahədə maliyyələşdirmənin xüsusiyyətlərindən biri, hər şeydən əvvəl bu prosesdə qrup kreditləşdirməsi metodlarından istifadə edilməsindən ibarətdir. Belə ki, əksər inkişaf etmiş ölkələrdə mikro maliyyələşmə proqramlarının baza prinsipini məhz qrup kreditləşdirilməsi təşkil edir. Bu cür kreditləşdirmə bütövlükdə götürüldə borcların təminatının özünəməxsus forması kimi çıxış edir. Bundan əlavə, mikro maliyyələşdirmə proqramları vasitəsi ilə vəsaitlərin əldə edilməsi zamanı girov qoyulmasından və digər təminat vasitələrindən istifadə edilmir.

Maliyyələşmə proqramı üçün xarakterik cəhətlərdən biri də üzvlərin hər birinin bütövlükdə borcların qaytarılması ilə bağlı məsuliyyət daşmasıdır. Məhz belə bir şəraitdə borcların qaytarılmasının real və təminatlı mexanizmləri yaranır. Kənd təsərrüfatında maliyyələşmə proqramları, xüsusilə mövsümü xərclərin ödənilməsi və mövsümü proseslərdə yaranan kapital ehtiyaclarının səmərəli şəkildə qarşılınmasında mühüm əhəmiyyət kəsb edir [3]. Maliyyələşmə prosesinin ən mühüm cəhətlərindən biri də kiçik borcların qaytarılması mexanizmi ilə bağlıdır. Qeyd etmək lazımdır ki, mikro maliyyələşmə ilə bağlı verilən kreditlərin qaytarılmama riskləri kifayət qədər aşağıdır. Bu baxımdan aqrar istehsalçılar daha çox mikromaliyyələşmə proqramları vasitəsi ilə resurslar əldə edilməsinə maraqlı olurlar.

Araşdırmalar göstərir ki, kənd təsərrüfatında məhsul istehsalı və satışı prosesinin səmərəli şəkildə həyata keçirilməsində mikromaliyyələşmə xidmətlərindən geniş şəkildə istifadə edilir. Bu baxımdan maliyyə xidmətlərinin göstərilməsi üçün ən mühüm üstünlüklərdən biri, bu prosesin operativ və maliyyə xidmətlərinə çıxış imkanlarının yetərinə qorunub saxlanması ilə bağlıdır. Fikrimizcə, kənd təsərrüfatında maliyyə xidmətlərinin göstərilməsi ilə bağlı dövlət fondlarının inkişaf etdirilməsi məqsədəuyğundur.

Qeyd etmək lazımdır ki, maliyyələşmə xidmətlərinin həyata keçirilməsi zamanı fərdi borcların təmin edilməsinin standart formaları mövcuddur ki, bu formalara adətən müxtəlif növ girovların verilməsi, eləcə də maliyyə xidmətlərinin əldə edilməsi ilə bağlı operativliyin təmin edilməsi şamil edilir. Aqrar sahənin aşağı gəlirlilik səviyyəsinə malik olan strukturları adətən məqsədli maliyyələşmə proqramlarına meylli olur.

Araşdırmalar göstərir ki, kənd təsərrüfatı subyektləri üçün ən başlıca cəhətlərdən biri, əslində fasiləsiz fəaliyyət göstərilməsi üçün tələb olunan dövriyyə vəsaitləri təmin etməkdən ibarətdir. Ümumiyyətlə maliyyələşmə qurumlarının göstərdikləri maliyyə xidmətləri bir sıra hallarda fəaliyyətlərini aqrar sahənin geniş təkrar istehsal rejimində və öz xərclərini ödəmə prinsipi əsasında qururlar. Bütövlükdə həmin qurumların strateji planlaşdırılması və cari maliyyə siyasətində başlıca məqsəd, əslində gəlirlə fəaliyyət göstərməkdən ibarətdir. Bu baxımdan maliyyə xidmətləri göstərən qurumlarda faiz dərəcələrinin hesablanmasında ən başlıca məqsədlərdən biri əslində xərclərin səmərəli şəkildə qarşılınması və gəlir əldə edilməsindən ibarətdir [2]. Maliyyə xidməti göstərən qurumlar özlərinin verdikləri kiçik kreditlərdən əldə etdikləri faizlər hesabına bütövlükdə maliyyə institutlarının əməliyyat xərclərini kompensasiya edir, vergi öhtəliklərini ödəyir, cəlb olunmuş vəsaitlərin ödənilməsi ilə bağlı məsələləri həll edir. Bunun nəticəsində də adı çəkilən qurumlar kifayət qədər rentabelli fəaliyyət göstərə bilər.

Qeyd etmək lazımdır ki, kənd təsərrüfatında vəsaitlərin dövr etmə müddəti yüksək olduğundan borcların qaytarılma müddəti də yüksəkdir. Müasir şəraitdə maliyyələşdirmə sistemi prinsipcə aqrar sahibkarlıq fəaliyyətinin davamlı inkişafının təmin edilməsinə əlverişli şərait yaradır. Maliyyələşmə bankları müasir şəraitdə kənd təsərrüfatı əmtəə istehsalçılarının güzəştli şərtlərlə kreditləşdirilməsində əhəmiyyətli rola malik olur və bütövlükdə istehsalın kapital resurslarına olan ehtiyaclarının ödənilməsində əhəmiyyətli yer tutur. Təcrübə göstərir ki, maliyyələşdirmə fəaliyyəti dəyər ifadəsində kifayət qədər yüksək tendensiyalara malikdir. Mikro

kreditlər ümumiyyətlə maliyyə institutlarının maliyyə siyasətində əhəmiyyətli rol oynamaqla bütövlükdə onların kənd təsərrüfatı əmtəə istehsalçılarının maliyyə problemlərinin həllində əhəmiyyətli rol oynayır [1]. Maliyyələşmə institutları vasitəsilə verilən kreditlərin kənd təsərrüfatında xüsusi çəkisinin genişləndirilməsi məqsədi ilə dövlət büdcəsindən bu prosesə yardım göstərilməsi xüsusi əhəmiyyət kəsb edir. Məhz bütün bunlar, nəticə etibarilə, kənd təsərrüfatına dövlət yardımının əyani təzahürü kimi çıxış edir. Bu baxımdan maliyyələşmə institutlarının iqtisadi cəhətdən əsaslandırılması, onların fəaliyyətinə yardım göstərilməsi aqrar sahənin sosial-iqtisadi inkişafının təmin edilməsi, kənd təsərrüfatında iqtisadi artımın və əhalinin bu sahə məhsulları ilə təminatının fasiləsizliyi baxımından mühüm əhəmiyyətə malikdir.

Ədəbiyyat

1. Abbasov A.H. Azərbaycanca maliyyə bazarının formalaşması və bazar iqtisadiyyatında maliyyə-kredit sisteminin problemləri. Bakı: 2003, 332 s.
2. Ataşov B.X. Maliyyə bazarları. Bakı: 2016.
3. Sadıqov M.M. Maliyyə potensialı: formalaşma və aqrar sahənin prioritetliyi. Bakı: 2009.

TEXNİKA VƏ EKOLOGİYA BÖLMƏSİ

UOT 629.113-592

Friksion cütlərinin elementlərində sürtünmə əmsalının və araboşluğunun birgə dəyişməsinin avtomobilin tormoz mexanizminin qeyri-bərabər işləməsinə təsiri

*tex.e.d., prof. Tağızadə Əsgər Həbib oğlu
tex.e.d., prof. Heydərov Şamil Hilal oğlu
Azərbaycan Texniki Universiteti*

Müasir dövrdə avtomobilləşmənin sürətli inkişafı cəmiyyətdə insanların tələbatlarının ödənilməsində mühüm rol oynayır. Bununla yanaşı avtomobillərin dinamikliyi də yüksəlir ki, bu da təhlükəsizliyin təmin edilməsi məsələlərinin həll edilməsini tələb edir. İstismarda olan yük avtomobillərinin tormoz mexanizmlərində aparılmış tədqiqatlar göstərir ki, avtomobilin sol və sağ tormoz mexanizmlərinin ara boşluğunun xeyli fərqli olması, onların qeyri bərabər işləməsinə səbəb olur. Nəzəri və praktiki tədqiqatlar əsasında [1] belə nəticəyə gəlmək olur ki, tormoz mexanizmlərinin 60...70%-i qeyri-bərabər işləyir. Tormoz mexanizminin qeyri-bərabər işləməsinə daha çox ayrı-ayrı tormoz üstlüklərində sürtünmə əmsallarının müxtəlif qiymətlərə malik olması yaradır. Avtomobilin yürüşünün artması ilə bu fərq nəinki azalır, hətta bəzi hallarda artır. Tormoz mexanizminin qeyri-bərabər işləməsi avtomobilin tormozlanması zamanı döndərici momentin yaranmasına səbəb olur və bu da yol-nəqliyyat hadisələrinin baş verməsinə gətirib çıxarır. Statistik məlumatlara görə təkər ilə yol arasında ilişmə əmsalı kiçik olan yollarda baş vermiş yol-nəqliyyat hadisələrinin 70%-i tormozlama zamanı avtomobilin dəyanətliyini itirməsi nəticəsində baş verir.

Avtomobil nəqliyyatı vasitələrinin təhlükəsiz hərəkətini təmin etmək üçün avtomobilin bir oxunun sol və sağ tormoz mexanizmlərində araboşluqlarının və sürtünmə əmsallarının fərqlərinin buraxıla bilən hədlərdə meyillənmə qiymətləri təyin edilməlidir. Bu, avtomobilin tormoz mexanizmində qeyri-bərabərliyin azaldılmasını təmin edən texniki qulluğun yeni sxemlərinin işlənilib hazırlanmasına zərurətini yaradır. Avtomobilin bir oxunun sol və sağ tormoz mexanizmlərində friksion cütlər arasında araboşluqlarının və sürtünmə əmsallarının fərqlərinin buraxıla bilən hədlərdə meyillənmə qiymətlərinin təyin edilməsini qeyri-bərabər tormoz mexanizmi ilə işləyən avtomobilin dəyanətliyi üzrə aparılmış tədqiqatların nəticələrini istifadə etməklə təyin etmək olar. Tormoz mexanizminin qeyri-bərabər işləməsinin müəyyən periodlarında istismara əsaslanaraq onun yaranmasına səbəb olan amillərin buraxılabilən qiymətlərini hesablamaq olar. Avtomobilin istismar praktikasında tormoz mexanizminin qeyri-bərabər işləməsi üç hal nəticəsində ola bilər:

a) friksion cütləin araboşluqları fərqi

$$K_{or} = F(\Delta),$$

b) sürtünmə əmsalının qiymətləri fərqi

$$K_{or} = F(\Delta f),$$

c) araboşluqları və sürtünmə əmsallarının fərqlərinin birgə təsiri

$$K_{or} = F(\Delta, \Delta f) \quad \text{olduqda.}$$

Bu düsturlara görə aparılmış hesablamalar göstərir ki, sürtünmə əmsalının qiymətlərinin fərqiə görə üstlüklərin qeyri-bərabər yeyilməsi avtomobilin bir oxunun sol və sağ tormoz mexanizmlərinin friksion cütlərinin araboşluqlarının qeyri-bərabər olması əsas səbəblərdən biridir. Avtomobilin yürüşü ilə əlaqədar olaraq tormoz üstlüklərinin yeyilməsinin atması friksion cütlərində araboşluğunu artırır. Araboşluğunun dəyişməsi tormoz mexanizminin işə düşmə vaxtını artırır və tormoz mexanizminin effektivliyinə təsir göstərir. Tormoz barabanı ilə üstlük arasında

araboşluqlarının qiymətlərinin müxtəlifliyi sol və sağ tərəflərdə tormoz momentlərinin qeyri-bərabər alınmasına səbəb olur.

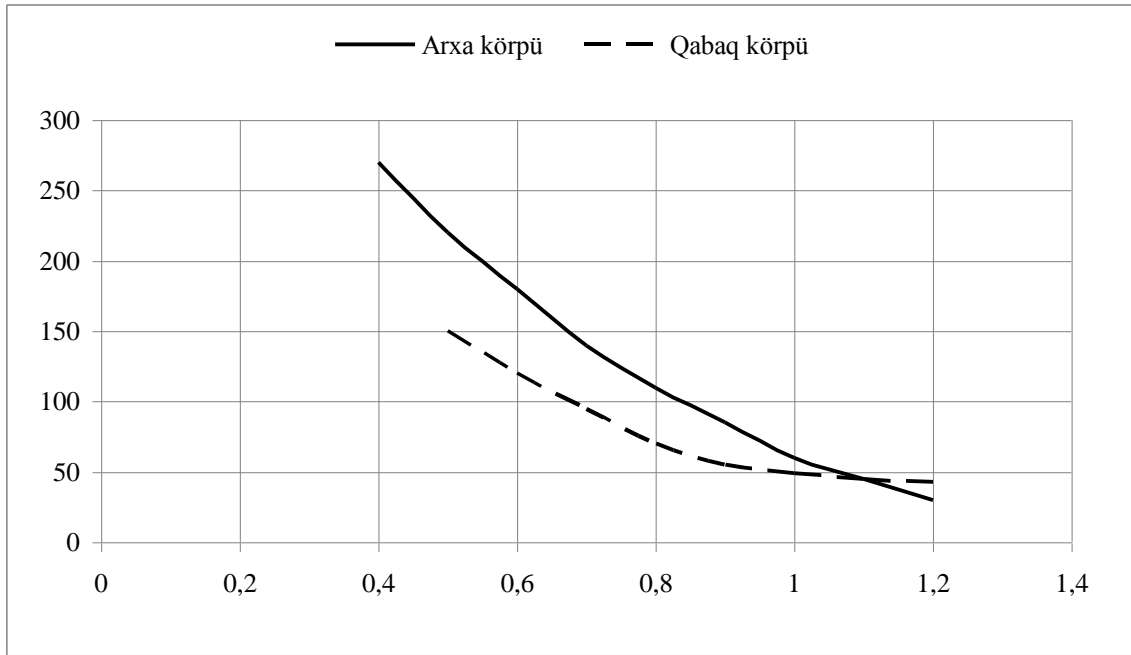

Şəkil 1. KAMAZ -5511 avtomobilinin tormoz momentinin tormoz barabanı ilə üstlük arasında araboşluğundan asılılığı

Baraban ilə üstlük arasında araboşluğunun arması tormoz momentinin artmasını gecikdirir. Şəkil 1-də baraban ilə üstlük arasında araboşluğunun dəyişməsilə tormoz momentinin orta qiymətinin dəyişməsi verilmişdir. Bu halda araboşluğunun artması ilə tormoz momentinin kəskin aşağı düşməsi müşahidə olunur.

Pnevmatik tormoz mexanizmlərində friksion cütlik arasında araboşluğunun artması effektivliyin kəskin aşağı düşməsinə səbəb olur. Apılmış tədqiqatlar friksion cütlər arasında araboşluğunun artması ilə tormoz mexanizminin işləməsinin effektivliyinin kəskin azalması nəticəsini çıxarmağa imkan verir. Təcrübə göstərir ki, eyni adlı oxun sol və sağ tormoz mexanizmlərində effektivlik müxtəlif olur və bu da avtomobilin tormozlanması zamanı dəyanətliyin aşağı düşməsinə səbəb olur. Tormoz momentinin avtomobilin bir oxunda qeyri-bərabərliyini qiymətləndirmək üçün qeyri-bərabərlik əmsalı daxil edilir - K_H və belə hesablanır:

$$K_H = 1 - \frac{T_t^{sl}}{T_t^{s\ddot{g}}}, \quad (1)$$

burada T_t^{sl} – sol tormoz mexanizminin istismarı zamanı friksion cütün elementləri arasında nominal araboşluğunun nominal qiymətində yaradılan momentdir; $T_t^{s\ddot{g}}$ – sağ tormoz mexanizminin friksion cütündə araboşluğunun nominal qiymətində yaradılan tormoz momentidir.

Qeyri-bərabərlik əmsalının hesablamaları göstərir ki, bu asılılığın xarakteri qeyri-xəttidir. Sol və sağ tormoz mexanizmlərinin araboşluğuna azacıq fərqi (0,1...0,2 mm) K_H -in qiymətini təyin edən əyri kəskin artır, araboşluğunun sonrakı artımlarında artma sürəti nisbətən aşağı düşür. Araboşluqlarının kiçik dəyişmələrində belə sol və sağ tormoz mexanizmlərində qeyri-bərabərlik əmsalı əhəmiyyətli dərəcədə artır. Məsələn avtomobilin arxa tormoz mexanizmlərində araboşluğunun 0,3 mm dəyişməsi K_H -i 37,1% artırır, qabaq tormoz mexanizmlərində isə nizamlamaların $K_H - \vartheta$ təsiri az hiss olunur. K_H -in asılılığını avtomobilin tormozlanması zamanı öz dəyanətliyini saxlaması şərtinə görə sol və sağ tormoz mexanizmlərində minimal araboşluqlar fərqi təyin etmək üçün istifadə etmək olar. KAMAZ -5511 avtomobili üçün bu fərq

arxa tormoz mexanizmlərində 0,27 mm, qabaqda isə 0,42 mm təşkil edir. Tormoz mexanizminin qeyri-bərabər işləməsi sürtünmə əmsalının qiymətlərinin fərqi ilə yaranırsa, onda avtomobilin buraxıla bilən dəyanətliyi şərtinə görə (1) düsturundan istifadə olunur. Avtomobilin sol və sağ tormoz mexanizmlərinin müqayisəli analizi göstərir ki, tormozun konstruktiv elementləri sabitdir və onlar qeyri-bərabərlik əmsalının dəyişməsinə təsir göstərmir. Sol və sağ tormoz mexanizmlərinin friksion cütlərinin sürtünmə əmsalı f çox fərqlidir və qeyri-bərabərlik əmsalının (K_H) xeyli böyüməsinə səbəb olur. Şək.2-də misal kimi KAMAZ-5511 avtomobilinin tormoz mexanizminin (1) düsturu ilə qeyri-bərabərlik əmsalının qiymətləri verilmişdir. Bunların analizi sürtünmə əmsalının artması ilə qeyri-bərabərliyin kəskin artması baş verir.

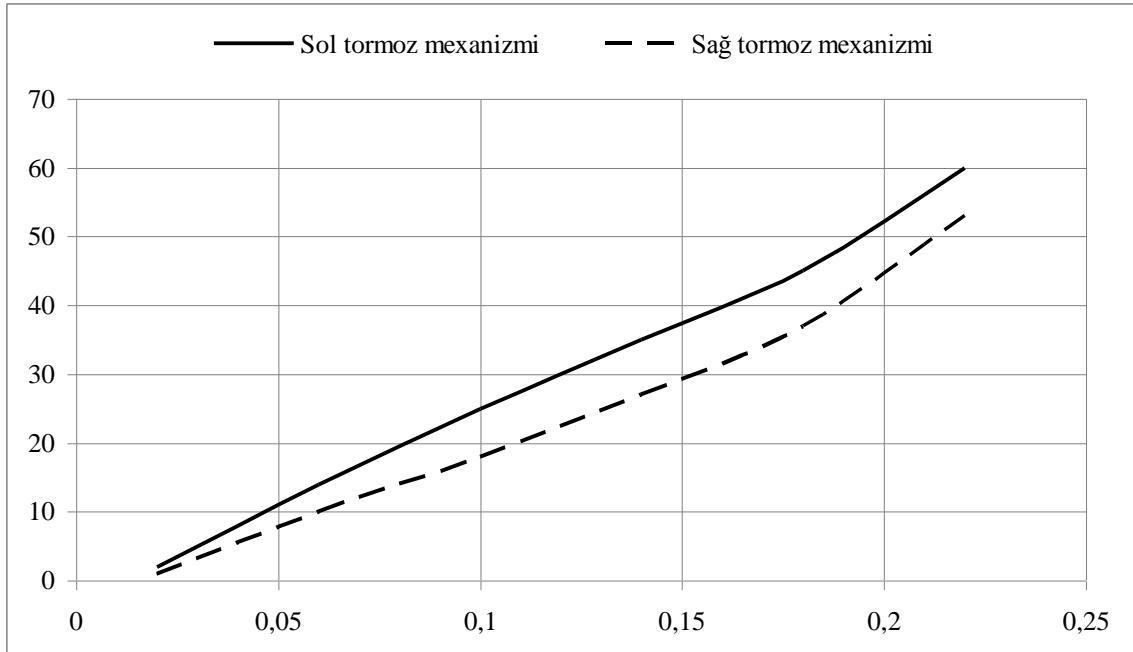

Şəkil 2. Tormoz mexanizminin qeyri-bərabərlik əmsalının friksion cütlərin sürtünmə əmsalından asılılığı

Tormoz mexanizmlərinin konstruksiyalarının xüsusiyyətləri qeyri-bərabərlik əmsalı K_H -in böyüməsinə ciddi təsir edir. Kiçik əhatə bucağı olan tormoz qəliblərinin üstlüyü K_H -i çox da artırmadan sürtünmə əmsalının xeyli meyillənməsinə imkan verir. Əhatə bucağı böyük olan üstlüklərdə hətta f -in azacıq meyillənməsi ($\Delta f=0,05$) qeyri-bərabərliyi 35%-ə qədər artırır. Avtomobillərin istismarı zamanı tormoz mexanizmlərinin işləməsinin qeyri bərabərlik əmsalı araboşluqları fərqi və sürtünmə əmsalının birgə dəyişməsi ilə müşayiət olunur. Qeyri-bərabərlik əmsalının araboşluqlarının fərqi və sürtünmə əmsalının birgə təsiri nəticəsində dəyişməsi [2-3] işləmədə verilmişdir. Həmin verilmiş asılılıqlarla qeyri bərabərlik əmsalının qiymətlərini hesablamaq olar. Δ -nın və Δf -in qiymətlərini mümkün istismar diapazonunda dəyişməsinə və (1) düsturu ilə qeyri bərabərlik əmsalını təyin edərək, qeyri- bərabərlik əmsalının parametrlərdən asılılığını alırıq.

Araboşluqların və sürtünmə əmsalının fərqi dəyişmələrinin birgə təsirdə tormoz mexanizmlərinin qeyri-bərabər işləməsi tormozlama zamanı avtomobilin dəyanətliyi bir amil ilə təyin olunandan köklü sürətdə fərqlənir. Belə ki, KAMAZ-5511 avtomobilinin arxa tormoz mexanizmlərinin üstlüyündə $\Delta f=0,07$ olduqda, hesablamalara görə 0,14 mm; qabaqda isə 0,14 mm təşkil edir. Bu fərqlənmə əsasən iki məsələ ilə əlaqədardır. Əvvəla yük avtomobillərinin tormoz mexanizmlərinin qeyri-bərabər işləməsinə aid normativ sənədlərin az olması; ikincisi isə hər iki

parametrin Δ və f nominaldan meyillənməsi tormoz momentlərinin qiymətlərindəki fərqi artırır, buna görə də qeyri-bərabərlik əmsalının dəyişməsi baş verir.

Əgər araboşluqların və sürtünmə əmsallarının fərqlərinin dəyişmələrinin birgə təsirində tormoz mexanizmlərinin qeyri-bərabər işləməsinə yürüşün artması ilə baxılırsa, onda qeyri-bərabərlik əmsalının istismar prosesində dəyişməsinə almaq olar.

Nəzəri şəkildə alınmış analitik asılılıqlar avtomobilin tormoz mexanizmlərinin qeyri-bərabər işləməsinə təsir edən amilləri kəmiyyətə analiz etməyə və avtomobilin tormozlama zamanı onların buraxıla bilən həddini təyin etməyə imkan verir.

Ədəbiyyat

1. Тагизаде А.Г., Намазов Б.Ф. Износостойкость барабанных колодочных тормозов. Материалы 44-й Научно-тех.конф., АзТУ, Баку, 1996, с.124...125
2. Гейдаров Ш.Г. Влияние зазоров в элементах фрикционных пар на неравномерность действия тормозных механизмов. АзТУ, Баку, 2001, с.373...378
3. Гейдаров Ш.Г. Влияние изменений коэффициента трения на неравномерность действия автомобильного тормоза. Ученые записки, АЗАСУ, Баку, 2001, № 5, с.209...212

UOT 621.92.06 - 529(075.8)

Mühəndis təhsilində kompyuter texnologiyalarının rolu

tex.e.d., prof. Mövla-Zadə Vaqif Zahid oğlu
tex.e.d., prof. Yusubov Nizami Dəmir oğlu
Abbasova Heyran Mürşüd qızı
Azərbaycan Texniki Universiteti

Texnikanın müasir inkişafı iki əsas istiqamətlə səciyyələnir: istehsalın avtomatlaşdırılması və istehsalın kompyuterləşdirilməsi, məhz məmulun avtomatlaşdırılmış layihələndirmə sisteminin tətbiqi, texnoloji dəstək və istehsalın idarə olunması ilə. Belə tendensiyalarla bağlı dəyişikliklərin miqyası elədir ki, bu mühəndis kadrların hazırlanmasına məsul olan ali təhsil müəssisələri tərəfindən adekvat tədbirlərin görülməsini tələb edir [2].

Mühəndis təhsilinin keyfiyyət göstəricilərindən biri məsələnin qısaca və dürüst ifadə etmək (formullaşdırmaq), həll üçün mümkün qədər aparata malik olmaq, kompyuter modelləşdirilməsi və araşdırılması təcrübəsinə malik olmaqdır. Amma burada belə düşünmək olmaz ki, məsələ, "Maşınqayırmada riyazi modelləşdirmə" fənninin tədrisi yalnız standart riyaziyyat kursunun davamını əks etdirməlidir. Belə fənlər tələbələrədən ən müxtəlif texniki məsələlərin həllində müasir riyazi metodların tətbiqinin səmərəliliyinin nümayiş etdirməyə imkan verən məlum riyaziyyat mədəniyyəti tələb edir.

Hal-hazırda dünyada çoxlu müəssisələr məmulun layihələndirilməsinin avtomatlaşdırılmış sistemlərinin tətbiqi ilə məşğuldurlar [1]. Bunu bazarın şərtləri məcbur edir, çünki məhz belə sistemlərin tətbiqi ilə müəssisələr lazım olan məhsulu ən kiçik məsrəflərlə və yüksək keyfiyyətdə istehsal etməklə qazanc əldə edirlər. Yeni məhsulun müasir şəraitdə tez mənimsənilməsi yalnız CAD/CAM /CAE/FMS/PDM/EPD inteqrasiya olunmuş çevik istehsal sistemlərinin əsas hissəsi olan layihələndirmənin birbaşa gedən avtomatlaşdırılmış sistemləri bazasında mümkündür.

Layihələndirmənin birbaşa avtomatlaşdırılmış sistemlərinin yaranması və tez bir zamanda yayılması maşınqayırmanın müxtəlif sahələrində məmulun layihələndirilməsi və istehsalı mərhələlərində sıçrayışlara səbəb oldu. Layihələndirmənin əmək tutumunun və vaxtının azaldılması, layihənin keyfiyyətinin yüksəldilməsi yalnız istehsal və layihələndirmə proseslərinin avtomatlaşdırılması hesabına əldə oluna bilər. İstehsalın inkişafı layihələndirmənin

avtomatlaşdırılmış sistemlərinin – CAD/CAM sistemlərinin yaradılması ilə müşahidə olundu. Bu sistemlərin əsasını “sərbəst” konstruksiyaetmə konsepsiyası (free design) təşkil edir, yəni bu konsepsiya konstruktora öz təsəvvüründə hissənin konstruktiv surətini (şəklini) yaratmağa, onu giriş hündəsi dildə təsvir etməyə və personal elektron hesablama maşınlarına daxil etməyə imkan verir. Hesablama texnikası vasitələri isə köməkçi “xidmət” layihə funksiyalarını reallaşdırır. Belə funksiyalar konstruktora onun tərəfindən yaradılmış konstruksiyanı analiz etmək və korrekt etmək, lazım olan layihə hesablamalarını yerinə yetirmək, cizgiləri formalaşdırmaq və onları qrafiki qurğulara avtomatik çıxartmaq, bu hissənin RPİ avadanlıqlarında hazırlanma texnoloji prosesini və idarəetmə proqramını işləmək imkanı verir. CAD/CAM/CAE/ FMS/PDM sistemləri əməltutumlu layihə hesablamalarını, cizgilərin hazırlanması və RPİ avadanlıqları üçün idarəetmə proqramlarının hazırlanması prosesini avtomatlaşdırmağa imkan verir. Bu isə konstruktor və texnoloqun əməyinin məhsuldarlığını və keyfiyyətini əhəmiyyətli dərəcədə yüksəltməyə şərait yaradır. Kompüter texnologiyalarının köməyi ilə RPİ dəzgahları ilə təmin edilmiş maşınqayırma müəssisələrində məmulun layihələndirilməsi və istehsalı aşağıdakı ardıcılıqla yerinə yetirilir: sifariş → məmulun konstruksiyasının layihələndirilməsi → texnoloji proseslərin layihələndirilməsi → RPİ dəzgahlarında emalın proqramlaşdırılması → istehsal.

İstehsalın yuxarıda göstərilən ardıcılıqla təşkilində aşağıdakı növ işlər yerinə yetirilir: sifarişin analizi və ERP – istehsal müəssisəsinin planlaşdırılması və idarə edilməsi sistemində istehsal tapşırığının tərtib olunması; CAD 3D və CAE sistemləri köməyi ilə məmulun yığma vahidlərinin və hissələrinin konstruksiyalarının 3 ölçülü modellərinin layihələndirilməsi; PDM köməyi ilə konstruksiya sənədlərinin işlənməsi; yığma vahidləri və maşın hissələrinin 3 ölçülü modellərinin arxivləşdirilməsi; CAD 2D köməyi ilə yığma vahidləri və maşın hissələri cizgilərinin tərtib olunması; yığma vahidləri və maşın hissələri cizgilərinin arxivləşdirilməsi; CAAP köməyi ilə yığma və CAPP köməyi ilə mexaniki emal texnoloji proseslərinin layihələndirilməsi; CAM köməyi ilə RPİ dəzgahlarında maşın hissələrin mexaniki emal texnoloji proseslərinin proqramlaşdırılması; məmulun hazırlanma proseslərinin PDM köməyi ilə idarə olunması; maşın hissələrinin RPİ dəzgahlarında mexaniki emalı; məmulun yığılması.

Bu cür istehsal “kağızsız” hesab olunur və istehsalın bütün mərhələlərində nəzarəti və korreksiya imkanlarını təmin edir. İstehsalın informasiya texnologiyalarının köməyi ilə təşkili layihələndirmə vaxtının xeyli azaldılmasına, layihə keyfiyyətinin yüksəldilməsinə, istehsalın idarə olunması səviyyəsinin artırılmasına və son nəticədə məmulun keyfiyyətinin təminatının etibarlılığına imkan verir. Hal-hazırda PDM/CAD/CAM/CAE/ERP proqram kompleksi ilə birbaşa layihələndirmə texnologiyası mühəndis fəaliyyətində hamı tərəfindən qəbul edilir. Məlumdur ki, göstərilmiş yanaşmanın reallaşdırılması iki istiqamətdə yerinə yetirilə bilər: CATIA, Pro/Engineer, UG və s. tipli kompleks birbaşa layihələndirmə sistemləri istiqamətində - bu “hamısı bir flakonda” adlandırılan yanaşmadır - və müxtəlif istehsalçıların ən yaxşı proqramları dəsti istiqamətində - belə yanaşma “sınıfdə ən yaxşı” yanaşma adlanır. Adətən kompleks sistemlərin üstünlüyünü vahid interfeys sistemi və belə sistemlərin ayrı-ayrı CAD/CAM/CAE modulları arasında verilənlərin ikitərəfli assosiativ mübadiləsi imkanları ilə əlaqələndirirlər. İlk növbədə, belə sistemlərdə CAD - dan CAM və ya CAE modullarına verilənlərin ötürülməsi (verilməsi) problemi yoxdur. Onların çatışmayan cəhətlərinə isə hər bir ayrıca modulunun, bir qayda olaraq, bir sahədə ixtisaslaşan ayrı-ayrı istehsalçıların ən yaxşı proqramlarından geri qalmasını göstərmək olar. İkinci yanaşmanın da, öz növbəsində, çatışmayan cəhəti vardır. Belə ki, CAD/CAM/CAE proqramları arasında verilənlərin mübadiləsi universal verilənlər formatlarından istifadə etməklə həyata keçirilir. Bu çox vaxt proqramları düz və əks assosiativ əlaqədən məhrum edir, həm də verilənlərin ötürülməsində problemlər yaradır: hündəsi elementlərin kəsilməsini (uyğunsuzluğunu, qırılmasını); verilənlərin kəsilməyən obyektlər çoxluqları toplusu şəklində digər proqramlara verilməsini və s.. Göstərilən çatışmayan cəhət ayrı-ayrı proqramların istehsalçıları arasında birbaşa interfeys əlaqələrinin təmin edilməsi üçün tərəfdaşlıq müqavilələrinin bağlanması ilə aradan qaldırılır. Buna misal olaraq verilənlərin ANSYS Work Bench CAE proqramı ilə SolidWorks CAD proqramının axırıncı versiyaları arasında mübadiləsini göstərmək olar. Hal-hazırda modeli SolidWorks-dən Work Bench-ə yüklədikdən sonra dialoq rejimində konstruktor tərəfindən təyin edilmiş modelin hündəsəsini

xarakterizə edən parametrləri dəyişmək olar [1]. Qeyd etmək lazımdır ki, maşınqayırma müəssisələri tərəfindən hər ki yanaşmadan geniş istifadə olunur. Eyni zamanda maşınqayırma müəssisələrində istifadə olunan proqramların çeşidi toplum şəklində həddindən artıq çoxdur.

Yaranmış şərait ilə əlaqədar AzTU-nun “Maşınqayırma texnologiyası” kafedrasında kompyuter texnologiyalarının tətbiqi ilə əlaqədar kurs layihələrinin və buraxılış işlərinin yerinə yetirilməsinə qoyulan tələblər əhəmiyyətli dərəcədə yüksəldilmişdir. Müxtəlif maşınqayırma məsələlərinin modelləşdirilməsi zamanı kompyuter texnologiyalarından istifadə tələbələrdə mühəndis təfəkkürünün aşağıdakı komponentlərini mənimsəməyə imkan verir:

- kompyuterdə yerinə yetirilməsi həvalə olunan məsələnin düzgün formullaşdırmaq bacarığını;
- son nəticəni görmək imkanını;
- aralıq mərhələlərdə həllin düzgünlüyünə nəzarət etmək imkanını;
- alınmış nəticənin araşdırılması, eləcə də bu nəticələrin praktiki tətbiqi imkanlarının qiymətləndirilməsi bacarığını.

Nəticədə, qlobollaşan dünyanın əvvəlcədən proqnozlaşdırıla bilinməyən dərəcədə sürətlə dəyişən şərtlərində xüsusi kompetensiyalara – çevikliyə, mobilliyə və dəyişən heyətli komandalarda uğurla işləmək bacarığına və s. mükəmməl mühəndis-texniki mütəxəssislərinin hazırlanmasına nail olunur. Belə mütəxəssislərin hazırlanması prosesində ətraf gerçəkliyin fasiləsiz təşəkkül tapmaqda olan çağırışlarına həssas reaksiya verərək, beynəlxalq nailiyyətləri və müxtəlif ölkələrin ali məktəb işçilərinin və mühəndis-texniki kadrlarının peşəkar ünsiyyət imkanlarından istifadə edərək innovasiya pedaqoji texnologiyaları hazırlamaqla və tətbiq etməklə, onları innovativ fəaliyyətə hazırlamış oluruq.

Ədəbiyyat

1. Yusubov N.D., Abbasova H.M. Kompyuter texnologiyalarının maşınqayırma müəssisələrində tətbiqi imkanları / Sənaye ilinə həsr olunmuş respublika elmi-texniki konfransın (15-16 dekabr 2014-cü il) materialları, 2014, s. 101-106.

2. Богатенков С. А., Юсубов Н. Д. Требования информационной подготовке кадров в условиях применения систем автоматизированного проектирования // Концепт. – 2014. – № 02 (февраль). – ART 14025. – 0,7 п.л. - URL: <http://e-koncept.ru/2014/14025.htm>. – Гос. рег. Эл No ФС 77-49965. – ISSN 2304-120X.

UOT 531

İşsizliyin riyazi modelinin qurulması haqqında

f.r.e.d., prof. Mütəllibov Şəmsəddin Mütəllib oğlu
f.r.f.d. dos. Mustafayev Sahib Mustafa oğlu
Mingəçevir Dövlət Universiteti

Fərz edək ki, A_1, A_2, \dots, A_n səbəblərindən yaranan işsizlərin sayı uyğun olaraq x_1, x_2, \dots, x_n - lərdir. İşsizlərin ümumi sayını

$$U = U(x_1, x_2, \dots, x_n) \quad (1)$$

funksiyası ilə işarə edək, burada x_1, x_2, \dots, x_n dəyişənləri arasında əlaqə

$$\varphi_i(x_1, x_2, \dots, x_n) = 0 \quad i = 1, 2, \dots, m \quad (m < n) \quad (2)$$

funksiyaları ilə verilir.

(1) funksiyanın (2) şərtləri ilə ekstremumunun tapılması şərti ekstremum məsələləridir.

Belə bir sadə məsələyə baxaq, A_1 və A_2 səbəbindən yaranan işsizlərin sayı uyğun olaraq x_1 və x_2 -dir. Bu səbəbdən yaranan işsizlərin sayı isə təqribən

$$U(x_1, x_2) = a_1 x_1 + a_2 x_2 + a_3 (x_1 - x_2)^2 \quad (3)$$

funksiyası vasitəsilə verilir, burada $x_1 \geq 0, x_2 \geq 0, 0 \leq a_1 < 1; 0 \leq a_2 < 1; 0 \leq a_3 < 1$.

x_1 və x_2 dəyişənləri arasında əlaqə düsturu ilə yəni işsizlərin sayına məhdudluq şərti isə belədir:

$$x_1 + x_2 \leq l; \quad l > 0 \quad (4)$$

onda (3) funksiyasının (4) şərti ilə ekstremumunu tapmaq üçün köməkçi

$$F(x_1, x_2, \lambda) = U(x_1, x_2) + \lambda(x_1 + x_2 - l) \quad (5)$$

funksiyasına baxaq.

Beləliklə, (3) funksiyasının (4) şərtini ödəyən ekstremumunu tapmaq üçün (5) funksiyasından x_1, x_2 dəyişənlərinə görə və λ -ya görə xüsusi törəmələr alıb sıfıra bərabər edək, onda aşağıdakı tənliklər sistemini alırıq:

$$\frac{\partial F}{\partial x_1} = 0; \quad \frac{\partial F}{\partial x_2} = 0; \quad \frac{\partial F}{\partial \lambda} = 0$$

və ya

$$\begin{aligned} a_1 + 2a_3(x_1 - x_2) + \lambda &= 0 \\ a_2 - 2a_3(x_1 - x_2) + \lambda &= 0 \\ x_1 + x_2 - l &= 0 \end{aligned}$$

və ya

$$\left. \begin{aligned} 2a_3 x_1 - 2a_3 x_2 + \lambda &= -a_1 \\ -2a_3 x_1 + 2a_3 x_2 + \lambda &= -a_2 \\ x_1 + x_2 &= l \end{aligned} \right\} \quad (6)$$

Alınan üç məchullu üç tənliklər sisteminin x_1, x_2, λ kəmiyyətləri tapılır.

$$\left. \begin{aligned} x_1 &= \frac{1}{2} - \frac{a_1 - a_2}{8a_3} \\ x_2 &= \frac{1}{2} + \frac{a_1 - a_2}{8a_3} \\ \lambda &= \frac{a_3}{2}(a_1 + a_2) \end{aligned} \right\} \quad (7)$$

Alınan (7) ifadələrini (3) düsturunda nəzərə alsaq baxdığımız hal üçün işsizlərin ümumi sayı

$$U = \frac{l}{2}(a_1 + a_2) - \frac{1}{16a_3}(a_1 - a_2)^2 \quad (8)$$

düsturu ilə təyin olunur. Əgər $a_1 = a_2$ olarsa işsizlərin sayı

$$U = la_1 \quad (9)$$

qədər olar, bu isə (6) ya görə l -dən azdır.

(8) düsturundan görünür ki, $a_1 > a_2$ olarsa işsizlərin sayı yenə l -sayından az olacaq.

Beləliklə, a_1, a_2, a_3 , əmsallarından asılı olaraq işsizlərin sayının minimum və maksimum həddi təyin etmək olar.

Ədəbiyyat

1. Кремер Ю.И. Высшая математика для экономистов. М.: ЮНИТИ, 2010, 479 с.
2. Mutallimov Sh.M., Mamedov E.A. Mathematical simulation of some economic dynamics problems in interconnected output production. Proceedings of IMM of Nas of Azerbaijan. XXX. Baku: Elm, 2009, p.205-210.
3. Mütəllimov Ş.M., Hacıyev C.Ə. Mustafayev S.M. İqtisadiyyatın işsizliyə gətirməyən bəzi resursları. AzTU, "Elmi xəbərlər", № 17-18, 2010, s.60-63.

4. Муталлимов Ш.М., Велиев В.М., Муталлимов К.Ш. Математическое моделирование динамики прироста народов, проживающих взаимно экономической связи. АМЕА, Riyaziyyat və mexanika institutunun əsərləri, cild XXXIV, Bakı: Elm, 2011, s. 165-172,

UOT 66.074

Kükürlü neftlərin emalı zamanı ekoloji problemlərin aradan qaldırılması yolları

*tex.e.d., prof. Həsənov Ələkbər Ağasaf oğlu
tex.f.d., dos. Məmmədova Fəridə Məmməd qızı
Azərbaycan Dövlət Neft və Sənaye Universiteti*

Hazırkı dövrdə qlobal problemlərin bir neçə fərziyyələri mövcuddur. Bunlardan əsasları aşağıdakılardır:

1. Pessimist fərziyyə - qlobal ərzaq, ehtiyat və ekoloji problemlər XXI əsrin ortalarında baş verə bilər;

2. Optimist fərziyyə - insan cəmiyyətinin sülh, elmi-texniki tərəqqi şəraitində artıq əhali sıxlığı və ətraf mühitin çirklənməsi insanların məhvinə səbəb ola bilməz.

Qlobal problemlər ümumdünya mahiyyət kəsb etməklə yanaşı Yer üzərindəki bütün insanların həyat fəaliyyətinə toxunur. Qlobal problemlərin mövcudluğuna və əhəmiyyətinə görə müasir yaşmada dünya iqtisadiyyatının sosial-siyasi münasibətləri, mənəvi dəyərlər nəzərə alınmalıdır [1].

Dövrümüzün təhlükəsizliyi nöqtəyi-nəzərindən ən aktual problemlərdən biri ətraf mühitin mühafizəsi problemdir. Azərbaycan Respublikasının Konstitusiyasında dövlətin ətraf mühitin qorunmasında məsul olduğu göstərilmişdir. Bununla əlaqədar olaraq qaz tullantılarının təmizlənməsi mühüm əhəmiyyət kəsb edir.

Atmosferə atılan tullantıların əsas miqdarı, yəni 93.3%-i neft emalı müəssisələrinin yalnız 6,7%-i digər istehsal sahələrinin payına düşür. Neft emalı və neft-kimya proseslərinin iri kimya komplekslərinə inteqrasiyası bu sahələrin xammalının daha səmərəli istifadəsinə, əmtə məhsullarının çeşidlərinin artırılmasına, keyfiyyət göstəricilərinin yaxşılaşdırılmasına və nəhayət, sənaye tullantılarının azaldılmasına gətirib çıxarır. Müasir kimya komplekslərinin texnoloji mükəmməlliyi təkcə istehsal və iqtisadi göstəricilərlə deyil, həm də ekoloji cəhətdən qiymətləndirilməlidir. Bununla yanaşı, zərərli maddələrin atmosferə buraxılmasını azaldan və ya tamamilə yox edən qapalı texnoloji sistemdə işləyən istehsal prosesləri işlənilməlidir. Bu baxımdan aparılan tədqiqatların məqsədi neft emalı zavodlarında kükürlü neftlərin emalı zamanı atmosferə atılan qazların kükürd oksidlərindən təmizlənməsinin kompleks texnologiyasının işlənilməsidir. Tərkibindəki kükürdün miqdarından asılı olaraq neftlər az kükürlü (0,5%-ə qədər) kükürlü (2,0%-ə qədər) və yüksək kükürlü (2,0%-dən çox) olur. Kükürlü və yüksək kükürlü neftlərin emalı zamanı alınan neft məhsullarının keyfiyyət göstəriciləri pisləşir və nəticədə boru kəmərləri, armatura, avadanlığın yüksək dərəcədə korroziyaya uğraması ilə əlaqədar olaraq vaxtından əvvəl sıradan çıxmasına gətirib çıxarır.

Tədqiqat işində qarışıq neft xammalından istifadə olunmuşdur. Kükürdün miqdarı 2.1% (kütlə) təşkil edib. Ədəbiyyatdan məlumdur ki, kükürlü neftlərin emalı zamanı atmosferə atılan qazların tərkibində təqribən 0.17-0.2% kükürd anhidridi olur [2].

Qazların SO₂-dən təmizlənməsinin ammoniumlu, neytrallaşdırma və katalitik üsullarının müqayisəsi nəticəsində iqtisadi cəhətdən əlverişli və sadə proses olan əhəng üsulu seçilmişdir (qazın təmizlənmə dərəcəsi 98% təşkil edir). Bu üsulun üstünlükləri odur ki, qurğu sadədir, kapital xərcləri azdır və texnoloji avadanlıq turşuya davamlı olmayan materialdan hazırlana bilər. Üsulun mənfi cəhəti onun tətbiqi zamanı tərkibində kalsium sulfat olan çirkab sular və filtrlənməsi tələb olunan şlam əmələ gətirməsindən ibarətdir. Qazların kükürd anhidridindən əhəng üsulu ilə təmizlənməsi prosesində yaranan çirkab suların miqdarını təyin etmək məqsədi ilə prosesin maddi balansını tərtib

olunmuşdur. Maddi balansla görə saatda 1015 kq gipsin əmələ gəlməsi və bunun da 50%-nin kondensatda qalması məlum olmuşdur. Qazların əhəng üsulu ilə təmizlənməsinin texnoloji sxemində görə [2] kristallaşdırıcıdan ayrılan kondensatın tərkibi kalsium duzlarının, əsasən də gipsin olması ilə xarakterizə olunur. Ona görə də kükürlü neftlərin emalı zamanı yaranan qaz tullantılarının SO₂-dən təmizlənməsinin kompleks texnologiyasının işlənməsi istiqamətində aparılan tədqiqatların birinci mərhələsini yaranan kondensatdan kalsium sulfatın (gipsin) çökdürülməsi və dərin desulfatizasiya prosesinin optimal şəraitinin seçilməsi təşkil edir. Bu məqsədlə gipsin kristallaşma prosesinə təsir edən əsas amillər öyrənilmişdir.

Gipsin kristallaşmasına təsir edən amillər sırasına qarışdırmanın müddəti və intensivliyi, kalsiumun ilkin qatılığı və nanohissəciklərin miqdarı daxil edilmişdir [3]. Məlumdur ki, gipsin kristallaşmasına təsir edən əsas amillərdən biri temperaturdur. İstilik xərclərinin aradan qaldırılması üçün kristallaşma prosesinin otaq temperaturunda aparılması məqsədəuyğundur.

Tədqiqatlarda qarışdırmanın intensivliyi 40-80 dövr/dəq, müddəti 10-60 dəq intervalında qəbul edilmişdir. Kalsium sulfatın kinetik xarakteristikalarının tədqiqi zamanı kristallaşma sürəti (m), məhlulun izafi doyma əmsalı (S) və məhlulun gipsdən təmizlənmə dərəcəsi (ξ_0)[4]-də göstərilən düsturlar üzrə təcrübi dəlillərə əsasən hesablanmışdır (cədvəl). Cədvəldən göründüyü kimi qarışdırıcının dövrlər sayının (N) dəqiqədə 40-dan 80-ə qədər artırılması gipsin kristallaşma sürətini artırır və N-nin 40-dan 100-ə qədər artırılması isə məhlulun gipsdən təmizlənmə dərəcəsinin 53%-ə qədər yüksəlməsinə və doyma əmsalının 1,8-ə qədər azalmasına gətirib çıxarır. Qarışdırıcının dövrlər sayının sonrakı artımı ξ_0 və S kəmiyyətlərini dəyişdirmir.

Qarışdırılmanın kristallaşma prosesinə təsiri onunla izah oluna bilər ki, kristallaşan maddənin kristallaşmağa hazırlaşan hissəciklərə ötürülməsinə kömək edir və beləliklə, yeni faza hissəciklərinin yaranmasını sürətləndirir. Bundan başqa qarışdırma zamanı çökmüş bərk hissəciklər məhlulu zənginləşdirir və bunlar da yeni kristallaşma mərkəzlərinin əmələ gəlməsində katalizator rolunu oynayır. Beləliklə, qarışdırıcının optimal dövrlər sayının N=80 dövr/dəq qəbul olunması məqsədəuyğun hesab olunur. Qarışdırma müddəti ($\tau_{qar.}$) amilinin seçilməsi üzrə tədqiqatların nəticələrinə görə demək olar ki, gipsin əsas kütləsinin (80-83%) məhlulda kristallaşması üçün 15-20 dəqiqə qarışdırılma kifayət edər (cədvəl 1).

Cədvəl 1

Gipsin çökdürülməsinin optimal şəraitinin seçilməsi üzrə təcrübələrin nəticələri

N, dövr/dəq	S	ξ_0 , %	$\tau_{qar.}$, dəq	ξ_0 , %		q, q/l N=80dövr/dəq, $\tau_{qar.}=20$ dəq	S
				$\tau_{çök}=20$ dəq	$\tau_{çök}=60$ dəq		
40	2.0	40	5	17	22	2	1.8
60	1.8	45	10	33	48	4	1.48
80	1.5	50	15	80	85	6	1.4
100	1.4	51	20	83	88	8	1.35
120	1.3	52	25	85	90	10	1.3
140	1.25	53	-	-	-	12	1.3

Məhlulun qarışdırılması ilə yanaşı nanohissəciklərin əlavə olunması gipsin daha dərin çökdürülməsinə səbəb olur. Qarışdırıcının dövrlər sayının 80 dövr/dəq və qarışdırılmanın 20 dəqiqə müddətində, nanohissəciklərin dozasının 1-12 q/l qiymətləri üçün aparılan təcrübələr göstərilmişdir ki (cədvəl), nanohissəciklərin kristallaşma sürətinə təsiri yüksəkdir. Qeyd etmək lazımdır ki, nanohissəciklərin dozasının 1-6 q/l intervalı daha məqsədəuyğundur.

Beləliklə, aparılan təcrübələrin nəticəsinə görə qazların kükürd dioksidindən əhəng üsulu ilə təmizlənməsi texnologiyasının ekoloji problemi olan yaranan çirkab suların tərkibindəki gipsin çökdürülməsi prosesinə təsir edən əsas amillərin – qarışdırma intensivliyi (N=80 dövr/dəq), qarışdırma müddəti ($\tau_{qar.}=20$ dəq) və gips əsaslı nanohissəciklərin (1-6q/l) dozasının optimal qiymətləri müəyyənləşdirilib. Alınan nəticələr gips suspenziyasının filtrlənmə prosesi üzrə aparılacaq sonrakı tədqiqatların əsasını təşkil edib.

Ədəbiyyat

1. Xəlilov T., Zeynalova M. Qlobal ekoloji problemləri. Bakı: 2014, 212 səh.
2. Səlimova N.Ə., Məmmədova F.M. Neft-kimya sintezi proseslərində qaz tullantılarının zərərsizləşdirilməsi. Bakı: 2014, 224 səh.
3. Хамский Е.В. Кристаллизация в химической промышленности. М.: Химия, 1979, 344с.
4. Муравьев В.Р. Кристаллизация гипса из пересыщенных растворов при внесении затравок. Химия и технология воды. Т.1, №1, 1994, с.63-66.

UOT 537.226.4

Strukturun superion keçiriciliyinə təsiri

*f.r.e.d., prof. Sərdarlı Rauf Mədət oğlu
AMEA Radiasiya Problemləri İnstitutu
f.f.d. Ağayeva Rayihə Şəmsəddin qızı
Mingəçevir Dövlət Universiteti*

Yarımkəçirici materialların müasir texnikanın müxtəlif sahələrində, o cümlədən nanotexnikada geniş praktiki tətbiqi, tərkibində müxtəlif xarakterli aşqarlar, radiasiya defektləri və digər qeyri-bircinsliliklər olan kristalların öyrənilməsinə vacib edir. Kristallarda mövcud olan müxtəlif növ defektlər kristalın dielektrik xassələrinə və elektrik keçiriciliyinin temperatur asılılığına və o cümlədən kristalların ion keçiriciliyinə güclü təsir edir.

Belə elektrolitlər istilik elementlərinin, qaz və maye sensorlarının, miniatur akkumulyatorların yaradılmasında əvəz olunmazdır. Bu da, fizika, bərk cisimlər kimyası, elektronika, kristalloqrafiya, qeyri-üzvi kimya, materialşünaslıq və energetika sahəsində yeni növ bərk cisimlər ionikasının yaranmasına əsaslanır. Superion keçiricilərinin qeyri adi xassələri xüsusi əhəmiyyət kəsb edir.

Superion keçiriciliyinin əmələ gəlməsi ən çox materialların struktur xüsusiyyətlərindən asılıdır:

- ionların yaxın energetik kristalloqrafik vəziyyətlərdə hərəkət edə bilməsi üçün, elementar qəfəsdə yerdəyişən, potensial mobil ionların sayı ümumi ionların sayından çox olmalıdır;

- kristal qəfəsdə pozisiyaya görə nizamsızlaşma enerjisi və hərəkətə sərf olunan enerji az olmalıdır ($\approx kT$, k – Bolsman sabiti, T – temperatur). Qonşu vəziyyətlər arasındakı energetik çəpər ən kiçik olmalıdır ki, kristal qəfəsin boş olan yerlərində, mobil ionların icazə verilmiş mövqələrdə statik paylanması mümkün olsun.

- ionların hərəkəti üçün kristal strukturada əlaqəli rabitə kanalları olmalıdır, əks halda yüklü zərrəciklərin bir və ya bir neçə elementar qəfəs daxilində hərəkəti mümkündür..

Superion halının yaranması üçün kristallokimyavi şərtlər aşağıdakılardır:

a) anion-kation arasındakı məsafə onların ion radiuslarının cəmindən böyük olmalıdır ki, qarşılıqlı yerdəyişməsi üçün həndəsi imkanlar yaransın.

b) quruluşda yüksəkpolyarizasiyalı kationlar (Pb^{2+} , Bi^{3+} , Tl^{+} və başqaları) və ya yüksək polyarizasiyalı struktur elementlərinin olması.

Bərk elektrolitlərin ion keçiriciliyini müxtəlif ionların köçürülməsi təmin edir. Bir, iki, üç valentli kationlar (Ag^{+} , Cu^{+} , Li^{+} , Na^{+} , K^{+} , Rb^{+} , Tl^{+} , Cs^{+} , Ca^{2+} , Zn^{2+} , Mg^{2+} , Pb^{2+} , Al^{3+} , Sc^{3+} , Ce^{3+} , Eu^{3+}) və anionlar (F^{-} , Cl^{-} , Br^{-} , O_2^{-} , S_2^{-}).[1,2,4,5].

Superionların əsas fərqli cəhətlərindən biri, onlarda anomal yüksək ion keçiriciliyinin olmasıdır. Superionlarda ion keçiriciliyi ərintilər və elektrolitlər üçün xarakterik olan tərtibdə olur.

Nizamsız sturukturlu kristallar, keyfiyyətə fərqlənən iki müxtəlif fazada ola bilər. Kritik temperaturdan aşağı temperaturlarda adi ion özünü kristallara bənzər aparır (dielektrik faza), kritik temperaturdan yuxarıda isə xüsusi hala – superior halına (elektrolit halına) keçir.

TlInTe₂ yarımkəçirici kristalı A³B³C⁶₂ qrup birləşmələr sinfinə aid olub, D_{4h}¹⁸ tetraqonal fəza qrupunda kristallaşır (TlSe strukturu tipində). TlInTe₂ kristalının əsas xüsusiyyətləri ondan ibarətdir ki, onları tetraqonal c oxu istiqamətində dartılmış In-Te zənciri kimi təsəffür etmək olar. Bir valentli Tl⁺ atomları oktaedrlərdə Te atomları ilə əhatə olunubdur. Burada əlverişli amil keçiriciliyin pəncərə ümumi sərhəddinin, eləcə də açıq monovalent tallium ionlarının bir-biri ilə birləşdirən böyük boşluqların mövcudluğudur. Belə quruluş əhəmiyyətli dərəcədə ion keçiriciliyi (şəkil 1) artırır.

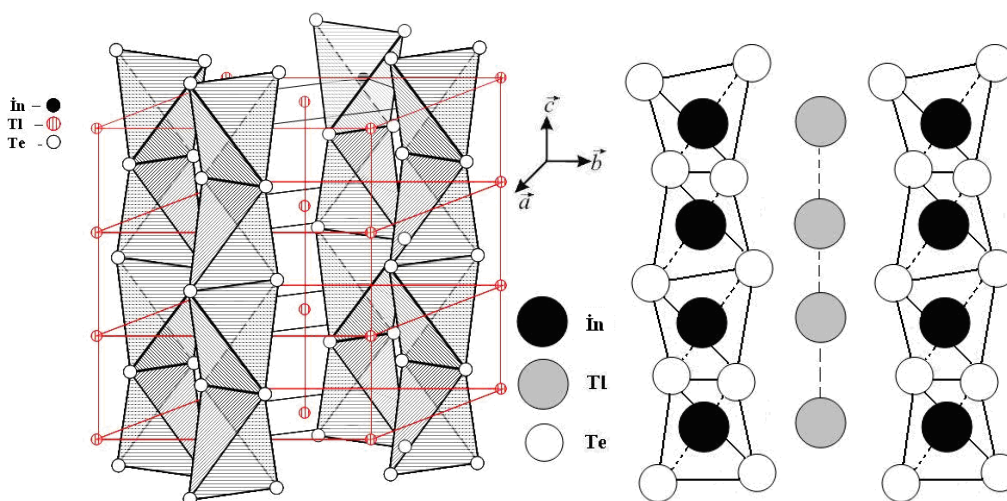

Şəkil 1. TlInTe₂ kristalının quruluşu

Maddənin superior keçirici olması üçün kristal qüsurlu olmalıdır, daha doğrusu quruluşda nöqtəvi defektlərin olması vacibdir. Məhs defektlər vasitəsilə maddədə ionların yerdəyişməsi baş verir. Lakin təkəcə bu fakt kifayət deyil. İonlar bu defektlər üzrə hərəkət etməli və sərbəst mövqelər arasında mövcud olan enerjetik baryeri asanlıqla keçməlidirlər. Ona görə qonşu mövqelər arasındakı maneənin ölçüsü istilik rəqslərinin enerjisi ilə müqayisədə çox kiçik olmalıdır ki, proses xarici elektrik sahəsinin hesabına yox, temperatur hesabına olsun. Bu da öz növbəsində superior keçiriciliyinin yaranmasını təmin edir və nəticədə elektrik keçiriciliyi sürətlə artır. Quruluşunda rabitəli keçirici kanalların mövcudluğu əsas şərtidir. Əks halda elektrik cərəyanı əmələ gəlmir.

Superior keçiricilərə xarakterik olan başqa, bir şərt də var. Bu ionların bir düyünlər arası oblastdan digərinə diffuziya etməsi üçün lazım olan aktivasiya enerjisidir. Təyin edilmişdir ki, TlInTe₂-da aktivləşmə enerjisi çox kiçikdir və qiyməti 200meV bərabərdir [3]. Aktivləşmə enerjisinin bu qiyməti bir çox superiorlarda olduğundan da azdır.

TlInTe₂ kristalında düyünlər arası böyük boşluqların (şəkil 1) və aktivasiya enerjisinin çox kiçik olması səbəbindən 320K yuxarı temperaturda əhəmiyyətli dərəcədə ion keçiriciliyi alınır.

Ədəbiyyat

1. Алиев А.Э., Бурак Я.В., Лысейко И.Т. Электрофизические свойства нового суперионного кристалла Li₂V₄O₇ // Неорганические материалы, 1990, т. 26, № 9, с. 1991-1993.
2. Иванов А.К. – Шиц, Демьянец Л.Н. Материалы ионики твердого тела. Природа 2003, № 12, с. 1 – 15
3. Алджанов М.А., Мамедов К.К. Теплоемкость и динамика решетки TlInTe₂ // ФТТ 1985, т. 27, в. 10, с. 3114-3116.

4. Иванов-Шиц А.К. Особенности ионного переноса в сильно нестехиометрических фазах $M_{1-x}R_xF_{2+x}$ ($M=Ba, Sr, Ca$; $R=La-Lu, Y$) со структурой флюорита // Электродика твердотелитных систем, Под ред. М.В. Перфильева. Свердловск, 1991. с. 89-105.

5. Френкель Я.И. Сбор. Избр. Тр.: Наука: 1975, т. 2, 217 с.

UOT 6219

Çevik istehsal sistemlərinin idarə sisteminin avtomatlaşdırılmış proqramlaşdırma sisteminin işlənməsi

*tex.e.d., prof. Hüseynov Aqil Həmid oğlu
dissertant Manafova Xəyalə İdris qızı
Sumqayıt Dövlət Universiteti*

İstehsal prosesinin səmərəliliyini və dayanıqlılığını artırmaq məqsədi ilə, həmçinin bir məhsul növündən digərinə keçid prosesinə sərf olunan müddətin azaldılması üçün ÇİS-lərin idarəetmə sistemlərində çevikliyi təmin etmək zərurəti mütəxəssislər qarşısında duran əsas məsələlərdən biridir. ÇİS-lərin idarəetmə sistemlərinin təşkili üçün müxtəlif yollar və yanaşmalar mövcuddur. Ənənəvi idarəetmə sistemlərinin təşkili və onlardan istifadə etmə müasir, geniş imkanlı qurğuların bir istehsalat və ya texnoloji proses çərçivəsində koordinasiyasını həll edə bilmir. Ona görə texnoloji proseslərin idarəetmə sistemlərinin özünün çevikliyi təmin edilməlidir ki, o idarə olunan qurğuların vəziyyətinə uyğun adaptasiya olunsun, idarəetmə sistemi texnoloji prosesin vəziyyətinə uyğun qəbul edilsin. Texnoloji prosesdə baş verən istənilən dəyişikliyə uyğun həmin prosesi idarə edə bilsin [1, 2]. Bu problemin həll edilməsi üçün idarəetmə sistemlərinin özlərinin avtomatlaşdırılması, yəni texnoloji prosesin mövcud vəziyyətinə uyğun idarəedici proqramların alınması prosesinin avtomatlaşdırılması olduqca zəruri məsələdir və yüksək əhəmiyyətə malikdir. İdarə edici proqramların avtomatlaşdırılmış işlənməsi və ya alınması məsələlərinə ədədi proqramlarla idarə olunan dəzgahların idarə edilməsi üçün baxılmışdır və bu sahə kifayət qədər öyrənilmişdir və çoxlu miqdarda işlər vardır. Ancaq qeyd etmək lazımdır ki, ÇİS-lərin idarə sistemlərinin avtomatlaşdırılması məsələsi, o cümlədən idarəetmənin avtomatlaşdırılmış sistemlərinin işlənməsi məsələləri lazımı səviyyədə öyrənilməmiş və tədqiq edilməmişdir. Baxılan işdə ÇİS-lərin idarə sistemlərinin avtomatlaşdırılmış proqramlaşdırma sisteminin işlənməsi məsələləri öyrənilir, tədqiq edilir və ÇİS-lərin idarəetmə sistemi üçün avtomatlaşdırılmış proqramlaşdırma sisteminin arxitekturası qurulur [3, 4].

ÇİS-lərin idarəetmə sisteminin avtomatlaşdırılmış proqramlaşdırma sisteminin (İS APS) arxitekturası şəkil 1-də verilmişdir və arxitektura əsasən informasiya emalı altsistemi, ekspert sistemi, situasiyaların analizi altsistemi, həll qəbulu altsistemi və intellektual interfeys daxildir. Arxitektura görünüşü kimi sistem modulluluq prinsipinə uyğun təşkil edilmişdir və müxtəlif modullar (altsistemlər) arasında informasiya mübadiləsinin yerinə yetirilməsi mümkündür. İnformasiyanın emalı altsistemi çevik istehsal sisteminin tərkib hissəsi olan işçi orqanlardan, o cümlədən aktiv elementlərdən, robot və manipulyatorlardan, nəqliyyat sistemlərindən, qeyri-standart qurğulardan, müxtəlif texnoloji proseslərdən və s. qurğulardan informasiya qəbul edir. Qəbul olunmuş informasiyalar toplanaraq analiz edilir. Bu informasiyaların bir-birini inkar etməməsi xüsusi alqoritmlər vasitəsilə yoxlanılır. İnformasiyanın emalı altsistemi, həmçinin, analiz edilmiş məlumatlar əsasında çevik istehsal sahəsinin tam halda və ayrılıqda ayrı-ayrı müxtəlif qurğuların vəziyyətini öyrənir və istehsalatın və texnoloji prosesin mövcud real şəraitini təyin edir. Yəni yerinə yetirilən işlər və analiz nəticəsində texnoloji prosesin və ona daxil olan müxtəlif qurğuların işgörmə qabiliyyətləri, müxtəlif çatışmamazlıqlar, texnoloji prosesdə olan problemlər və məhsul istehsalının mümkün olması ilə əlaqəli digər məsələlər aydınlaşdırılır. Emal prosesinin nəticəsində qurğuların və ümumilikdə texnoloji prosesin idarəsini təşkil edən əsas parametrlər real

şəraitə uyğun qiymətləndirilir. Bu parametrlər idarəedici parametrlərdir ki, onların aldığı qiymətlər əsasında texnoloji proses idarə olunur, qurğuların yoxlanması prosesi yerinə yetirilir, test proqramları yoxlanılır, texnoloji prosesin və ayrı-ayrı qurğuların monitorun ekranında imitasiya və qrafik təsvirləri canlandırılır. APS-nin arxitekturasına daxil olan əsas komponentlərdən biri də ekspert sistemidir. Ekspert sisteminin əsas məqsədi ÇİS-in və ona aid olan aktiv elementlərin idarəsini təşkil edən biliklər bazasının yaradılmasıdır. ÇİS-lərin idarəsi üçün təşkil olunan ekspert sistemlərinin örtüyünü əsasən produksiya təsvir modeli biliklər, qaydalar ardıcılığı təşkil edir. ÇİS-lərin idarə sistemini yaxşı bilən yüksək ixtisaslı mütəxəssislərin biliyi produksiyalar şəklində formalaşdırılır, ekspert sistemə daxil edilir. Bu zaman produksiyaların adının, şərt və nəticənin sistemə daxil edilməsi vacib məsələlərdəndir.

Produksiyalar idarəetmə sistemindəki müxtəlif vəziyyətləri özündə əks etdirir. ÇİS-in idarə olunması üçün zəruri olan bütün produksiyalar və parametrlər, onlar arasındakı münasibətlər əvvəlcədən ekspertin imkanları daxilində öyrənilir və dəqiqləşdirilir. Ekspert sisteminin produksiyalarla doldurulması, produksiyalarda düzəlişlərin, o cümlədən redaktə işlərinin aparılması, yeni produksiyaların bazaya daxil edilməsi, mənəvi köhnəlmiş produksiyaların bazadan çıxarılması və digər oxşar işlər ekspert sisteminin xüsusi proqramlarının köməyi ilə yerinə yetirilir. Ekspert sistemə daxil olan digər əsas komponent etalon situasiyalar bazasıdır. Bu bazaya daxil olan informasiyalar bir qədər fərqli xarakter daşıyır. Etalon situasiyalar bazası biliklərin ümumiləşdirilmiş forması olub ekspert tərəfindən biliklər bazasından seçilən produksiyalar çoxluğu əsasında texniki sistemin, texnoloji prosesin və ayrılıqda aktiv elementlərin əvvəlcədən nəzərdə tutulmuş reallığa uyğun idarə sisteminin müxtəlif variantıdır. Bu bazanı alternativ həllər bazası da hesab etmək olar. Hər bir idarəetmə variantının özünə aid produksiyalar çoxluğu bu bazada saxlanır və ya idarəetmənin quruluşuna (tərkibinə) uyğun produksiyalar biliklər bazasından tərkibə uyğun ardıcılıqla seçilir və nizamlanır. Qeyd etmək lazımdır ki, etalon situasiyalar bazasında saxlanılan nizamlanmış biliklər ardıcılığı və ya variantlar həll qəbulu prosesinin yerinə yetirilməsi prosesinin yerinə yetirilməsi üçün əhəmiyyətli rol oynayır. Onu da qeyd etmək lazımdır ki, biliklər bazasında biliklər iyerarxik səviyyələrə malik quruluşda təsvir edilə bilər. Bu zaman ierarxiyanın ən aşağı səviyyəsində ancaq bir aktiv elementin idarəsi üçün zəruri olan bilik, yuxarı səviyyələrdə isə aktiv elementlərdən təşkil olunmuş qovşaqların və yaxud texnoloji prosesin ayrı-ayrı müxtəlif işlər yerinə yetirən hissələrinin idarəsini təşkil edən biliklər, ən yuxarı səviyyədə isə texnoloji prosesin və ya ÇİS-in tam idarəsini təmin edən biliklər, produksiyalar yerləşdirilir. İyerarxik quruluşlu produksiyalar bazasının təşkili texnoloji prosesin analizini eyni zamanda produksiyalarla işləmə prosesini asanlaşdırır [5].

İS APS-nin ən əsas altsistemlərindən biri də həll qəbulu altsistemidir. Bu sistemin yerinə yetirdiyi işlərin nəticəsində ÇİS-in qurğuları və texnoloji proses idarə olunur. İşçi orqanlardan, aktiv elementlərdən qəbul edilən informasiyalar emal prosesinə daxil olduqdan sonra texniki sistemin və onun ayrı-ayrı tərkib hissələri olan aktiv elementlərin real vəziyyəti təyin edilir. Real vəziyyət əsasında idarəetmənin ardıcılığı müəyyənləşir və bu ardıcılıq etalon situasiyalar bazasındakı variantlarla müqaisə olunur. Etalon situasiyalar bazasından real vəziyyətə uyğun gələn variantlardan biri seçilir. Variantlardan birinin seçilməsi, həmin idarəetmə variantına uyğun produksiyaların biliklər bazasından seçilməsi, produksiyaların müəyyən olunması nəticəsində başa çatır. Produksiyaların biliklər bazasından seçilməsi və idarəetmə prosesinə uyğun olaraq produksiyalar ardıcılığının müəyyənləşdirilməsinin avtomatlaşdırılmış yerinə yetirilməsi idarə sisteminin avtomatlaşdırılmış proqramlaşdırılması hesab oluna bilər. Produksiyaların özlərində saxladığı parametrlərin qiymətləri müəyyən olunmuş və ya qəbul edilmiş ardıcılıq əsasında ÇİS-in elementlərinin idarəsi üçün ötürülür.

Qeyd etmək lazımdır ki, bəzi hallarda sistemin real vəziyyətinə uyğun idarə strukturu etalon situasiyalar bazasında olmaya bilər. Bu zaman bazada yerləşdirilmiş etalon idarəetmə strukturlarının müxtəlif modifikasiyalarına və yaxud yeni idarə strukturunun işlənmə məsələlərinə baxıla bilər. İkinci halda ekspert biliyindən istifadə zərurəti qarşıya çıxır və yeni işlənmiş struktur etalon situasiyalar bazasına daxil edilir. Göründüyü kimi, ÇİS-lərin idarəsi üçün variantların seçilməsi prosesi mürəkkəb prosesdir və idarəetmə prosesi zamanı qarşıdurmaların yaranması

probleminin yüksək dəqiqliklə həll olunmasını tələb edir. Bunun üçün seçilmiş variantların qiymətləndirilməsi yerinə yetirilməlidir ki, bu da, həll qəbulu altsisteminin əsas funksiyalarından biridir. Seçilmiş variantların qiymətləndirilməsi, həmin variantlara daxil olan parametrlərin çəki funksiyalarının və eyni zamanda, səmərəlilik kriteriyalarının qiymətləndirilməsi nəticəsində yerinə yetirilir.

Bütün hallarda qəbul edilmiş son nəticənin kompyuter modelləşdirilməsi yerinə yetirilir. Texnoloji prosesin, texnoloji qurğuların və onların yerinə yetirdikləri işlər ardıcılığının təsvirləri qrafik elementlərin köməyi ilə ekranda modelləşdirilir. İmitasiya modellərinin köməyi ilə seçilmiş variantın əsasında texnoloji prosesin idarəsi izlənilir, texnoloji qurğuların işlərindəki çatışmamazlıqlar, bir-birini inkar etmə halları öyrənilir və sinxronizasiya və koordinasiya məsələləri kompyuter modelləşdirilməsinin köməyi ilə həll edilir. Həll qəbulu prosesinin yerinə yetirilməsi zamanı kompyuter modelləşdirilməsinin tətbiqi ÇİS-in və onun ayrı-ayrı qurğularının etibarlı idarəsinə zəmin yaradır.

APS-nə daxil olan əsas vasitələrdən biri də intellektual interfeysdir ki, informasiyanın qəbulu və ötürülməsini, altsistemlər arasındakı qarşılıqlı əlaqəni, bazalara müraciəti, istifadəçi ilə ünsiyyətini və s. işləri yerinə yetirir.

Ədəbiyyat

1. Əliyev R.Ə., Əliyev R.R. Soft Computing. Bakı: Çasıoğlu, 2004, 624 s.
2. Əliyev R.Ə., Cəfərov S.M., Babayev M.S., Hüseynov B.Q. İntellektual sistemlərin qurulma prinsipləri və layihələndirilməsi. Bakı: Nərgiz, 2005, 368 s.
3. Əliyev R.Ə., Cəfərov S.M., Babayev M.S., Zeynalova L.M. Müasir idarəetmə nəzəriyyəsi. Bakı: ADNA, 2002, 231 s.
4. Əhmədov M.A., Məmmədov C.F., Hüseynov A.H., Məmmədov S.V. Çevik istehsalat modulunun funksional təşkili. // AzTU, Elmi xəbərlər, XI cild, № 1, Bakı, 2002, səh. 12-18.
5. Алексеев А.В., Борисов А.Н, и др.// Интеллектуальные системы принятия проектных решений. Рига: Знание, 1987.

UOT 512.64

Rasional tənliklərin həlli

*f.r.f.d., dos. Kələşov Qəhrəman Tapdıq oğlu
Kələşova Natəvan Həmdiyə qızı
Mingəçevir Dövlət Universiteti*

Tərif. $P(x)$ və $Q(x)$ çoxhədli ($Q(x) \neq 0$) olarsa, $\frac{P(x)}{Q(x)} = 0$ (1) şəklində olan tənliklərə rasional tənliklər deyilir.

1. Rasional tənliklərin həlli onunla eynigüclü olan $\begin{cases} P(x) = 0, \\ Q(x) \neq 0. \end{cases}$ (2) sistem tənliyinin həllinə gətirilir. Əvvəlcə $P(x) = 0$ tənliyi həll edilir, sonra bu həllərin daxilindən $Q(x) \neq 0$ şərtini ödəyən həllər seçilir.

Bu məqalədə orta məktəbdə geniş tədris olunmayan, lakin praktikada tez-tez qarşılaşdığımız çətinlik dərəcəsi yüksək olan rasional tənliklərin bəzi tiplərinin həll üsulları göstərilmişdir.

Misal 1. $\frac{4x+1}{x+3} - \frac{6}{3-x} = -\frac{7}{4}$ rasional tənliyini həll edin.

$$\begin{aligned} \text{Həlli: } & \frac{4x+1}{x+3} - \frac{6}{3-x} = -\frac{7}{4} \sim \frac{4x+1}{x+3} - \frac{6}{3-x} + \frac{7}{4} = 0 \sim \\ & \sim \frac{4(4x+1)(x-3) + 24(x+3) + 7(x^2-9)}{4(x+3)(x-3)} = 0 \sim \frac{23x^2 - 20x - 3}{4(x-3)(x+3)} = 0 \sim \begin{cases} 23x^2 - 20x - 3 = 0 \\ 4(x-3)(x+3) \neq 0 \end{cases} \end{aligned}$$

şəklinə gətirilir.

Sonra $23x^2 - 20x - 3 = 0$ kvadrat tənliyini həll edərək $x_1 = 1$ və $x_2 = -\frac{3}{23}$ kökləri tapılır. x_1 və x_2 kökləri $(x-3)(x+3) = 0$ tənliyinin həlli olmadığı üçün, verilmiş rasionallıq tənliyinin həlli $x_1 = 1$ və $x_2 = -\frac{3}{23}$ ədədləri olar.

$$2. \frac{Ax}{ax^2 + b_1x + c} + \frac{Bx}{ax^2 + b_2x + c} = C \quad (ABC \neq 0, ac \neq 0) \quad (3) \text{ şəklində verilmiş rasionallıq}$$

tənlikləri həll edərək $y = ax + \frac{c}{x}$ əvəzləməsindən istifadə edilərək (3) tənliyi,

$$\frac{A}{y+b_1} + \frac{B}{y+b_2} = C \quad (4) \text{ rasionallıq tənliyinin həllinə gətirilir.}$$

$$\text{Məsəl 2. } \frac{2x}{x^2 - 3x + 3} - \frac{5x}{x^2 - 5x + 3} = 7 \text{ rasionallıq tənliyini həll edin.}$$

$$\text{Həlli: } \frac{2x}{x^2 - 3x + 3} - \frac{5x}{x^2 - 5x + 3} = 7 \text{ tənliyinin } x=0 \text{ ədədi həlli olmadığı üçün, tənliyin sol}$$

tərəfindəki kəsrlərin surət və məxrəcini x -ə bölsək tənlik aşağıdakı şəkildə olar:

$$\frac{2}{x + \frac{3}{x} - 3} - \frac{5}{x + \frac{3}{x} - 5} = 7, \text{ burada } y = x + \frac{3}{x} \text{ əvəzləməsi aparıb, tənliyi } \frac{2}{y-3} - \frac{5}{y-5} = 7 \text{ şəklinə}$$

salaraq həll etmək lazımdır.

$$\begin{aligned} \frac{2}{y-3} - \frac{5}{y-5} - 7 = 0 & \sim \frac{2(y-5) - 5(y-3) - 7(y-3)(y-5)}{(y-3)(y-5)} = 0 \sim \frac{7y^2 - 53y + 100}{(y-3)(y-5)} = 0 \sim \\ & \sim \begin{cases} 7y^2 - 53y + 100 = 0, \\ (y-3)(y-5) \neq 0. \end{cases} \text{ olar.} \end{aligned}$$

$7y^2 - 53y + 100 = 0$ kvadrat tənliyini həll etsək $y_1 = 4$ və $y_2 = \frac{25}{7}$ köklərini tapırıq.

Tapılmış kökləri əvəzləmədə nəzərə alsaq $x + \frac{3}{x} = 4$ və $x + \frac{3}{x} = \frac{25}{7}$ tənliklərini alırıq. Alınmış

tənlikləri həll edərək $x_1 = 1, x_2 = 3, x_3 = \frac{25 + \sqrt{37}}{14}$ və $x_4 = \frac{25 - \sqrt{37}}{14}$ kökləri tapılır.

$$3. \frac{ax^2 + b_1x + c}{ax^2 + b_2x + c} + \frac{ax^2 + b_3x + c}{ax^2 + b_4x + c} = A \quad (A \neq 0, ac \neq 0) \quad (5) \text{ şəklində verilmiş rasionallıq tənliklərin}$$

həllində də $y = ax + \frac{c}{x}$ əvəzləməsindən istifadə edilir.

$$\text{Məsəl 3. } \frac{3x^2 + 2x + 2}{3x^2 - 4x + 2} - \frac{3x^2 + x + 2}{3x^2 - x + 2} = \frac{11}{2} \text{ rasionallıq tənliyini həll edin.}$$

Həlli: $x = 0$ ədədi verilmiş tənliyin həlli olmadığı üçün tənliyin sol tərəfindəki kəsrlərin surət və məxrəclərini x -ə bölsək,

$$\frac{3x + \frac{2}{x} + 2}{3x + \frac{2}{x} - 4} - \frac{3x + \frac{2}{x} + 1}{3x^2 + \frac{2}{x} - 1} = \frac{11}{2} \text{ tənliyini alarıq. Burada } y = 3x + \frac{2}{x} \text{ əvəzləməsi aparsaq,}$$

$$\frac{y+2}{y-4} - \frac{y+1}{y-1} = \frac{11}{2} \text{ rasiyal tənliyi alınar.}$$

Bu tip rasiyal tənliklərin həlli məlumdur. Rasiyal tənliyi həll edərək $y_1 = 5$ və $y_2 = \frac{8}{11}$ köklərini tapırıq. Sonra bu qiymətləri əvəzləmədə nəzərə alsaq $3x + \frac{2}{x} = 5$ və $3x + \frac{2}{x} = \frac{8}{11}$ tənliklərini alarıq. Bu tənliklər həll edilərək, birinci tənlikdən $x_1 = 1$, $x_2 = \frac{2}{3}$ kökləri tapılır, ikinci tənliyin isə həlli yoxdur.

Misal 4. $\frac{x+1}{x-1} + \frac{x-2}{x+2} + \frac{x-3}{x+3} + \frac{x+4}{x-4} = 4$ rasiyal tənliyini həll edin.

Həlli: Verilmiş tənliyin üzərində çevirmələr apararaq

$$1 + \frac{2}{x-1} + 1 - \frac{4}{x+2} + 1 - \frac{6}{x-3} + 1 + 1 + \frac{8}{x-4} = 4 \text{ şəklində yazsaq, onda onunla eynigüclü olan}$$

$$\frac{1}{x-1} - \frac{2}{x+2} - \frac{3}{x+3} + \frac{4}{x-4} = 0 \text{ rasiyal tənliyini alarıq.}$$

$$\frac{1}{x-1} - \frac{2}{x+2} - \frac{3}{x+3} + \frac{4}{x-4} = 0 \sim \frac{1}{x-1} - \frac{4}{x-4} = \frac{2}{x+2} + \frac{3}{x+3} \sim \frac{5x-8}{(x-1)(x-4)} = \frac{5x+12}{(x+2)(x+3)} \sim$$

$$\begin{cases} (5x-8)(x+2)(x+3) = (5x+12)(x-1)(x-4), \\ (x-1)(x-4)(x+2)(x+3) \neq 0. \end{cases} \text{ olar.}$$

Tənliyi həll edərək $x_1 = \frac{1}{2}(-1 + \sqrt{\frac{69}{5}})$ və $x_2 = \frac{1}{2}(-1 - \sqrt{\frac{69}{5}})$ köklərini tapırıq.

4. $x^2 + \frac{m^2 x^2}{(x+m)^2} = n$ şəklində olan rasiyal tənlikləri $\left(x - \frac{mx}{x+m}\right)^2 + 2\frac{mx^2}{x+m} - n = 0$ şəklinə

gətirib, sonra da $y = \frac{x^2}{x+m}$ əvəzləməsi aparmaqla $y^2 + 2my - n = 0$ tənliyini həll etmək lazımdır.

Misal 5. $x^2 + \frac{9x^2}{(x+3)^2} = 40$ rasiyal tənliyini həll edin.

Həlli: $x^2 + \frac{9x^2}{(x+3)^2} = 40 \sim x^2 - 2x \cdot \frac{3x}{x+3} + \left(\frac{3x}{x+3}\right)^2 + 2x \cdot \frac{3x}{x+3} = 40 \sim$

$$\sim \left(x - \frac{3x}{x+3}\right)^2 + 6 \cdot \frac{x^2}{x+3} - 40 = 0$$

burada $y = x - \frac{3x}{x+3}$ əvəzləməsi aparsaq, onda $y^2 + 6y - 40 = 0$ tənliyini alırıq. Tənliyi həll

edərək $y_1 = 4$ və $y_2 = -10$ köklərini tapırıq. Bu qiymətləri nəzərə alsaq, $\frac{x^2}{x+3} = 4$ və $\frac{x^2}{x+3} = -10$

tənliklərini alarıq. Birinci tənliyi həll etsək $x_1 = 6$ və $x_2 = -2$ köklərini tapırıq. İkinci tənliyin isə həqiqi kökləri yoxdur.

Misal 6. $\left(\frac{x-3}{x+1}\right)^2 - 4 \cdot \left(\frac{x+3}{x-1}\right)^2 + 3 \cdot \frac{x^2-9}{x^2-1} = 0$ rasiyal tənliyini həll edin.

Həlli. $\left(\frac{x-3}{x+1}\right)^2 - 4 \cdot \left(\frac{x+3}{x-1}\right)^2 + 3 \cdot \frac{x^2-9}{x^2-1} = 0 \sim \left(\frac{x-3}{x+1}\right)^2 - 4 \cdot \left(\frac{x+3}{x-1}\right)^2 + 3 \cdot \frac{x-3}{x+1} \cdot \frac{x+3}{x-1} = 0$

Burada $u = \frac{x-3}{x+1}$ və $v = \frac{x+3}{x-1}$ əvəzləməsi aparsaq, verilmiş tənlik $u^2 - 4v^2 + 3uv = 0$ şəklində u və v dəyişənlərinə nəzərən bircinsli tənlik alırıq. Tənliyin hər tərəfini v^2 -na bölsək onda $\left(\frac{u}{v}\right)^2 + 3 \cdot \left(\frac{u}{v}\right) - 4 = 0$ tənliyini alırıq. Burada $t = \frac{u}{v}$ əvəzləməsi aparıb $t^2 + 3t - 4 = 0$ tənliyini həll

edərək $t_1 = 1$ və $t_2 = -4$ köklərini tapırıq. Bu qiymətləri əvəzləmədə nəzərə alsaq $\frac{x-3}{x+1} \div \frac{x+3}{x-1} = 1$

və $\frac{x-3}{x+1} \div \frac{x+3}{x-1} = -4$ tənliklərini alırıq. Tənlikləri həll edərək $x = 0$ həlli tapılır.

Misal 7. $x \cdot \left(\frac{5-x}{x+1}\right) \cdot \left(x + \frac{5-x}{x+1}\right) = 6$ rasiyal tənliyini həll edin.

Həlli: $u = x \cdot \frac{5-x}{x+1}$ və $v = x + \frac{5-x}{x+1}$ əvəzləməsi aparsaq, onda $u \cdot v = 6$, alırıq.

$\begin{cases} u \cdot v = 6 \\ u + v = 5 \end{cases}$ sistem tənliyini həll etsək, $\begin{cases} u_1 = 3 \\ v_2 = 2 \end{cases}$ və ya $\begin{cases} u_2 = 2 \\ v_2 = 3 \end{cases}$ alırıq. Bu qiymətləri

əvəzləmədə nəzərə alsaq $x \cdot \frac{5-x}{x+1} = 2$ və $x + \frac{5-x}{x+1} = 3$ tənliklərini alırıq. Tənlikləri həll edərək $x_1 = 1$ və $x_2 = 2$ köklərini tapırıq. Tapdığımız köklər verilmiş tənliyin həlləridir.

Misal 8. $x^4 = \frac{11x-6}{6x-11}$ rasiyal tənliyini həll edin.

Həlli: $x^4 = \frac{11x-6}{6x-11} \sim \begin{cases} 6x^5 - 11x^4 - 11x + 6 = 0, \\ 6x - 11 \neq 0. \end{cases}$

$6x^5 - 11x^4 - 11x + 6 = 0$ tənliyi simmetrik tənlik olduğundan $x=1$ ədədi tənliyin köküdür. Onda tənliyi $6x^5 - 11x^4 - 11x + 6 = 0 \sim (x+1)(6x^4 - 17x^3 + 17x^2 - 17x + 6) = 0$ şəklində yazmaq olar. $x=0$ ədədi $6x^4 - 17x^3 + 17x^2 - 17x + 6 = 0$ tənliyinin kökü olmadığı üçün tənliyin hər tərəfini x^2 -na bölsək

$$\begin{aligned} 6x^2 - 17x + 17 - \frac{17}{x} + \frac{6}{x^2} = 0 &\sim 6 \cdot \left(x^2 + \frac{1}{x^2}\right) - 17 \left(x + \frac{1}{x}\right) + 17 = 0 \sim \\ &\sim 6 \cdot \left[\left(x + \frac{1}{x}\right)^2 - 2\right] - 17 \left(x + \frac{1}{x}\right) + 17 = 0 \end{aligned}$$

Tənlikdə $y = \left(x + \frac{1}{x}\right)$ əvəzləməsi aparsaq, $6(y^2 - 2) - 17y + 17 = 0 \sim 6y^2 - 17y + 5 = 0$ kvadrat

tənliyini alırıq. Tənliyi həll edərək $y_1 = \frac{1}{3}$ və $y_2 = \frac{5}{2}$ köklərini tapırıq. y -in qiymətlərini

əvəzləmədə nəzərə alsaq $x + \frac{1}{x} = \frac{1}{3}$ və $x + \frac{1}{x} = \frac{5}{2}$ tənliklərini alırıq. Aldığımız tənlikləri həll edərək

$x_2 = 2$, $x_3 = \frac{1}{2}$ köklərini tapırıq. Nəticədə $x_1 = -1, x_2 = 2, x_3 = \frac{1}{2}$ ədədləri verilmiş tənliyin kökləri olar.

Ədəbiyyat

1. Abbaszadə M.M. və başqaları. Riyaziyyat. Bakı: 2006.
2. Gülmədov B.Y. Riyaziyyatdan çalışmaları həlli metodları. Bakı: 1991.
3. Məmmədov Ə.M., Şükürov R.Y. Elementar riyaziyyat. Bakı: 2010.

UOT 629.113.004.5

Avtomobillərin texniki istismarı məsələlərinin həllində etibarlılıq nəzəriyyəsinin tətbiqi

tex.f.d., dos. Məmmədov Rauf Tofiq oğlu
tex.f.d., dos. Namazov Bəxtiyar Fərman oğlu
tex.f.d., dos. Gözəlov Sülhəddin Kamal oğlu
Azərbaycan Texniki Universiteti

Avtomobillərin texniki sazılığının təmin edilməsində etibarlılıq nəzəriyyəsinin effektiv istifadə olunması üçün avtomobillərin texniki istismarının stoxastik prosesləri tədqiq olunmalıdır. Məsələn, avtomobilin və ya aqreqatın imtina yürüşü təsadüfi kəmiyyətdir və bir sıra amillərdən asılıdır: detalların materialının ilkin keyfiyyəti; detalların emalının dəqiqliyi və təmizliyi; avtomobillərin, aqreqatların, mexanizmlərin yığılma keyfiyyəti; texniki qulluq və təmirin yerinə yetirilmə keyfiyyəti; personalın ixtisas səviyyəsi; istismar şəraiti; istifadə olunan istismar materiallarının keyfiyyəti; sürücünün peşəkarlığı; saxlanma (qorunma) şəraiti və s.

Tədqiqatımız avtomobillərin texniki istismarının stoxastik proseslərinin təsvirində paylanma qanunlarının istifadə edilməsilə stoxastik prosesləri müəyyən modellər üzrə qruplaşdırmaq və beləliklə də, avtomobillərin texniki istismarı məsələlərinin həllində etibarlılıq nəzəriyyəsinin tətbiqində yeni yanaşmaya həsr olunmuşdur. Biz mövcud ədəbiyyatı və tədqiqatları təhlil edərək avtomobillərin texniki istismarının etibarlılıq nəzəriyyəsi vasitəsilə həll edilən məsələlərinin vaciblərini aşağıdakı kimi qruplaşdırmışıq:

- avtomobillərin təmirlərarası və silinmə yürüşlərinin təyin olunması;
- avtomobil elementlərinin orta resursunun sərhəd qiymətlərinin təyini;
- aqreqat və detalların orta resursunun təyini;
- aqreqat və detalların imtinalarının statistik proqnozlaşdırılması;
- aqreqatların dəyişdirilmə tələbatının planlaşdırılması;
- avtomobillərin cari təmirə tələbatının planlaşdırılması;
- texniki qulluğun periodikliyinə təyini və korreksiyası;
- ehtiyat hissələrin sərfinin proqnozlaşdırılması;
- texniki istismarın parametrlərinin qiymətlərinin təyini;
- texniki diaqnostika parametrlərinin buraxılabilən qiymətlərinin təyini.

Avtomobillərin texniki istismarının stoxastik proseslərinin tədqiqində paylanma qanunlarının müəyyən olunmasında stoxastik prosesləri aşağıdakı modellər üzrə qruplaşdırmağı nəzərdə tuturuq:

I model. Tədqiq olunan prosesə və onun nəticəsinə olduqca çox sayda asılı olmayan və ya zəif asılı olan elementar faktorlar təsir edir, bu faktorların hər biri ayrılıqda qalan faktorların birgə təsiri ilə müqayisədə çox zəif təsir göstərir.

II model. Həddi vəziyyətə çatmanın periodikliyinə paylanmasının bir və ya bir neçə parametrin funksiyası kimi təyini.

III model. Tədqiq olunan prosesə və onun nəticəsinə nisbətən az sayda faktor təsir edir, bunlardan bəziləri daha çox üstünlüyə malikdir.

I model. Bu model riyazi olaraq normal paylama qanununa tabe olur. Apardığımız araşdırmalar göstərmişdir ki, avtomobillərin texniki istismarında və onların etibarlılığının öyrənilməsində normal paylanma qanununun tətbiqinə dair çoxlu sayda hallar mövcuddur ki, bunlar da onun dayanıqlığını təsdiq edir. Bu halların mühümlərini aşağıda qeyd edək.

I-1 halı. Bərabər ehtimallı qanunların kompozisiyası.

I-1 halı sadə model olub, normal paylanma qanununun formalaşması şərtlərinin təhlilində istifadə olunan metodların əsasını təsvir edir.

I-2 halı. Müəyyən zaman periodları ərzində (təqvim müddətlərində) avtomobillərin yürüşlərinin və faktiki texniki qulluq periodikliyinə paylanması.

Faktiki məlumatların təhlili göstərmişdir ki, avtomobil nəqliyyat müəssisələrində TQ-nin faktiki periodikliyinə paylanması baxılan modelə uyğun olaraq normal paylanma qanununa tabe olur. Məsələn, nümunə olaraq, avtobusun mühərrikinin karterində yağın dəyişdirilməsi; benzin mühərrikli yük avtomobilinin və dizel mühərrikli yük avtomobilinin TQ-1-i vəs. göstərmək olar.

I-3 halı. Avtomobilin, aqreqatın, qovşağın, detalın texniki vəziyyətini xarakterizə edən parametrlərin təsadüfi arqumentin funksiyaları kimi paylanması. I-3 halı üçün nümunə olaraq yük avtomobilinin arxa təkərlərinin tormoz barabanları və qəlib üstlükləri arasında faktiki araboşluğunun paylanması göstərilə bilər.

I-4 halı. Müntəzəm profilaktika əməliyyatlarının faktiki yerinə yetirilmə müddətinin (əmək tutumunun) paylanması. Müntəzəm profilaktika dedikdə, elə əməliyyatlar başa düşülür ki, onlar hər texniki qulluqda yerinə yetirilir. Müntəzəm profilaktika əməliyyatlarına misal olaraq yağlama, nəzarət, müntəzəm bərkitmə və s. əməliyyatları göstərmək olar. Məsələn, yük avtomobilinin arxa ressorlarının barmaqlarının yağlanması; minik avtomobilinin mühərrikinin karterindən yağın boşaldılması; yük avtomobilinin ilişmə muftasının yastığının yağlanması; minik avtomobilinin qabaq asqısının birləşmələrinin yağlanması

I-5 halı. Texniki qulluğun qrup əməliyyatlarının yerinə yetirilməsinin faktiki müddətinin (əmək tutumunun) paylanması.

I-6 halı. Detailın, qovşağın, aqreqatın, materialın texniki vəziyyətini və ya onların resursunu xarakterizə edən parametrlərin paylanması. Məsələn, yük avtomobilinin müxtəlif istismar şəraitlərində (daimi ağır istismar şəraitində, qarışıq, əsasən də, bərk örtüklü şəhər yollarında) işlədikdə qabaq ressorların resursunun paylanması.

I-7 halı. Avtomobillərin və ya onların aqreqatlarının birinci imtinalar qrupunun periodikliyinə paylanması. Bu hal üçün normal paylanma qanununun formalaşması yalnız o zaman baş verir ki, qrupda imtinaların sayı kifayət qədər çoxdur (15...20), ayrı-ayrı imtina növləri üstünlüyə malik deyil.

II-1 halı. Həddi vəziyyətə çatmanın periodikliyinə paylanmasının bir və ya bir neçə parametrlərin funksiyası kimi təyini. Məsələn, yük avtomobilinin arxa təkərlərinin tormoz qəlibi üstlüklərinin daxilində pərçimin uzunluğu, tormoz mexanizmlərinin barabanları və qəlib üstlükləri üzrə yeyilmə; ilişmə muftasında disk və friksion üstlüklərin yeyilməsi; şinlərin protektorlarının, silindr-porşen qrupu detallarının, sürüşmə yastıqlarının və b. yeyilməsi.

II-2 halı. Həddi vəziyyətə çatmanın periodikliyinə paylanmasının başlanğıc vəziyyətin və bəzi təsadüfi amillərin funksiyası kimi təyini.

III model. Bu model üçün aşağıdakı nümunələri göstərmək olar: detalların, aqreqatların resursunun; əməliyyatlar qrupunun (az sayda əməliyyat) yerinə yetirilmə müddətinə paylanması və b.

III-1 halı. Qeyri-müntəzəm profilaktika əməliyyatlarının faktiki yerinə yetirilmə müddətinin (əmək tutumunun) paylanması. Təhlil göstərmişdir ki, qeyri-müntəzəm profilaktika əməliyyatlarının yerinə yetirilmə müddəti Veybul qanunu ilə (variasiya əmsalı 0,4...0,8); variasiya əmsalı 0,7 və daha böyük olduqda – eksponensial paylanma qanunu ilə yazılır. Qeyri-müntəzəm tipli texniki qulluq əməliyyatları nümunələr: yük avtomobilinin ötürmə qutusunun karterində yağın səviyyəsinin yoxlanılması və lazım gəldikdə yağın əlavə edilməsi; minik avtomobilinin qabaq təkər toplarının yastıqlarının lüftünün yoxlanılması və lazım gəldikdə nizamlanması.

III-2 halı. Texniki qulluğun əməliyyatlar qrupunun onların superpozisiyası zamanı yerinə yetirilməsinin faktiki müddətinin (əmək tutumunun) paylanması. Məsələn, TQ-1 xəttində icraçının iş vaxtının paylanması;

III-3 halı. Cari təmirin əməliyyatlarının faktiki yerinə yetirilmə müddətinin (əmək tutumunun) paylanması. Apardığımız araşdırmalar göstərmişdir ki, cari təmirin əməliyyatlarının davam etmə müddəti eksponensial qanunla və Veybul paylanma qanunu ilə yazılır. Variasiya əmsalı $\nu=0,55\dots 0,75$ olduqda üstünlük Veybul paylanma, variasiya əmsalı $\nu=0,8$ və daha böyük olduqda eksponensial paylanma qanununa verilir.

III-4 halı. Texniki qulluğun və müşayiət edən cari təmirin əməliyyatlar qrupunun yerinə yetirilməsinin faktiki davam etmə müddətinin (əmək tutumunun) paylanması. Məsələn, texniki qulluq zamanı təkərləri topları ilə birlikdə çıxardıqda tormoz qəliblərinin, barabanın, təkər topu yastıqlarının və s. dəyişdirilməsi nəzərdə tutula bilər.

Nəticə:

1. Müqayisəli təhlil nəticəsində avtomobillərin texniki istismarının etibarlılıq nəzəriyyəsi vasitəsilə həll edilən məsələləri müəyyən edilmişdir.

2. Avtomobillərin texniki istismarının stoxastik prosesləri xarakteristikalarına görə əsas model və bu modellər çərçivəsində hallar üzrə qruplaşdırılmışdır. Qruplaşdırma göstərmişdir ki, texniki istismarın stoxastik proseslərinin tədqiqində daha çox normal, eksponensial və Veybul paylanma qanunları düzgün, doğru, etibarlı və səmərəli nəticə verir.

Tədqiqatın nəticələri avtomobillərin texniki istismarının nəzəri və praktiki məsələlərinin yüksək keyfiyyətlə və iqtisadi səmərə ilə həllində istifadə oluna bilər.

Ədəbiyyat

1. Canmirzəyev A.C. Avtomobillərin texniki istismarı. Bakı: Çarşıoğlu, 1998, 388 s.
2. Завадский Ю.В. Планирование эксперимента в задачах автомобильного транспорта. М.: МАДИ, 1978

UOT 379.85; 338.47:656(470)

Nəqliyyat sistemi turizmin inkişaf amili kimi

tex.f.d., dos. Namazov Bəxtiyar Fərman oğlu
tex.f.d., dos. Məmmədov Rauf Tofiq oğlu
Azərbaycan Texniki Universiteti

Azərbaycan Respublikasında qeyri-neft sektorunun inkişafında turizm və nəqliyyat prioritet sahələr kimi qəbul edilmişdir. Dünya ölkələrinin iqtisadi inkişafının analizi göstərir ki, bu iki sahənin inkişafı qarşılıqlı surətdə bir-biri ilə əlaqədardır. Nəqliyyatın inkişafı turizmin inkişafı üçün çox vacib və həlledici amillərdən biridir.

Azərbaycanın nəqliyyat sisteminin inkişafının və fəaliyyətinin strateji məqsədi nəqliyyat vasitələri ilə respublikanın iqtisadi inkişafının, mövcud və gələcək nəsillərin həyat keyfiyyətinin yüksəldilməsidir. Azərbaycanın Dünya iqtisadiyyatına inteqrasiyası və xarici ticarətin diversifikasiyası nəqliyyat infrastrukturuna yenidən baxılmasını, Azərbaycanın tranzit ölkə kimi potensialından istifadəni və turizm imkanlarını yüksəltməyi, yerli daşıyıcıların rəqabət qabiliyyətinin artmasını və ixrac nəqliyyat xidmətlərinin inkişafını adekvat olaraq tələb edir. Geopolitik vəziyyətin dəyişməsi və Azərbaycanın dünya cəmiyyətinə inteqrasiyası nəqliyyata milli təhlükəsizlik sisteminin bir elementi kimi yeni tələblər irəli sürür. Gələcək nəsillər üçün təbii ehtiyatların qorunması və yaşayış səviyyəsinin yüksəldilməsi məsuliyyəti nəqliyyat sisteminin qurulmasını stabil inkişaf prinsipləri əsasında həyata keçirməyi zəruri edir.

Dünya İqtisadi Forumunun 2014-2015-ci "Dünya Rəqabətlik Hesabatı"nda global turizmin

rəqabət qabiliyyətlilik indeksinə görə Azərbaycan 1 pillə irəliləyib və 144 ölkə arasında 38-ci yerdə qərarlaşıb: “2013-2014-cü il hesabatında ölkəmiz 148 ölkə arasında 39-cu yerdə, 2012-2013-cü il hesabatında 144 ölkə arasında 46-cı, 2011-2012 hesabatında isə 142 ölkə arasında 55-ci yeri tutmuşdu. Hesabata görə, Azərbaycan makroiqtisadi mühit göstəricisinə görə 9-cu, əmək bazarının səmərəliliyi göstəricilərinə görə 72-ci, texnoloji hazırlıq səviyyəsinə görə 56-cı, innovasiyalara görə isə 59-cu yerdə, infrastruktur səviyyəsinə görə 70-ci yerdə, səhiyyə və ümumorta təhsil səviyyəsinə görə 104-cü qərar tutub. Azərbaycan bu göstəricilərlə, hətta bir sıra Avropa Birliyi ölkələrini də geridə qoymağa nail olub”[3].

Azərbaycanda turizm marağı obyektlərinin (təbii, müalicə-sağlamlıq, tarixi, mədəni) konsentrasiyası yüksəkdir, Azərbaycanda daxili və xarici turizmin inkişafı üçün çox gözəl imkanlar var, hərçənd hələ ki, bu sahələrarası sənayenin ölkənin ÜDM-də töhfəsi cəmi 2,2% olmuşdur [1, 2].

Turizm sahələrarası sənaye olaraq, bir çox digər iqtisadiyyat sektorlarının inkişafından asılıdır. Amma turizmin inkişafına nəqliyyat xüsusi təsir göstərir və o artmaqda davam edir. Böyük sahələrarası kompleks kimi nəqliyyat turizmlə oxşar xüsusiyyətlərə malikdir və yalnız qonşu sahələr tərəfindən effektiv idarə etmə vaxtı müvəffəqiyyətlə inkişaf edə bilər. Turizmin nəqliyyat infrastrukturunu (TNI) turizm və nəqliyyat sahələrini əhatə edir və hər ikisinin kəşifən təsirinə çox ciddi məruz qalır, eyni zamanda, onlara da təsir göstərir. TNI-nin xüsusiyyəti ondan ibarətdir ki, çox zaman o yalnız turistlər tərəfindən deyil, həm də adi vətəndaşlar tərəfindən gündəlik ictimai-iqtisadi məsələlərin həlli üçün: şəxsi səfərlər, yüklərin və başqa məqsədlərin nəql edilməsi üçün istifadə olunur. Hərçənd xüsusi turist nəqliyyatını və turist marşrutlarını qeyd etməmək olmaz. TNI demək olar ki, bütün nəqliyyat kompleksini əhatə edə bilər. Deməli, bu kompleksin problemlərinin həlli turizmin inkişafıyla bağlı çox məsələləri həll edə bilər. Turizm və nəqliyyat bəzi oxşar xüsusiyyətlərə malikdir. Onlar çoxbəndli struktura malik böyük komplekslər olub, dünya təsərrüfatı üçün böyük əhəmiyyətə malikdirlər. Turizmin və turizm xidmətlərinin inkişafına təsir edən amillər xüsusi diqqətə layiqdir. Onlardan ən əhəmiyyətlisi nəqliyyatdır. Turizmdə nəqliyyatın rolu daim artır, turizmin nəqliyyat infrastrukturunu yalnız turizm resurslarının mümkünlüyünün təminat vasitəsi olmur, o, həm də turizm resursu xüsusiyyətləri əldə edir.

Bu gün turizmdən maksimal xeyir əldə etmək üçün ölkələrin hökumətləri müxtəlif tədbirlər görür, məhz:

- turizmin inkişafı və dəstəklənməsi üçün xüsusi proqramlar hazırlayır;
- reklam kampaniyalarının keçirilməsi üçün vəsaitlər ayırır;
- viza rəsmiyyətlərini sadələşdirir;
- az təminatlı vətəndaşların (təqaüdçülər, əlillər, çoxuşaqlı ailələr) səyahətləri üçün vəsaitlər ayırır.

Daxili, gəlmə, sosial və həvəskar turizmin dəstəklənməsi və inkişafı Azərbaycanda turizm fəaliyyətinin dövlət tənzimləməsinin prioritet istiqamətləri kimi qəbul edilmişdir.

Ümumdünya İqtisadi Forumunun (ÜİF) mütəxəssisləri turizm sahəsində müxtəlif ölkələrin rəqabətə davamlılığını dəfələrlə tədqiq edib. Tədqiqatda dünyanın 120-dən çox ölkəsi, həmçinin Azərbaycan iştirak edib. Ölkənin rəqabətə davamlılıq indeksi 14 qrup üzrə 71 parametrlə hesablanır, onlardan 16-sı nəqliyyatla bağlıdır. Bu parametrlər arasında 6-cı qrup – “Hava nəqliyyatının infrastrukturunu” xüsusi əhəmiyyət daşıyır.

Keçirilmiş tədqiqatlarda bu parametrlər üzrə Azərbaycanın qiymətləndirilməsi analizi göstərir ki, 2007-ci ildən 2015-ci ilə qədər vaxt ərzində turizm sahəsində vəziyyət az dəyişib. Bəzi qiymətləndirilmələr isə hətta azalıb [3]. Bu qruplardan başqa, turizmin nəqliyyat infrastrukturunu xarakterizə edən, ayrı-ayrı göstəricilər daxil olan digər qruplar da var: hava məkanının açıqlığı, karbon qazı tullantıları, yollarda qəzalılıq, avtomobillərin icarəsi üzrə dünya şirkətlərinin mövcudluğu, biletlərə və aeroport yığımlarına vergilər, ölkənin daxilində aviasiya və avtomobil səyahətlərinin mümkünlüyünü müəyyən edən yanacaq qiymətinin səviyyəsi.

Azərbaycanda əsas problem yerüstü nəqliyyatın infrastrukturudur. Ölkələrin rəqabətə davamlılığı üzrə keçirilmiş tədqiqatların tarixi ərzində Azərbaycanda turizm sahəsində əsas irəliləyiş turizmin və hava nəqliyyatının infrastrukturunda mövqeyin başqa göstəricilərlə müqayisədə kifayət qədər yüksək saxlanması üzrə müşahidə olunur.

Turizm üzrə dünya liderləri (İsveçrə, Avstriya, Fransa) reytingin bütün tarixi ərzində, nəqliyyat infrastrukturunun qiymətinə görə də liderdir. Beləliklə, nəticə çıxartmaq olar ki, ölkələr nəqliyyat infrastrukturunu inkişaf etdirərək, dövlətlərin və biznesin əməkdaşlığının müxtəlif sxemlərindən istifadə etməklə, turizm sahəsində öz rəqabətə davamlılığını artırır.

Cədvəl 1.

ÜİF-in reytingində Azərbaycanın mövqeyi, 2009-2014-cü il

Parametrlər	2009*	2011**	2013***	2014*****
Biznes-mühit və turizmdə infrastruktur	84 (3,2)	87 (3,3)	87 (3,3)	80 (3,9)
hava nəqliyyatının infrastrukturu	78 (2,8)	83 (2,7)	83 (2,7)	44 (5,0)
yerüstü nəqliyyatın infrastrukturu	45 (4,1)	58 (4,1)	57 (4,0)	69 (4,0)
Turizm infrastrukturu	99 (1,9)	96 (2,6)	109 (2,2)	47 (4,8)
turizmdə qiymət üzrə rəqabətə davamlılıq	62 (4,8)	76 (4,5)	77 (4,5)	46 (2,4)

Reytingin * 133 iştirakçı; **139 iştirakçı; ***140 iştirakçı; ****144 iştirakçı.

Nəqliyyat sistemi hər bir ölkənin, o cümlədən Azərbaycanın iqtisadiyyatın ən əhəmiyyətli sahələrindən biridir. Azərbaycanın nəqliyyat sisteminin inkişafı – ümumi daxili məhsulun (ÜDM) artımı, ictimai-iqtisadi sabitlik və dünya iqtisadiyyatına inteqrasiyasının artması amildir. Ölkənin ÜDM-da nəqliyyat sahəsinin payının kiçik olması (6%) sahəni idarə etmədə problemlər və onun inkişafında durğunluqla izah olunur.

Beynəlxalq sərnişin daşımalarının dəyişmə dinamikasına turist daşımaları öz təsirini göstərir. Azərbaycanda kütləvi turizm yalnız keçən yüzilliyin ortasında yarandı və əsasən Azərbaycanın ərazisində və ittifaq dövləti çərçivəsində inkişaf edirdi. Turistlər arasında daha çox avtobus və dəmiryol nəqliyyatı məşhur idi. 1961-ci ildə Ümumittifaq Açıq Tipli Səhmdar Cəmiyyəti “İnturist” ilə müqavilə əsasında SSRİ-də ilk beynəlxalq avtobus daşınmaları işə düşdü. SSRİ-nin dağılmasından sonra turizm yeni inkişaf səviyyəsinə çıxdı, o xalq təsərrüfatının müstəqil sahəsi kimi formalaşdı, sahə üzrə qanunlar və rəqlamentlər yarandı, beynəlxalq turizm və bu sahədə şəxsi sahibkarlıq inkişaf etdi.

2014-cü ildə ölkəmizə gələn xarici vətəndaşların sayı 2013-cü illə müqayisədə 1,4% artaraq 2159,7 min nəfər olmuşdur. Ölkəmizə gələn xarici ziyarətçilər arasında qonşu ölkələrin vətəndaşları daha çox olmuşdur. Belə ki, Rusiya Federasiyasından gələnlərin yekunda xüsusi çəkisi 36,7%, Gürcüstandan gələnlər 29,6, Türkiyədən gələnlər 14,1% və İrandan gələnlər 5,9 % təşkil etmişdir [2]. Ölkəmizə gələn xarici ziyarətçilər səfər zamanı daha çox quru yol nəqliyyatından istifadə etmişlər. Belə ki, bu nəqliyyat növündən istifadə edənlərin ümumi yekunda xüsusi çəkisi 51,9% təşkil etmişdir, hava nəqliyyatından istifadə edənlər 47,4 %, su nəqliyyatından istifadə edənlər isə 0,7 % təşkil etmişdir.

2014-cü ildə xarici ölkələrə gedən Azərbaycan Respublikası vətəndaşlarının sayı 1% azalaraq 4244,3 min nəfər olmuşdur. Ölkə vətəndaşlarının 3319,4 min nəfəri (78,2%) turizm məqsədilə səfər etmişdir. Göründüyü kimi turizm məqsədi ilə xarici ölkələrə gedən Azərbaycan vətəndaşlarının sayı Respublikamıza gələn xarici turistlərin sayından 53,7% çoxdur. Bu turizm sahəsinin, o cümlədən nəqliyyat sahəsinin inkişafı ilə bağlı işlərin davam etdirilməsi və uzaq və qonşu ölkələrdən gələn turistlərin cəlb edilməsi zərurətini yaradır.

Ədəbiyyat

1. AR Dövlət Statistika Komitəsi. Turizm və xidmət. Bakı: 2012.
2. AR Dövlət Statistika Komitəsinin statistik göstəriciləri: 2005-2015-ci illər.
3. The Travel & Tourism Competitiveness Report, WorldEconomic Forum, 2015: http://www3.weforum.org/docs/WEF_TravelTourismCompetitiveness_Report_2014-15

**Qrafoanalitik üsulla IV sinif struktur qrupunda
sürətlər məsələsinin həlli**

*tex.f.d., dos. Mustafayev Vüqar Sabir oğlu
Mingəçevir Dövlət Universiteti*

Struktur (Assur) qruplarından II və III siniflərə aid olanlarının kinematikasını kifayət qədər tədqiq edilsə də, IV sinif struktur qruplarının yalnız strukturuna baxılmış, onların kinematik parametrlərinin təyini məsələləri, demək olar ki, öyrənilməmişdir. IV sinif struktur qrupunda sürətlərin təyini məsələsinə baxaq. Məsələni qrafoanalitik üsulla həll edək.

Fərz edək ki, sxemi verilmiş IV sinif Assur qrupuna daxil olan kinematik cütlərin hamısı fırlanma hərəkətlidir. Qrupun 3 və 5 bəndlərinin əsas mexanizmin 1 və 2 bəndləri ilə fırlanma cütləri əmələ gətirən kənar elementlərinin A və D nöqtələrinin sürətləri verilmişdir (şəkil1). Qrupun bəndlərinin sürətlərini təyin edək.

3 bəndinin AB və AF oxlarını, 5 bəndinin isə DC və DE oxlarını uzadıb, uyğun olaraq, S və T kəsişmə nöqtələrini (Assur nöqtələrini) qeyd edirik. S və T nöqtələri, uyğun olaraq, 4 və 6 bəndlərinə mənsub nöqtələrdir.

p qütb nöqtəsi qeyd edirik və A və D nöqtələrinin sürətlərini μ_v miqyası ilə təsvir edən \overline{pa} və \overline{pd} vektorlarını ayırıırıq. S nöqtəsinin \overline{vs} sürəti aşağıdakı tənliklər sistemindən təyin edilir:

$$\left. \begin{aligned} \overline{vs} &= \overline{vb} + \overline{v_{sb}} = \overline{va} + \overline{v_{ba}} + \overline{v_{sb}} \\ \overline{vs} &= \overline{vc} + \overline{v_{sc}} = \overline{vd} + \overline{v_{cd}} + \overline{v_{sc}} \end{aligned} \right\}$$

Tənliklərin hər birindəki son iki vektor bir düz xətt üzrə yönəlmişdir, belə ki, $\overline{v_{sa}} = \overline{v_{ba}} + \overline{v_{sb}}$ vektoru SA oxuna, $\overline{v_{sd}} = \overline{v_{cd}} + \overline{v_{sc}}$ vektoru isə SD oxuna perpendikulyardır.

Sürətlər planında a nöqtəsindən SA oxuna, d nöqtəsindən isə SD oxuna çəkilmiş perpendikulyar düz xətlərin s kəsişmə nöqtəsi \overline{vs} sürət vektorunun sonunu əks etdirir.

Analoji qayda ilə aşağıdakı tənliklər sistemindən T nöqtəsinin \overline{vt} sürəti təyin edilir:

$$\left. \begin{aligned} \overline{vt} &= \overline{vf} + \overline{v_{tf}} = \overline{va} + \overline{v_{fa}} + \overline{v_{tf}} \\ \overline{vt} &= \overline{ve} + \overline{v_{te}} = \overline{vd} + \overline{v_{ed}} + \overline{v_{te}} \end{aligned} \right\}$$

$\overline{v_{ta}} = \overline{v_{fa}} + \overline{v_{tf}}$ vektoru TA oxuna, $\overline{v_{td}} = \overline{v_{ed}} + \overline{v_{te}}$ vektoru isə TD oxuna perpendikulyardır.

a nöqtəsindən TA oxuna, d nöqtəsindən isə TD oxuna çəkilmiş perpendikulyar düz xətlərin t kəsişmə nöqtəsi sürətlər planında \overline{vt} sürət vektorunun sonunu əks etdirir.

B, C, E və F nöqtələrinin \overline{vb} , \overline{vc} , \overline{ve} və \overline{vf} sürətlərinin plandakı \overline{pb} , \overline{pc} , \overline{pe} və \overline{pf} təsvirlərini qurmaq üçün elə b, c, e və f nöqtələri tapılmalıdır ki, aşağıdakı şərtlər ödənilsin:

1) b nöqtəsi as düz xətti, c nöqtəsi sd düz xətti, e nöqtəsi dt düz xətti, f nöqtəsi isə ta düz xətti üzərində olmalıdır;

2) sürətlər planındakı və verilmiş sxemdəki uyğun üçbucaqlar oxşar olmalıdır:

$$\Delta abf \sim \Delta ABF, \quad \Delta scb \sim \Delta SCB, \quad \Delta dec \sim \Delta DEC, \quad \Delta tfe \sim \Delta TFE.$$

Oxşarlıq şərtinə görə tərəflər və bucaqlar arasında aşağıdakı bərabərliklər ödənilməlidir:

$$\frac{ab}{AB} = \frac{fa}{FA} = k_1; \quad \frac{bs}{BS} = \frac{sc}{SC} = k_2; \quad \frac{cd}{CD} = \frac{de}{DE} = k_3; \quad \frac{et}{ET} = \frac{tf}{TF} = k_4, \quad (1)$$

(burada k_i ($i = 1 \dots 4$) – oxşarlıq əmsallarıdır);

$$\angle baf = \angle BAF; \quad \angle csb = \angle CSB; \quad \angle edc = \angle EDC; \quad \angle fte = \angle FTE. \quad (2)$$

Verilmiş sxemdə A, S, D və T nöqtələrinin qarşılıqlı mövqelərindən və \overline{va} və \overline{vd} sürətlərindən, yəni sürətlər planında a, s, d və t nöqtələrinin mövqelərindən asılı olaraq, aşağıdakı hallar alınabilir:

1. asdt dördbucaqlısı ASDT dördbucaqlısı ilə oxşardır (şəkil1), yəni:

$$\angle asd = \angle ASD; \quad \angle sdt = \angle SDT; \quad \angle dta = \angle DTA; \quad \angle tas = \angle TAS.$$

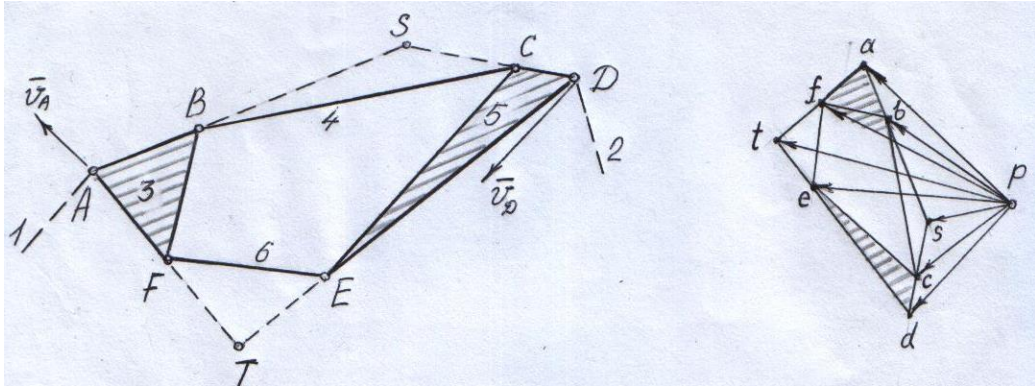

Şəkil 1.

Bu halda həllin yeganəliyi prinsipinə əsasən, b, c, e və f nöqtələri verilmiş sxemdə B, C, E və F nöqtələrinin mövqelərinə uyğun olaraq tapılır:

$$\frac{ab}{bs} = \frac{AB}{BS}; \quad \frac{sc}{cd} = \frac{SD}{CD}; \quad \frac{de}{et} = \frac{DE}{ET}; \quad \frac{tf}{fa} = \frac{TF}{FA}.$$

2. $asdt$ dördbucaqlısı $ASDT$ dördbucaqlısı ilə oxşar deyil. Burada aşağıdakı hallar ola bilər:

2.1. $asdt$ və $ASDT$ dördbucaqlılarının daxili bucaqları arasında münasibətlər aşağıdakı kimidir (bu hal $ASDT$ dördbucaqlısı qabarıq olduqda alınır – şəkil 2):

$$\angle asd = 180^\circ - \angle ASD; \quad \angle sdt = 180^\circ - \angle SDT; \quad \angle dta = 180^\circ - \angle DTA; \quad \angle tas = 180^\circ - \angle TAS.$$

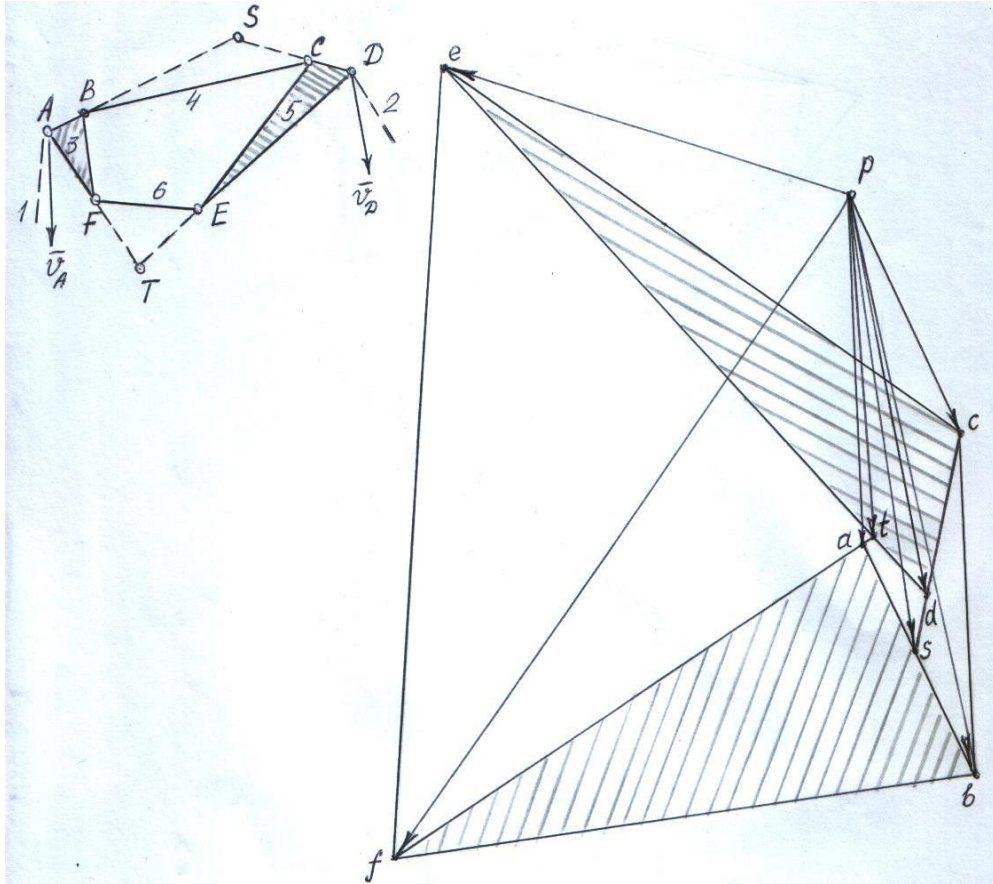

Şəkil 2.

Bu halda (2) şərtlərinə görə b, c, e və f nöqtələri $asdt$ dördbucaqlısının xarici bucaqlarının tərəfləri üzərində olacaq.

Məlumdur ki, bir düz xətt üzərindəki üç nöqtə üç parça əmələ gətirir və bu parçalardan birinin uzunluğu digər ikisinin fərqinə bərabərdir. Ona görə də, 1-ci şərtə əsasən aşağıdakı bərabərliklər ödənilməlidir:

$$\left. \begin{aligned} as &= ab - bs \\ sd &= sc - cd \\ dt &= de - et \\ ta &= tf - fa \end{aligned} \right\} \quad (3)$$

(1) ifadələrini nəzərə almaqla (3) sistemini aşağıdakı kimi yazmaq olar:

$$\left. \begin{aligned} as &= k_1(AB) - k_2(BS) \\ sd &= k_2(SC) - k_3(CD) \\ dt &= k_3(DE) - k_4(ET) \\ ta &= k_4(TF) - k_1(FA) \end{aligned} \right\} \quad (4)$$

Beləliklə, məsələnin həlli (4) tənliklər sistemindən k_i ($i = \overline{1 \dots 4}$) məchullarının tapılmasına gətirilir ki, bu məchullar ilə b, c, e və f nöqtələri müəyyən edilir:

$$\left. \begin{aligned} k_1 &= \frac{(as)(SC)(DE)(TF) + (sd)(BS)(DE)(TF) + (dt)(BS)(CD)(TF) + (ta)(BS)(CD)(ET)}{(AB)(SC)(DE)(TF) - (BS)(CD)(ET)(FA)}; \\ k_2 &= \frac{k_1(AB) - as}{BS}; \quad k_3 = \frac{k_2(SC) - sd}{CD}; \quad k_4 = \frac{k_3(DE) - dt}{ET}. \end{aligned} \right\}$$

(4) bərabərliklərinin sol tərəfləri müsbət kəmiyyətlər olduğundan k_i ($i = \overline{1 \dots 4}$) əmsalları eyni işarəli olacaq, yəni onların hamısı ya müsbət, ya da mənfi alınacaq. Lakin oxşarlıq əmsalları müsbət ədədlər olmalıdır. Ona görə də, həll nəticəsində k_i ($i = \overline{1 \dots 4}$) əmsalları mənfi alındıqda (3) – (4) bərabərliklərini, onların sağ tərəflərindəki hədlərinin işarələrini dəyişməklə yenidən yazmaq lazımdır. Bu halda şəkil 2-də abf, scb, dec və tfe üçbucaqları əvəzinə onlar ilə, uyğun olaraq, a, s, d və t nöqtələrinə nəzərən simmetrik üçbucaqlar alınacaq.

2.2. $asdt$ və $ASDT$ dördbucaqlarının daxili bucaqları arasında münasibətlər aşağıdakı kimidir (bu hal $ASDT$ dördbucaqlısı qabarıq olmadıqda alınır – şəkil 3):

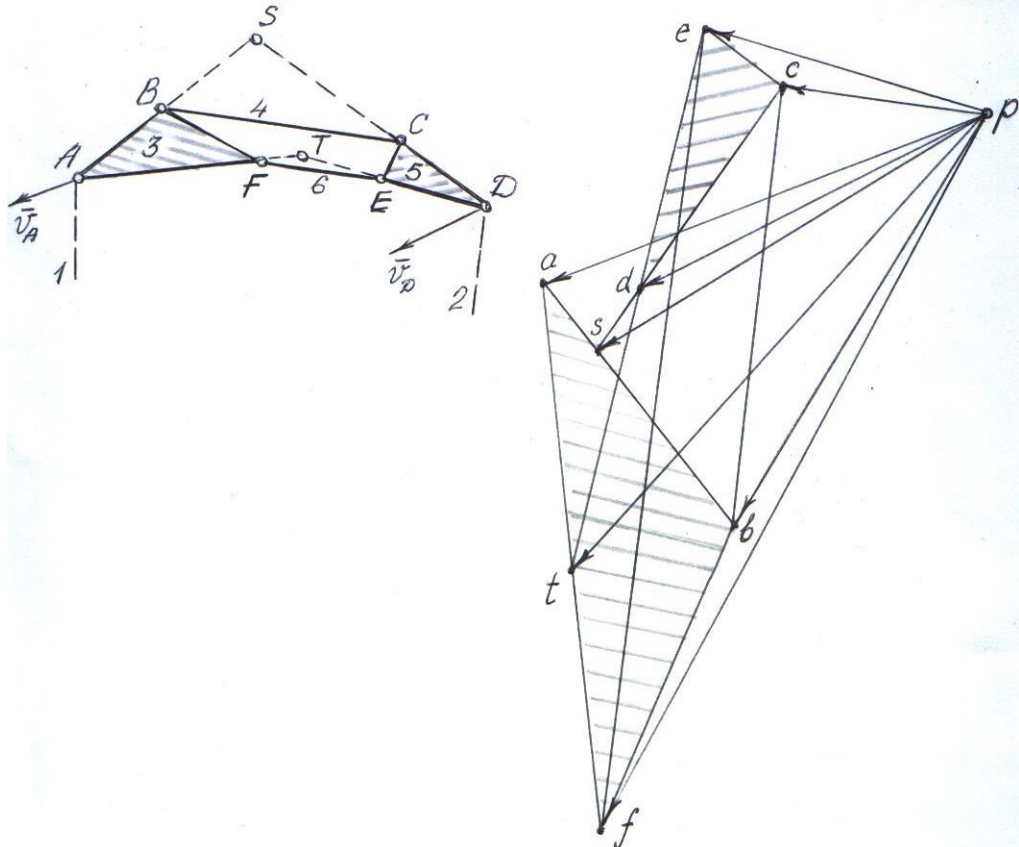

Şəkil 3.

$$\angle asd = \angle ASD + 180^\circ; \quad \angle sdt = \angle SDT; \quad \angle dta = \angle DTA - 180^\circ; \quad \angle tas = \angle TAS.$$

Aanaloji şəkildə məsələnin həlli aşağıdakı tənliklər sistemindən k_i ($i = \overline{1 \dots 4}$) məchullarının tapılmasına gətirilir:

$$\left. \begin{aligned} as &= k_1(AB) - k_2(BS) \\ sd &= k_2(SC) - k_3(CD) \\ dt &= -k_3(DE) + k_4(ET) \\ ta &= -k_4(TF) + k_1(FA) \end{aligned} \right\}$$

Burada da k_i ($i = \overline{1 \dots 4}$) əmsalları haqda mühakimələr aparmaqla, b , c , e və f nöqtələri tapılır və abf , scb , dec və tfe üçbucaqları qurulur.

Qurulmuş sürətlər planından $\overline{v_B}$, $\overline{v_C}$, $\overline{v_E}$ və $\overline{v_F}$ sürətlərinin qiymətləri təyin edilir:

$$v_B = \mu_v(pb); \quad v_C = \mu_v(pc); \quad v_E = \mu_v(pe); \quad v_F = \mu_v(pf).$$

Ədəbiyyat

1. Kəngərli A.M. Maşın və mexanizmlər nəzəriyyəsi. Bakı: Müəllim, 2004, 686 s.
2. Артоболевский И.И. Теория механизмов и машин. М.: Наука, 1986, 640 с.
3. Левитский Н.И. Теория механизмов и машин. М.: Наука, 1990, 280 с.

UOT 531.01

CoCr₂S_{3.5}Se_{0.5} -də dielektrik itkisi

*f.r.f.d., dos. Yusibova Təranə Firqət qızı
İslamova Şəbnəm Ziyəddin qızı
Mingəçevir Dövlət Universiteti*

Təqdim olunan tədqiqatda rezonans üsulu ilə polikristallik ferromaqnit materialında dielektrik itkisinə dair nəticələr nəzərdən keçirilir. Qeyd olunur ki, dielektriklərin vacib xassələrindən biri elektrik yerdəyişmə polyarizasiyasıdır. Bu polyarizasiya növü bütün dielektriklər üçün ümumidir. O, atom və ionlarda zəif əlaqəli elektronların, xüsusilə, valent elektronlarının, elastiki yerdəyişməsi ilə əlaqədardır.

Belə dəyişmədən sonra elektron buludunun və atom nüvəsinin ağırlıq mərkəzi üst-üstə düşmədiyindən atomların müəyyən dipol momentinə malik olmasına səbəb olur. Elektron yerdəyişmə polyarizasiyasının qərarlaşma müddəti işıq rəqslərinin periodu ilə müqayisə edilir. Dielektrik itkisi bucağının tangensi $T=140 \dots 320$ C° temperatur və $\omega=0,065 \dots 6$ MHs tezlik intervalında tədqiq edilmişdir. Müəyyən olunmuşdur ki, sabit tezlikdə itki bucağının tangensi ($tg\delta$) temperaturun artması ilə artır.

Atomların polyarlaşması onlarda elektronların sayının və elektron orbiti radiusunun artması ilə güclənir. Həqiqətən, Mendeleev cədvəlində eyni qrupda yerləşən elementlərin polyarizləşməsi onların sıra nömrələrinin artması ilə artır. Belə ki, bu zaman orbitlərdə elektronların sayı və xarici orbit radiusu böyükdür.

Mendeleev cədvəli boyunca elementlərin sıra nömrəsi artdıqca, atomun polyarizələşməsi, elektronlarının sayının artması və radius orbitinin azalması effektlərindən hansının üstün olmasından asılı olaraq polyarizələşmə artıb və ya azala bilər.

Bir sıra hallarda ionların elektron polyarizasiyası xüsusi əhəmiyyət kəsb edir. O, təxminən uyğun atomun elektron polyarizələnməsi ilə xarakterizə olunur. Bu zaman elektron təbəqəsi təsirsiz qaz konfiqurasiyasına malik olan ionlarla daha dayanıqlı olur. Belə ionlarda atomun bir sıra nömrəsi artdıqca onun elektron polyarizasiyası azalır. Bir sıra hallarda ionların elektron polyarizasiyası xüsusi əhəmiyyət kəsb edir. O, təxminən uyğun atomun elektron polyarizələşməsi

ilə xarakterizə olunur. Bu zaman elektron təbəqəsi təsirsiz qaz konfigurasiyasına malik olan ionlarla daha dayanıqlı olur. Belə ionlarda atomun bir sıra nömrəsi artdıqca onun elektron polyarizasiyası azalır.

İon elektron polyarizəlməsi kəmiyyətcə ionlaşma potensialı ilə müqayisə edilə bilər. Yüksək ionlaşma potensialı elektronların nüvə ilə güclü rəbitədə olmasının nəticəsidir. Buna görə də ionlaşma potensialı nə qədər çox olarsa, polyarlaşma bir o qədər də az olmalıdır. Böyük dielektriklər yüksək yüksək polyarizəlməyə və kiçik ion radiusuna malik olmalıdır. Belə dielektriklərin dielektrik nüfuzluğu yüksəkdir.

Dəyişən elektrik sahəsində dielektrik qızır. Dəyişən elektrik sahəsi enerjisinin istiliyə çevrilən hissəsi dielektrik itkisi adlanır. Tam dielektrik itkisi sabit gərginliyə uyğun keçiricilik itkisindən və dielektrikdə yerdəyişmə cərəyanının aktiv hissəsi ilə şərtlənən hissəsindən ibarətdir.

Dielektrik itkisi polyarizasiyanın qərarlaşması ilə əlaqədardır. Məlum olduğu kimi dielektrik polyarizasiyasının qərarlaşması ani baş vermir; sahə tətbiq olunduğu andan stasionar halın qərarlaşması momentinə qədər müəyyən vaxt keçir. Elektrik və radiodalğadan yerdəyişmə polyarizasiyasının qərarlaşmasında elektrik sahə enerjisinin seçilməsi çox cüzi olduğundan yalnız yerdəyişmə polyarizasiyası olan kristalda dielektrik itkisi çox cüzi olur.

Xarakterik cəhət ondan ibarətdir ki, yüksək temperatur intervallarında itki bucağının tangensinin artımı daha böyükdür. İzotermik rejimdə isə aşağı tezliklərdə $\text{tg } \delta$ ω -in artması ilə azalır, lakin $\omega \geq 3\text{MHz}$ tezliklərdə sabit qalır.

Alınan təcrübi nəticələr itki bucağı tangensinin aşağıdakı ümumi ifadəsindən istifadə etməklə təhlil edilir (1).

$$\text{tg } \delta = \frac{\sigma + \varepsilon_0(\varepsilon_c - \varepsilon_\infty)\omega^2\tau[1 + (\omega\tau)^2]^{-1}}{\varepsilon_0\varepsilon_\infty\omega + \varepsilon_0(\varepsilon_c - \varepsilon_\infty)\omega[1 + (\omega\tau)^2]^{-1}} \quad (1)$$

burada ε_0 və ε_∞ – dielektrik nüfuzluqları; σ – elektrik keçiriciliyi; τ – relaksasiya müddətidir.

(1) ifadəsinin təhlili göstərir ki, $\omega\tau \ll 1$ şərti ödənilən aşağı temperaturalarda dielektrik itkisi, əsasən axma cərəyanı hesabına baş verir.

$$\text{tg } \sigma \sim \frac{1}{\omega} \cdot \exp\left(-\frac{\Delta E_\sigma}{kT}\right) \quad (2)$$

(2) ifadəsindən göründüyü kimi, dielektrik itkisi vahid bir mexanizmdə baş verərsə, $\ln[\text{tg } \sigma \cdot \omega] = f\left(\frac{1}{T}\right)$

Koordinat sistemində bucaq əmsalı keçiriciliyin aktivləşmə enerjisi ΔE_σ -ya bərabər olan bir asılılıqla təsvir olunmalıdır. Lakin bizim nəticələrdə iki fərqli bucaq əmsallı düzxətlik müşahidə olunur. Birinci oblastdan ikinciyə keçid temperaturu tədqiq olunan maddənin maqnit faza keçid temperaturu ilə uzlaşır. Nəticə olaraq, deyə bilərik ki, baxılan halda dielektrik itkisi maqnit nizamlılığı ilə korrelyasiya edir.

Ədəbiyyat

1. Жирифалько Л. Статистическая физика твердого тела. М.: 1975
2. Киттель Ч. Введение в физику твердого тела. М.: 1978
3. Жданов С. Физика твердого тела. М.: 1989

Qloballaşma şəraitində informasiya-kommunikasiya texnologiyalarının rolu

*tex.f.d., dos. İsrailova Elmira Nəriman qızı
Mingəçevir Dövlət Universiteti*

Hazırda dünya təsərrüfatının inkişafı qloballaşma proseslərinin dərinləşməsi ilə səciyyələnir. Baş verən qloballaşma prosesləri dünyanı vahid bir sistemə çevirərək, beynəlxalq iqtisadi münasibətlər sisteminə təsir göstərir, ölkələrin milli iqtisadiyyatlarının inkişaf konsepsiyalarını təyin etməklə, mədəni, siyasi və din sahələrini əhatə edirlər.

Qloballaşma proseslərinin formalaşması səbəbləri müxtəlifdir. Onlardan biri – elmi-texniki tərəqqidir və bu heç də təsadüfi deyil. Elmi-texniki tərəqqi iqtisadiyyatda struktur dəyişikliklərinin təmini, istehsalın keyfiyyət və kəmiyyət amillərinin dəyişdirilməsi üçün impulsları hasil edərək, son nəticədə iqtisadi inkişafın dinamikasını müəyyən edir.

Cəmiyyətin həyatında yeni informasiya texnologiyalarının tətbiqi miqyasının davamlı inkişafı qloballaşmanın müasir proseslərini xarakterizə edən mühüm xüsusiyyətdir.

Müasir dünya iqtisadiyyatının inkişafı informasiya-kommunikasiya texnologiyalarının (İKT) geniş yayılması, elm və innovasiyaların rolunun artması ilə şərtlənir. İnformasiya-kommunikasiya texnologiyalarının meydana çıxması sosial-iqtisadi münasibətlərin dəyişməsinə və təşkilati-iqtisadi münasibətlərin yeni texniki səviyyəsinin müəyyən edilməsini zəruri edir [3].

İKT sektoru texnologiyaların və onlarla bağlı proseslərin inkişafını təyin edir, əsas iqtisadi göstəricilərin artırılması, yeni iş yerlərinin yaradılması və innovativ texnologiyaların işlənməsinin vacib inkişaf amili kimi çıxış edir. İKT sektoru dinamik inkişaf ilə fərqlənir və bu fərq mövcud və yaranan innovativ xidmətlərin keyfiyyətinin artmasında, həyat fəaliyyətinin əksər sahələrində əmək məhsuldarlığının artmasında özünü büruzə verir. Qeyd etmək lazımdır ki, rəqabətqabiliyyətli İKT sektorunun mövcudluğu milli iqtisadiyyatlar üçün çox vacibdir [2].

İKT sahəsində aparılan innovasiyalar dünyanın açıq olmasını və deməli, qloballaşmasını təmin edirlər. Qloballaşma və İKT-nin sürətli inkişafı və tətbiqi cəmiyyətin bütün fəaliyyət sahələrində inqilabi dəyişikliklərə səbəb olur.

Müxtəlif sahələrdə İKT-nin istifadəsinin müsbət cəhətləri kimi aşağıdakıları göstərmək olar:

- insanın əqli və fiziki əməyinin asanlaşdırılması;
- texnoloji proseslərin avtomatlaşdırılması;
- öyrənmə prosesinin effektivliyinin artması;
- əmək məhsuldarlığının artması;
- təqdim olunan xidmətlərin keyfiyyətinin artması;
- dövlət idarəetmənin yeni səviyyəsinin təmin edilməsi [3].

Məhsulun maya dəyərinin aşağı salınması, eyni zamanda, məhsul və xidmətlərin yüksək keyfiyyətə malik olmaları dünya bazarlarının qloballaşması şəraitində şirkətlərin rəqabətqabiliyyətli olmalarının vacib şərtidir.

Uzunmüddətli perspektivdə informasiya-kommunikasiya texnologiyalarının inkişafı global informasiya cəmiyyətinin qurulması ilə birbaşa bağlıdır. Burada İKT vacib iqtisadi resursa çevrilir və insan fəaliyyətinə və ümumiyyətlə cəmiyyətin bütün sahələrinə mühüm təsir göstərir.

İnformasiya-kommunikasiya texnologiyalarının inkişaf etdirilməsi Azərbaycan Respublikasının iqtisadi siyasətinin prioritet məsələlərinə aiddir. Bu istiqamətin vacibliyini Azərbaycan Respublikası Prezidentinin 02 aprel 2014-cü il tarixli Sərəncamı ilə təsdiq edilmiş “Azərbaycan Respublikasında informasiya cəmiyyətinin inkişafına dair 2014-2020-ci illər üçün Milli Strategiya”sı ifadə edir. Strategiyanın mühüm istiqamətləri kimi bölgələr, sosial qruplar arasında və digər növ “rəqəmli fərqliliyin” azaldılması, yüksək keyfiyyətli genişzolaqlı şəbəkə infrastrukturunun qurulması və onun əsasında təhlükəsiz, ucuz, keyfiyyətli informasiya texnologiyaları xidmətlərinin təqdim olunmasını qeyd etmək olar [1].

Cəmiyyətin müasir rabitə və informasiya texnologiyalarına olan tələbatı, dünya təcrübəsi, beynəlxalq təşkilatların, o cümlədən Beynəlxalq Telekomunikasiya İttifaqının, Avropa İttifaqının, UNESCO-nun tövsiyələri, “Açıq hökumət təşəbbüsü” nəzərə alınmaqla hazırlanmış Milli Strategiya “Azərbaycan 2020: gələcəyə baxış” İnkişaf Konsepsiyasında İKT sahəsinin qarşısında qoyulan vəzifələrin yerinə yetirilməsi üzrə dövlətin siyasətini əks etdirir, əsas məqsəd və vəzifələri, prioritetləri və fəaliyyətin əsas istiqamətlərini müəyyənləşdirir [1].

Azərbaycanda informasiya texnologiyalarının inkişaf etdirilməsi məqsədi ilə milli standartların işlənməsi, ekspertizası, uyğunlaşdırılması və milli standartların səmərəli istifadəsi ilə əlaqəli işlər Standartlaşdırma üzrə “İnformasiya-kommunikasiya Texnologiyaları” Texniki Komitəsi tərəfindən yerinə yetirilir. Həmin komitə Rabitə və Yüksək Texnologiyalar Nazirliyi və Standartlaşdırma, Metrologiya və Patent üzrə Dövlət Komitəsi tərəfindən ümumi əmr əsasında yaradılmışdır.

İnformasiya texnologiyaları sahəsində standartlaşdırma informasiya texnologiyalarının növlərinin, tərkib hissələrinin və proseslərinin funksional təyinatlarına uyğunluq dərəcəsinin artırılmasına yönəlir. Bu zaman beynəlxalq informasiya mübadiləsində texniki sərhədlər götürülür.

Dövlət informasiya sistemləri və resurslarının yaradılması, integrasiyası və təhlükəsizliyinin təmin edilməsi, dövlət idarəsinin bütün səviyyələrində elektron xidmətlərin göstərilməsi, həmçinin bu sahə üzrə peşəkar kadrların hazırlanması uyğun standartlar bazasının yaradılmasına səbəb oldu. İnformasiya təhlükəsizliyi və informasiya texnologiyaları terminologiyası üzrə milli standartların işlənməsi hazırda prioritet istiqamət kimi təyin olunub.

Respublika ərazisində müəssisələr tərəfindən gözlənilməli olan informasiya təhlükəsizliyi sahəsi üzrə standartlar informasiya təhlükəsizliyinin idarəetmə sistemlərini, risklərin idarə edilməsini, metrikalar və ölçmələri, həmçinin tətbiq üzrə təlimatlara qoyulan tələbləri müəyyən edirlər [4].

İKT-nin inkişaf göstəricisi bu və ya digər ölkənin qlobal fəallıq dərəcəsini müəyyən etməyə və qloballaşan dünyada həmin ölkənin mövqeyini təyin etməyə imkan verir.

Dünya ölkələrində İKT-nin inkişaf indeksi (ICT Development Index) hər il İKT sahəsində dünya standartlarını müəyyən edən Beynəlxalq Telekomunikasiya İttifaqı, Birləşmiş Millətlər Təşkilatının ixtisaslaşdırılmış bölməsinin metodikası əsasında hesablanır. İKT-nin inkişaf indeksinin əsas məqsədi – müxtəlif ölkələrdə İKT-nin inkişafında tərəqqinin izlənməsi və İKT səviyyələri müxtəlif olan ölkələr arasında fərqlərin müəyyən edilməsidir. İndeks 2007-ci ildə işlənilib və 11 göstəricini əhatə edir. İKT-nin inkişaf indeksi bu göstəriciləri bir meyarda birləşdirir, İKT-nin inkişafı sahəsində dünya ölkələrinin nailiyyətlərini müqayisə edir, qlobal, regional və milli səviyyələrdə müqayisəli təhlilin aparılması üçün bir alət kimi istifadə oluna bilər. Bu göstəricilər İKT-nin əlyətərliliyinə, İKT-nin istifadəsinə, həmçinin bacarıqlara (yəni tədqiqatla əhatə olunan ölkələrin əhalisinin bu texnologiyarla bağlı praktiki biliklərə) aid edilir. Tədqiqatın müəllifləri İKT-nin inkişaf səviyyəsinin dövlətin iqtisadi və sosial rifahının ən mühüm göstəricilərindən biri olduğunu vurğulayırlar [5].

Azərbaycanda müasir informasiya cəmiyyətinin formalaşması üçün bütün baza şərtləri mövcuddur: təkmilləşən infrastruktur, iqtisadi və sosial sahələrdə İKT-nin istifadəsi fəallığının artması. Lakin bu prosesin əsas indikatorlarının səviyyəsi və dinamikasına görə Azərbaycan inkişaf etmiş ölkələrdən geri qalır. Belə ki, 2015-ci ilin nəticələrinə görə tədqiqat ilə əhatə olunmuş 167 ölkə içərisində Azərbaycan reyting cədvəlində indeksi 5.79 bal olmaqla 67-ci yerə yüksəldilmişdir. Reytingdə ilk 30 yerdə, adətən, yüksək gəlir səviyyələrinə malik ölkələr qərarlaşırlar. Bu da gəlirin və İKT sahəsində əldə edilən tərəqqi arasında sıx qarşılıqlı əlaqənin olmasını göstərir [5].

Beləliklə, informasiya-kommunikasiya texnologiyalarının inkişafı sürətlənən qloballaşma proseslərinin vacib amili olub, müasir dövrün səciyyəvi hadisəsinə çevrilir. İKT sahəsində ciddi dövlət siyasəti isə onlara keyfiyyətə yeni məna verir, yəni innovativ fəaliyyətin əsasını təşkil edir və iqtisadiyyatın inkişaf edən sahələrini təkmilləşdirir.

Ədəbiyyat

1. Azərbaycan Respublikasında informasiya cəmiyyətinin inkişafına dair 2014-2020-ci illər üçün Milli Strategiya. 02 aprel 2014-cü il
2. Абдурахманова Г.И., Ковалева Г.Г. Тенденции развития информационно-коммуникационных технологий // Форсайт, 2009, №4, с. 51 с.
3. Потехина И.П. Развитие информационно-коммуникационных технологий в условиях глобализации // Вестник СГСЭУ, 2012, №2(41), с. 36-40.
4. Стандартизация. www.mincom.gov.az/page-411/page-464/page-470/
5. Рейтинг стран мира по уровню развития информационно-коммуникационных технологий. <http://gtmarket.ru/ratings/ict-development-index/ict-development-index-info>

UOT 621.314.21

Transformatorun dolaqlarının konstruksiyasının optimallaşdırılması

*tex.f.d. Aşurova Ülkər İzzət qızı
Mingəçevir Dövlət Universiteti*

Güc transformatorlarının dolaqlarına böyük tələbatlar qoyulur. Onların konstruksiyası yüksək elektriki və mexaniki şərtlərinin tələblərinə cavab verməli, həmçinin istilik dözümlü olmalıdırlar. Digər tərəfdən dolaqların hazırlanma texnologiyası imkan daxilində sadə və ucuz olmalı, dolaqlardakı itkilərin həcmi buraxıla bilən hədlərdə olmalıdır. Bütün bu tələbatlar transformatorlarda yaranmış sərhədlər daxilində elektromaqnit çevrilmələrə uyğun, yəni onların lahiyələndirilməsi və istismarına cavab verməlidirlər. Hal-hazırda göstərilən tələbatların yüksək dərəcədə yerinə yetirilməsi parametrlərin və həndəsi ölçülərinin və ya onların nisbətlərinin optimallaşdırılması ilə müəyyən olunur.

Təbii hava ilə soyudulan transformatorlar yağ transformatorlarında partlama və yanma qoxusu olduğundan daha geniş tətbiq tapırlar. Onların gücü və gərginliyi onların aktiv hissələrində istilik ötürmənin aşağı olması və deşilmə gərginliyinin olmasına görə məhdudlaşır.

Digər elektromexaniki çeviricilərdə olduğu kimi təbii hava ilə soyudulan transformatorları lahiyələndirərkən istilik hesablamaları əsas yer tutur. Onlarda istilik konveksiya yolu ilə aktiv hissələrdən ayrılır. Parametrlərin və ölçülərin optimallaşdırılmasına baxmayaraq istilik proseslərinin hesablanması bəzi sadələşdirmələrdən istifadə olunur və istilikötürmə üzrə təcrübə materiallarından istifadə edilir. Bu məlumatlardan etibarlı surətdə istifadə etmək üçün mükəmməl nəzəriyyə olmalıdır ki, bunlar bütün hesabi və konstruktiv məsələləri həll etsin. Baxmayaraq ki, transformatorun lahiyələndirilməsi zəruri vəziyyətə uyğunlaşdırmaqla yerinə yetirilməmişdir, problemin həlli mümkündür və aktualdır.

Məlumdur ki, qərarlaşmış rejimdə transformatorlarda ayrılan istilik əhatəedici mühitə ötürülür, temperatur artımı isə izolasiya üçün buraxıla bilən qiymətdən artıq olmur (həmin transformator üçün buraxılan temperatur artımı). Təbii hava ilə soyudulan transformatorlarda dolağın hündürlüyündə istilikötürmə əmsalı çoxsaylı səbəblər üzündən artır. Belə səbəblərdən biri dolağın yuxarı qatlarında temperaturun artımıdır. Dolaq hündürlüyünün yarısından başlayaraq soyuducu havanın temperaturu dolağın aşağı hissəsindən istiliyi qəbul etməklə artır, yuxarı hissədə temperaturun artımı ilə bərabər istilik ötürmə əmsalı azalır (kanalın bütün boyunca soyuducu havanın sürəti dəyişməzdir). Havanın istilik baryer laminar hərəkətinə görə istilik ötürmə əmsalı daha sürətlə azalır. Nəticədə dolağın yuxarı hissəsində temperatur aşağı ilə müqayisədə artır. Müxtəlif konstruksiyalı dolaqlarda qərarlaşmış soyudulmada temperatur artımının fərqi azaltmaq üçün şaquli və üfüqi soyuducu kanallar qoyulur. Bu kanalların rolu və əhəmiyyəti həmişə müsbət nəticələrə gətirmir, çünki soyuducu kanallarda havanın hərəkəti tələbatlara cavab vermir.

Soyudulma sisteminin effektiv layihələndirilməsi üçün ilk növbədə dolaqların konstruksiyasını optimallaşdırmaq lazımdır ki, sonradan transformatorun parametr və xarakteristikalarının optimallaşdırılması kifayət səviyyəli nəticələr versin; yağla soyudulan transformatorlarda isə qəbul olunmuş dolaq konstruksiyasında istilikötürmə əmsalının yüksək qiymətinə görə aktiv hissələr arasında bir o qədər də yüksək deyil. İstismar olunan dolaqların, hətta optimal variantda belə olanların effektiv soyudulması mümkündür. Məsələn belə bir variantlardan biri yüksək gərginlik dolağının rekonstruksiyasıdır: dolaq çoxqatlı arasıkəsilməz sarğaclı dolaqdır (şəkil 1). Bununla da texnologiyaya çəkilən xərclər artmır. Şəkil 1-də S -kanalın en kəsik sahəsidir.

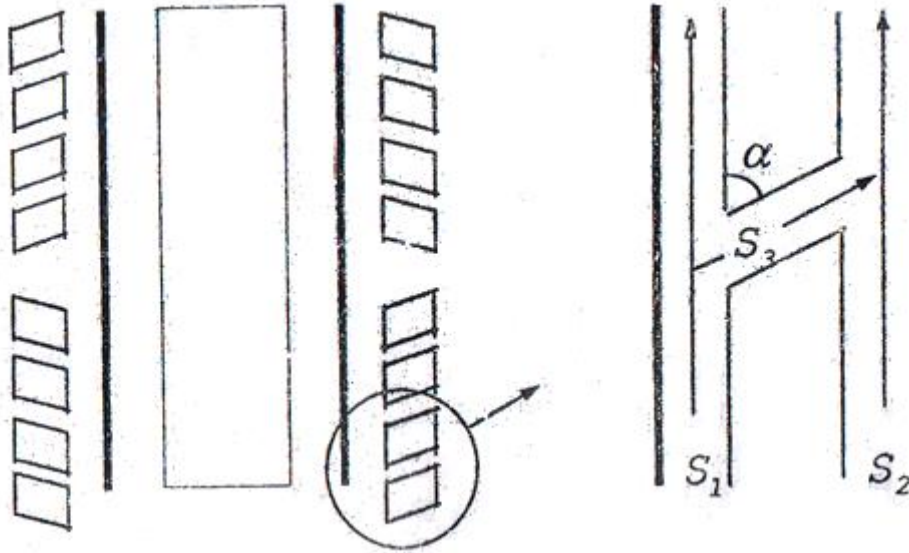

Şəkil 1.

Təqdim olunmuş əvəz sxemi (şəkil 2) real dolaq əsasında təzyiğin düşməsini bütün elementlərdə və aerodinamik müqavimətlərdə kanallarda havanın hərəkətinin və selin həcmi təyin etmək üçündür. Şəkil 2-də P - təzyiq, Z - aerodinamik müqavimətdir.

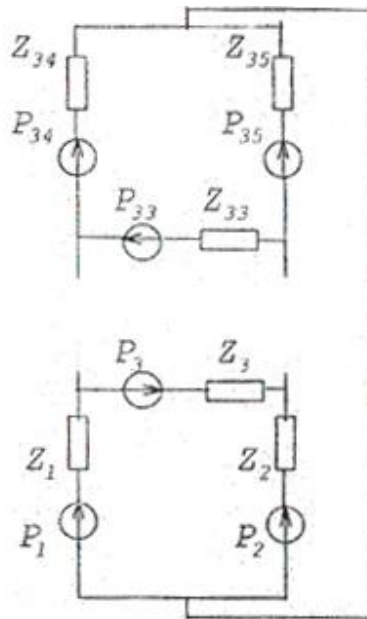

Şəkil 2.

EHM-ları ilə aparılmış təcrübələr yaxşı nəticələr əldə etməyə imkan vermiş: dolağın aşağı və yuxarı hissələri əhatəedici havanın təsiri ilə demək olar ki, eyni temperatur şəraitində soyudulur: bu

halda dolağın yuxarı hissələrində istilikötürmə əmsalı artır, dolaqların yuxarı və aşağı hissələrinin temperaturları arasındakı fərq azalır ki, bu transformatorun gücünün artımına imkan yaradır, belə ki, transformatorların yuxarı hissəsində istilik parametrləri təyin olunur.

Nəticələr:

1. Quru transformatorların dolaqlarında istilik proseslərinin analizi üçün yağla soyudulan transformatorların konstruksiyasından heç də fərqlənməyən halda təsdiq edilmişdir ki, dolaqların ayrı-ayrı elementlərinin və parametrlərinin optimallaşdırılması heç bir effekt verməyəcəkdir.

2. Təbii hava ilə soyudulan transformatorlar üçün dolaqları ayrı-ayrı optimallaşdırılması işlənmişdir.

3. Alınmış nəticələr transformatorlar lahiyələndirilərkən qəbul edilə bilər.

Ədəbiyyat

1. Копылов И.П. Электрические машины. М.: 1986
2. Тихомиров П.М. Расчет трансформаторов. М.: 1997

UOT 544.165:917

Qloballaşma şəraitində insan sağlamlığının və ətraf mühitin qorunması problemi

*k.f.d., dos. Mehdiyev Məhyəddin Sadıx oğlu
k.f.d., dos. Aslanov Adil Davud oğlu
Mahmudova Aytən Gündüz qızı
Mingəçevir Dövlət Universiteti*

Sənayenin kimyalaşması dövrü cəmiyyətin artan tələbatını ödəsə də, onun tullantıları ətraf mühitə yayılaraq hava, su, qida məhsulları vasitəsilə orqanizmə daxil olur və konserogen, mutagen, teratogen, allergen və s. kimi effekt göstərir [2]. Hazırda dünyada on milyonlarla kimyəvi birləşmə sintez edilmişdir və bunlardan çoxu üzvi birləşmələr sinifinə daxildirlər. Bu maddələr çoxsaylı xassələri ilə xarakterizə olunur və müəyyən qiymətləndirmələrə görə, bunların sayı 10000 yaxınlaşır. Bu gün insanların maraq sferasına daxil olan üzvi birləşmələrin sayı 60 minə yaxındır və bu birləşmələr məişətdə, təbabətdə, istehsalatda, kənd təsərrüfatında və digər sahələrdə geniş istifadə edilməkdədir. Hər il ümumi siyahıya yeni adda yüzlərlə kimyəvi birləşmələr daxil olur [3]. Bu birləşmələrin xassələrini hərtərəfli öyrənilməsi üçün zəngin laboratoriya, yüksək ixtisaslı mütəxəssislər və vaxt tələb olunur [6].

Xassə-maddənin xarici təsirlərə qarşı verdiyi cavab reaksiyasıdır. Birləşmələrin məlum xassələri onun strukturunda kodlaşmışdır. Bəzi üzvi birləşmələrin “struktur-xassə” əlaqəsindən irəli gələn təsir effektini, ötürü nəzərdən keçirək.

Kimyəvi maddələrin reproduktiv sistemə təsir göstərməsi XX əsrin 60-cı illərində talidomidin tətbiq edilməsindən sonra, uşaqların qeyri-normal (eybəcər) doğulması faktı aşkar olur və bunun kimyəvi faktorlarla əlaqədə olduğu cəmiyyət tərəfindən tam qəbul edildi:

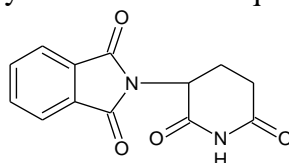

Talidomid

XX əsrin 70-ci illərində müəyyən edilmişdir ki, hamiləlik dövründə dietilstilbestrol preparatını qəbul edən gənc analarda şiş xəstəliyi yaranır.

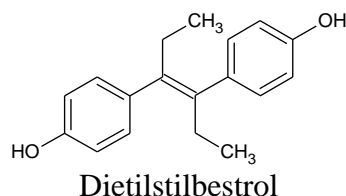

Bundan bir qədər sonra dibromoxlorpropanla işləyən kişilərin bəzi orqanında ciddi funksional pozğunluqların baş verməsi aşkar olunur:

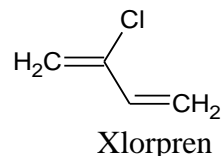
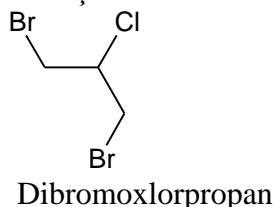

Həyat yoldaşı xlorprenlə işləyən qadınlar arasında uşaqsalma hallarının baş verməsi müşahidə olunmuşdur [4]. Kimyəvi birləşmələrin toksiki xassəsilə bağlı çoxlu sayda misallar gətirmək olardı, lakin məqalənin həcminə qoyulan tələblərlə bağlı göstərilən misallarla kifayətlənirik.

Müasir ekoloji tələblərlə bağlı müxtəlif peşə (kimya, biologiya, farmakologiya və s) sahələrində çalışan alimlər qarşısında belə bir məsələ qoyulmuşdur: bioloji aktiv preparatlar hazırlayarkən onların əsas təsir effektini yüksəltməklə yanaşı, insan sağlamlığına və ətraf mühitə göstərəcəyi əlavə təsirini, yəni toksiki xassəsinə minimum səviyyəyə endirmək lazımdır. Ümumiyyətlə, üzvi birləşmələrin xassələrini qabaqcadan müəyyən etmək üçün onun “struktur-xassə” və ya “struktur-aktivlik” asılılığını ifadə edən riyazi modelin qurulması tələb olunur. Həmin modeldən hələ sintez edilməmiş və ya tələb olunan xassəli maddənin alınmasının ilk mərhələlərində proqnoz vermək üçün istifadə edilir. Bunu ümumi şəkildə aşağıdakı kimi göstərmək olar:

$$\text{Birləşmənin strukturu} \Rightarrow x = (x_1, \dots, x_M)^* \Rightarrow y = f(x_1, \dots, x_M)^*$$

M^* – Birləşmənin struktur quruluşundan alınan deskriptorların sayıdır.

Məqalədə alifatik karbohidrogenlərin yod törəmələrinin “struktur-qaynama temperaturu” və “struktur-ortaölüm dozasi” asılılığının öyrənilməsi istiqamətində tərəfimizdən aparılan elmi-tədqiqat işlərinin nəticələri haqqında qısa məlumat verilir. Tədqiqat üçün götürülmüş maddə cədvəldə göstərilmişdir. Götürülmüş birləşmələrin tərkibindəki karbon atomlarının sayı 2-10 arasında dəyişir (II-XIII). Bu birləşmələrin siçanlar və siçovullar üçün ortaölüm dozasi və qaynama temperaturlarının qiymətləri məlumat kitabından götürülmüşdür [5]. Hesablamalar MatLab sistemində aparılmışdır. Tədqiqat üçün seçilmiş birləşmələrin struktur quruluşuna əsasən müvafiq deskriptorların qiymətləri hesablanmış və onların korrelyasiya etmə qabiliyyətləri öyrənilmişdir. Deskriptor-birləşmənin struktur quruluşunun ədədlərlə ifadə olunmuş xarakteristikasıdır: MW – molyar kütlə; MR-molekulyar refraksiya; V- molyar həcm; logP-lipofillik (maddənin oktanol-su mühitində paylanma əmsalı); W-Viner indeksi; J_{nim} -Bonçev indeksi (elektron sıxlığının paylanması).

$\text{H}_3\text{C}-\text{I}$ I	$\text{H}_3\text{C}-\text{CH}_2-\text{I}$ II
$\text{H}_3\text{C}-\text{CH}_2-\text{CH}_2-\text{I}$ III	$\text{H}_3\text{C}-\text{CH}_2-\text{CH}_2-\text{CH}_2-\text{I}$ IV
$\text{H}_3\text{C}-\text{CH}_2-\text{CH}_2-\text{CH}_2-\text{CH}_2-\text{I}$ V	$\text{H}_3\text{C}-\text{CH}_2-\text{CH}_2-\text{CH}_2-\text{CH}_2-\text{CH}_2-\text{I}$ VI

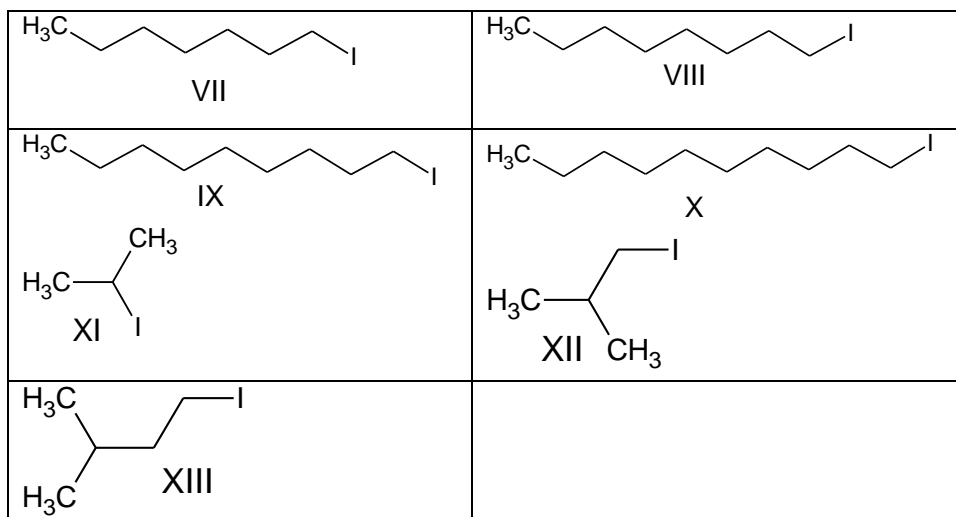

Tərəfimizdən aparılan statistik hesablamaların nəticəsi aşağıda göstərilmişdir:

1. Siçanlar üçün “struktur-orta ölüm dozası” asılılığı (mq/kq):

$$LD_{50} = 0.0785 \cdot W^2 + 424.924 \quad n=12, r=0.9212 \quad (1)$$

2. Siçovullar üçün “struktur-orta ölüm dozası” asılılığı (mq/kq):

$$LD_{50} = \sqrt{34214.325 \cdot W + 414084.29} \quad n=12, r=0.9061 \quad (2)$$

3. Birləşmələr üçün “struktur-qaynama temperaturu” asılılığı ($^{\circ}C$):

$$T_{qay} = 52.13 \cdot W^{0.3058}, \quad n=10, r=0.9923 \quad (3)$$

burada, n-təcrübə üçün götürülmüş birləşmələrin sayı; r-korrelyasiya əmsalidir.

Göründüyü kimi, öyrənilən birləşmələr üçün Viner indeksi, digər molekulyar deskriptorlarla müqayisədə, daha yüksək korrelyasiya etmə qabiliyyətinə malikdir. Beləliklə, (1) və (2) modellərdən istifadə edərək, ümumi formulu R-J olan, siçan və siçovullar üçün ortaölüm dozasını (LD_{50}) və (3)-cü modelə əsasən qaynama temperaturunu hesablamaq olar. Əlbətdə, eyni bir zəhərli maddəyə qarşı heyvan və insanların həssaslıqları arasında həmişə tam korrelyasiya olmasa da, heyvanlar üçün yüksək toksiki effekt göstərən maddələr, bir qayda olaraq, insanlar üçün də təhlükəli olur [1].

Müəlliflər müzakirə olunan məsələnin həllinin sona çatmasını iddia etmirlər, əksinə bu istiqamətdə tədqiqatların davam etdirilməsini məqsəduyğun hesab edirlər.

Ədəbiyyat

1. Голикова С.Н. Неотложная помощь при острых отравлениях (справочник по токсикологии). М.: Медицина, 1978, 312 с.
2. Грушко Я.М. Вредные органические соединения в промышленных выбросах в атмосферу. Справочник. Л.: Химия, 1986, 207 с.
3. Григорьев В.Ю., Количественные модели “структура-свойство” органических соединений. дис... д-ра хим. наук. Черноголовка, 2013.
4. Курляндский Б.А., Филлов В.А. Общая токсикология. М.: Медицина, 2002, 445с.
5. Лазарева Н.В., Левина Э.Н. Вредные вещества в промышленности: в 3 т. Л.: Химия, 1976, 592 с.
6. Прохоров Е.И. и др. Математические методы прогнозирования противоопухолевой активности / XX Российский национальный конгресс “Человек и лекарство”, М., 2013

**Böhran təzyiqindən yüksək təzyiqlərdə mayenin məcburi hərəkətində
şaqli boruların divarının temperatur rejimi**

*tex.f.d. Eyyubova Kəmalə Səməd qızı
Mingəçevr Dövlət Universiteti*

Müasir tipli istilik mübadilə aparat və qurğularının layihəndirilərək yaradılmasının ən səmərəli yollarından biri həmin istilik avadanlıqlarında istifadə edilən aralıq (işçi) cismin böhran təzyiqindən yüksək təzyiqlərə keçirilməsidir. Odur ki, baxılan şəraitdə konvektiv istilikvermə prosesinin hərtərəfli öyrənilməsi ən vacib məsələlərdən hesab edilir. Bununla əlaqədar olaraq tədqiqat qurğusunda prosesin rejim parametrlərinin

$$\frac{P}{P_{kr}} = 1,09...3,0; \quad \frac{T_s}{T_{kr}} = 0,58...3,40; \quad \frac{T_M}{T_{kr}} = 0,52...1,02$$

$$q = (0,12...5,00) \cdot 10^6 \frac{Vt}{m^2} \quad \text{və} \quad \rho W = (250...4615) \frac{kq}{m^2 \cdot s}$$

dəyişmə intervalında qərarlaşmış istilik rejimində maye şaquli borularda (məcburi və sərbəst hərəkətlərin istiqamətləri eyni və bu hərəkətlərin istiqamətləri qarşılıqlı əks olan hallarda) hərəkət edərkən təcrübələr aparılaraq alınmış nəticələr qəbul edilmiş ümumi üsulla işlənmiş, maye hərəkət edən kanalın temperatur rejimini və bütövlükdə konvektiv istilikvermə prosesini səciyyələndirən müxtəlif qrafiki asılılıqlar qurulmuşdur. İstilik mübadilə aparat və qurğularının istilik hesabatlarının aparılaraq layihələndirilməsində maye hərəkət edən kanalın soyudulan səthinin temperatur rejiminin xüsusi əhəmiyyətə malik olduğunu nəzərə alaraq ilk öncə səthin temperaturunun kanalın uzunluğu boyunca dəyişilmə qrafiki asılılıqlarının araşdırılması məsələsi daha məqsədəuyğundur.

Qoyulan məsələnin həllini sadələşdirmək məqsədi ilə irəlicədən onu da qeyd edək ki, mayenin kütlə sürətinin (sərfinin) geniş dəyişmə intervalında boru divarının soyudulan səthinin temperaturunun qiyməti tətbiq edilən mühitin psevdokritik temperaturuna çatana kimi ($t_s^d \leq t_m$) səthin temperaturunun kanalın uzunluğu boyunca monoton dəyişməsi (adi konvektiv istilik mübadiləsi prosesində olduğu kimi) müxtəlif mayelərlə aparılmış çoxlu sayda təcrübə tədqiqatların nəticələrinin təhlili ilə təsdiqlənir.

Mühitin istər laminar, istərsə də turbulent rejimlərində əldə edilmiş təcrübə nəticələrinin araşdırılması nəticəsində müəyyənləşdirilmişdir ki, boru divarının soyudulan səthinin ən maksimal temperaturunun qiyməti istilikvermənin normal rejiminə uyğun gələn qiymətindən xeyli aşağı olur. Mayenin keçid rejimində isə əksinə, boru divarının soyudulan səthinin temperaturunun qiyməti konvektiv istilikvermənin normal rejimə uyğun gələn qiymətindən xeyli yüksək olur. Bu isə o deməkdir ki, mayenin laminar və turbulent rejimli axımlarında $t_s^d > t_m$ şəraitində istilikvermənin intensivliyi cüzi azalsa da, istilikvermə əmsalının normal rejimə uyğun gələn qiymətindən çox-çox böyük olur. Mayenin keçid rejimində isə kanalın uzunluğu boyu müəyyən en kəsiklərdə səthin temperaturu kəskin artdığından konvektiv istilikvermə əmsalının qiyməti istilikvermənin normal rejimdəki qiymətlərindən xeyli aşağı olur. Ona görə də, mühitin laminar və turbulent rejimlərində konvektiv istilikvermənin normal, intensivləşən, nisbətən zəifləşən və dayanıqlı intensivləşən rejimlərinin, keçid rejimində isə istilikvermənin nisbətən zəifləşən rejimi əvəzinə zəifləşən (pisləşən) rejiminin müşahidə edildiyini qeyd etmək olar.

Beləliklə, mühitin məcburi hərəkətinin hər üç – laminar, keçid və turbulent rejimini əhatə edən yuxarıda göstərilən nəticələrin müqayisəsi onu göstərir ki, $t_s^d > t_m$ şəraitində $t_s^d = f(x)$ yaxud

$t_s^d = f\left(\frac{x}{d}\right)$ qrafiki asılılıqlarının dəyişilmə xarakterinə mayenin hərəkət rejimi əhəmiyyətli

dərəcədə təsir göstərir. Belə ki, mayenin laminar rejimli hərəkətində əyrinin səlis dəyişməsi, keçid rejimində növbələşən bir neçə maksimum temperaturun və turbulent rejimində isə borunun

təxminən orta hissəsində maksimal temperaturun formalaşması müşahidə olunur. Odur ki, araşdırmalar aparılarkən bir qayda olaraq $t_s^d = f(x)$ yaxud $t_s^d = f\left(\frac{x}{d}\right)$ qrafiki asılılıqlarında

müşahidə edilən maksimum temperaturlar diqqəti daha çox cəlb etmişdir. Məsələ burasındadır ki, mühitin istər laminar, istərsə də turbulent rejimlərində əldə edilmiş təcrübi nəticələrin araşdırılması nəticəsində müəyyənləşdirilmişdir ki, boru divarının soyudulan səthinin ən maksimal temperaturunun qiyməti istilikvermənin normal rejiminə uyğun gələn qiymətdən xeyli aşağı olur.

Yeri gəlmişkən onu da qeyd edək ki, boru divarının soyudulan səthinin temperaturunun borunun uzunluğu boyunca göstərilən qaydada paylanması əvvəllər müxtəlif mayelərlə aparılmış təcrübi tədqiqatların nəticələri ilə də təsdiqlənir. Məsələn, su, toluol və n-heptan üçün təcrübələr böhran təzyiqindən yüksək təzyiqlərdə mühitlər eyni uzunluğa malik olan şaquli borularda məcburi və sərbəst hərəkətlərin istiqamətləri üst-üstə düşən halda hərəkət edərkən aparılmışdır. Maye hərəkət edən kanalın təxminən orta hissəsində (kanalın girişindən $x=100\dots 114$ mm olan məsafədə) mayenin növündən asılı olmayaraq boru divarının soyudulan səthinin maksimal temperaturu formalaşır. Müxtəlif mayelərlə təxminən eyni bir nəticənin əldə edilməsi faktı bu hadisəni təsadüfi hadisə kimi yox böhranətrafi və böhran təzyiqindən yüksək təzyiqlərə xas olan qanunauyğun hadisə kimi qiymətləndirməyə imkan verir.

İrəlidə boru divarının soyudulan səthinin kanalın uzunluğu boyunca paylanması məsələsində əsas etibarlı ilə temperatur profilində müşahidə edilən maksimum temperaturlara xüsusi diqqət yetirilmişdir.

Lakin bununla yanaşı o da qeyd edilməlidir ki, $t_s^d \geq t_m$ şəraitində istilik seli sıxlığının hər bir qiymətinə uyğun gələn temperatur ayrıları bir-birindən fərqlənir. Məhz ona görə də temperatur ayrılarının göstərilən qaydada mürəkkəb dəyişkənliyə məruz qalmasının səbəblərinin fiziki cəhətdən izahı hələlik olduqca çətin məsələ hesab edilir. $t_s^d = f(x)$ qrafiki asılılığına əsas təsir edən amil kimi mühitin istilik fiziki parametrlərinin böhranətrafi və böhran təzyiqlərdən yüksək təzyiqlərdə kəskin dəyişkənliyə məruz qalmasını götürmək daha düzgün olardı.

Beləliklə, tədqiqat işində böhranətrafi və böhran təzyiqindən yüksək təzyiqlərdə üzvi istilikdaşıyıcılar (n-heptan, n-hekzan) məcburi hərəkətin müxtəlif – laminar, keçid və turbulent rejimlərində şaquli borularda məcburi və sərbəst hərəkətlərin istiqamətləri eyni və qarşılıqlı əks olan hallarda hərəkət edərkən $t_s^d \geq t_m$ şəraitində əldə edilmiş təcrübi tədqiqatların nəticələrinin təhlili verilmiş və bununla da $t_s^d \geq t_m$ halında boru divarının soyudulan səthinin temperaturunun kanalın uzunluğu boyunca qeyri-monoton paylanması müəyyənləşdirilmiş, istilikvermənin zəifləşən (pisləşən) rejiminin mayenin yalnız keçid rejimli hərəkətinə xas olması göstərilmiş, temperaturun borunun uzunluğu boyunca qeyri-monoton paylanmasının səbəbinin izahına cəhd edilmişdir.

Ədəbiyyat

1. Исаев Г.И. Исследование теплоотдачи при вынужденном движении n-гептана при около критическом давлении жидкости // Промышленная теплотехника, 1981. № 4, с.33-37.
2. Исаев Г.И. Теплоотдача органических теплоносителей при сверхкритических давлениях (n-гексан, n-гептан, толуол, этилбензол и реактивное топливо марки ТС-1). Дисс. д-ра техн.наук. Ашхабад, 1991, 514 с.
3. Eyyubova K.S. Böhranətrafi və böhran təzyiqindən yüksək təzyiqlərdə mayələrin istilikverməsi. Fəlsəfə doktoru alimlik dərəcəsi almaq üçün dissertasiya. Bakı, 2010.

Эколого-экономические аспекты устойчивого развития и защиты окружающей среды в условиях интеграции

*д.ф.б., доц. Газиев Ариф Тофик оглы
Азербайджанский Государственный Аграрный Университет*

В современных условиях взаимодействия человека с окружающей его природой, важное значение имеет создание основополагающих принципов, включающих в себя международные отношения, основанные на программах по претворению в жизнь задач, по дальнейшему регулированию социальных и политических процессов, а также взаимовлияние основных элементов эколого-экономических аспектов в условиях глобальной интеграции.

Международные интеграционные отношения в сфере устойчивого развития и защиты окружающей среды, порождают взаимопереплетения эколого-экономических процессов в различных сферах рационального природопользования на территориях заинтересованных сторон.

В настоящее время от эффективности интеграционного взаимодействия этих процессов, зависит уровень решения глобальных задач, стоящих перед международным сообществом, имеющих как политическое, социальное, а также эколого-экономическое значение. Программы глобализации эколого-экономических проблем на основе международных принципов взаимодействия и взаиморегулирования, включают в себя нижеследующие задачи, имеющие стратегическое значение в области рационального использования природных ресурсов и охраны окружающей среды [4]: необходимость учёта важности претворения в жизнь долгосрочных стратегических программ в области окружающей среды, основанных на обеспечении устойчивого развития на продолжительный период времени; определить факторы взаимодействия для более тесного сотрудничества в этой области между странами находящимися на различных уровнях социально-экономического развития; на принципах социальной справедливости и взаимовыгодной ориентации, претворить в жизнь программы, изучающие различные связи между народонаселением, природными ресурсами, окружающей средой и развитием общественного взаимопонимания основанного на этих принципах.

В современных условиях в мировом масштабе в области окружающей среды существуют опасные тенденции, которые могут привести к изменению облика земной поверхности, в конечном счёте сопровождающимся уничтожением многих видов населяющих биосферу, где ежегодно на основе безхозяйственной деятельности крупных монополий и ряда сетевых промышленных предприятий, миллионы гектар продуктивных земель превращаются в бесплодные пустыни [5]. С большой скоростью развивающаяся современная промышленность и сельское хозяйственное производство, где в основном не учитываются социальные интересы народонаселения, являются источниками токсических веществ, которые оказывают отрицательное действие на жизнедеятельность как растительного, животного так и на человеческое общество [1, 4].

В этих условиях, биосфера постоянно находится под отрицательным воздействием этих антропогенных факторов, являющихся факторами риска, воздействие которых чревато неописуемыми природными катаклизмами. С целью предотвращения разрушительного воздействия антропогенных факторов на окружающую среду, должны быть разработаны программы по интеграции на международном, государственном и региональных уровнях, которые стали бы основой решения взаимовыгодных задач, в условиях обеспечения устойчивого развития, использования и защиты составляющих элементов биосферы.

В настоящее время интеграционные программы должны являться важнейшей основой устойчивого удовлетворения потребностей человечества различными элементами

полноценной эколого-ресурсной базы в условиях глобализации. Процесс глобализации является одной из наиболее характерных явлений мировой эколого-экономической ориентации. В этих условиях интеграция экологических и экономических аспектов должна быть основой стратегического, устойчивого социально справедливого межрегионального развития.

Интеграционные основы эколого-экономических отношений обеспечиваются взаимодействиями между обществом, бизнесом и человеком на основе интересов возникающих у заинтересованных сторон, с целью рационального использования и воспроизводства природных ресурсов и защитой окружающей нас среды.

Цивилизованное развитие интеграционных механизмов эколого-экономических отношений, должны включать в себя комплекс организационно-экономических инструментов, обладающих регулирующим воздействием, а также обеспечивающих их целенаправленное развитие на принципах гуманизации общественных отношений с учётом региональных и межнациональных взаимных интересов [2]. Регулирование эколого-экономических отношений с целью устойчивого развития и защиты окружающей среды, должно также включать в себя теоретические, методологические разработки и научно обоснованные рекомендации по проблемам экологизации экономического развития основанного на условиях интеграции [2, 5]. Интеграционное регулирование эколого-экономических отношений как в системе межрегионального централизованного воздействия различных общественных формирований на процесс поиска взаимовыгодного баланса политических, социальных, экономических и экологических интересов межгосударственного и национального уровней, должно основываться на расширении научно обоснованных и практически проверенных эколого-экономических отношений с целью рационального использования, а также восстановления природных ресурсов [4]. На этой основе должны быть разработаны критерии эффективности региональных эколого-экономических отношений для изучения и регулирования задач, по части гармонизации, развития и удовлетворения межгосударственных и национальных интересов, при оптимальных материальных и трудовых затратах на основе экологически сбалансированного развития [1, 2].

Однако в условиях глобализации интеграционные процессы части эколого-экономического взаимодействия, требуют решения определённых всесторонних задач по программе дальнейшего перспективного развития человеческой цивилизации.

На этой основе окружающая среда и полноценное устойчивое развитие не могут быть разделёнными проблемами. Эти проблемы тесно взаимосвязаны между собой и процесс устойчивого развития не может осуществляться в условиях нерегулируемой и загрязнённой окружающей среды [2,5]. Таким образом окружающая среда не может полноценно функционировать в тех условиях где устойчивое развитие не имеет социальной экономически развитой основой. В этих условиях решение задач по устойчивому развитию опираются на изучение и регулирование основных эколого-экономических проблем от своевременного и глобального решения которых зависят дальнейшие перспективы развития интеграционных коммуникаций [4].

Наиболее ясной картиной отражения современных проблем в этой области по взаимодействию элементов коммуникаций, включающих в себя также экологические системы и интересы жизни человечества, являются данные ООН по оценке экологических проблем, где основными являются такие как: изменение климата в результате загрязняющих выбросов в атмосферу; нехватка пресной воды; сведение лесов; уменьшение биологического разнообразия; деградация почвенной экосистемы; увеличивающиеся количества вирусных и других микробных заболеваний; проблемы связанные с утилизацией отходов и многие другие, решение которых требует неотложных мер на уровне международных, государственных и региональных отношений. Интеграция экологических и экономических факторов в определённых системах по обеспечению элементов устойчивого развития и

защита окружающей среды, должно отражаться в программах международных организаций и материалах имеющих государственный статус [1].

Начало XXI столетия характеризуется увеличением потребления энергоресурсов и других энергоёмких материалов, указывающих на то, что регионально значимые связи между экосистемами будут расширяться. Масштабном плане соответственно экологии экономические взаимодействия, также будут расширяться и повышать уровень экологической и экономической взаимосвязанности. Основы взаимозависимости этих двух направлений должны укрепляться ростом производства и повышением продуктивности, которые будут способствовать сохранению и расширению ресурсной базы устойчивого развития.

На ряду с этим на современном уровне претворение в жизнь глобальных международных программ по интеграции, в сфере защиты окружающей среды должны основываться на сочетании традиционных и современных технологий способствующих обеспечению источников средств необходимых для полноценного жизнеобеспечения нашей планеты. На этой основе современная глобальная международная стратегия устойчивого развития и защиты окружающей среды в условиях интеграции должна быть направлена на создание условий сосуществования являющихся основой гармонии жизненного взаимодействия между людьми и природой.

Литература

1. Акимова Т.А., Хаскин В.В. Экономика Природы и Человека М.: Экономика, 2006, 334 с.
2. Бусаров В.Н. Концепция перехода к устойчивому развитию и региональная энергетическая политика // Энергия: экономика, техника, экология, 2000, №3, с.21-24.
3. Васильева М.И. Региональная экологическая политика. Правовые аспекты. М.: ЦЭПР, 2001, 118 с.
4. Перман Р. и др. Экономика природных ресурсов и охраны окружающей среды, М.: ТЕИС, 2006.
5. Урсул А.Д., Романович А.Л. Концепция устойчивого развития и проблема безопасности. http://www.philosophy.nsc.ru/journals/philscience/11_01/05_ursul.htm

UOT 621.313.1.2

Alışdırma sisteminin işləmə prinsipi

*tex.f.d., dos. Musayev Zəbulla Nüsrəddin oğlu
Azərbaycan Dövlət Neft və Sənaye Universiteti*

Sistemin işləməsində əsas elementlərdən biri yeni konstruksiyaya malik alışqandır. Alışqanın konstruksiyasında iki aralıq nəzərə alınmışdır ki, bunlardan biri qıgılıcı yaratmaq üçünsə, digəri hava aralığının artırılmasına xidmət edir. Belə ki, birinci hava aralığı daimi açıq, ikinci isə silindrdə təsir edən təzyiqdən asılı olaraq qapalı və ya açıq ola bilər. Alışqana verilən yüksək gərginlik əsasında porşen YÖN-də olur ki, bu zaman alışqanın ancaq *b* qıgılıcı elektrodları işə qoşulur. Alışqanın digər hava aralığı isə təzyiq nəticəsində yayın təsirindən qapanmış və elektrikkeçirici elementə çevrilmişdir [1].

Müasir hərəkət edən obyektlərdə dörd silindrlı dördtaktlı DYM-ləri geniş tətbiq olunur. Dörd silindrdən ibarət olan mühərrikdə dirsəkli valın vəziyyətindən asılı olaraq silindrlər eyni vaxtda növbəti funksiyaları yerinə yetirir: silindrin birində xaricə açılan klapanı açıqdır, porşenin hərəkətində yanmış qaz tullantıları xaricə atılır; bu silindrdə yerləşən alışqanın konstruksiyasına

daxil olan hər iki hava aralığı açıqdır. Silindrdən verilən yüksək gərginlik hər iki aralıqda qıgılcım yarada bilmir; ikinci silindrdə daxilə açılan klapan açıqdır ki, burada silindr daxilində işçi qarışıq sorulur. Silindr daxilində təzyiq əks qiymətə malikdir və o alışqandakı hər iki hava aralığının qalmasına şərait yaradır. Burada da alışdırma sistemindən verilən yüksək gərginlik hər iki aralıqda qıgılcım yarada bilmir; üçünü silindrdə xaricə və daxilə açılan klapanlar bağlıdır; silindr işçi vəziyyətdədir; porşen təzyiqdən yaranmış qüvvəni dirsəkli vala ötürür; silindr daxilindəki təzyiq alışqana yüksək gərginlik verilən anda xeyli yüksəkdir; burada alışqanın əsas b aralığı yüksək gərginlik siqnalına məruz qalır: hava aralığının deşilə bilmə ehtimalı vardır; nəzərə alınsa ki, silindr daxilində artıq yanmış – elektrik keçiriciliyi çox aşağı olan qazlardır, b aralığının deşilməsi – qıgılcım yaranması üçün daha yüksək gərginlik siqnalı lazımdır; deməli iş prosesində bu rejimdə olan silindrdə də alışqanın elektrodları arasında qıgılcım yaranmayacaqdır; dördüncü silindr işçi qarışığı ancaq sıxılma prosesindədir; silindrdə əvvəlki taktıda daxil olmuş yanacaq – hava qarışığı sıxılmaya məruz qalır; müxtəlif DYM-lərində sıxılma və alışma prosesi bir və ya müxtəlif silindrlərdə baş verə bilər. Alışdırma sisteminin struktur sxemi şək. 1-də verilir. Dördsilindrlı dördtaktlı mühərriklərdə yüksək gərginlik siqnalı artıq iki kiçik hava aralıqlı silindrdə eyni zamanda verilir: yanacaq qarışığının sıxıldığı silindr və dirsəkli vala moment ötürən digər silindr. İndikator diaqramından görüldüyü kimi hər iki silindrdə təzyiqlər bərabərdir. Bu halda alışqanın yay sistemi hər iki silindrdə işləyir və silindrlərdə olan alışqanların elektrodları arasında bərabər b hava aralığı yaranır. Bu zaman qıgılcımın yaranması, əlbəttə, aralıqdakı yanma məhsulundan asılıdır. Sıxılmaya məruz qalan silindrdə tez alışan məhsullar (benzin, oksigen və s.) olduğu üçün orada qıgılcımın yaranması baş verəcəkdir. Digər silindrdə isə yanma məhsulları – karbon turşusu, azot turşusu və karbohidrogen olduğundan qıgılcımın yaranması çətinləşir. Mühərrik normal qaydada işləyir.

Digər iki silindrdə - birində sorulma, digərində isə yanan məhsulların xaric olması – hava aralığı xeyli böyük olduğundan elektrodlar arasında qıgılcım yaranmayacaq; yüksək gərginlik siqnalı bu silindrlərə aid edilməyəcək.

Bir naqillə yüksək gərginlik mühərrikin işini tam təmin edəcəkdir [2, 3].

Aparılan tədqiqatlar karbüratorlu DYM-lərində birnaqillə alışdırma sisteminə keçidə aid işləri təcəssüm etdirir. Müasir nəqliyyat vasitələrində işləyən alışdırma sistemindən fərqli olaraq layihə olunan sistemdə yüksək gərginlik paylayıcısından istifadə olunur və uyğun olaraq silindrlərdə alışqanların yüksək gərginliklə təmin olunması üçün hər bir alışqana xüsusi keçirici naqıl yox, bütün alışqanlara həmin qıgılcım yaradan gərginlik bir naqillə verilir. Sistemə impuls gərginlik istənilən tətbiq oluna biləcək sxem vasitəsilə verilə bilər. Yüksək gərginlik paylayıcısının və naqillərin həcmnin azalması materiallara və texnologiyaya xeyli qənaət verir.

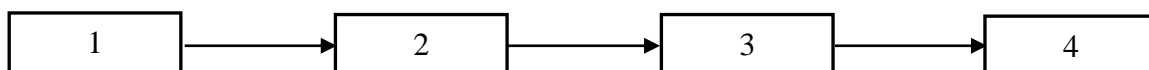

Şəkil 1. Alışdırma sisteminin struktur sxemi

1 – gərginlikli impulsu yaradan element; 2 – yüksək gərginlik impuls yaradan element; 3 – yüksək gərginlikli naqıl; 4 – silindrlə əlaqəli alışqan

Prosesin gedişinə nəzarət etmək üçün 4 silindrlı VAZ markalı avtomobilin alışdırma sisteminə nəzarət edilmişdir. Mühərrikin yüksək fırlanma tezliklərində tədqiqat aparılmışdır. Əsas tədqiqat istiqaməti ancaq alışqanlarda gedən proseslər araşdırılmışdır. Bütün silindrlərdə proseslərin gedişi bir-birinə çox yaxın olmuşdur.

Ədəbiyyat

1. Косилова А.Г. Справочник технолога-машиностроителя // М.: Машиностроение, стр. 65, 1981.

2. Мусаев З.Н. Новая система электромеханического преобразования на борту транспортных средств // Известия ВТУЗов Азерб. №1(89), Баку, 2014.

3. Musaev Z.N., Khanakhmedova S.A. Transition the starter-generator in the generating regime after start of the internal combustion // International Journal on Technical and Physical Problems of Engineering, Autumn 2009, No1, Vol.1.

UOT 72

Müasir memarlıqda ənənəvi həndəsi üsullara yeni yanaşma

*mem.f.d., dos. Məmmədova Ofelya İdris qızı
Mingəçevir Dövlət Universiteti*

Həndəsi qanunauyğunluqlar məqsədyönlü xarakter daşıyaraq istehsal prosesində və yaradıcılıq fəaliyyətində (xüsusən də memarlıqda) əsas amil hesab olunur. Təcrübələr göstərir ki, memarlıq sənəti hər bir tarixi mərhələyə uyğun istehsal və texnoloji proses haqqında zəngin informasiya daşıyır. Müasir dövrdə həndəsi qanunauyğunluqlar ənənəvi əsaslarını saxlamaqla insan tələbatına uyğun olaraq yeni formalarda özünü biruzə verir. Bu cür dəyişkənlik bildiyimiz kimi, müasir memarlıq obrazını, konstruktiv quruluşu, istehsal texnologiyasını və estetik zövqü müəyyənləşdirərək, həcmi-məkan mühitini təşkil edir. Burada qeyd etmək lazımdır ki, memarlıq fəaliyyətinin əsasında duran layihələndirmə prosesinə müasir zamanın öz tələbləri, öz münasibəti olub. Əvvəlki mərhələnin memarlıq layihələndirmə metodlarını araşdırsaq görərik ki, tarixən bizə bəlli olan bir çox layihələndirmə formaları içində ən tez qavranılanı modelləşdirmə metodu olmuşdur.

Layihələndirmə obyektinin real həndəsi quruluş metodu bu günün memarlığının müasir texnoloji şəraitdə özünə geniş yol açmış, daha dəqiq desək, yeni yanaşmada öz təzahürünü tapmışdır.

Memarlıq əsərlərinin dili, funksional məzmunundan və sosial şərtədən irəli gəlir. Layihə prosesinin mürəkkəb məzmunu mühitin təşkilini, həcmi konstruktiv quruluş üsulunu təklif edərək və nəticədə formanın bitkin kompozisiya quruluşunu təqdim edir. Formanın mükəmməl modeli bir neçə sadə həndəsi fiqurların birliyindən və ya tam həndəsi formanın kəsilmə, boşalma, artırma (transformasiya) üsulundan məzmun dolğunluğu əldə edir.

Bu gün memarlıqda bir çox təkmilləşmiş üsullar istifadə olunur. Bunlara plan quruluşu üçün müxtəlif qrafik təsvir üsulları, materialların tektonikasının dəyişilməsilə konstruksiyaların yeni işləmə üsullarından yaranan formalar (paraboloid, ellipsoid, hiperboloid, fırlanan səthlər-konoid) aiddir. Məsələn, Avropanın və Amerikanın bir çox iri mərkəzlərində ictimai binalarda, sənaye tikintilərində böyük aşırımlı, nazik qabırğalı örtük konstruksiyalardan istifadə edilərək dövrün, texniki, sosial tələbinə uyğun və estetik zövqünə cavab verən yüngül konstruksiyalı yeni memarlıq formaları əldə edilir, bunlar da, öz unikal həcmi ilə şəhər mühitinin vizual görkəmini zənginləşdirir.

Memarlığın universal yaradıcılıq dili olan kompüter texnologiyasının və insan təfəkkürünün daha da inkişaf etdiyini nəzərə alıb, memarlıq tikililərinin həcmi-məkan və konstruktiv həllində iki elmi metod: yeni yanaşma (interpretasiya) və kompleks yanaşma (konstruktiv quruluşda funksiya-estetika məsələlərinin vəhdətliyi) təklif olunur.

Dərin riyazi düşüncə tələb edən birinci üsul geniş yayılmasa da, daha progressiv, orijinal və novatorluq xassəsinə malikdir. Bu metodun əsasında duran quruluş prinsipi bütünlükdə müasir texnologiya fonunda yaradıcılığa yeniliklər gətirə bilər və bununla da onun önəmli məsələlərindən biri həndəsi dilin formalaşmasına təkan verir.

Kompleks yanaşma metodu son zamanlar dünya memarlıq təcrübəsində daha geniş istifadə edilir. Əslində bu sistemli yanaşma metodunun yenidən bərpası deməkdir, çünki "sistemli" təbiət

formalarında olduğu kimi müəyyən qaydaya əsaslanan yeni element yığıdır. Bu üsulla material və konstruksiyaların tektonik xassələrini dəyişməklə, yeni formayaranmaların əsasında duran həndəsi quruluş qanunauyğunluqlarına estetik dəyərlər əlavə etməklə ona məzmun dolğunluğu vermək olar.

Memarlıq təcrübəsində yüz illərlə özünü təsdiqləmiş ənənəvi həndəsi üsulun rolunu inkar etmək olmaz. Müasir memarlıq həcmələrinin konstruksiyasında əsas olan həndəsi fiqurların əlaqəli şəkildə bir-birinə keçməsindən yaranan tamlıq, obyektin daxili məzmunundan irəli gələn funksiya – forma uyğunluğu çox aydın görünür.

Həndəsi elementlərdən yığılan konstruktiv quruluş memarlıqda həcmi məzmun aldıqda müxtəlif maraqlı formalar (kub, tetraedr, dodekaedr, dekosedr, oktaedr) alınır. Bunların konstruktiv əsasında bəzən bir-birinə əks həndəsi qanunauyğunluq (statika, dinamika, simmetriya, asimmetriya) durur. Məsələn, ənənəvi tikinti materiallarının istifadə şəraitini, daxili struktur işləməsini dəyişməklə onlarda aşkarlanan yeni xassələr (möhkəmlik, davamlılıq) konstruksiyalarda yüngüllük, çeviklik yaratmağa imkan verir. Burada tikilinin konstruktiv quruluşunda həndəsi qanunauyğunluğu saxlamaqla və ancaq tektonik xassələrini dəyişməklə yeni formalar əldə etmək olar. Göstərilən meyarlar eyni zamanda formaların konstruksiyaya dəyişkənliyinə böyük təsir göstərir. İki min ildən artıq yaşı olan konstruksiyaya anlayışını ilk dəfə qədim yunanlar işlətsə də, orta əsrdə daha da təkmilləşmiş və müasir dövrdə də bu anlayış özünün geniş ifadəsini tapmışdır. Məsələn, müasir memarlığın ən dayanıqlı tikintiləri olan sferik formalar “calanma” (kombinatorika) prinsipi üzərində qurulmuşdur. Burada ən vacib sayılan məsələ quruluşla element arasında şərtlənən bağlılıqdır. Quruluşu həndəsi formalar müəyyənləşdirdiyi üçün o universallığa malik olmalıdır, çünki quruluş həndəsi formaların real tamlığıdır. Həndəsi elementlərin yeni mühitdə birləşməsindən yeni xassələr alınır və yaradıcılıq dolğunluğu da məhz bundan irəli gəlir.

Bu gün memarlıq həcmələrinin formalaşmasına olan yeni yanaşma öz təzahürünü konstruksiyaya ilə estetikanın kompleks həllində tapmışdır. Konstruksiyanın funksionallığı ilə formanın estetik təsirinin vəhdətindən formanın dəyəri yaranır. Müasir dövrdə dünyanın bir çox aparıcı ölkələrində öz orijinal görkəmləri və unikal konstruksiyaya quruluşları ilə şəhər məkanlarını canlandıran memarlıq tikililəri bu üsula əsaslanır. Nazık qatlı qabırğalı struktura malik olan iri aşırımlı dam konstruksiyalar təbiət və həndəsi formalı örtüklərə çevrilərək sferik forma almaqla həcmi hətərəfli qavranılmasını təmin edir.

Formanın konstruktiv quruluşu və bədii tərtibatının vəhdətindən yaranan kompleks yanaşma üsulu çox mürəkkəb bir yol keçərək dünyanın görkəmli mühəndis, memar, rəssam-konstruktorların birgə əməyinin nəticəsidir. Zamanın tələbinə uyğun bu prosesə təkan verən amillər inkişaf etdikcə yaradıcılıq təklifləri təkmilləşir, vacib məsələlər proqnozlaşır və getdikcə konstruktiv tikililər daha da kamilləşir. Bu üsul həcmələrdə olduğu kimi, məkan strukturlarının da quruluşunun əsasında durur. Mühit təşkili prosesində məkanı formalaşdıran kiçik modul rolunu oynayan və müxtəlif funksional məkanlarda təkrarlanan kiçik memarlıq həcmələri və abadlıq elementləri sadə həndəsi konstruktiv quruluşa malik olsalar da, vahid sistem təşkil edərək şəhər məkanını dolğunlaşdırır.

Qeyd etmək lazımdır ki, yeni kompozisiya formalaşmasının əsasında qırılmaz həndəsi təkmilləşdirmə durur. Bunun vasitəsilə son illər həcmi-məkan quruluşlu konstruksiyalar (vant-mil konstruksiyalar) inşa olunur. Real memarlıq təcrübəsi göstərir ki, mütləq halda mükəmməl həndəsi formaların transformasiyası tək həndəsi yox, həm də bədii kompozisiya mənası daşıyır.

Elementlərin transformasiyasının aparılması memarlıqda vacibdir və ən sadə və ya ən mürəkkəb konstruktiv həllər həndəsi prinsip əsasında aparılmalıdır. Məsələn, tək bir kvadratın və ya düzbucağın transformasiyası çoxsaylı yaradıcı elementləri üzə çıxarır və müxtəlif maraqlı variantların müəyyənləşdirilməsinə imkan verir (bunu mühitə, həcmə, dekor elementinə aid etmək olar). Burada konstruktiv quruluşa həndəsi yanaşma dedikdə elementlərin təkrarlığı yolu ilə əsas konstruksiyanın həndəsi tərkibi nəzərdə tutulur. Bu mənada ideal element – kub, sfera zahirən sadə olsalar da, onların transformasiyası kəmiyyətlərin çoxalması və elementlərin müxtəlif struktur yığılımı nəticəsində müasir memarlıq obrazının alınmasına imkan yaradır və burada qeyri-adi konstruktiv həllər ortaya çıxır.

Müasir dövrdə memarların mürəkkəb həndəsi formalara üz tutması statikanın tələblərindən və yeni materialların xüsusiyyətlərindən irəli gəlir və özündə həndəsi möhkəmlik təcəssüm etdirən yeni orijinal və ifadəli formalar yaranır.

Ədəbiyyat

1. Memarlıq və şəhərsalma. ŞÖBMA, Buraxılış №3, Bakı: OKA Ofset, 2002, 104 s.
2. Азимов А.Х. Современная архитектура ОАР. Автореферат дис. канд.н. М.:1969, 19 с.
3. Волкотрув Н.Т. Основы комбинаторики в художественном построении. Киев: 1986
4. Ле Карбюзье. Путешествие на Восток. Пер.с фр., стройиздат, М.: 1991, 120 с.

UOT 69:620.193/197

Aqressiv mühitdə müxtəlif ərintilərin korroziyaya davamlılığının tədqiqi

tex.f.d., dos. Qəhrəmanov Səbuhi Əbdül oğlu
k.f.d. Səfərova Pərvanə Siyahbər qızı
Mingəçevir Dövlət Universiteti

Tədqiqat işində əsas məqsəd, H_2SO_4 , HCl , HNO_3 və H_3PO_4 turşularında müxtəlif ərintilərin korroziyaya qarşı davamlılığını öyrənməkdən ibarətdir. Fərqli üsullardan istifadə etməklə metal və ərintilərin turşularda korroziya qarşı davamlılığının artırılması məsələsinə baxılmışdır.

Bir çox metal və ərintilər dayanıqlı halda yalnız oksidləşmiş (ionlaşmış) vəziyyətdə olur ki, bu da korroziya prosesi nəticəsində baş verir. Korroziya prosesi öz-özünə baş verən proses olub, sərbəst enerjinin azalmasına səbəb olur. Korroziya prosesinin yaranmasının əsas səbəbi metalların termodinamiki nöqteyi-nəzərdən davamsızlığıdır. Belə ki, onlar təbiətdə həmişə oksidləşmiş halda tapılır. Metallar korroziyaya uğradıqda, nəinki onun kütləsi azalır, eyni zamanda mexaniki davamlılığı, plastikliyi və digər xassələri də zəifləyir. Korroziya prosesi metal avadanlığın ətraf mühitin fiziki-kimyəvi təsirindən yeyilib sıradan çıxmasına deyilir.

Sənayenin bir çox sahələri, ilk növbədə kimya, neft-kimya, maşınqayırma, tikinti sənayesi üçün nəzərdə tutulmuş metal-konstruksiya materiallarının xassələri içərisində mühüm yeri onların korroziyaya davamlılığı təşkil edir. İlk növbədə bu texnoloji avadanlığın xidmət müddətini və onun istismarının etibarlılığını təyin edir. Bu sahələrin yüksək inkişaf tempi və yeni yüksək təzyiqliq və temperaturlardan istifadə olunması ilə əlaqədar son illər korroziyaya davamlı ərintilərin müxtəlif növlərindən (məsələn, çuqundan) sənayedə kütləvi şəkildə istifadə olunması son dərəcə aktual olmuşdur.

Müxtəlif ərintilər üçün alınmış qütbləşmiş əyriilər şəkil 1-də (turş mühit) və şəkil 2-də (neytral mühit) verilmişdir.

Şəkil 1-dən görünür ki, bu metalların korroziya davamlılığının ardıcılığı turş mühitdə potensialların sahələrindən asılı olaraq müxtəlifdir.

Metal və ərintilərin turşularda korroziya qarşı davamlılığını artırmaq üçün ilk olaraq onların turşulara qarşı davamlı olan elementlərlə qarışdırılmasıdır. Oksidləşdirilən turşularda ərintilərin korroziyaya qarşı davamlılığını artırmaq üçün ilk olaraq bu ərintiləri asan passivləşən xrom elementi ilə qarışdırmaq kifayətdir. Buna xromlu poladların azot turşusunda korroziyasını misal göstərmək olar. Metalın effektiv katod xarakterli qatışıqlarla qarışdırılması onun oksidləşdirici təbiətli turşularda korroziyaya qarşı davamlılığını artırır. Buna misal olaraq qeyd etmək olar ki, X18H9 tipli xromnikelli paslanmayan poladın platin və palladiumla qarışdırılarsa, bu ərintinin H_2SO_4 turşusunda korroziyaya qarşı davamlılığını artırır. Bundan başqa molibdenlə qarışdırılmış polad, durulaşdırılmış HCl turşusunda korroziyaya yüksək davamlılıq göstərir. Buna səbəb isə molibdenin təsirindən poladın səthində qoruyucu passiv örtüyün əmələ gəlməsidir.

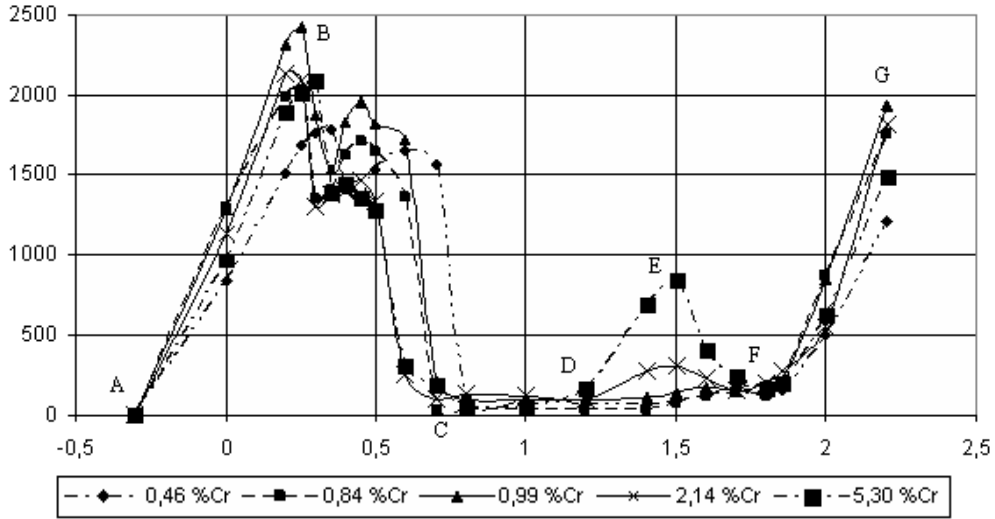

Şəkil 1. Müxtəlif ərintilərin qütbləşmiş anod əyriləri – 1 M H_2SO_4

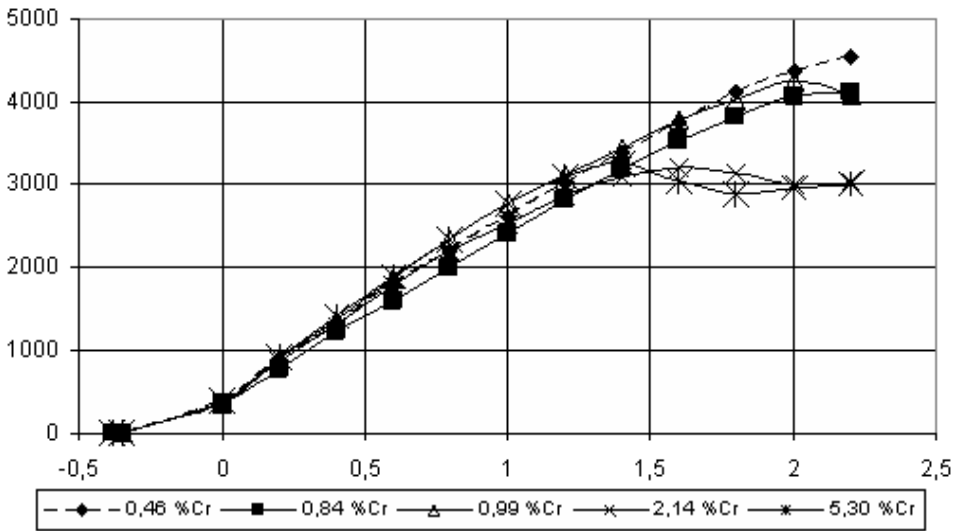

Şəkil 2. Müxtəlif ərintilərin qütbləşmiş anod əyriləri – 3% NaCl

Korroziya sürətini artıran başlıca səbəb yüksək temperaturlu və yüksək qatılıqlı xlorun iştirakıdır. Qaynar NaOH-ın 10%-dən artıq qatılığında polad özü də korroziyaya uğrayır. NaOH –ın 30% li məhlulunda mühafizə örtüyünün əmələ gəlməsi ilə korroziya zəifləyir.

Turşu mühitindəki metalların korroziyası elektrolitlərdə olduğu kimi, elektrokimyəvi korroziyanın genetikası üzrə gedir. Müxtəlif araşdırmalarda göstərmişdilər ki, qatı turşuda metalın dağılması üçün cərəyan sıxlığı potensialın 0,1-0,7V qiymətində dəmir-sulfatın ($FeSO_4$) həll olması ilə dəyişir. Turşular müxtəlif tərkibə və xassələrə malik olurlar. Bu səbəbdən də bu mühitdə korroziyaya uğrayan metal konstruksiya və qurğular da müxtəlif intensivlikdə dağılmaya məruz qalırlar. Turşu mühitində dəmirin korroziyası hidrogenin depolyarizasiyası ilə gedir və aşağıdakı kimi yazılır:

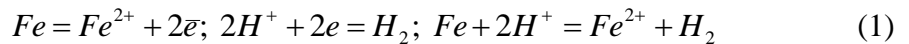

Bu reaksiyanın gedişində pH-ın artması reaksiyanın elektrod potensialını aşağı salır və pH=7,5 olduqda hər iki reaksiyanın qiyməti bərabərləşir, dəmirin korroziyası dayanır.

Qatı turşularda (HNO_3 , H_2SO_4 , HF) korroziya metalların passivləşməsi və ya turşuların zəif dissosiyası nəticəsində aşağı düşür. Dəmirin korroziyası zamanı ayrılan hidrogen dəmirə diffuziya edərək onda hidrogen kövrəkliyi yarada bilər. Hidrogeni metalın tərkibindən məlumdur ki, 600°C temperaturda belə çıxarmaq mümkün deyil. Durulaşmış turşu mühitində korroziya prosesinin sürəti

həll olmuş oksigenin və ya oksidləşdirici qatışıqın (Fe^{2+} , Cu^{2+}) miqdarı ilə təyin olunur. Korroziyanın sürəti oksigenin çoxalması ilə artır. Bu amilə temperatur və turşunun hərəkət sürəti də təsir edir.

Xlorid turşusunda (HCl) karbonlu poladın korroziya sürəti ilə hidrogen ionunun aktivliyi arasında xətti asılılıq müşahidə olunur. Sulfat turşusu (H_2SO_4) hidrogen ionunun ekvivalent miqdarında HCl kimi eyni korroziya aktivliyinə malikdir. Oksigensiz üzvi turşularda isə dəmir korroziyaya daha davamlı olur.

Turşu, qələvi və su mühitlərində korroziya prosesləri göstərir ki, bu kimi mühitlərdə hidrogenin rolu çox böyükdür. Bu element ən az elektron sayına malikdir. Hidrogen həm üzvi, həm də qeyri-üzvi kimyəvi birləşmələrin tərkibində iştirak edir. Hidrogenin protonu daha fəaldır, nüvə ətrafında elektronları yoxdur və ionlarının ölçüsü başqa elementlərin ionlarından 100 min dəfə kiçikdir. Elektron olmayanda protonun başqa molekullarla qarşılıqlı təsiri sadələşir, bir birləşmədən digərinə keçəndə maneələrin sayı azalır.

Metalın tərkibində hidrogen kövrəklik yaratmaqla mikroskopik yarıq əmələ gətirir. Hidrogen metalın tərkibinə ərimə prosesində, xromlaşdırma, qaynaq, tablaşdırma, habelə termiki emal vaxtı daxil olur. Metalı hidrogen kövrəkliyindən qorumaq üçün hazırda yeni tədbirlər axtarılır.

Müxtəlif araşdırmalardan məlum olur ki, şimalda metallar daha tez yeyilməyə başlayırlar. Bu onunla izah olunur ki, soyuq və nəmli havada hidrogen metalların səthini daha tez dağıdır. Ümumiyyətlə, metalın səthində hidrogen ən çox nəmli və soyuq halda toplanır. Bu da gec-tez öz nəticəsini göstərərək, korroziya ilə nəticələnir.

Xromlaşdırmadan sonra isə metalın tərkibindən hidrogeni metalı $250^{\circ}C$ qızdırıb, bir müddət saxlamaq yolu ilə çıxarırlar. Bu proses zamanı hidrogen “dərindən” üzə çıxır və metaldan ayrılır. Bəzi proseslərdə metalın səthində daha çox hidrogen toplanaraq onun daha tez dağılmasına səbəb olur. Bu hal sürətlə nəticəsində hidrogenin ayrılması zamanı baş verir. Buna səbəb isə protonun asan keçici xassələrinin olmasıdır.

Ədəbiyyat

1. Məmmədov Y.A. Neft və qazçıxarma sənayesi avadanlığının korroziyası və onunla mübarizə tədbirləri. Bakı: Elm, 1983
2. Шлугер М.А., Ажогин Е.А. Коррозия и защита металлов. М.: Металлургия, 1981
3. Фокин М.Н., Жигалова К.А. Методы коррозионных испытаний металлов. М.: Металлургия, 1981

UOT 621.311.22

Müasir elektrik avadanlıqlarında eleqaz açarlarının tətbiqi

*tex.f.d., dos. İsmayilov Mahir Balaca oğlu
Nəcəfov Alim Vəzir oğlu
Yusibova Billurə Sadiq qızı
Mingəçevir Dövlət Universiteti*

Müasir elektrik qurğularında modernləşmə və yüksək təhlükəsizlik məqsədi ilə yeni texnologiyaya tətbiq olunur. Bunlardan eleqaz açarlarını xüsusiilə qeyd etmək olar. Müasir texnologiyaların tətbiqi və az enerji tutumlu sahələrin inkişafı ÜDM-də elektrik enerjisinin miqdarının azalmasına və iqtisadi-ekoloji problemlərin həllinə xidmət edir.

Eleqaz son illər geniş şəkildə energetika sahəsində tətbiq olunur. Bu açarlar qaz açarları qrupuna daxildir və böyük perspektivi vardır. Qövs yarandıqda onun söndürülməsi prosesində bu açarlar böyük üstünlüyə malikdir. Bu onun elektrik möhkəmliyinə malik olması ilə izah edilir.

Eleqazda olan qazların sərbəst elektronları tutmaq və özünün neytral molekullarını birləşdirmək xassəsi vardır. Bu onun üstünlüklərindəndir. Hava açarları ilə müqayisədə eleqaz bir çox üstünlüklərə malikdir. Qövsün söndürülməsində eleqazdan istifadə etdikdə daha az təzyiq lazım gəlir. Eleqaz zəhərsizdir, yanmayandır, rəngsizdir və iysizdir. Bu digər maddələrə nisbətən qeyri-aktivdir. Onun mənfi cəhəti təmasda olan zaman sisntetik izolyasiyanı parçalamaq qabiliyyətinin olmasıdır. Bu səbəbdən eleqazlı konstruksiyalarda yüksək davamlı izolyasiya istifadə olunur. Eleqazın molekulları termiki baxımdan xeyli dayanıqlıdır.

Bu açar “Siemens” SM tərəfindən istehsal olunur və keyfiyyətlidir. Açarın istismarı yüksək diqqət tələb edir və daimi olaraq istismarı təlimata əsasən yerinə yetirilməlidir.

Təmiz eleqaz SF₆ iyi olmayan, dadı olmayan, zəhərli olmayan və havadan təqribi olaraq 5 dəfə ağır olan qazdır. Kimyəvi cəhətdən azota bənzəyir. Eleqazın parçalanma məhsulları kükürd flüoridlərinin hava ilə birləşmələrindən ibarətdir. Onun tərkibi bir çox faktorlardan, qövs boşalmasının intensivliyindən, boşalmanın müddətindən, konstruksiyanın materialından və eleqazda olan rütubət və havanın miqdarından asılıdır. Reaksiyanın ardıcılığı aşağıdakı kimidir: SF₆ əvvəlcə SF₄, SF₂ və metalın flüoridlərinə dissosiasiya edir. Metal flüoridlər öz növbəsində bərk birləşmələrdirlər. Kükürd flüoridləri qazlardan ibarətdir, oksigenli hava birləşmələrinə təsir edərək lax yumurta iyi verən SOF₆ və SOF₂ əmələ gətirir. Parçalanma dərəcəsi proseslərin intensivliyindən və müddətdən asılıdır.

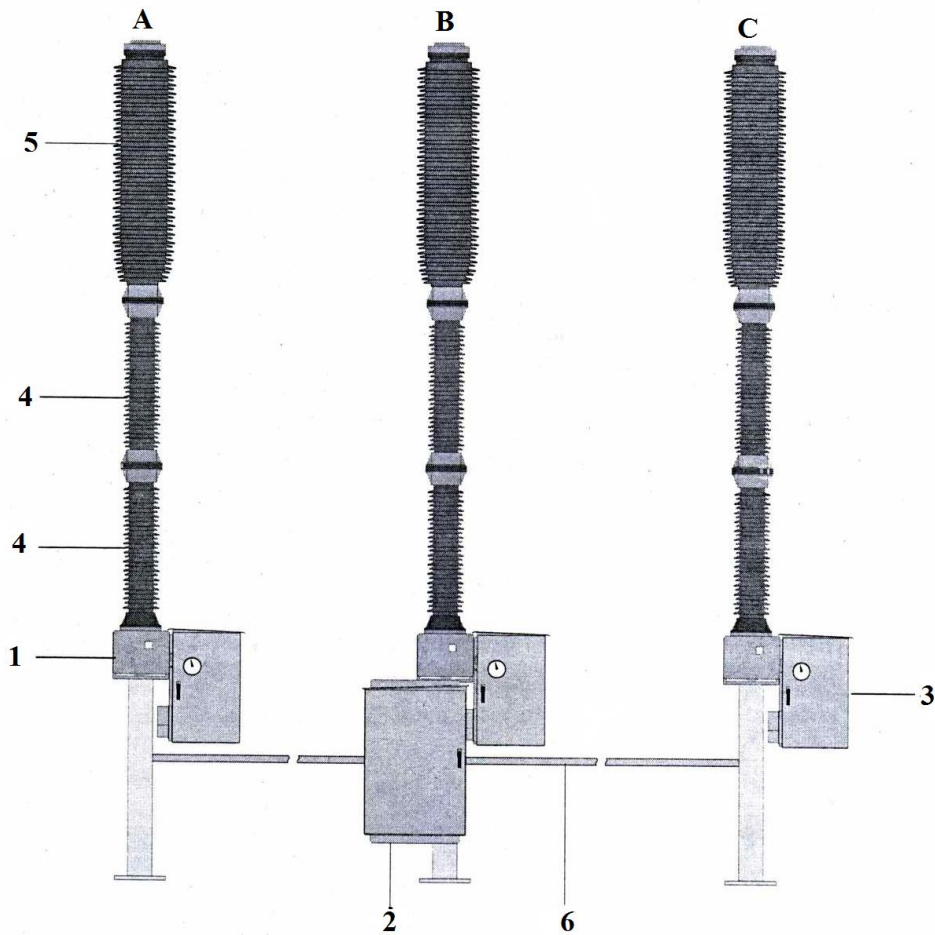

Şəkil 1. 3AP 1 F1 güc açarının quraşdırılması.

1-saxlayıcı; 2-idarə şkaflı; 3-intiqaş şkaflı; 4-dayaq izolyatoru;
5-qövssöndürücü kamera; 6-kabelin qoyulması. A, B, C fazalar



Şəkil 2. Qapalı paylayıcı qurğu

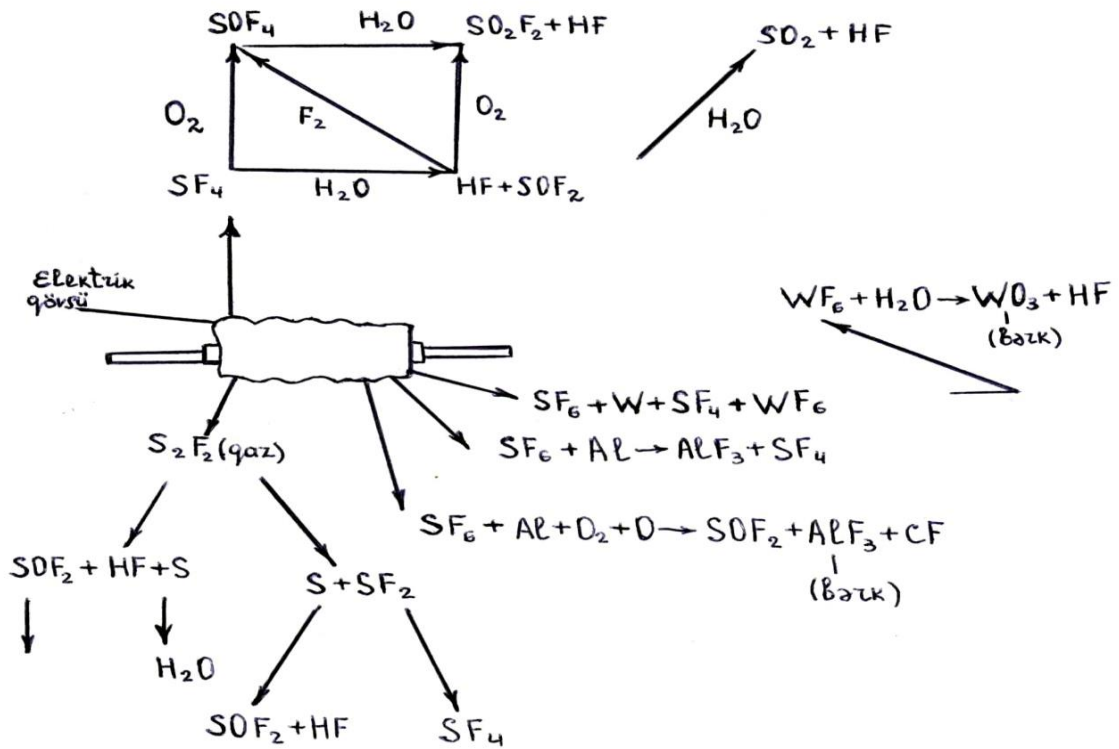

Şəkil 3. Qövünün istiliyindən eleqazın parçalanma reaksiyalarının gedişi

Eleqazdan olan nümunələr xüsusi paslanmayan metal silindrlərdə saxlanılmalıdır. Eleqaz avadanlıqda olan daxili qüsurları qabaqcadan müəyyən etməyə, qəza vəziyyətinin qarşısının alınmasına, qurğunun etibarlılığının yüksəldilməsinə xidmət edir.

Ədəbiyyat

1. Cəfərov T.D. Energetika. Bakı: 2015.
2. Усов С.В. и др. Электрическая часть электростанций. Л.: Энергоатомиздат, 1987.
3. Силовой выключатель ЗАР1, F1, для номинального напряжения до 245 kV. Руководства по эксплуатации АО "Сименс", 1999.

Исследование переходного процесса стартер-генератора

*д.ф.тех., доц. Ханахмедова Самира Алхади кызы
Азербайджанский Университет Нефти и Промышленности*

Одним из мощных потребителей электроэнергии на борту является электрическая машина постоянного тока, выполняющая функцию стартера; являющийся основой бортовой сети две электрические машины – стартер и высокочастотный генератор – находится в крайне противоположенных режимных условиях и действует в различных отрезках времени, что приводит к “нарушению” обратимости режимов, касающихся электрических машин в общем. В области проектирования электрических машин для системы электрооборудования транспортных средств совмещение функций двух элементов в одном является одним из интересных направлений. Например, для стартера и генератора использовать одну электрическую машину. С целью уменьшения массогабаритных параметров и широкого применения агрегатирования, т.е. совмещение различных агрегатов и узлов в одном [1].

Автономные передвижные объекты, а также некоторые преобразовательные станции в своих конструкциях используют двигателей внутреннего сгорания (ДВС) для создания вращательного момента. Как известно, пуск этих двигателей осуществляется стартерами, т.е. машинами постоянного тока, питающийся от аккумуляторных батарей. Обеспечение бортовую сеть электроэнергией для необходимых нужд осуществляется второй электрической машиной – генератором. Работа стартера ограничивается временем пуска. Бортовой генератор, имея широкий диапазон частоты вращения, участвует в работе параллельно с ДВС [2].

Разработанная конструкция стартер-генератора, выполняющего как функцию стартера, так и генератора, и одновременно благоприятного в экологическом отношении, построена на основе машины постоянного тока небольшой мощности, и, несмотря на некоторое изменение в электрических соединениях и двухрежимность работы, вполне применим режим прямого пуска и запуска ДВС.

Коммутация электрических цепей осуществляется последовательно с учетом двух режимов – стартерного и генераторного – причем эти режимы должны выполняться без осложнений, как в отношении электрических связей, так и механических перегрузок. В преобразовании аккумуляторной электрической энергии в механическую, далее механической в электрическую, участвуют три обмотки: якорная и две обмотки возбуждения – параллельная и последовательная. Якорная обмотка используется с целью создания благоприятного условия при изменении режимных диапазонных условий.

Якорная обмотка имеет отдельные коллекторные пластины. Выбор щеток для такого коллектора осуществляется с расчетом $b_{br} \geq 3t_s$ (b_{br} – ширина паза; t_s – шаг паза), что является нормальным для коллекторных машин. Электрическая схема стартер-генератора показана на рис. 1.

Основная обмотка возбуждения, создающая необходимый магнитный поток, питается от аккумуляторной батареи; включение и создание магнитного потока происходят как у независимой обмотки возбуждения, так как она включается раньше, чем включается обмотка якоря (включением К1, рис.2). В электрической схеме показана последовательная обмотка возбуждения с несколькими витками, которая проектируется и рассчитывается на ток якорных обмоток.



Рис. 1. Схема соединения якорной обмотки.
N, S – магнитные полюсы; 1 – обмотка; 2 – коллекторные пластины;
 3 – коллектор; 4 – зажимы обмотки возбуждения.



Рис. 2. Электрическая схема стартер-генератора в режиме стартера.
 1 – аккумуляторная батарея; 2 – шунтовая обмотка возбуждения;
 3 – якорная обмотка; 4 – последовательная обмотка возбуждения;
 K1 – контакт для включения бортовую сеть на аккумуляторную батарею;
 K2 – контакт пускового реле

Запуск ДВС стартер-генератором, также как запуск у современных стартерах, лучше осуществить в прямую, так как он имеет преимуществом наибольшую простоту пусковой аппаратуры и пусковой операции. В тоже время низкое бортовое напряжение дает возможность осуществлению прямого пуска [3, 4].

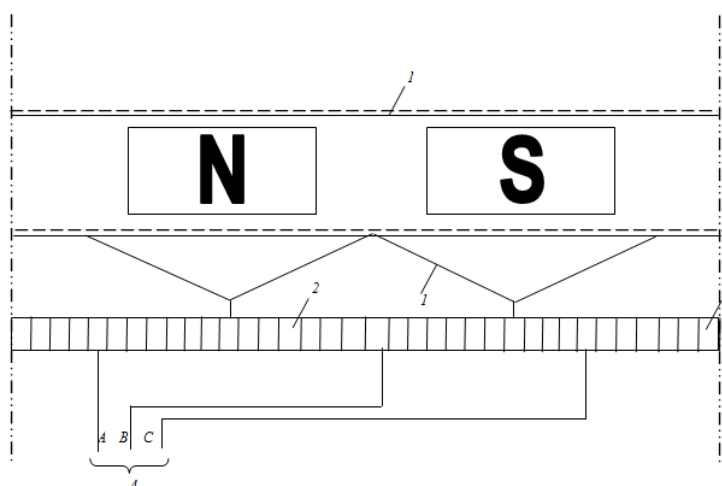
Учитывая массовость производства автономных объектов и применение цветных металлов в производстве элементов электрооборудования, а также увеличение электромагнитных нагрузок до предела в действующих электрических машинах, совмещение функций стартера и генератора и использование одной машины вместо двух, естественно приведет к экономии дорогостоящих металлов. С другой стороны при решении этой задачи появляется возможность увеличения частоты вращения этой машины в режиме стартера. Это в свою очередь, ведет к дополнительному снижению расхода материалов.

Разработанный комплекс стартер-генератор дает возможность выбрать оптимальную частоту вращения для режима стартера в зоне $n_{st1n}=(2...3)n_{xx}$, которая является зоной генераторного режима и представляет номинальный режим работы ДВС. Частота вращения стартер-генератора в указанных пределах обеспечивает максимальный к.п.д.

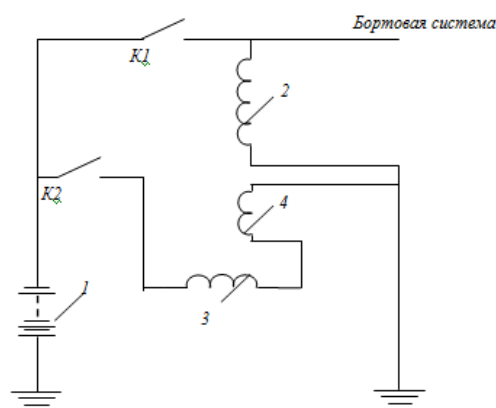
Литература

1. Копылов И.П. Электрические машины. М.: Высшая школа, 2004, 395 с.
2. Musaev Z.N. and Khanakhmedova S.A. Starting system operation in the starter-generator // International Journal on Technical and Physical Problems of Engineering TPE - Journal March No1, v.1, 2010, pp.79-83.
3. Musaev Z.N., Khanakhmedova S.A. Transition the starter-generator in the generating regime after start of the engine internal combustion // International Journal on Technical and Physical Problems of Engineering TPE - Journal Autumn No1, v.1, 2009, pp.44-52.
4. Khanakhmedova S.A. Methods of development of an onboard network of the power system // Problems of power No3, Baku, 2010, pp.22-27.

УДК 621-317.7; 621-319

Влияние возмущающих факторов на процесс стабилизации токов в стабилизаторе переменного тока с индукционной левитацией подвижной части

*д.ф.тех., доц. Керимзаде Гюльшан Санан кызы
Азербайджанский Университет Нефти и Промышленности*

Стабилизаторы переменного тока с индукционной левитацией подвижной части для питания испытательных стендов, элементов и узлов автоматических устройств, для контроля магнитных параметров маломощных тороидальных трансформаторов и дросселей, а также для исследования живых биотканей в переменном и постоянном магнитных полях, принадлежат, как правило, к категории маломощных электротехнических устройств, габаритная мощность которых не превышает нескольких киловольт-ампер [1-3]. В теоретическом плане и конструктивно эти устройства сильно отличаются от обычных феррорезонансных и электромагнитных соленоидных стабилизаторов переменного тока специфическими соотношениями основных электромагнитных параметров и конфигурацией магнитной системы. Рассмотрим процесс стабилизации тока в стабилизаторе с индукционной левитационной короткозамкнутой обмоткой при воздействии различных возмущающих факторов, например при колебании напряжения питания U_1 , частоты ω , сопротивлений нагрузки R_n и X_n . При воздействии возмущений ΔU_1 , $\Delta \omega$, ΔR_n , ΔX_n возникают переходные процессы, длительность которых зависит от электрических и магнитных параметров стабилизатора. В общем случае значение тока нагрузки стабилизатора в неустановившемся режиме и в каждый момент времени определяется как:

$$I_1 = I_{1c} \pm I_{1пер.}, \quad (1)$$

где I_{1c} – установившееся или номинальное значение стабилизированного тока нагрузки; $I_{1пер.}$ – переходная составляющая тока, изменяющаяся во времени в течение переходного процесса $t_{пер.}$. Чем больше значение возмущающих параметров ΔU_1 , $\Delta \omega$, ΔR_n , ΔX_n , тем больше отклонение индукционной левитационной обмотки (ИЛО) и время переходного процесса стабилизатора $t_{пер.}$.

Вариант 1. Колебания напряжения питания. При изменении напряжения на $\pm \Delta U_1$ индуктивное сопротивление обмотки возбуждения X_1 изменяется на ΔX . В этом случае установившееся значение тока определяется как:

$$I_1 = \frac{U_{ном} \pm \Delta U_c}{\sqrt{(r_1 + R_n)^2 + (x_1 + x_n \pm \Delta x)}} = I_{1c} \quad (2)$$

Отсюда следует, что ток нагрузки остается постоянным и равным исходному значению I_{1c} , если приращение индуктивного сопротивления ΔX будет изменяться на величину

$$\pm \Delta X = \sqrt{\left(\frac{U_{cном} \pm \Delta U_c}{I_{1c}}\right)^2 - R^2 - X}, \quad (3)$$

где $X=X_0+X_n$ – начальное значение полного индуктивного сопротивления цепи обмотки возбуждения; $R=r_1+r_n$.

Вслед за изменением напряжения питания на $\pm \Delta U_1$ происходит изменение тока I_1 . Например, при увеличении напряжения на ΔU_c , ток I_1 , сила F_3 и координата левитации h_0 возрастают. Эти изменения приводят к увеличению индуктивного сопротивления на величину ΔX_1 . При этом приращение координаты левитации равно:

$$\pm \Delta h = \frac{1}{\omega \lambda_e} \sqrt{\left(\frac{U_{cном} \pm \Delta U_c}{I_{1c}}\right)^2 - R^2 - \frac{x_n}{\omega \lambda_e} - h_0 X} \quad (4)$$

Все эти изменения параметров происходят за время переходного процесса $t_{пер}$. По завершению переходного процесса ток нагрузки приобретает прежнее значение I_{1c} , хотя при этом напряжение питания и координата левитации имеют новые значения.

Вариант 2. Колебания частоты источника питания. При увеличении частоты ω_0 индуктивное сопротивление обмотки возбуждения увеличивается на ΔX . Из-за этого ток I_{1c} , подъёмная сила F_3 и координата левитации уменьшаются. Вслед за уменьшением координаты левитации h_0 происходит уменьшение индуктивности обмотки возбуждения L_0 на ΔL . Таким образом, колебания частоты питания ω компенсируются изменением индуктивности обмотки L_1 . Полная компенсация имеет место при условии

$$X_1 = \omega L_1 = (\omega_0 \pm \Delta \omega)(L_0 \mp \Delta L) = const \quad (5)$$

Это условие выполняется, если приращения $\pm \Delta \omega$ и $\mp \Delta L$ соответственно равны:

$$\mp \Delta L = \frac{1}{\omega_0 \pm \Delta \omega} \sqrt{\left(\frac{U_{cном}}{I_{1c}}\right)^2 - R^2 - \frac{x_n}{\omega_0 \pm \Delta \omega} - L_0} \quad (6)$$

$$\pm \Delta h = \frac{1}{(\omega_0 \mp \Delta \omega) \lambda_e} \sqrt{\left(\frac{U_{cном}}{I_{1c}}\right)^2 - R^2 - \frac{x_n}{\omega_0 \mp \Delta \omega} - h_0} \quad (7)$$

где h_0 и L_0 – начальные значения координаты левитации и индуктивности соответственно. Названные изменения параметров происходят в течение времени $t_{пер}$. Для установившегося значения тока возбуждения можно записать:

$$I_1 = \frac{U_{cном}}{\sqrt{R^2 + (\omega \pm \Delta \omega)^2 \left[(L_0 \mp \Delta L) + \frac{x_n}{\omega_0 \pm \Delta \omega} \right]^2}} \quad (8)$$

Вариант 3. Изменения активного сопротивления нагрузки. С увеличением сопротивления нагрузки R_n ток I_{1c} уменьшается. Поэтому сила F_3 и координата левитации h также уменьшаются. Эти изменения приводят к уменьшению индуктивности L_0 на ΔL_1 . В этом случае для стабилизированного тока и приращений ΔX_1 и Δh можно записать:

$$I_1 = \frac{U_{cном}}{(R \pm \Delta R_n)^2 + (x_0 \mp \Delta x_n)^2} \quad (9)$$

$$\pm \Delta x = \sqrt{\left(\frac{U_{cном}}{I_{1c}}\right)^2 - (R \pm \Delta R_n)^2 - x_0} \quad (10)$$

$$\mp \Delta h = \frac{1}{\omega \lambda_e} \sqrt{\left(\frac{U_{cnom}}{I_{1c}}\right)^2 - (R \pm \Delta R_n)^2} - \frac{x_n}{\omega \lambda_e} - h_0$$

Вариант 4. Изменения индуктивного сопротивления нагрузки. При изменении индуктивного сопротивления нагрузки X_n и $\pm \Delta X_n$ индуктивное сопротивление X_1 и координата левитации h_0 также изменяются. Для этого случая можно записать:

$$I_1 = \frac{U_{cnom}}{\sqrt{R^2 + (x_0 \pm \Delta x_n \mp \Delta x_n)^2}} = I_{1c} \quad (11)$$

$$\pm \Delta x = \sqrt{\left(\frac{U_{cnom}}{I_{1c}}\right)^2 - R^2} - (x_0 + x_n \pm \Delta x_n) \quad (12)$$

$$\mp \Delta h = \frac{1}{\omega \lambda_e} \sqrt{\left(\frac{U_{cnom}}{I_{1c}}\right)^2 - R^2} - \frac{x_n \pm \Delta x_n}{\omega \lambda_e} - h_0 \quad (13)$$

Из выражения (11) следует, что при изменении сопротивления нагрузки X_n знаменатель или ток I_{1c} в том случае остается постоянным, если это изменение компенсируется сопротивлением ΔX , т.е. $X = \Delta X_n$.

Таким образом, установлена существенность зависимости приращения хода подвижной части от колебаний частоты, напряжения сети, сопротивлений нагрузки. Проектирование многоминальных высокоточных стабилизаторов переменного тока с индукционной левитацией подвижной части имеет также ряд существенных особенностей, обусловленных предъявляемыми к ним требованиями, левитацией подвижной части в переменном магнитном поле и условиями эксплуатации. Указанные особенности приводят к необходимости рассматривать такие стабилизаторы как обособленную область электротехнических систем, требующую самостоятельного анализа и теоретических обобщений при расчете и проектировании [3].

Литература

1. Абдуллаев Я.Р., Керимзаде Г.С. Специальные электрические аппараты. Баку: Изд. АГНА, 2009, 112с.
2. Abdullayev Y.R., Kərimzadə G.S. Elektrik aparatları. Bakı: ADNA, 2006, 142 s.
3. Керимзаде Г.С. Основы проектирования стабилизаторов переменного тока с индукционной левитацией подвижной части. Дис. канд.тех.наук. Баку: 2004.

UOT 621-317.7; 621-319

Levitasiya dolaqlı idarə olunan elektromexaniki çeviricilərin maqnit sisteminin induktivliyinin hesabı

*tex.f.d., dos. Məmmədova Gülayə Veysəl qızı
Azərbaycan Dövlət Neft və Sənaye Universiteti*

Levitasiya dolaqlı elektromexaniki çeviricilərin maqnit sisteminin induktivliyinin təyini məqsədi ilə riyazi model qurulmuşdur. Bu model LD-na təsir edən ağırlıq və qaldırıcı qüvvələrin, nüvədəki induksiyanın, təsirlənmə və levitasiya dolaqlarının m.h.q-nin, cərəyanların və qızma temperaturlarının analitik ifadələrini birləşdirir. Bu analitik ifadələrin qarşılıqlı əlaqələri, parametrlərin və ölçülərin analitik ifadələrinin ilkin verilənlərdən funksional asılılıqlarının müəyyən olunmasına imkan vermişdir. Alınan analitik ifadələr öz strukturlarına görə sadədir və maqnit

sisteminin ölçülərinin həndəsi nisbətlərindən, LD qızma temperaturundan asılı olan ölçüsüz kəmiyyətlərdən ibarətdirlər. Həndəsi ölçülərin alınan analitik ifadələri LD-1 olan qurğuların xarakteristikalarının optimallaşdırılması və analizi üçün vacibdir.

LD-1 idarəedici elektromexaniki çeviricilərin əsas elementini uzunsov III-şəkilli düz və pilləvari maqnit sistemləri təşkil edir (şəkil 1). Bu sistemlər maqnitkeçiricisi 1, dəyişən cərəyan təsirlənmə dolağı (TD) 2 və levitasiya dolağından 3 (LD) ibarətdirlər. Əvvəl qeyd olunduğu kimi LD qısa qapanmış dolaq şəklində olur və karkasa sarıyan mis naqillərdən hazırlanır. TD-nin uclarında gərginlik avtomatik dəyişdikdə U_{\min} -dan U_{\max} -a qədər LD sürtünməsiz yuxarı qalxır (ilkin X_{\min} vəziyyətindən son $X=X_{\max}$ vəziyyətə). Bu halda TD və LD-dan qərarlaşmış cərəyanlar axır (I_1 və I_2). Cərəyanlar qida gərginlik tezliyinin dəyişməsindən və dolaqların müqavimətlərinin dəyişməsindən asılı olmurlar. LD idarəedici elektromexaniki çeviricilərin müxtəlif tətbiqinə baxmayaraq, onlara olan əsas tələblər aşağıdakılardır: dolaqlarda cərəyanların sabitliyinin təmini (I_1 və I_2), LD-nin verilən gedişinin təmini (X_{\max}) və levitasiya şərti $F_e=P_a$ pozulmamalıdır, dolaqların qızma temperaturları (τ_1 və τ_2) buraxıla bilən həddə olmalıdırlar. Buradan aydındır ki, gələcəkdə onların optimal konstruktiv nisbətlərini tapmaq üçün həndəsi ölçülər vasitəsilə cərəyanların, ampersarğıların, induktivliklərin, temperaturların və LD-nin gedişinin ilkin hesabı aparılmalıdır. Baxılan qurğuların əsas ölçüləri və parametrlərinin hesabı elektromaqnit qüvvə F_e , ağırlıq qüvvəsi P_a , poladda induksiya B_M , cərəyanlar I_1 və I_2 , MHQ-ləri F_1 və F_2 , dolaqların qızma temperaturları τ_1 və τ_2 ifadələrinin birgə həlli nəticəsində aparıla bilər. Onda riyazi modeli belə yazmaq olar:

$$F_e = 0.5(I_1 W_1)^2 \lambda = P_a = g \gamma k_{d2} S_2 I_2 ; \quad (1)$$

$$B_M = \frac{\sqrt{2} k_u U_{\max}}{\omega k_p S_n W_1} ; \quad I_1 = \frac{k_u U_1}{\omega L_1} ; \quad (2)$$

$$F_2 = I_2 W_2 = b_2 F_1 = b_2 I_1 W_1 = j_2 k_{d2} S_2 = b_2 j_1 k_{d1} S_1 \quad (3)$$

$$\tau_1 = \frac{I_1^2 r_1}{k_i S_{s1}} ; \quad \tau_2 = \frac{I_2^2 r_2}{k_i S_{s2}} \quad (4)$$

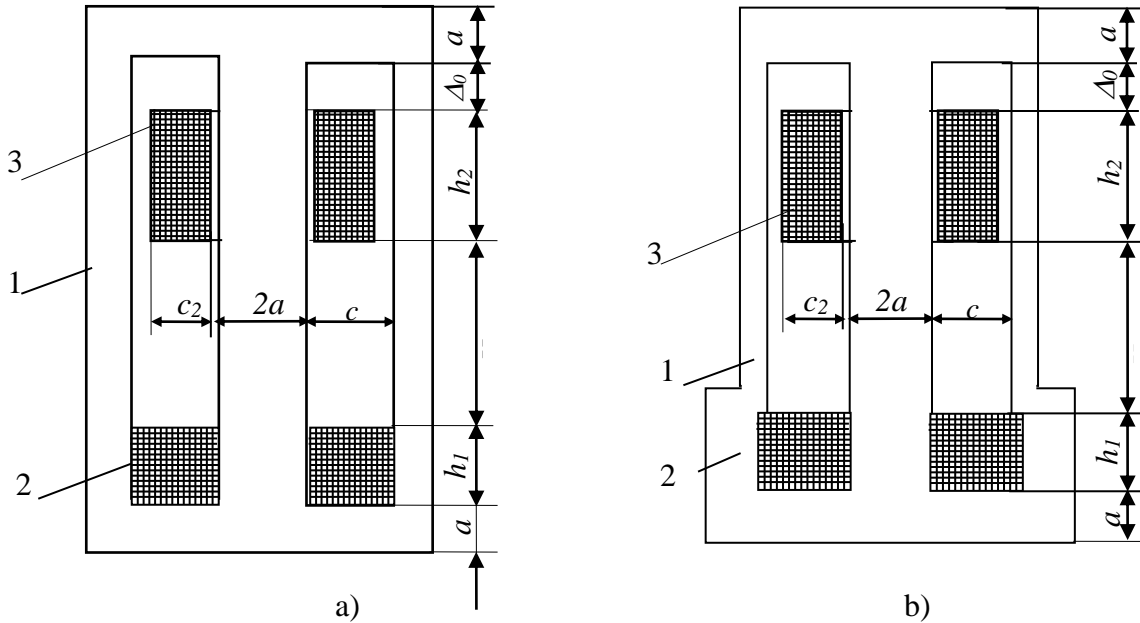

Şəkil 1. Qida gərginliyinin $U_1=U_{\max}$ qiyməti üçün levitasiya dolağının vəziyyəti a-düz maqnit sistemi; b- pilləvari maqnit sistemi

Uzunsov III-şəkilli maqnitkeçiricisinin pəncərəsində işçi hava aralığının maqnit sahəsi bircinslidir. Bu dolaqların cərəyanlarının idarəedici gərginlikdən asılı olmaması şərtinin yerinə

yetirilməsi üçün vacibdir. Maqnit keçiricisinin pəncərəsində hava aralığının xüsusi maqnit keçiriciliyi aşağıdakı düsturla təyin olunur:

$$\lambda = 2\mu_0 m_c \sigma_s = 2\mu_0 \left[\frac{b}{c} + 2,92 \lg \left(1 + \pi \frac{a}{b} \right) \right] \quad (5)$$

burada σ_s – çubuqların səpələnmə maqnit selini nəzərə alan əmsaldır:

$$\sigma_s = \left[1 + 2,92 \frac{c}{b} \lg \left(1 + \pi \frac{a}{b} \right) \right]$$

TD-in induktivliyinin idarəedici gərginlik U_i və LD-in addımından (X) funksional asılılığı xətti olduğundan baxılan sistem idarə olunan xətti induktivlik kimi təqdim oluna bilər. Poladdakı maqnit itgilərini nəzərə almaqla, ekvivalent induktivlik aşağıdakı ifadədən tapıla bilər [1]:

$$L_1 = L_s + W_1^2 \lambda X \cos^2 \theta, \quad (6)$$

burada θ -polad itgiləri bucağı; L_s və X- tam səpələnmə induktivliyi və dəyişən levitasiya koordinatı. Hava sahələrinin maqnit müqavimətlərilə müqayisədə az olan itgilər bucağı poladın aktiv və reaktiv maqnit müqavimətilə təyin olunur. $\cos^2 \theta \approx 1$ qəbul etmək olar və onda (6) əvəzinə yazmaq olar:

$$L_1 = L_s + W_1^2 \lambda X \quad (7)$$

Düz və pilləvari nüvələr üçün (şəkil 1) müvafiq olaraq tam və ayrı-ayrı səpələnmə induktivlikləri belə təyin olunur:

$$L_s = L_{1s} + k^2 L_{2s} = W_1^2 \frac{\lambda}{3} (h_1 + h_2)$$

$$L'_s = L'_{1s} + k^2 L'_{2s} = W_1^2 \frac{\lambda}{3} \left(\frac{h_1}{n_\lambda} + h_2 \right)$$

$$L_{1s} = \frac{1}{3} W_1^2 \lambda h_1, \quad L'_{1s} = \frac{1}{3} W_1^2 \lambda'_s h_1 = \frac{h_1}{3n_\lambda} W_1^2 \lambda; \quad L_{2s} = \frac{h_2}{3} \lambda W_2^2,$$

burada L_{1s} və L_{2s} –TD və LD-nin səpələnmə induktivlikləri, $\lambda'_s - \lambda_s = 2\mu_0 m_c' \sigma_s'$ pilləvari nüvənin xüsusi maqnit səpələnmə keçiriciliyi. Pilləvari hissə üçün m_c' və σ_s' əmsalları belə tapılır [2]:

$$m_c' = \frac{b}{c'}; \quad \sigma_s' = 1 + \frac{2,92}{m_c'} \lg \left(1 + \frac{\pi}{m_a} \right),$$

burada - $s' > s$; $m_c' < m_c$.

TD-in və LD-nin cərəyanları (I_1 və I_2) idarə gərginliyindən (U_i) asılı deyil, beləki şəbəkə gərginliyi artdıqda LD-nin levitasiya koordinatı (h) və TD-nin induktivliyi (L_i) artır:

$$I_1 = \frac{U_i \pm \Delta U}{\omega(L \pm \Delta L)} = \text{const}; \quad I_2 = \frac{b_2 W_1}{W_2} \cdot \frac{U_i \pm \Delta U}{\omega(L \pm \Delta L)} = \text{const},$$

burada $b_2 \approx 0,98$. $U_i = U_{\min}$ və $U_i = U_{\max}$ halları üçün (2) və (7) uyğun olaraq, yazmaq olar:

$$I_1' = \frac{k_u U_{\min}}{\omega L_{\min}} = I_1; \quad I_1'' = \frac{k_u U_{\max}}{\omega L_{\max}} = I_1, \quad (8)$$

burada L_{\min} , L_{\max} –induktivliyin minimal və maksimal qiymətləridir və belə tapılır:

$$L_{\min} = k_y U_{\min} = W_1^2 \lambda \frac{h_{12}}{3n_\lambda} = L_s, \quad (9)$$

$$L_{\max} = k_y U_{\max} = L_{\min} + W_1^2 \lambda X_{\max}$$

burada $h_{12} = h_1 + n_\lambda h_2$.

k_u və n_λ əmsalları belə təyin olunur:

$$k_y = \frac{k_u}{\omega I_1}; \quad n_\lambda = \frac{\lambda}{\lambda_s} = \frac{c'}{c} \cdot \frac{\sigma_s}{\sigma_s'}$$

LE levitasiya koordinatının və TD-nin induktivliyinin cari qiymətləri:

$$X = \frac{k_u U_i}{\omega W_1^2 \lambda I_1} - \frac{h_{12}}{3n\lambda}; \quad L_1 = L_{1s} + \lambda W_1^2 X = k_u U_i \quad (10)$$

(1), (8) və (9) ifadələrindən təyin edirik:

$$h_1 = 3n\lambda X_{\max} \frac{U_{\min}}{\Delta U}$$

Bu ifadələr göstərir ki, LE addımının X_{\max} artması və ΔU gərginliyinin azalması ilə TD-ın hündürlüyü h_1 artır.

Ədəbiyyat

1. Абдуллаев Я.Р. Теория магнитных систем с электромагнитными экранами, М.: Наука, 2000, 300 с.
2. Абдуллаев Я.Р., Керимзаде Г.С., Мамедова Г.В. Расчет электромеханических управляющих устройств с левитационными элементами. М.: Электричество, №2, 2004, с.32.
3. Абдуллаев Я.Р., Мамедова Г.В., Керимзаде Г.С. Расчет электромеханических силовых исполнительных преобразователей с левитационными экранами. М.: Электричество, № 3, 2007

УДК 621.314.015

Эффективный ротор

*д.ф.тех., доц. Мусаев Забулла Нусреддин оглы
Азербайджанский Университет Нефти и Промышленности
Шихалиева Саадет Яиар кызы
Мингечевирский Государственный Университет*

По мере развития уровня электрических машин становится все труднее достигать экономии материалов при неизменном уровне энергетических характеристик. Резервы, которые обеспечивались возможностями улучшения свойств электротехнических сталей, увеличения коэффициента заполнения паза медью, повышения нагревостойкости изоляции и рационального выбора геометрии активных частей, к настоящему времени в основном исчерпаны. В этих условиях возрастает роль интенсификации охлаждения. Это в большей степени относится к машинам исполнения IP 44 с параметрическим регулированием частоты вращения, где при низких частотах вращения в несколько раз увеличивается объем потери энергии.

С увеличением диапазона регулирования (в машинах, где рассмотрено регулирование частоты вращения) количество охлаждающего воздуха резко уменьшается из-за понижения производительности вентилятора. Это обстоятельство вынуждает намного уменьшить момент на валу машины, за счет чего резко повышается удельный вес материалов. Если проектировать вентилятор на низкие частоты вращения, то при дальнейшем уменьшении диапазона регулирования он будет иметь очень низкий коэффициент полезного действия (к.п.д.).

В статье приведены аналитические исследования регулируемого асинхронного двигателя: расчет допустимого момента по условиям нагрева и раскрываются некоторые информации о конструировании двигателя, допускающий регулирование частоты вращения в широких пределах.

Наиболее близким к предлагаемому является асинхронный электродвигатель закрытого исполнения с параметрическим регулированием частоты вращения, содержащий корпус,

статор, рабочий и дополнительный роторы и вентилятор, установленный на дополнительном роторе, причем рабочий и дополнительный роторы расположены соосно [1]. Дополнительный ротор выполнен как короткозамкнутый обычный ротор (магнитопрод из листовой стали, обмотка из алюминиевого литья) и предназначен для вентиляционной системы. Рабочий ротор, также выполнен из листов электротехнической листовой с обмоткой из литой меди с разными короткозамкнутыми кольцами: со стороны дополнительного ротора кольцо из меди, с противоположной - короткозамкнутым кольцом из металла с высшими сопротивлениями (рис.1).



Рис. 1. Конструктивная схема рабочего ротора

1 – вал; 2 – магнитопрод; 3 – обмотки; 4 – короткозамкнутое медное кольцо; 5- короткозамкнутое кольцо с повышенным сопротивлением; 6- вентиляционный канал

Магнитопрод рабочего ротора собирается из листов электротехнической стали. Обмотка ротора состоит из трех элементов: из медной обмотки и двух короткозамкнутых колец – медное и из материала с высоким сопротивлением. В магнитопроводе выполнены вентиляционные каналы, объем у которых рассчитан на тепловую мощность при низких частотах вращения. Естественно, рабочий ротор является элементом, который создает момент на валу. С уменьшением частоты вращения вала рабочего ротора увеличиваются потери и температура машины.

С учетом дополнительных потерь общие потери в машине:

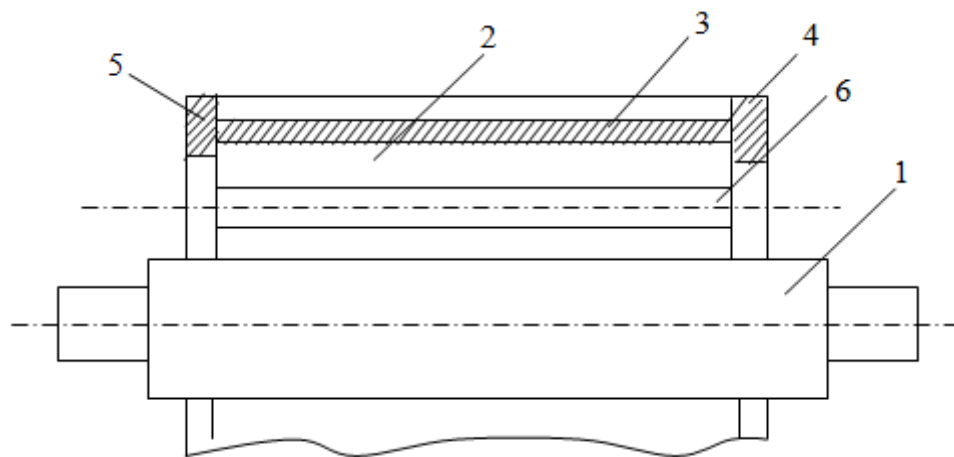
$$\Sigma \Delta P = \Delta P_1 + \Delta P_{2p} + \Delta P_{2д} + \Delta P_{стр} + \Delta P_{доп} + \Delta P_в, \quad (1)$$

где ΔP_1 – электрические потери в обмотке статора; ΔP_{2p} – электрические потери в рабочем роторе; $\Delta P_{2д}$ – электрические потери в дополнительном роторе; $\Delta P_{стр}$ – потери в стали рабочего ротора; $\Delta P_{доп}$ – суммарные дополнительные потери в машине; $\Delta P_в$ – вентиляционные потери.

Обычно температурный режим двигателя определяется температурой статорной обмотки.

Перегрева статорной обмотки составляет:

$$\theta_{об} = \theta_п + \theta_ж + \theta_и,$$

где $\theta_ж$ – перепад температуры в железе; $\theta_и$ – перепад температуры в изоляции.

В некоторых случаях при тепловых расчетах перепад температуры в железе статора можно не учитывать; но при точных расчетах требуется необходимость учета, так как бывают случаи, когда этот перепад достигает величины $10 \div 15^\circ\text{C}$; перепад температуры изоляции обычно находится в пределах $20 \div 30^\circ\text{C}$.

Выполненные экспериментальные исследования двигателей закрытого исполнения высотой оси вращения 132 и 160 мм показали, что у них $\theta_п = 35 \div 42^\circ\text{C}$ при $\theta_{об} = 65 \div 75^\circ\text{C}$. Однако этот вопрос нуждается в дальнейшем уточнении.

Момент рассчитывается следующим образом:

$$M = \frac{\Delta P_2}{\Omega_c S_{\max}}. \quad (2)$$

Умножаем и делим выражение момента на $\Sigma \Delta P$,

$$M = \frac{\Delta P_2 S_{\text{охл}} \alpha_{\Pi} \theta_{\Pi}}{\Omega_c S_{\max} (\Delta P_1 + \Delta P_2 + \Delta P_{\text{доб}})} = \frac{\alpha_{\Pi} \theta_{\Pi} S_{\text{охл}}}{\Omega_c S_{\max} (1 + \Delta P_1 / \Delta P_2 + \Delta P_{\text{доб}})}. \quad (3)$$

Если в первом приближении пренебречь $\Delta P_{\text{доб}}$, то

$$M = \frac{\alpha_n S_{\text{охл}} \theta_n}{\Omega_a S_{\max} (1 + \Delta P_1 / \Delta P_2)}. \quad (4)$$

Формула (4) показывает, что при заданных $\alpha_{\Pi}, S_{\text{охл}}, \theta_{\Pi}$ и S_{\max} изменяя соотношение потерь между статором и ротором, можно существенно повысить допустимую величину момента нагрузки.

Литература

1. Мусаев З.Н. Асинхронный электродвигатель. Оpubл. В.Б.И, 1983, бюл.24

UOT 519.6

İnterpolyasiya üsulu ilə xarakteristik çoxhədlinin bölənlərinin EXCEL cədvəl prosessorunda tapılması

*f.r.f.d., dos. Rəsulov Mehman Bulud oğlu
Əhmədov Vilayət Uğurlu oğlu
Məmmədova Məhparə Səməd qızı
Mingəçevir Dövlət Universiteti*

Fərz edək ki, $A = \|a_{ij}\|$ $i, j = \overline{1, n}$ kvadrat matrisi verilmişdir. E ilə n tərtibli vahid matrisi işarə edək. Aşağıdakı teoremdən istifadə edəcəyik.

Teorem. A matrisinin minimal çoxhədlisi $A - \lambda E$ xarakteristik matrisinin sonuncu invariant vuruğu olan $e_n(\lambda)$ ilə üst-üstə düşür [3].

Aşağıdakı düsturları isbatsız veririk [3, 4]:

$$(-1)^k |A - \lambda E| = d_{n-k}(\lambda) e_k(\lambda), \quad (1)$$

$$d_k(\lambda) = e_1(\lambda) e_2(\lambda) \dots e_k(\lambda), k = 1, 2, \dots, n; \quad (2)$$

burada e_k ilə k tərtibli invariant vuruq, $d_k(\lambda)$ ilə A matrisinin k tərtibli minorlarının ən böyük ortaqları işarə edilib ($k = \overline{1, n}$). (1) düsturuna görə, $d_{n-1}(\lambda)$ məlum olduqda, həm minimal çoxhədli ($e_n(\lambda)$ ilə üst-üstə düşür), həm də xarakteristik çoxhədlinin bölənləri tapıla bilər. $n-1$ tərtibli p sayda minoru $M_{n-1,i}$ ($i = \overline{1, p}$) ilə işarə edək, bunları interpolyasiya üsulu ilə tapa bilərik.

$$|A - \lambda E| = 0, M_{n-1,1}(\lambda) = 0, M_{n-1,2}(\lambda) = 0, \dots, M_{n-1,p}(\lambda) = 0 \quad (3)$$

sisteminin həllərini $\lambda_1, \lambda_2, \dots, \lambda_t$ ilə işarə edək. Bu ədədlər A matrisinin məxsusi ədədləridir, bu ədədlər həqiqi və kompleks ola bilər. Onda $|A - \lambda E|$ xarakteristik çoxhədlisinin bölənlərindən biri

$$f_{n-1,p}(\lambda) = \prod_{i=1}^t (\lambda - \lambda_i) \quad (4)$$

**Rekursiv üsulla xarakteristik çoxhədlinin bölənlərinin
EXCEL cədvəl prosessorunda tapılması**

*f.r.f.d., dos. Rəsulov Mehman Bulud oğlu
Mingəçevir Dövlət Universiteti*

Fərz edək ki, kvadrat $A = \|a_{ij}\|$ ($i, j = \overline{1, n}$) matrisi verilmişdir. Bu matrisin i saylı sətir və sütün elementlərini sıfıra çevirək, alınan yeni matrisi A_i ($i = \overline{1, n}$) ilə işarə edək. A_i matrisinin xarakteristik çoxhədlisini müəyyən edək [1-8]:

$$\det(A_i - \lambda E_n) = \begin{vmatrix} a_{11} - \lambda & a_{12} & \dots & a_{1,i-1} & 0 & a_{1,i+1} & \dots & a_{1,n} \\ a_{2,1} & a_{22} - \lambda & \dots & a_{2,i-1} & 0 & a_{2,i+1} & \dots & a_{2,n} \\ \dots & \dots & \dots & \dots & \dots & \dots & \dots & \dots \\ a_{i-1,1} & a_{i-1,2} & \dots & a_{i-1,i-1} - \lambda & 0 & a_{i-1,i+1} & \dots & a_{i-1,n} \\ 0 & 0 & \dots & 0 & -\lambda & a_{i,i+1} & \dots & a_{i,n} \\ a_{i+1,1} & a_{i+1,2} & \dots & a_{i+1,i-1} & a_{i+1,i} & a_{i+1,i+1} - \lambda & \dots & a_{i+1,n} \\ \dots & \dots & \dots & \dots & \dots & \dots & \dots & \dots \\ a_{n,1} & a_{n,2} & \dots & a_{n,i-1} & a_{n,i} & a_{n,i+1} & \dots & a_{n,n} - \lambda \end{vmatrix} =$$

$$= -\lambda \begin{vmatrix} a_{11} - \lambda & a_{12} & \dots & a_{1,i-1} & a_{1,i+1} & \dots & a_{1n} \\ a_{21} & a_{22} - \lambda & \dots & a_{2,i-1} & a_{2,i+1} & \dots & a_{2n} \\ \dots & \dots & \dots & \dots & \dots & \dots & \dots \\ a_{i-1,1} & a_{i-1,2} & \dots & a_{i-1,i-1} - \lambda & a_{i-1,i+1} & \dots & a_{i-1,n} \\ a_{i+1,1} & a_{i+1,2} & \dots & a_{i+1,i-1} & a_{i+1,i+1} - \lambda & \dots & a_{i+1,n} \\ \dots & \dots & \dots & \dots & \dots & \dots & \dots \\ a_{n1} & a_{n2} & \dots & a_{n,i-1} & a_{n,i+1} & \dots & a_{nn} - \lambda \end{vmatrix} = -\lambda M_{n-1,i}(\lambda), \quad (*)$$

burada $M_{n-1,i}(\lambda)$ ilə $n-1$ dərəcəli çoxhədli, E_n ilə n tərtibli vahid matris işarə edilib. Bu çoxhədli A matrisinin i saylı sətir və sütununu pozduqda alınan yeni matrisin xarakteristik çoxhədlisidir. (*) düsturundan istifadə edərək $M_{n-1,i}(\lambda)$ ($i = \overline{1, n}$) xarakteristik çoxhədlilərini asanlıqla müəyyən etmək olar, bu məqsədlə n tərtibli A matrisi üçün Leverye üsulunu tətbiq etmək, sonra isə A_i matrisinin elementlərini uyğun şəkildə yazmaq lazımdır (hər dəfə yeni matris yazmağa ehtiyac yoxdur), nəticədə alınan əmsallardan birincidən başlayaraq $n-1$ dənə götürmək kifayətdir ((1) düsturundakı mənfi işarəsi nəzərə alınmalıdır).

$|A - \lambda E_n|$ xarakteristik çoxhədlisinin bölənlərini tapmaq üçün aşağıdakı teoremdən istifadə edək:

Teorem: A matrisinin minimal çoxhədlisi $A - \lambda E_n$ xarakteristik matrisinin sonuncu invariant vuruğu olan $e_n(\lambda)$ ilə üst-üstə düşür [7].

Aşağıdakı düsturları isbatsız veririk [7, 8]:

$$(-1)|A - \lambda E_n| = d_{n-1}(\lambda)e_n(\lambda), \quad (1)$$

$$d_k(\lambda) = e_1(\lambda)e_2(\lambda)\dots e_k(\lambda), \quad k = 1, 2, \dots, n; \quad (2)$$

burada e_k ilə k tərtibli invariant vuruq, $d_k(\lambda)$ ilə A matrisinin k tərtibli minorlarının ən böyük ortaq böləni işarə edilib ($k = \overline{1, n}$).

(*) münasibətindən istifadə edərək n sayda $M_{n-1,i}(\lambda)$ ($i = \overline{1, n}$) çoxhədlilərini müəyyən edə bilərik, sonra isə

$$|A - \lambda E_n| = 0, M_{n-1,1}(\lambda) = 0, M_{n-1,2}(\lambda) = 0, \dots, M_{n-1,n}(\lambda) = 0 \quad (3)$$

sistemini həll edə bilərik. Əvvəlki tezisdən istifadə edərək, xarakteristik çoxhədlinin bölənlərini, məxsusi ədədləri tapa bilərik [1, 3, 4, 7, 8]. Xarakteristik çoxhədli ilə minimal çoxhədlinin üst-üstə düşüb-düşmədiyini araşdırmaq olar.

Qeyd 1. n tərtibli A matrisinin i saylı sətir və sütununu pozaq, yerdə qalan yeni $n-1$ tərtibli matrisləri ((*)-un sağ tərəfindəki determinanta uyğun olan matrisləri) D_i ($i = \overline{1, n}$) ilə işarə edək. Aydınır ki, D_i matrisinin xarakteristik çoxhədliyi ilə $M_{n-1,i}(\lambda)$ üst-üstə düşür. D_i matrislərinin məxsusi ədədlərini qismən tapmaqla [2-6], (3) sisteminin həllini də müəyyən etmək olur. Xarakteristik çoxhədlinin bölənlərini tapmaq üçün bu imkandan da istifadə etmək mümkündür, lakin hesablamaların həcmi böyüyür.

Qeyd 2. (3) sistemindəki çoxhədlilərin cüt-cüt ortaq kökə malik olub-olmadığını bilmək üçün onların əmsallarından istifadə edərək uyğun rezultantların sifra bərabər olub-olmadığını yoxlamaq olar [1, 7].

Ədəbiyyat

1. Əkbərov M.S. Cəbr və ədədlər nəzəriyyəsi. Bakı: Nurlar NPM, 2005, 896 səh.
2. Məmmədov Y.C. Təqribi hesablaşma üsulları. Bakı: Maarif, 1986, 264 səh.
3. Rəsulov M.B., Məmmədova M.S. Aslanova S.R. Leverye üsulu ilə xarakteristik çoxhədlinin əmsallarının EXCEL-də hesablanması. Azərbaycan Texnologiya Universiteti "Elmi Xəbərlər", № 21, Gəncə, 2015, səh5-6.
4. Rəsulov M.B., Nəzirova S.S. Məxsusi ədədlərin qismən tapılması. Azərbaycan Texnologiya Universiteti "Elmi Xəbərlər", № 21, Gəncə, 2015, səh.16-17.
5. Березин И.С., Жидков Н.П. Методы вычислений. т. II, М.: Наука, 1962, 640 с.
6. Демидович Б.П., Марон И.А. Основы вычислительной математики. М.: Наука, 1970, 664 с.
7. Курош А.Г. Курс высшей алгебры. М.: Наука, 1971, 432 с.
8. Мальцев А.И. Основы линейной алгебры, М.: 1975, 400 с.

UOT 664. 663. 621

"İskəncəbi" içkisinin fiziki-kimyəvi metodlarla ekspertizası

tex.f.d. Hüseynov Mövlud Ərəstun oğlu
Üzümçülük və Şərabçılıq Elmi-Tədqiqat İnstitutu
tex.f.d., prof. Əhmədov Əhməd-cabir İsmayıl oğlu
Azərbaycan Dövlət İqtisad Universiteti

Qida və eləcə də suya sürətlə artan tələblə əlaqədar spirtsiz içki istehsalı getdikcə əhəmiyyət qazanır. Su qidanın əsas komponentidir. Təbii olaraq su canlı orqanizmlərin əsas tərkib hissəsidir [7]. Vücuddan ayrılan itirilmiş suyu balanslaşdırmaq məqsədilə böyüklər üçün günlük suya tələbat təxminən 2,5 l-dir (400 ml buxarla, 600 ml dəri vasitəsilə buxarlanmaqla, 800-1300 ml idrar və 200 ml nəcis vasitəsilə ifraz olunur). Lakin bu miqdar tələb yalnız su içməklə ödənilmir. Belə ki, suyun bir qismi də qidanın tərkibində qəbul edilir, eləcə də, orqanizmdə metabolizm prosesində

maddələrin oksidləşməsi nəticəsində endogen su əmələ gəlir [10]. Su insan bədəninin bütün həyatı proseslərində iştirak edir və hava kimi vacibdir [5, 9]. Su yeyilən qidanın həzminə və yaxşı mənimsənilməsinə kömək edir, eləcə də, orqanizmin daxili temperaturunun tənzimlənməsində mühüm rol oynayır. Bu səbəblə şüşələnmiş su və funksional qazsız içkilərin istehsalı gedərək daha çox önəm qazanır [6].

Bazar iqtisadiyyatına keçidlə əlaqədar olaraq indi bir çox özəl və kiçik müəssisələrdə müxtəlif çeşiddə spirtsiz içkilər istehsal edilir. Bu içkilərin keyfiyyəti həmişə qüvvədə olan standartın tələbini ödəmir. Spirtsiz içkilərin istehsalının belə artması ilə əlaqədar olaraq onların çeşidinin artırılması, keyfiyyətinin yüksəldilməsi və satışının daha yaxşı təşkil olunması bu sahədə başlıca vəzifələrdəndir.

Ticarət şəbəkəsində qida məhsullarının keyfiyyətindən bəhs edərkən, onun normativ-texniki sənədlərin (əsasən standartların) bütün tələblərinə uyğun gəlməsi başa düşülür [4].

Milli spirtsiz içkilərimiz “Ovşala”, “İskəncəbi”, “Reyhan” şərbəti və digərlərinin sənayedə kütləvi istehsalını təşkil etmək üçün tərəfimizdən hazırlanan və Azərbaycan Respublikası Standartlaşdırma, Metrologiya və Patent üzrə Dövlət Komitəsi tərəfindən təsdiq edilən “Texniki Şərtlər” (TŞ AZ 51000156001-001-2013. Ovşala şərbəti. Texniki şərtlər) içkinin yaradılmasından tutmuş, onun istehlakına kimi olan bütün mərhələlərdə keyfiyyətinə nəzarət vasitəsidir. İçkinin keyfiyyətinin qiymətləndirilməsi üçün “Normativ-Texniki Sənəd”də digər tədqiqat üsulları ilə yanaşı fiziki-kimyəvi metodlar və məhsulun tərkibindəki maddələrin miqdarı öz əksini tapmışdır (cədvəl 1).

Cədvəl 1

Standart üzrə “İskəncəbi” içkisinin fiziki-kimyəvi göstəriciləri [2; 3]

Göstəricilər	Norması
Quru maddələrin kütlə payı, %-lə	9 – 11
Turşuluğu, 100 sm ³ içkiyə görə 1mol/dm ³ qatılıqlı natrium hidrokسيد məhlulu, sm ³ -lə	1,5-2,0
Karbon 4-oksidin kütlə payı, %-lə, ən azı	0,4
Sorbin turşusunun (E200) kütlə payı, %-lə	0,06

Qeyd: Qazlaşdırılmamış “İskəncəbi” içkisində karbon 4-oksidin kütlə payı təyin edilmir.

Spirtsiz içkiləri tədqiq etmək üçün əvvəlcə orta nümunə götürmək lazımdır. Spirtsiz içkilərin bir partiyasından orta nümunə götürmək üçün əvvəlcə məhsulun xarici görünüşü, qablaşdırılması, ağzının hermetik bağlanması, etiketin olması və markalanmasının standartla müvafiqliyi müəyyən edilir. Zavod şəraitində həmçinin kupaj çənindən və konveyerdə içki butulkalara doldurulan zaman da orta nümunə götürmək olar. Götürülmüş nümunələr həmin gün və ya 24 saatdan gec olmayaraq analiz üçün laboratoriyaya göndərilir. Tədqiqat aparılana qədər butulkaları horizontal vəziyyətdə 0-4⁰C temperaturda saxlamaq lazımdır. 4 ədəd butulka açılmadan içkinin davamlılığı və karbon qazının miqdarının təyini üçün saxlanılmalıdır [1].

“İskəncəbi”nin keyfiyyəti yoxlanarkən fiziki-kimyəvi metodlarla içkinin sıxlığı və ya quru maddənin miqdarı, o cümlədən şəkərin kütlə payı, titrlənən turşuluğun, karbon qazının miqdarı və içkinin davamlılığı təyin olunur.

1. Spirtsiz içkilərin tərkibində olan quru maddələrin miqdarı əsasən şəkərin miqdarından asılıdır. Ona görə də “İskəncəbi”də quru maddələrin miqdarı içkinin sıxlığına görə areometrlə - saxarimetrlə təyin olunur.

2. İçkidə şəkərin kütlə payı rəqəmsal refraktometrlə təyin olunur.

3. Titrlənən turşuluq arbitraj üsulla, yəni spirtsiz içkinin tərkibindəki turşuluğun neytrallaşmasına sərf olunan normal qələvi məhlulunun ml-lə miqdarına görə təyin olunur. Fiziki-kimyəvi üsulla, titrlənən turşuluq 1 N. Natrium-hidroksid (NaOH) məhlulunun miqdarına görə müəyyən edilir [8].

4. Qazlaşdırılmamış içkidə karbon qazının miqdarı xüsusi cihazda 25⁰C-də monometrin göstəricisinə əsasən müəyyən edilir.

5. İçkinin davamlılığı onun 20⁰C-də qaranlıq yerdə saxlanması ilə təyin edilir (cədvəl 2).

“İskəncəbi” içkisinin fiziki-kimyəvi metodla tədqiqindən alınan nəticələr

“İskəncəbi” içkisi	Quru maddələrin miqdarı, %-lə	Şəkərin kütlə payı, %-lə	Turşuluq, 100ml içkiyə görə 1n. NaOH məhlulu, ml-lə	Karbon qazının kütlə payı, %-lə	Davamlılığı, günlə	
					Qazlı	Qazsız
	9.8	9.7	1.9	0.42	25	10

Beləliklə, müəyyən edilmişdir ki, təhlil etdiyimiz “İskəncəbi” içkisinin keyfiyyəti standartın tələblərinə uyğundur.

Nəticə və təkliflər:

1. Aparılan elmi-tədqiqat işlərinin nəticəsi olaraq tərəfimizdən istehsalata təqdim olunan elmi əsaslandırılmış təkliflər əsasında milli içkimiz “Ovşala”nın sənaye üsulu ilə kütləvi istehsalına başlanmışdır.

2. Milli içki “İskəncəbi”nin orqanizmə müalicəvi təsiri ilə yanaşı, o iqtisadi cəhətdən də səmərəlidir və onun sənayedə istehsalı günün vacib məsələsidir.

3. “İskəncəbi” içkisinin fiziki-kimyəvi metodlarla ekspertizası onun keyfiyyətli spirtsiz içki olduğunu sübut edir.

4. Son zamanlar respublikada özəl və kiçik müəssisələr tərəfindən müxtəlif çeşiddə və adda, eləcə də keyfiyyət göstəriciləri üzrə biri digərindən çox da fərqlənməyən spirtsiz içkilər istehsal edilir. Həmin içkilərin keyfiyyəti müxtəlif illərdə təsdiq olunmuş “Normativ-texniki sənəd”lərlə müəyyən edilir. Təklif edirik ki, respublika üzrə spirtsiz içkilərin keyfiyyətini normalaşdıran vahid “Normativ-texniki sənəd” hazırlanıb təsdiq edilsin. Bu, respublikada istehsal olunan spirtsiz içkilərin keyfiyyətinin idarə olunmasını asanlaşdırar.

Ədəbiyyat

1. Əhmədov Ə.İ., Musayev N.X. Ərzaq mallarının ekspertizası: 2 cildə, I c., Bakı: Çarşıoğlu, 2005, 568 s.

2. Əhmədov Ə.İ., Hüseynov M.Ə. TŞ AZ 51000156001-001-2013. “Ovşala” şərbəti. Texniki şərtlər, Bakı: ARSMPDK 2014, 17 s.

3. Hüseynov M.Ə., Əhmədov Ə.İ. Milli Azərbaycan şərbətləri və spirtsiz içkilər, monoqrafiya, Bakı: Çarşıoğlu, 2014, 272 s.

4. Musayev N.X. Ərzaq malları əmtəəşünaslığının nəzəri əsasları. Bakı: Çarşıoğlu, 2005, 368s.

5. Đarmati Š., Veselinović D., Gržetić I., et. al. (Eds) // The environment and its protection (in Serbian). Životna sredina, Fakultet za primenjenu ekologiju Futura, Beograd (in Serbian), 2007.

6. Lawlor K., Schuman J., Simpson P., et. al. In: Sperber W. H., and Doyle M. P. (Eds.), Compendium of the Microbiological Spoilage of Foods and Beverages // Food Microbiology and Safety, Springer, New York, USA, 2009 pp. 245-283.

7. Schmoll O., Howard G., Chilton J., et. al. (Eds). Protecting Groundwater for Health. World Health Organization (WHO), 2006.

8. Srivastava, R.P. and K. Sanjeev, Fruit and Vegetable Preservation Principles and Practices. 3rd Edn., International Book Distributing Co., Lucknow, India, 2003, pp: 363.

9. Tenge C., and Geiger L. Alternative functional beverages // MBAA Tech. 2001 Quart, 38, pp. 33-35.

10. Veselinović D., Gržetić I., Đarmati Š., et. al. (Eds) // Physico-chemical basis of environmental protection (in Serbian). Fakultet za fizičku hemiju, Beograd, 1995.

Həndəsi fiqurların kombinasiyasına aid ekstremal məsələlərin həllinə törəmənin tətbiqi

*p.f.d. Hübətov Müsəllim Mövsüm oğlu
Mingəçevir Dövlət Universiteti*

Qədim zamanlardan bəri insan fəaliyyətinin ən müxtəlif sahələrində bu və ya digər kəmiyyətin ən böyük və ya ən kiçik qiymətinin tapılması ilə əlaqədar çoxlu sayda problemlər meydana çıxmışdır. Ekstremal məsələlər adlanan bu tip problemlərin həlli riyazi metodların tətbiqini zəruri etmişdir. Riyazi metodlar real obyektə deyil, onun riyazi modelinə tətbiq olunur.

Ekstremal məsələlərin riyazi modelinə bir qayda olaraq ən kiçik (ən böyük) qiymətinin tapılması tələb olunan bir funksiya (məqsəd funksiyası) daxil olur, məhdudiyət şərtləri isə tənlik və ya bərabərsizliklər şəklində ifadə olunur.

Məktəb riyaziyyat kursunda inkişafetdirici məsələlər tipinə aid olan ekstremal məsələlərə əhəmiyyətli yer ayrılmışdır. Funksiya bərabərsizlik və həndəsi fiqurlar haqda şagirdlərin əldə etdikləri biliklər dərinləşdikcə belə məsələlər yeni məzmun və mənə kəsb etməyə başlayır. Törəmənin tətbiqi və həndəsi fiqurların kombinasiyasına dair biliklər əldə edildikdən sonra daha rəngarəng ekstremal məsələlərə baxmaq imkanı yaranır.

Ekstremal məsələlərin həlli onların riyazi modelinin qurulmasından başlayır. Məktəb riyaziyyat kursunda törəmənin tətbiqi ilə həll edilən ekstremal məsələlərin riyazi modeli ekstremal qiyməti axtarılan kəmiyyəti daxil edilmiş dəyişəndən asılı funksiya şəklində ifadə etməkdən ibarət olur. Sonra törəmənin tətbiqi (riyazi metod) ilə həmin funksiyanın ekstremumu araşdırılır.

Məktəb kursunda çoxbucaqlıların, çoxbucaqlı ilə çevrənin, fırlanma fiqurlarının, fırlanma fiqurları ilə çoxüzlülərin kombinasiyasına aid ekstremal məsələlərə baxılır. Nəzəri biliklərin praktik tətbiqinə, riyazi biliklərin şüurlu şəkildə qavranılmasına, məntiqi və riyazi təfəkkürü formalaşdırmağa, inkişaf etdirməyə, riyazi nitqin inkişafına yönəlmiş bu tip məsələlərin öyrədilməsi metodikasının işlənilməsi aktualıq kəsb edir.

Ədəbiyyat

1. Cəbr və analizin başlanğıcı: 11-ci sinif üçün dərslik / M.C.Mərdanovun redaktəsi ilə. Bakı, 2003.
2. Həmidov S.S. Məsələ həllinin metodikası. Bakı, 2002.
3. Беляева Э.С., Монахов В.М. Экстремальные задачи. М.: Просвещение, 1977.
4. Кудрявцев Л.Д. Мысли о современной математике и ее изучении. М.: Наука, 1977.
5. Габович И.Г. Решение экстремальных задач на комбинации стереометрических фигур // Математика в школе, 1980, № 5.

Məxsusi ədəd və məxsusi funksiyaların asimptotikası

*r.f.d. İsmayılova Mələhət Fərrux qızı
Məmmədov Məhəmməd Nazim oğlu
Mingəçevir Dövlət Universiteti*

Aşağıdakı sərhəd məsələsinə baxaq:

$$-y'' + q(x)y(\alpha x) = \lambda y, \quad 0 \leq \alpha \leq \pi \quad (1)$$

$$y'(0) = y'(\pi) = 0, \quad (2)$$

Fərz edək ki, $q(x)$ funksiyası $[0, \pi]$ parçasında mütləq kəsilməz funksiyadır.

Teorem 1. Tutaq ki, $q(x)$ $[0, \pi]$ parçasında kəsilməz funksiyadır. Onda $\forall c_1, c_2$ ədədləri üçün (1) tənliyinin

$$\varphi(0, \lambda) = c_1, \quad \varphi'(0, \lambda) = c_2 \quad (3)$$

başlanğıc şərtlərini ödəyən yeganə $\varphi(x, \lambda)$ həlli var.

Bundan əlavə, $\varphi(x, \lambda)$ funksiyası hər bir $x \in [0, \pi]$ üçün $\lambda -$ nın tam funksiyasıdır.

$\varphi(x, \lambda)$ ilə (1) tənliyinin

$$\varphi(0, \lambda) = 0, \quad \varphi'(0, \lambda) = 0 \quad (4)$$

başlanğıc şərtlərini ödəyən həllini işarə edək. Onda aydındır ki, $\varphi(x, \lambda)$ həm də aşağıdakı integral tənliyin həllidir:

$$\varphi(x, \lambda) = \cos \sqrt{\lambda} x + \int_0^x \frac{\sin \sqrt{\lambda}(x-t)}{\sqrt{\lambda}} q(t) \varphi(\alpha t, \lambda) dt \quad (5)$$

Lemma. $\lambda = \rho^2$ və $\rho = r e^{i\varphi}$ işarə edək. ($r = |\rho|$). Onda elə $r_0 > 0$ mövcuddur ki, $r > r_0$ olduqda

$$\varphi(x, \lambda) = 0 \quad (e^{rx \sin \varphi}) \quad (0 \leq \varphi \leq \pi) \quad (6)$$

qiymətləndirməsi doğrudur.

İsbatı: (6) düsturundan alınır ki,

$$\begin{aligned} |\varphi(x, \lambda)| &\leq \left| \cos \sqrt{\lambda} x \right| + \frac{1}{|\sqrt{\lambda}|} \int_0^x \left| \sin \sqrt{\lambda}(x-t) \right| |q(t)| \cdot |\varphi(\alpha t, \lambda)| dt \\ &\leq e^{xr \sin \varphi} + \frac{1}{r} \int_0^x e^{(x-t)r \sin \varphi} |q(t)| |\varphi(\alpha t, \lambda)| dt = \\ &e^{xr \sin \varphi} + \frac{e^{xr \sin \varphi}}{r} \int_0^x |q(t)| |\varphi(\alpha t, \lambda)| e^{tr \sin \varphi} dt = \\ &= e^{xr \sin \varphi} + \frac{e^{xr \sin \varphi}}{r} \int_0^{\alpha x} \left| q\left(\frac{\xi}{\alpha}\right) \right| |\varphi(\xi, \lambda)| e^{-\frac{\xi}{\alpha} r \sin \varphi} d\xi \\ |\varphi(x, \lambda)| e^{-xr \sin \varphi} &\leq 1 + \frac{1}{r} \int_0^{\alpha x} e^{\xi \left(1 - \frac{1}{\alpha}\right) r \sin \varphi} \left| q\left(\frac{\xi}{\alpha}\right) \right| |\varphi(\xi, \lambda)| \cdot e^{-\xi r \sin \varphi} d\xi \leq \\ &\leq 1 + \frac{1}{r} \int_0^{\alpha x} \left| q\left(\frac{\xi}{\alpha}\right) \right| |\varphi(\xi, \lambda)| e^{-\xi r \sin \varphi} d\xi. \end{aligned}$$

$|\varphi(x, \lambda)| e^{-xr \sin \varphi}$ funksiyası $x \in [0, \pi]$ -də kəsilməz funksiya olduğundan qəbul edək ki,

$$\mu = \max_{0 \leq x \leq \pi} |\varphi(x, \lambda)| e^{-xr \sin \varphi}.$$

Onda sonuncu bərabərsizlikdən

$$\mu \leq 1 + \frac{\mu}{r} \int_0^{\alpha \pi} \left| q\left(\frac{\xi}{\alpha}\right) \right| d\xi$$

olduğunu alırıq.

$$\text{İndi } r_0 = \int_0^{\alpha\pi} \left| q\left(\frac{\xi}{\alpha}\right) \right| d\xi, \text{ seçək onda } r > r_0 \text{ olduqda } \mu \leq \frac{1}{1 - \frac{r_0}{r}} \leq c \left(\mu \leq \frac{r}{r - r_0} \leq c \right)$$

doğru olar. Buradan (6) qiymətləndirməsinin doğruluğu alınır.

Teorem 2. Tutaq ki, $q(x) \in C'[0, \pi]$. Onda (1) – (2) sərhəd məsələsi: sonsuz sayda məxsusi ədədə malikdir. Bu məxsusi ədədlər müəyyən nömrədən başlayaraq sadədir və aşağıdakı asimptotikaya malikdir.

$$\lambda_n = \rho_n^2, \quad \rho_n = n \frac{\alpha q(\pi)}{\pi n^2 (1 - \alpha^2)} \sin n \alpha \pi + \frac{\gamma_n}{n^2} + O\left(\frac{1}{n^3}\right),$$

$$\sum_{n=1}^{\infty} |\gamma_n|^2 < \infty \quad (7)$$

uyğun məxsusi funksiyalar isə

$$y_n(x) = \cos nx + O\left(\frac{1}{n^2}\right) \quad (8)$$

Ədəbiyyat

1. Гохберг И.Ц., Крейн М.Г. Введение в теорию линейных несамосопряженных операторов в гильбертовом пространстве, М.: Наука, 1965, 448с.
2. Лидский В.Б. Несамосопряженные операторы, имеющие след // Докл. АН СССР, 125:3, 1959, с.485-487.
3. Лифшиц И.М. Об одной задаче теории возмущений, связанной с квантовой статистикой // Успех.матем.наук, 1952, т. 7, №1, с.171-180
4. Крейн М.Г. О формуле следов в теории возмущений // Матем. сбор. 33(75):3, 1953, с.597-626
5. Яфаев Д.Р. Математическая теория рассеяния, Изд-во С.-Петербургского ун-та, СПб., 1994, 422с.
6. Бирман М.Ш., Яфаев Д.Р. Функция спектрального сдвига. Работы М.Г. Крейна и их дальнейшее развитие. Алгебра и анализ, 1992, т. 4, вып. 5, с.1-44.
7. Гельфанд И.М., Левитан Б.М. Об одном простом тождестве для собственных значений дифференциального оператора второго порядка // Докл. АН СССР, 1953, т.88, №4, с.593-596
8. Дикий Л.А. Об одной формуле Гельфанда-Левитана // Успех.матем.наук, 1953, т.8, №2, с.119-123
9. Фаддеев Л.Д. О выражении для следа разности двух сингулярных дифференциальных операторов типа Штурма-Лиувилля // Докл. АН СССР, 1957, т.115, с.5, с.878-881.

UOT 517.74

Bəzi tip istehsal məsələlərinin optimal həllinin tapılmasında analitik həndəsənin tətbiqi

*f.r.f.d. Abbasov Nizami Yusif oğlu
Babuşov Sabir Nəriman oğlu
Abdullayev Vaqif Şahismayıl oğlu
Mingəçevir Dövlət Universiteti*

İqtisadi nəzəriyyədən məlumdur ki, iqtisad elminin əsas vəzifəsi, mövcud məhdud ehtiyatlardan istifadə etməklə, cəmiyyətin qeyri-məhdud tələbatlarının ən yaxşı şəkildə ödənilməsi üsullarının öyrənilməsidir. Başqa sözlə, məhdud ehtiyatlardan elə istifadə etmək lazımdır ki, qarşıya

qoyulan məqsədə ən yaxşı şəkildə nail olunsun. Buradan görünür ki bu tip məsələlərin mahiyyətində optimallaşdırma mövcuddur. Bilirik ki, “optimal” sözü latın sözü olub “ən yaxşı” deməkdir.

İnsan qarşısına çıxan ən vacib problemlərdən biri ən az xammal sərf etməklə mümkün qədər ən çox məhsulun əldə olunmasıdır. Belə məsələlərin real həlli prosesində məsələnin həllinə bəzi amillər təsir etdiyi şərtlər daxilində məsələnin optimal həllinin tapılması zərurəti ortaya çıxır. Aydınır ki, müxtəlif şərtlər daxilində optimal həllər müxtəlif ola bilər.

Bu növ məsələlərlə məşğul olan riyaziyyatın bölmələri “Riyazi proqramlaşdırma” adı altında birləşdirilmişdir. Mövcud proqram əsasında hazırda orta məktəb riyaziyyat kursunda bəzi növ variasiyalı məsələlərə baxılır və onların optimal həlli üçün analitik həndəsə metodlarından istifadə etmək olar ki, bu da həmin yaş qrupu şagirdləri üçün dərkolunan olar. Belə tip məsələlərdən kənd təsərrüfatında istehsalla məşğul olan istehsalçıların qarşılaşdıqları məsələlərdən gübrələrin alınması və torpağın gübrələnməsi və ya minimum xərclərlə mal-qaranın yemlənilib ən çox gəlirin əldə olunması məsələlərin həllini göstərə bilərik.

Yuxarıda qeyd olunanlardan görünür ki, bütün bu növ məsələlərin həllində praktiki olaraq optimallıq anlayışı minimum xərc və maksimum gəlirin əldə olunmasına gətirir.

Belə bir neçə optimal həllə bağlı məsələlərin həllinə baxaq.

Məsələ 1. Təsərrüfat iki A və B növ gübrə əldə etməlidir. A növündən ən azı 15t, B növündən isə ən azı 10t gübrələrinə bitkinin inkişafına təsir edən maddələr uyğun olaraq 35% və 20%-dir. Gübrələrin topdan satış qiymətləri uyğun olaraq hər ton üçün 53 və 35 manatdır. Təsərrüfat gübrələrin əldə olunması üçün 600 manat pul ayıra bilər.

Hər gübrədən nə qədər əldə etmək lazımdır ki, bitkilərin inkişafına təsir edən maddələrin miqdarı ən böyük olsun.

Məsələnin həlli: A növ kübrənin miqdarını x_1 , B növ kübrənin miqdarını x_2 –ilə işarə edək.

$$\begin{cases} x_1 \leq 15 \\ x_2 \leq 10 \\ 53x_1 + 35x_2 \leq 600 \end{cases} \quad x_1 \geq 0 \quad x_2 \geq 0$$

Məsələnin şərtini aşağıdakı kimi yazıb bilərik.

Təsirli maddənin miqdarını L ilə işarə etsək, onda $L = 0,35x_1 + 0,20x_2$ olar.

Beləliklə, qeyd olunan şərtlər daxilində L funksiyasının ən böyük qiymətinin tapılması tələb olunur. L ən kiçik qiymətini $x_1 = 0$ və $x_2 = 0$ olduqda alır. Şərtlərə uyğun həllər çoxbucaqlısını və $L=0$ düz xətlərini quraq (şəkil 1).

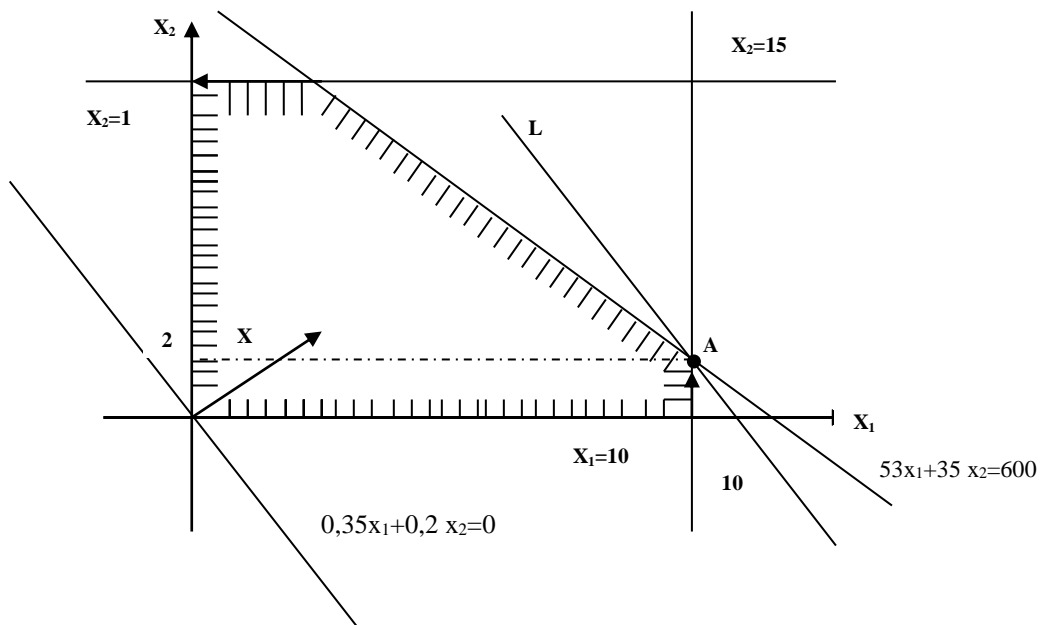

Şəkil 1.

Analitik həndəsə kursundan bilirik ki, $0,35x_1 + 0,2x_2 = 0$ düz xəttini $N(0,35,;0,2)$ normal vektoru istiqamətində hərəkət etdirsək

$L = 0,35x_1 + 0,2x_2$ funksiyasının qiyməti artar. L düz xəttinin həllər çoxbucaqlısı ilə sonuncu kəsişdiyi nöqtə A nöqtəsidir və həmin nöqtədə L ən böyük qiymətini alır. A-nın koordinatlarını isə $\begin{cases} x_1 = 10 \\ 53x_1 + 35x_2 = 600 \end{cases}$ sistemindən alırıq: $x_1 = 10, x_2 = 2$ və L funksiyasının qiyməti $L = 0,35 \cdot 10 + 0,2 \cdot 2 = 3,9t$. Beləliklə təsərrüfata A növ kübrədən 10 ton, B növ gübrədən isə 2 ton lazımdır.

Məsələ 2. Tutaq ki, mal-qaranın yemlənməsi üçün iki A və B növ yemdən istifadə olunur. A növ yemin hər kiloqramında 0.25 kq yem vahidi və 0.04 kq protein, B növ yemin hər kiloqramında 1 kq yem vahidi və 0.08 kq protein vardır. Bir heyvanın gündəlik rasionu ən azı 10 kq yem vahidi və 1.2 kq proteindən ibarətdir. Bir heyvanın gündəlik rasionu necə olmalıdır ki, ona verilən yemin qiyməti ən kiçik olsun. A növ yemin bir kiloqramı 5 manat, B növün bir kiloqramı 2 manatdır.

Həlli: Heyvanların rasionunda A növ yemin miqdarını x_1 , B növ yemin miqdarını x_2 ilə işarə edək. Məsələnin şərtinə görə

$$\begin{cases} x_1 + 0.25x_2 \geq 10 \\ 0.08x_1 + 0.04x_2 \geq 1.2 \\ x_1 \geq 0, x_2 \geq 0 \end{cases}$$

Rasionun gündəlik qiyməti $L=(5x_1+2x_2)$ manat sistemi özü ilə eynigüclü olan $\begin{cases} 4x_1 + x_2 - 40 \geq 0 \\ 2x_1 + x_2 - 30 \geq 0 \end{cases}$ əvəz edib x_1, x_2 koordinat sistemində sistemin həllini quraq (şəkil 2).

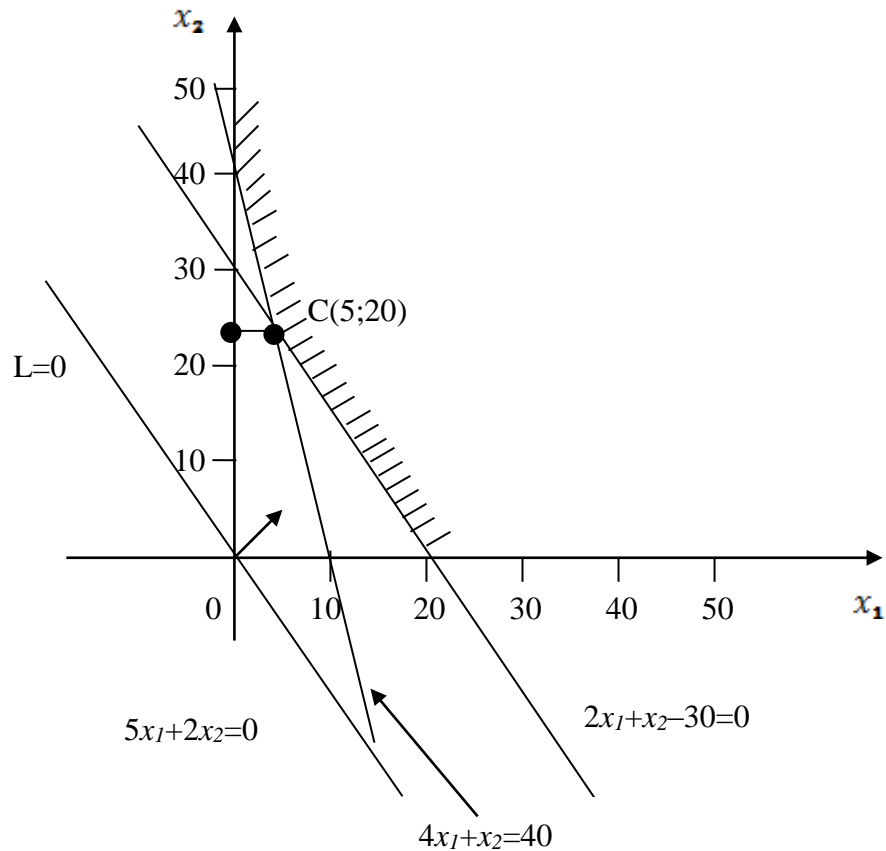

Şəkil 2.

L düz xəttinin N normal vektoru istiqamətində hərəkət etdirsək onun qiyməti artar. L-in həllər çoxbucaqlısı ilə ilk kəsişdiyi nöqtə C olduğundan həmin nöqtədə L ən kiçik qiymətini alır. C-nin

koordinatları isə
$$\begin{cases} 4x_1 + x_2 = 40 \\ 2x_1 + x_2 = 30 \end{cases}$$
 tənliklər sistemindən alırıq. $x_1=5$, $x_2=20$

Beləliklə, gündəlik rasiona A növ yemdən ən azı 5 kq, B növ yemdən ən azı 20 kq lazımdır. Gündəlik rasionun minimum qiyməti isə $L=5 \cdot 5 + 20 \cdot 2 = 65$ manatdır.

Beləliklə, orta məktəb riyaziyyat kursunda rastlaşdığımız bəzi sadə növ oiptimaslaşdırma məsələlərini riyazi proqramlaşdırma üsullarından istifadə etmədən həndəsi illustrasiyaların köməyi ilə həll etmək mümkündür.

Ədəbiyyat

1. İsgəndərov A.D. və b. Optimallaşdırma üsulları. Bakı, 2002.
2. Mərdanov M.C. və b. Cəbr və analizin başlanğıcı. X və XI siniflər üçün dərslik. Bakı: Çəşioğlu, 2007
3. Mərdanov M.C. və b. Həndəsə. X və XI siniflər üçün dərslik. Bakı: Çəşioğlu, 2007
4. Paşayev R.T. və b. Xətti proqramlaşdırma. Bakı, 1996.

UOT 502/504:574

Müasir ekologiyanın qlobal problemləri

*tex.f.d. Əsgərova Hökumə Ağahüseyn qızı
Mingəçevir Dövlət Universiteti*

Yer kürəsində insanlar azlıq təşkil etdiyi və onların energetika və texnika ilə təchizatı aşağı olduğu bir zamanda bütün təssərrüfat fəaliyyətinin ətraf mühitə təsiri olduqca zəif olmuşdur. İnsanın dərrakəsi ilə yaradılan texnikanın təsiri təbiətin dağıdıcı qüvvəsinə çevrilmişdir. Bütün bunlar isə təbiətə məxsus olan öz-özünə nizamlama və tarazlığın pozulmasına səbəb olmuşdur. Canlı aləmin varlığını təmin edən ətraf mühitin qorunması və tələb olunan səviyyədə saxlanması dövrümüzün ən vacib və qlobal problemidir. XX əsrin başlanğıcında yer kürəsinin əhalisi təmiz hava alır, saf su içirdilər, təbii sərvətlər tükənməz hesab edilirdi. İndi dünya daha təhlükəli ekoloji fəlakət qarşısındadır. Əhalinin sürətlə artımı və elmi-texniki inqilab biosferdə deqradasiya prosesini yaratdı, təbii resursların azalmasına və bəzən tükənməsinə səbəb oldu.

Təbiətin ehtiyat mənbələrindən səmərəli istifadə edilməsi müasir inkişaf mərhələsində ən aktual problemlərdən biridir.

Bütün təbii resurslar tükənmə dərəcəsinə görə iki qrupa bölünür: tükənən və tükənməyən.

Əhalisi çox olan iri sənaye şəhərlərinin meydana gəlməsi nəticəsində hava hövzəsinə çoxlu miqdarda zərərli maddələr atılır. Elmi kəşflər, ixtiralar, elmi texniki nailiyyətlər tətbiq edərək onları ekoloji nəticələrinin nəzərə alınmaması yer kürəsində kəskin ekoloji böhran yaratmışdır. Bir çox alimlər hesab edir ki, dünya ekoloji "səhra" yolu ilə getmiş və getməkdə davam edir. Bütün bunlar da planetin "xəstələnməsinə" səbəb olmuşdur. Yer kürəsinin xəstəliyi qlobal xarakter daşdığından onun müalicəsi üçün dünyanın bütün dövlətləri birgə fəaliyyət göstərməlidirlər. Əks halda bütün canlılar məhv ola bilər. Ekologiya problemi dünya miqyaslı məsələ olduğundan, 1983-ci ildə BMT ətraf mühitin qorunması məqsədi ilə dünya komissiyası təşkil etmiş və 1992-ci ildə Rio-de Janeyrroda bu problemə həsr olunmuş konfrans olmuşdur. Bu konfransda təbiət barəsində beynəlxalq səviyyədə sənədlər qəbul olunmaqla yanaşı bu sahədə "XXI əsrin gündəliyi" adlı plan tərtib edilmiş və qəbul olunmuşdur. Bu planda gələcək nəslin sağlamlığı naminə ətraf mühitin mühafizəsi strateji istiqamət kimi öz əksini tapmışdır. Müasir ekologiyanın qlobal problemləri təsdiqlənmişdir:

1. İstixana effekti
2. Ozon qabığının dağılması
3. Suyun və atmosferin çirklənməsi
4. Radiaktiv tullantılar
5. Turş yağışlar
6. Akustik çirklənmə.

İqlimin istiləşməsinin qarşısının alınması üçün aşağıdakı tədbirlər həyata keçirilməlidir:

1. Mütərəqqi, qabaqcıl texnologiyalardan istifadə
2. Enerjiyə qənaət edilməsi
3. Atmosferə buraxılan istixana qazının miqdarını ilk növbədə CO₂ qazının azaldılması
4. Alternativ enerjetikanın inkişafı və istilik elektrik stansiyalarından çıxan tüstü qazlarını və CO₂ qazını tutub saxlamaq
5. Sənaye tullantılarının azaldılması.

Texnoloji proseslərin hava hövzəsinin keyfiyyətinə təsiri müxtəlif kompleks parametrlərə əsasən yaradılır və müasir mühəndis hesabat metodları artırılıb, aztullantılı və ya tullantsız istehsalat prosesi yaradılmışdır. Atmosferin çirklənməsi əsasən əhalinin təsərrüfat fəaliyyəti ilə, yəni antropogen amillərlə əlaqədardır. Hesablamalara görə atmosferdə daim mövcud olan qarışıqların ümumi çəkisi dünyada 9-10 milyon tona bərabərdir. Atmosferin xüsusiyyətlərindən asılı olaraq atmosferdə çirkləndiricilər sürətlə geniş ərazilərə yayılır. Buna görə də bir ölkədə atmosferin çirklənməsi təkcə həmin ölkənin problemi yox, həm də digər ölkənin problemidir. Atmosferin çirklənməsi ölkələrin iqtisadiyyatına, əhalinin sağlamlığına, heyvan və bitki orqanizminə mənfi təsir etməklə yanaşı təbii prosesləri regional və həm də qlobal miqyasda dəyişə bilər. Bu baxımdan respublikada atmosfer çirklənməsinə ciddi nəzarət mühüm əhəmiyyətə malikdir. Son dövrlərdə respublikada atmosfer çirklənməsinin 85%- nə səbəb olan sənaye müəssisələridir. Bundan əlavə respublikada atmosfer havasının çirklənməsinə səbəb olan digər mənbələr baxımsızlıq üzündən atmosferə müxtəlif üzvi maddələr buxarlandıran ucsuz-bucaqsız çirkab gölləri, korroziya nəticəsində zədələnmiş neft-qaz kəmərləri, qaz, maye və bərk yanacaq yandırılan elektrik və istilik mərkəzləri, nəqliyyat vasitələridir.

Respublikada əsas atmosfer çirkləndiriciləri olan müəssisələr neft və neft məhsulları, kimyəvi maddələr istehsal edən müəssisələrdir. Azərbaycan Respublikası da bu qlobal problemin həllində öz növbəsində tövələrini verir. Azərbaycan Respublikasının prezidenti 2010-cu ili ekologiya ili elan etmişdir. Bu baxımdan Ekologiya Nazirliyinin gördüyü işlər təqdirə layiqdir. Alimlərin apardıqları elmi-tədqiqat işləri nəticəsində müəyyən olunmuşdur ki, atmosferdə CO₂-nin miqdarı hər il 15 milyard ton artır. Bu artımın təxminən 22%-i İES-lərin payına düşür. Azərənərji sisteminə daxil olan İES-lərdən hər il atmosferə 9 milyon tona yaxın CO₂ atılır. Üzvi yanacaqların bu cür küllü miqdarda yandırılması yer üzərində bütün həyatın məhv olmasına gətirib çıxara bilər. Bu nöqteyi-nəzərdən hər il ekologiya ili elan olunmalıdır.

Ədəbiyyat

1. Abdullayev K.M. və başqaları. Enerji ehtiyatları, elektrik enerjisi istehsalı və ətraf mühit. Bakı: 2007
2. Məmmədov Ə.Ə. və b. Ətraf mühitin monitorinqi. Bakı: 2005
3. Аврамов А.Н., Елизаров Д.П. Повышение экологическое безопасности ТЭС. М., 2002
4. Никитин Д.П., Новиков У.В. Окружающая среда и человек. М.: Высшая школа, 1986
5. İstilik enerjetika qurğularının tullantılarından ətraf mühitin mühafizəsinin mühəndis problemləri // Beynəlxalq elmi-praktiki konfransın materialları. Bakı, 2006

Müasir şəraitdə nəqliyyat kompleksinin inkişafının əsas problemləri

*Əliyev Qəzənfər Əlixan oğlu
Mahmudova Sima Vəli qızı
Mingəçevir Dövlət Universiteti*

XXI əsrin astanasında dünyada baş verən qloballaşma şəraitində respublikamızda müasir nəqliyyat sisteminin yaradılması istiqamətində ardıcıl işlər aparılır ki, bu da milli iqtisadiyyatın və əhalinin nəqliyyat xidmətinə olan tələbatını təmin etmək məqsədini daşıyır. Yeni sosial-iqtisadi münasibətlər şəraitində nəqliyyat sistemində bazar iqtisadiyyatının birinci mərhələsinə uyğun struktur dəyişikliklər aparılmış, onun inzibati, iqtisadi və hüquqi mexanizmlərinin təkmilləşdirilməsi yolunda işlər davam etdirilir.

Nəqliyyat sistemi bütövlükdə respublika əhalisinin yaşayış səviyyəsinin və iqtisadiyyatının dəyənətli inkişaf etməsi üçün potensiala malikdir. Lakin bu potensialın reallaşdırılması bir sıra problemlərin həll olunmasını tələb edir. Ümumi problemlər sırasında birinci yerdə investisiya problemi durur. Belə ki, yeni sosial-iqtisadi şəraitin müəyyən mərhələsində avtomobil parkının və onun infrastrukturunun fiziki köhnəlməsi baş vermişdir. Hazırda istismar edilən nəqliyyat vasitələrinin böyük hissəsi onlara qoyulan yürüş limitini keçmişdir, yəni onların istismarı həm iqtisadi, həm də ekoloji cəhətdən əlverişsizdir.

Nəqliyyata investisiyanın cəlb edilməsi problemi ilk növbədə, onunla sıx əlaqədə olan innovasiya problemini yaradır. Respublikamızda nəqliyyat sisteminin və onun obyektlərinin texniki səviyyəsi hələlik dünya səviyyəsindən aşağıdır və onların böyük hissəsi həm fiziki, həm də mənəvi köhnəlmişdir. Ölkəmizin nəqliyyat kompleksi əsasən nəqliyyat vasitələrinin ixracı hesabına yaradılır ki, bu da böyük vəsait xərci tələb edir.

XX əsrin sonunda dünya ölkələrində avtomobilləşdirmə (yəni 1000 nəfər əhaliyə düşən avtomobillərin sayı) sürətlə inkişaf etməyə başlamışdır. Hazırda dünya nəqliyyat sistemində avtomobillərin sayı bir milyardan artıqdır. Güclü sənayesi olan ölkələrdə avtomobil istehsalı ilə böyük maddi imkanı olan firmalar məşğul olur. Həmçinin, yeni avtomobil modelinin müasir tələbata uyğun layihələndirilməsi və istehsal edilməsi çox böyük vəsait qoyuluşunu tələb edir. Məhz buna görə, son zamanlar avtomobil firmalarının sıx əməkdaşlığı və birləşməsi prosesi müşahidə olunur. Yaponiyada dörd avtomobil firmasının – Toyota Motor Corporation, Nissan Motor Company, Honda Motors və Mazda Motor Corporation-un ölkədə avtomobil istehsalında payına 80%, Almaniya üç böyük firmanın - Volkswagen Group, BMW Group və Daymler-Benz-AG-un payına 75%; Fransada isə iki firmanın – Peugeot Citroen və Renault-un payına 80% düşür.

Statistik məlumatlara görə 2015-ci ildə dünyada avtomobil istehsalı 90.78 mln təşkil etmişdir. Dünyanın ən böyük avtomobil istehsalçı ölkələri Çin (24.5 mln.), ABŞ (12.1 mln.), Yaponiya (9.3 mln.), Almaniya (6.0 mln.), Rusiya (4.5 mln) və Hindistan (4.1 mln) olmuşdur. Müqayisə üçün 2000-ci ildə bu ölkələrdə avtomobil istehsalı Çində 2 mln., ABŞ-da 12,8 mln. Yaponiyada 10,4 mln., Almaniya 5,5 mln, Rusiyada 3,1 mln. və Hindistanda 0,8 mln. olmuşdur. Göründüyü kimi, 15 il ərzində avtomobil istehsalı Çində 12 dəfə, Hindistanda 5 dəfə artmış, digər inkişaf etmiş ölkələrdə isə dəyişməz qalmışdır. Sonuncu məlumatlara görə ABŞ-da avtomobilləşdirmə səviyyəsi – 1000, Avropa ölkələrində isə 500-700 avtomobil təşkil edir. İnkişaf etmiş ölkələrlə müqayisədə respublikamız kütləvi avtomobilləşdirmə yoluna bir qədər gec başlamışdır. Buna baxmayaraq, avtomobilləşdirmə tempi son dövrdə çox sürətlə irəliləyir. Statistik məlumatlara görə hazırda ölkəmizdə müxtəlif növ nəqliyyat vasitələrinin sayı 1,3 mln. ətrafındadır. Avtomobilləşdirmənin bu tempə artması yaxın illərdə onun Avropa göstəricilərinə yaxınlaşmasına gətirəcəkdir.

Respublikamıza idxal edilən avtonəqliyyat vasitələrinin böyük hissəsi, yürüş limitini keçdiyi üçün, onların texniki vəziyyəti qoyulan tələblərə cavab vermir. Bu da yol hərəkət təhlükəsizliyi, ətraf mühitin tullantı qazlarla çirklənməsi və yanacaq resurslarının sərfi problemlərini getdikcə artırır.

Dünyada baş verən qloballaşma prosesində total informasiya imkanları şəraitində nəqliyyatın fəaliyyətinin təşkili prinsipləri və nəqliyyat xidmətinin keyfiyyət standartları xeyli dəyişməli olacaqdır. Buna misal, hazırda inkişafda olan peyk texnologiyalarının nəqliyyatın idarə olunmasına tətbiqini göstərmək olar. Hazırkı şəraitdə nəqliyyatın müasir informatika və telekommunikasiya vasitələri ilə təchiz edilməsində xeyli gerilik vardır. Ölkəmizdə bu istiqamətdə atılan addımlar, hələlik pilot layihə xarakterini daşıyır və yarana biləcək problemlərin miqyasına uyğun deyildir.

Azərbaycanda nəqliyyat sisteminin bir problemi də tranzit potensialının inkişaf etdirilməsi və ondan səmərəli istifadədir. Qloballaşma şəraitində beynəlxalq nəqliyyat dəhlizlərinin yaradılması dövlət əhəmiyyətli məsələlərdən biridir. Ölkəmizin əlverişli coğrafi mövqe tutması onu Avrasiya istiqamətlərində yüklərin qısa yolla daşınması üçün dəhlizə çevirə bilər. Bu məsələlərin qısa müddətdə reallaşdırılması çox vacibdir, ləngimə alternativ tranzit daşıma dəhlizlərinin formalaşmasına səbəb ola bilər.

Nəqliyyat fəaliyyətinin həcmnin artırılması özü-özlüyündə müasir nəqliyyat siyasətinin prioritet istiqaməti sayıla bilməz. Bu baxımdan nəqliyyat sisteminin dəyanətli inkişafı üçün müvafiq struktur dəyişikliklər edilməli, iqtisadi və inzibati mexanizmlər təkmilləşdirilməlidir. İlk növbədə nəqliyyatın planlaşdırılması və idarə edilməsi təcrübəsinə nəqliyyat sisteminin dəyanətli inkişafı anlayışı daxil edilməlidir ki, bu da aşağıdakıları nəzərdə tutur:

- nəqliyyat xidmətinin sosial standartları və onların icra mexanizmlərinin işlənməsi, eləcə də ölkə ərazisində əhalinin azad yerdəyişməsinin təmin olunması;
- təbiətin qorunması və resurslardan qənaətlə istifadə edilməsi üzrə bütün amillərin nəzərə alınması;
- yollarda nəqliyyat vasitələrinin təhlükəsiz hərəkətinin təmin olunması;
- nəqliyyat parkının yeniləşdirilməsi və tullantı qazların tərkibinin Avropa standartlarına uyğunlaşdırılması.

Yük daşımaları sektorunda nəqliyyat xidməti bazarının inkişaf etdirilməsində əsas məqsəd ölkə ərazisində mal mübadiləsinin azad aparılmasının təmin edilməsi və nəqliyyat operatorları arasında rəqabətin yaradılmasıdır.

Qloballaşma dövründə ekoloji təhlükəsizlik problemi daha da aktuallaşmışdır. Atmosferin çirklənməsi, xüsusən də antropogen yolla çirkləndirilməsi nəqliyyat vasitələrinin sayının artması ilə funksional şəkildə əlaqədardır. Nəqliyyatın müxtəlif növlərinin fəaliyyəti nəticəsində hər gün atmosfərə külli miqdarda zəhərli qazlar atılır. Daxiliyanma mühərrikləri ilə işləyən avtonəqliyyat vasitələri atmosferi çirkləndirən başlıca mənbə növü olaraq qalır. Aparılmış tədqiqatlar və statistik məlumatlar göstərmişdir ki, hava hövzəsinin çirklənməsində avtonəqliyyat vasitələrinin payı 80% təşkil edir. Nəzərə alsaq ki, ölkəmizdə avtomobil parkı xaricdə istismar müddətinin əsasən başa vurmuş nəqliyyat vasitələrindən formalaşır, onda bu problemin nə dərəcədə böyüməsi görünür. Məsələn, təzə avtomobillərdə zərərli qaz tullantılarının səviyyəsinin normativ hədlərdə saxlanmasını istehsalçı zavodlar 3 ilədək zəmanət verir. İstismar prosesində cari nasazlıqlar və tənzimləmələrin pozulması tullantı qazların zəhərlik göstəricisinin tədricən artmasına gətirib çıxarır. Avtomobil firmalarının servis mərkəzləri istisna olmaqla, ölkəmizdə fəaliyyət göstərən digər texniki xidmət obyektlərinin hələlik yüksək səviyyədə olmaması, müasir avadanlıqların və ixtisaslı mütəxəssislərin çatışmaması, avtonəqliyyat vasitələrinin iş qabiliyyətinin tam bərpa olunmasına mənfi təsir göstərir. Bununla əlaqədar istismar olunan avtonəqliyyat vasitələrinin ekoloji parametrlərini həddi səviyyədə saxlamaq üçün, onların texniki vəziyyəti diaqnostika vasitələrindən istifadə etməklə dövrü nəzarətə götürülməlidir..

Avtomobil nəqliyyatından atmosfərə atılan ziyanlı tullantıların azaldılmasının ən effektiv yolu daşımalarda elektromobillərin xüsusi çəkisinin artırılmasıdır. Elektromobillər daxiliyanma mühərriki ilə işləyən ənənəvi avtomobillərlə müqayisədə bir sıra üstünlüklərə malikdirlər: hərəkət zamanı səs-küy yaratmır, ekoloji cəhətdən ziyanlıdır, rahatdır, konstruktiv olaraq daha sadədir və qənaətlidir. Daxiliyanma mühərriklərinin f.i.ə. 25-28% təşkil etdiyi halda, elektromobilin dartıcı qurğusunun f.i.ə. 88-95% təşkil edir. Bu da onların böyük üstünlüyüdür. Aydın ki, nəqliyyatda elektromobillərin artırılması elektrik enerjisinə olan tələbatı kəskin artıracaqdır. Son illərdə elektroenergetika sisteminin inkişafı ilə bağlı Azərbaycanda həyata keçirilmiş silsilə tədbirlər

nəticəsində onun maddi-texniki bazası daha da möhkəmləndirilmişdir: yeni müasir elektrik stansiyaları istifadəyə verilmiş, əhalinin elektrik enerjisi ilə fasiləsiz təminatına zəmin yaradılmış, ölkəmizin enerji təhlükəsizliyinin təmin olunması sahəsində ciddi nailiyyətlər qazanılmışdır.

Azərbaycan Respublikası beynəlxalq nəqliyyat siyasətinin həyata keçirilməsində fəal iştirak edir. Onun inkişaf istiqamətləri müəyyənləşdirilir, nəqliyyat kompleksi beynəlxalq sistemə sürətlə inteqrasiya olunur, hüquq qaydaları beynəlxalq nəqliyyat hüquq normaları ilə uyğunlaşdırılır, multimodal daşımalardan inkişafı üçün beynəlxalq yük və sərnişin daşımalarını maneəsiz həyata keçirməyə imkan verən unifikasiya edilmiş qanunlar qəbul edilir və ekoloji təhlükəsizliyin yüksəldilməsi üçün radikal addımlar atılır.

İnkişaf etmiş ölkələrdə daxili milli məhsulun 20%-i avtomobil nəqliyyat vasitələrinin istehsalı və istismarı ilə əlaqədardır. Gələcəkdə avtomobilləşdirmə və ona uyğun infrastrukturun yaradılması əhalinin gündəlik həyatında mühüm rol oynayacaqdır.

Ədəbiyyat

1. Azərbaycan Respublikasında ekoloji cəhətdən dayanıqlı sosial-iqtisadi inkişafa dair Milli Proqram. Bakı, 18 fevral 2003-cü il
2. Abdullayev K.H. Avtomobil nəqliyyatında ekoloji problemlər. Bakı: 2013
3. İsgəndərov R.K. Elmi-texniki tərəqqi: sosial-iqtisadi aspektlər. Bakı: 2010
4. Məmmədov H.N. Nəqliyyatda intellektual idarəetmə sistemləri. Bakı: 2012

UOT 581.8

Azərbaycan florasının tədqiqi və mühafizəsi

Mustafayeva Vüsalə Sahib qızı
Mingəçevir Dövlət Universiteti

Azərbaycan florasının zənginliyi dünyaya bəllidir. Onun tədqiqi və mühafizəsi isə həmişə olduğu kimi bu gün də aktualdır. Bu baxımdan ölkənin bitki aləminin nümayəndələrindən birinin – *Crataegus L.* yemişan cinsinin öyrənilməsi əhəmiyyət kəsb edən məsələdir.

Crataegus L. yemişan cinsinin 700 növü mülayim qurşaqda və Şimal yarımkürəsində yayılmışdır. Qafqazda, o cümlədən, Azərbaycanda 20-dək növünə rast gəlinir (şəkil 1.) Bir çox ölkələrdə – İspaniya, Əlcəzair, Çin, İtaliyada geniş becərilir. Qayalıqlarda, daşlı-qayalı yamaclarda, meşə, kolluq və çəmənliklərdə yayılmışdır. Respublikamızın əksər dağlıq rayonlarında yayılmasına baxmayaraq, kütləvi toplanıldığından təbii ehtiyatı tükənir. Toxumla çoxalır [5]. Hündürlüyü 3–4 (5) m-ə çatan bozuntul budaqlı, uzun, bərk tikanlı ağac və ya koldur. Zoğları sıx yumşaq keçətükcüklüdür. Yarpaqları qalınlaşmışdır, hər iki tərəfdən sıx məxməri boz-yumşaq tükcüklərlə örtülmüşdür, uzunsov tərsyumurtəşəkillidir, qaidəsi pazvaridir, 3–5 dilimlidir, ensizdir, onların uzunluğu enindən 3–3,2 dəfə çoxdur və yuxarı hissədə 1–4 dişlidir. Çiçəkləri qalxan çiçək qrupunda sıx yerləşmişdir, azçiçəklidir. Çiçək budaqcıqları, çiçək saplağı və kasacıq sıx ağ keçətükcüklüdür. Kasa yarpaqları neştərvari – üçbucaqlıdır, uzun sivriləşmişdir, bəzən itiucluqludur. Ləçəkləri ağdır, diametri 15–20 mm-dir. Sütuncuğu 5, bəzən 4-dür. Meyvələrinin uzunluğu 10–12 mm-dir, qırmızımtıl-çəhrayı rəngdədir, nisbətən tükcüklü və ya çılpaqdır. Çəyirdəyi 5, az halda 4-dür, üçküncüklüdür. May ayından iyul ayına qədər çiçəkləyir, sentyabr-oktyabr aylarında meyvələri yetişir, bəzək, qida və dərman əhəmiyyətlidir. Mezokserofitdir. Şərqi Aralıq dənizi coğrafi areal tipinə daxildir [6]. Çiçək formulu: P 3+3 A 1,2 G (3).

Azərbaycanda yabani halda Samur-Dəvəçi ovalığında, Böyük Qafqazda (Quba-Qusar rayonlarının orta dağ meşələrində və maili yamaclarda), Kiçik Qafqazda (Gədəbəy, Şəmkir,

Daşkəsən, Göy-Göl rayonlarında), Naxçıvan MR-nın Biçənək meşə massivində, Lənkəranın dağ meşəliklərində ovalıqdan başlayaraq orta dağ qurşağına kimi geniş yayılmışdır [1].

Yemişanın budağında, yarpağında, çiçəyində və meyvələrində bir sıra bioloji fəal maddələr – xolin birləşmələri, saponinlər, flavanoidlər, vitaminlər, üzvi turşular, şəkərlər, toxumunda amiqdalin qlikozidi, piyli yağ və s. toplanır [4].



Şəkil 1. Şərq yemişanı (*Crataegus orientalis* L.)

Yemişan qədimdən elmi və xalq təbabətində ürək fəaliyyətinin funksional pozulmalarında, hipertoniya xəstəliyində, stenokordiyada, langionevrozlarda, klimakterik nevrozlarda, yuxusuzluqda, fiziki və zehni yorğunluqda, mədə və öd iltihabının aradan qaldırılmasında, həmçinin təzə dərilmiş meyvələrindən ana südünün miqdarının artırılmasında və keyfiyyətinin yaxşılaşdırılmasında, canlı hasarların çəkilməsində, bəzək bağçılığında, su ehtiyatlarının qorunmasında, nadir quş növlərinin yemləndirilməsində və s. istifadə edilir [5].

Yemişan bitkisinin qurudulmuş çiçəkləri və meyvələri çay kimi dəmlənib, ürək ağrıları zamanı və qan təzyiqi yüksək olanda istifadə edilir. Yemişanın meyvələrindən Çində cem, mürəbbə, meyvə şirəsi, alkoqol və digər içkilər, Cənubi Koreyada likyor, souslar, Meksikada konfetlər, ABŞ-da mürəbbələr, Kanadada salat və s. hazırlanır. Meyvələri bioloji aktiv maddələrlə zəngindir. Çində əhəmiyyətinə görə alma və armuddan sonra üçüncü qida bitkisi sayılır [4].

Tərəfimizdən ilk dəfə olaraq bitkinin müqayisəli morfoloji-anatomik quruluş xüsusiyyətləri öyrənilmişdir .

1. Yarpaq. Anatomik tədqiqatlar nəticəsində müəyyən edildi ki, yarpaq eninə kəsikdə dorzoventral quruluşludur (şəkil 2). Hər iki səthdən kutikul ilə örtülmüşdür. Dəricik bir qat hüceyrədən təşkil olunmuşdur. Üst dəricik hüceyrələri həcmcə iri olub, xarici qılafları qalınlaşmışdır, kutikulla birlikdə dəricik hüceyrəsinin 35–40%-ni təşkil edir.

Çəpərvari parenxim birqatlıdır. Xloroplastlarla zəngindir, sıx yerləşmişdir. Süngərvari toxuma seyrək yerləşmiş, 4–5 qat hüceyrədən təşkil olunmuşdur. Topa xaricdən birqat əhatə edici hüceyrələrlə əhatə olunmuşdur. Bu hüceyrələr topa elementləri ilə yarpaq mezofilini təşkil edən digər hüceyrələr arasında əlaqəni təmin edirlər. Ötürücü topalar aypara formasında olub, kolleteral tiplidir. Əmələ-gəlməsi və formasına görə növ üçün müstəsna təşkil edir. Bu nişanələr diaqnostik əhəmiyyət kəsb edir. Topada ksilem yarpağın üst səthinə, floem isə alt sfloem isə alt səthinə yönəlmişdir. Ötürücü toxuma güclü inkişaf etmişdir. Ağızciqlərə yalnız yarpağın alt səthində təsadüf olunur. Tədqiqatlar göstərdi ki, yüksəklik artdıqca ağızciqlər həcmcə kiçilir, sayları isə artır. Dəricik hüceyrələrində də bəzi dəyişikliklər gedir, belə ki, onların xarici qılafları və kutin qatı

qalınlaşır. Belə quruluş bitkinin əlverişsiz torpaq-iqlim şəraitinə uyğunlaşma əlaməti kimi qiymətləndirilə bilər. Yarpaq alt səthdən sıx şəkildə sadə və vəzili tükcüklərlə əhatə olunmuşdur. Üst səthdə azdır.

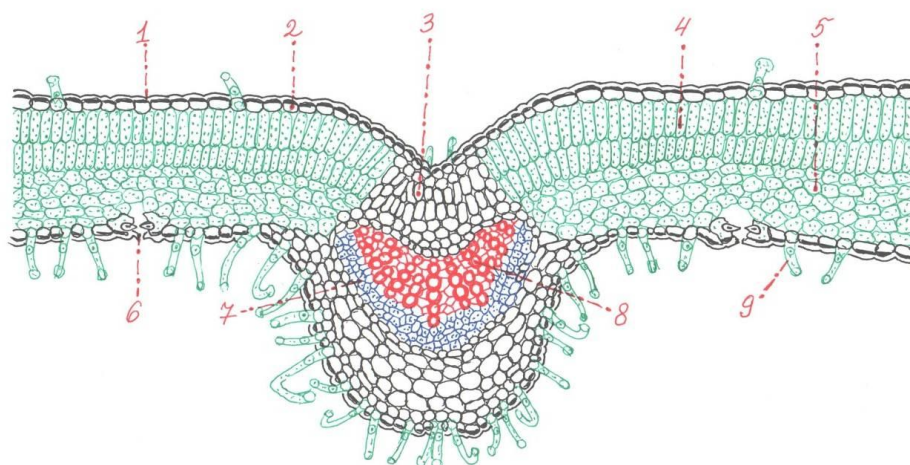
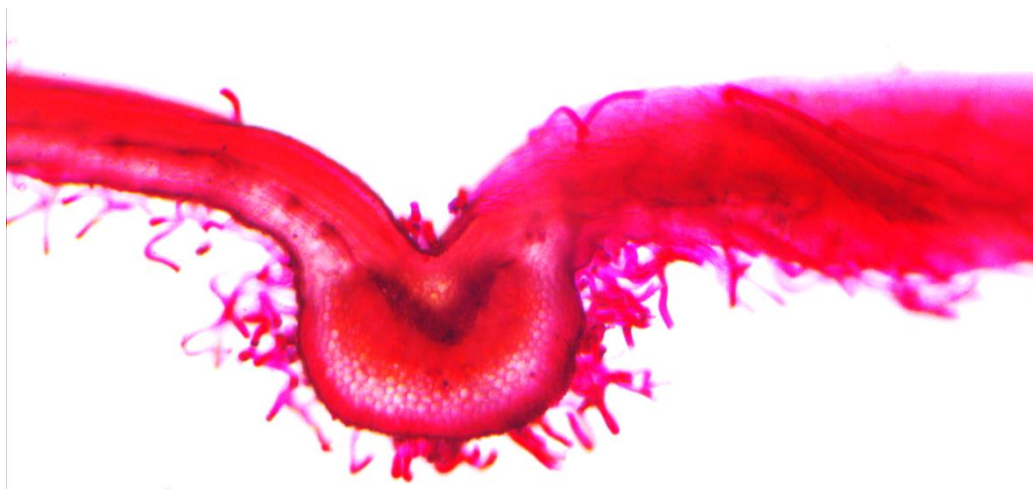

Şəkil 2. *Crataegus orientalis* (Şərq yemişanı)

Yarpağın anatomik quruluşu: 1 – kutikul, 2 – dəricik, 3 – parenxim, 4 – çəpərvari parenxim, 5 – süngərvari parenxim, 6 – ağızcıq, 7 – floem, 8 – ksilem, 9 – tükcük.

2. Saplaq. Saplaq eninə kəsikdə (şəkil 3) alt səthdən dairəvi, üst səthdən isə künclü quruluşludur. Xaricdən bir qat dəricik hüceyrələri ilə əhatə olunmuşdur. Dəricik hüceyrələrinin xarici qılafları qalınlaşmışdır, üzəri sadə tükcüklərlə əhatə olunmuşdur. Dəricikdən daxilə 2–3 qat hüceyrədən təşkil olunmuş xlorenxim inkişaf etmişdir.

Xlorenximəin əmələ gəlməsi, üzvi qida çatışmazlığına uyğunlaşma əlaməti kimi qiymətləndirilə bilər. Saplaqda əsas və ötürücü lifli toxumalar güclü inkişaf etmişdir. Saplaq parenximi dairəvi formalı olmaqla sıx yerləşmişdir. Saplağın mərkəzində bir ədəd iri həcmli, üçkünc formalı ötürücü topa yerləşir. Topada ksilem və floem elementləri güclü inkişaf etmişdir. Topa xaricdən bir qat hüceyrələrlə əhatə isə 3–6 ədəd olur. Su borularınının qılafı nəzərə çarpacaq

dərəcədə qalınlaşmışdır. Bu da öz növbəsində saplağa xeyli möhkəmlik verir. Saplağın anatomik quruluşunda ötürücü topanın forması, quruluşu və əmələ gəlməsi yalnız həmin növ üçün xarakterikdir və diaqnostik nişanə kimi istifadə oluna bilər [2]. Saplağın günəş daha çox tutan tərəfi çox sıx şəkildə, digər tərəfi isə seyrək şəkildə sadə və vəzili tükcüklərlə əhatə olunmuşdur. Bu ekoloji bir əlamət kimi qiymətləndirilə bilər.

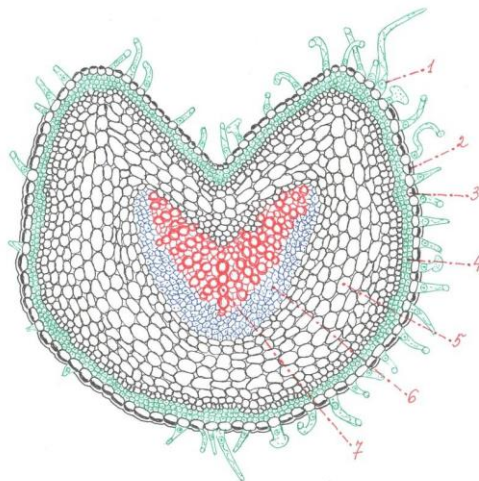

Şəkil 3. *Crataegus orientalis* (Şərq yemişanı)

Saplağın anatomik quruluşu: 1 – tükcük, 2 – kutikul, 3 – dəricik, 4 – xlorenxim, 5 – saplaq parenximi, 6 – floem, 7 – ksilem.

Ədəbiyyat

1. Əlizadə V.M., Ələkbərov İ.X. Azərbaycan Respublikasının Qırmızı Kitabı (ikinci nəşr) // AMEA-nın Xəbərlər Məcmuəsi, 2013, s.117-123.
2. Novruzov V.S. Heydər Əliyev və Gəncə Göygöl ekoloji mühitinin qorunması. Heydər Əliyev-Azərbaycan. Gəncə, 2009, s. 69-173.
3. Tutayuc V.X. Bitki anatomiyası və morfolojiyası. Bakı: Maarif, 1967, 193 s.
4. Тутаяк В.Х., Алиев Б.М. Анатомическое строение, манжетки сверху-голой произрастающей на Малом Кавказе // Уз.зап.Ас.СХИ, серия агрономическая, №1, Кировабад, 1973.
5. Фам ван Нанг. Сравнительно-анатомическое изучение листа и однолетнего стебля видов рода *Crataegus* L.: Автореф. дисс. кан. биол. наук. Ташкент, 1976, 29 с.
6. Сардарова А.С. Анатомо-морфологические особенности строения Девясила высокого (*Inula helenium* L.) // Бюллетень Главного ботанического сада АН России, №4, 2010.

UOT 577.4(075.8)

Ərzaq təhlükəsizliyi və gen mühəndisliyi

Məmmədov İlham Qonsur oğlu
Mingəçevir Dövlət Universiteti

Əsrlər boyu Azərbaycan dünya əkinçilik mədəniyyətinin inkişafına əhəmiyyətli dərəcədə təsir etmiş, onlarla mədəni bitkilərin yetişdirildiyi unikal coğrafi bir region hesab olunmuşdur. Bunun əsas səbəbi isə respublikamızın ərazisində 9 müxtəlif iqlim qurşağının və keçmiş SSRİ ərazisində yayılmış demək olar ki, bütün torpaq tiplərinin və eləcə də yüksək günəş insolyasiyasının kompleks

mövcudluğu ilə əlaqədardır. Təsadüfi deyildir ki, Azərbaycanda mədəni formada becərilən və yabani halda bitən bir çox bitkilərin təsərrüfat, keyfiyyət və dad xüsusiyyətləri digər regionlardakı analoqlarından fərqli olaraq yüksək göstəricilərə malik olmuş və onlardan bəziləri bu üstünlüyü bu gün də qoruyub saxlaya bilmişdir.

Lakin son illər bir çox sahələrdə olduğu kimi, kənd təsərrüfatı istiqamətində də müşahidə olunan global dəyişikliklər bir çox mədəni bitkilərin, o cümlədən meyvə, tərəvəz, bostan və s.-nin təsərrüfat əhəmiyyətli göstəricilərinin və bioloji xüsusiyyətlərinin xeyli aşağı düşməsinə gətirib çıxarmışdır.

Təəsüflər olsun ki, bu gün daha çox məhsul verən, ucuz başa gələn yüksək səmərəli sort dalınca qaçan fermer və təsərrüfat adamları özləri də dərk etmədən uzun illər becərilən müxtəlif mədəni bitkilərin itirilməsinin və alınan qida məhsullarının keyfiyyətinin pisləşməsinin əsas səbəblərinə çevrilmişlər.

Bu problemin yaranmasının müəyyən bir həcmi biotexnologiyanın müasir sahəsi sayılan gen mühəndisliyinin son 40 ildə əldə etdiyi nəaliyyətlərin üzərinə düşür. Müasir dövrdə gen mühəndisliyinin işləyib hazırladığı mürəkkəb metodlar canlı orqanizmlərin irsiyyət aparatında təbii şəraitdə baş verməsi mümkün olmayan rekonstruksiyaların həyata keçirilməsinə və keyfiyyətə əvvəllər mövcud olmayan yeni genotipə malik orqanizmlərin əmələ gəlməsinə imkan vermişdir.

Hazırda bu orqanizmlər transgen orqanizmlər adı altında elmə daxil olmuş və biotexnologiyanın məhsulu kimi geniş ədəbiyyat və informasiya mənbələrində ən mərkəzi yerlərdən birini tutmuşdur. Transgen, başqa sözlə genetik modifikasiyaya uğramış orqanizmlər (GMO) dedikdə, hər hansı bir konkret canlı orqanizmin genotipinə (heyvanlara, bitkilərə, mikroorqanizmlərə), ona tamamilə yad olan digər canlılardan köçürülmüş gen və ya genlər əsasında alınan yeni hibrid orqanizm nəzərdə tutulur. Bu nəliyyətlər ictimaiyyət tərəfindən heç də birmənalı qarşılanmır. Dünya dilemma qarşısında qalır: Genetika dəyişmiş orqanizmlər xeyirlidir, yoxsa ziyanlı.

Ərzaq təhlükəsizliyimiz, təhlükəsiz qida baxımından geni modifikasiya olunmuş orqanizmlər məsələsi, gələcək nəsillər üçün xüsusi əhəmiyyət kəsb edən ən önəmli məsələdir. Gen mühəndisliyi yeni texnologiyadır və genlərlə manipulyasiyanı nəzərdə tutur. Hər hansı bitki, heyvan və ya insan bir - birindən fərqlənir. Onların miras aldıkları fərqli genetik kodu, yəni dezoksiribonuklein turşusu vardır. O, alimlərə canlı orqanizmlərin genetik kodunu dəyişməyə imkan verir, yəni onların "dezoksiribonuklein turşusunu (DNT)" dəyişdirir. Bu prosedura nəticəsində əmələ gəlmiş orqanizmin tamamilə yeni xüsusiyyətləri olur. Geni dəyişdirilmiş orqanizmlərdə yüksək məhsuldarlıq, uzun müddət öz formasını qoruyub saxlamaq, xüsusi aromatik iyə və dad malik olmaq, zərərvericilərə və əlverişsiz ətraf mühitə qarşı dözümlülüyün artırılması əsas xüsusiyyətlərdir.

Geni dəyişdirilmiş qidalar adı qidalardan gözlə görünəcək dərəcədə fərqlənir. Adi meyvə və tərəvəzdən fərqli olaraq geni dəyişdirilmiş meyvə və tərəvəzlər daha iri və gözəl görünürlər. Onlar herbisidlərin, göbələklərin və virusların təsirinə tab gətirirlər. İstehsalçılar belə meyvə-tərəvəzi çox sevirler, çünki onlar daha artıq gəlir verir. Ancaq belə məhsulun sağlamlığımızı faydalı olub - olmaması tamamilə başqa məsələdir.

GMO məhsullarının əldə edilməsi zamanı əsas məqsəd donor orqanizmlərdən arzu olunan əlamətləri idarə edən genlərin köçürülməsi və onların yeni sahib orqanizmdə sintez olunmasıdır. Gen köçürülməsi zamanı təkcə fərqli bitki növləri deyil, həmçinin heyvan orqanizmlərindən (balıq, oqrəb, siçan, müxtəlif həşəratlar və s.) ayrılmış genlər donor kimi istifadə olunur.

DNT və genlərin təsirinin elmi əsasları hələlik naməlumdur. Min illər ərzində qəbul etdiyimiz adı təbii qidalardan fərqli olaraq, GMO məhsulları çox yeni və bizim üçün yaddır.

Aparılan son tədqiqatlar sübut edir ki, geni modifikasiya edilmiş qarğıdalı və ya kartofla qidalanan təcrübə heyvanlarında bir çox hallarda mədə-bağırsaq traktının pozulma halları, qara ciyər funksiyalarının pozuntuları, immunitet reaksiyaları inkişaf edir, ölü doğulma hallarının sayı artır və s. Beləliklə, insan sağlamlığına GMO qidalarının təsirini öyrənmək üçün davamlı epidemioji müşahidələr aparılana qədər bu qidaların təhlükəsiz olduğunu kimsə dəqiq deyə bilməz.

İnsan sağlamlığının əsas şərtlərindən biri məhz kefiyyətli qidalanmadır. Yəni, qidanın kefiyyəti müvafiq tələblərə uyğun olmalıdır. Çünki qida məhsullarının tərkibini təşkil edən komponentlərin parçalanması nəticəsində qan yaranır və bizim fiziki varlığımızı təmin edir. Təəssüf ki, bu gün tərkibi və mənşəyi məlum olmayan bəzi qida sənayesi və meyvə məhsullarının ölkəyə gətirilməsi, heç bir nəzarət olmadan bazara çıxarılması bütövlükdə vətəndaşların maraqlarına deyil, bu cür məhsulları satışa çıxaran iş adamlarının maraqlarına xidmət edir. Belə meyvələrin görünüşü cəlbedici olur, qida sənayesi malları isə yüksək səviyədə qablaşdırılır, bir sözlə kəndən alıcının zövqünü oxşayır. Bizlər isə sağlamlığımızı bu təhlükədən sığorta etməkdənsə, süni şəkildə yetişdirilmiş meyvələrə üstünlük veririk. Mütəxəssislər deyirlər ki, əhali bu sahədə olduqca məlumatsızdır, çünki maarifləndirmə işi aparılmır, xəbərdarlıq edilmir. Odur ki, Azərbaycan bazarında işbazlar üçün münbit şərait mövcuddur. İnkişaf etmiş bir çox ölkələr süni yolla yetişdirilən və gen dəyişikliyinə uğramış məhsulların istifadəsini və xaricdən idxalını qadağan edən qanunlar qəbul edib. İstehsalı və başqa ölkələrə ixracı isə müstəqildir.

Dünya təcrübəsi göstərir ki, tərkibində GMO olan qida məhsulları mənşəyi məlum olmayan elə xəstəliklər törədə bilər ki, tibb aləmi onunla mübarizə aparmaqda acizdir.

Son zamanlar yerli istehsalçılar da tez və çoxlu məhsul əldə etmək üçün pestisidlər və tərkibində kimyəvi stimulyatorlar olan gübrələrdən istifadə etməyə başlayıblar. Bu cür məhsullar heç bir standart nişanı olmadan bazara çıxarılır. Həkimlər də ildən-ilə artan xərçəng xəstəliklərini təsadüfə saymırlar. Selikli qişanın xərçəngi də bu qəbildəndir.

Müxtəlif yaşlı insanların, xüsusən də uşaqların zəhərlənməsi, allergik xəstəliklərə tutulması da bu cür məhsulların istifadə edilməsi ilə əlaqələndirilir. Əgər insanlar bu məhsullardan imtina edib yerli məhsullara üstünlük versələr, bir zaman baxıb görərik ki, bazarlarımızda bu cür meyvə - tərəvəz qalmayıb, yəni malı alınmasa iş adamı növbəti dəfə onu ölkəyə gətirməz. Deməli, insanlara geni dəyişdirilmiş qidalar haqqında biliklərin verilməsi və bu sahədə əhali arasında izahat işlərinin aparılması zərurəti yaranmışdır.

Fikrimcə, Azərbaycanda bütövlükdə bu proseduru tənzimləyən spesifik qanun yaradılmalıdır.

Ölkədə qida məhsullarının kefiyyətinə nəzarət etmək üçün yeni qanunvericilik bazası yaradılmalıdır.

Kimyəviləşdirilmiş məhsulların genetikasını təyin edən müasir texniki avadanlıq olmalı və bu avadanlıqlarla işləyə bilən mütəxəssislər hazırlanmalıdır.

Kütləvi informasiya vasitələrində bu sahəyə aid verlişlərə yer ayrılmalıdır.

Yalnız bu halda geni dəyişdirilmiş qidaların respublikamıza idxalının və yerli işbazların bu sahədə fəaliyyətinin qarşısını almaq mümkündür.

Ədəbiyyat

1. Əhmədov İ.N. Geni modifikasiya olunmuş orqanizmlər və onların məhsullarının təhlükəliliyi. 2011, 11s.
2. Nəzərov Ç.T. Ərzaq təhlükəsizliyi. Bakı: "МРМ" ММС, 2009, 121 s.
3. Волова Т.Г. Биотехнология. Новосибирск: Изд-во Сибирского отделения РАН, 1999, 252 с.
4. Евтушенков А.Н., Фомичев Ю.К. Введение в биотехнологию: Курс лекций. Минск: БГУ, 2002, 105 с.
5. Кильчевский А.В., Хотылева Л.В. Генетические основы селекции растений. В 4 т. Т.3. Биотехнология в селек ции растений. Клеточная инженерия. Минск: Беларус. наука, 2012, 489 с.
6. Крюков В.И. Генетика. Часть 1. Введение в генетику. Молекулярные основы наследственности: Учебное пособие для вузов. Орёл: Изд-во ОрёлГАУ, 2006, 192 с.

Ətraf mühitin ekoloji təhlili

Sarıyev Vüqar İsmayıl oğlu
Mingəçevir Dövlət Universiteti

Müasir dövrdə təbiətlə cəmiyyət arasında olan münasibətlər o qədər kəskinləşmişdir ki, planetdə canlı orqanizmlər, o cümlədən insanların həyat fəaliyyəti üçün təhlükələr törədir. Təbii ehtiyatlardan səmərəli istifadə olunması, ətraf mühitin çirklənməsi elə fəvqəladə vəziyyətlər yaratmışdır ki, gələcəkdə istehsalın inkişafına təhlükə törədir. Bu, nəinki ayrı-ayrı rayonlara bütövlükdə ölkəyə və insanlara şamildir. Meşələrin qırılması, dənizlərin, çayların, okeanların çirklənməsi, şumlanan torpaqların itməsi, milyonlarla insanların zəhərli hava ilə tənəffüs etməsi, çirkləndirici su içməsi və s. təbiətə öz təsirini göstərir. Bütün bunlar insanların ömrünün qısalması, səhralıqların əmələ gəlməsi, hidrosferin, torpaqların çirklənməsi, tullantıların çoxalması, bitki və heyvan növlərinin azalması ilə xarakterizə olunur. İnsanların səhhəti son zamanlar pisləşməyə başlamışdır. İnsanlar orta hesabla 65 ildən az yaşayırlar. Halbuki inkişaf etmiş ölkələrdə bu müddət 76 ildir. Xəstəliklərin çoxalması ekoloji şəraitdən əhəmiyyətli dərəcədə asılıdır. Ətraf mühitin çirklənməsi əhalinin sağlamlığına ciddi sürətdə təsir göstərir [1]. Əhalinin müəyyən hissəsi çirklənmənin yol verilən miqdarından 5 dəfə çox olan hava ilə tənəffüs edir. Statistik məlumatlara görə, tənəffüs yollarında əmələ gələn xəstəliklərin 41%-i, endokrin sistemində 16%-i, 30-34 yaşında olan insanlarda xərçəng xəstəliyinin 2.5%-i, 55-59 yaşında olan insanların 2%-i çirkləndirici hava ilə tənəffüs etməyin payına düşür. İnsanların sağlamlığına şəhərlərdə olan səs-küyün də çoxluğu təsir göstərir. XX əsrin 60-cı illərindən ədəbiyyatda “ekoloji faciə”, “ekoloji təhlükəsizlik”, “ekoloji təhsil”, “ekoloji mədəniyyət” və s. terminlər əmələ gəlmişdir. Ekoloji təhlükəsizlik problemi global xarakter daşıyır. Ətraf mühitin çirklənməsi dövlət sərhəddi tanımır. Oudur ki, müxtəlif dövlətlər bu faciə ilə mübarizə etmək üçün öz qüvvələrini birləşdirməlidirlər. Bunun əsasını təbiətdən düzgün istifadə etmək, genofondu saxlamaq və insanların sağlamlığını qorumaqdır. Torpaq ehtiyatı insanların əsas varlığından biridir. Müasir insanların və gələcək nəslin həyatı bunun düzgün istifadəsindən asılıdır. Bazar münasibətlərinə keçidlə əlaqədar olaraq torpaq fondunun vəziyyətində dəyişikliklər əmələ gəlmişdir. Belə ki, torpaqdan vəhşicəsinə istifadə halları əmələ gəlmiş, torpağın çirklənməsinə yol verilmişdir. Torpaqdan istifadə üçün ekoloji təhlükəsizlik, hüquqi bazanın olması, idarəedici orqanların informasiya təminatının zəifliyi hüquqi və fiziki şəxslərin adekvat tədbirlər görməsinə imkan verir ki, bu da qiymətli torpaqların geri qayıtmadan itməsinə, torpaqların eroziyasına, səhralıqların əmələ gəlməsinə səbəb olur. Bütün bunlar ölkənin milli təhlükəsizliyinə qorxu törədir. Ətraf mühitin bütün komponentlərlə yüksək dərəcədə çirklənməsi biosfera haqqında dəqiq informasiyanın alınması üçün müşahidələr aparmaq, monitorinq və qismən torpaq monitorinqi həyata keçirmək lazımdır. Hazırda əkin üçün 10-11% torpaqdan istifadə olunursa, yararsız hala salınan sahələr 30% təşkil edir. Oudur ki, aclıq kimi bəlaya düşərək olan insanların sayı hər il 100-120 milyon nəfər artır [2]. BMT-nin məlumatlarına görə, dünya əhalisinin 20-25%-i aclıqdan əziyyət çəkir. Hidrosferdə vəziyyət daha gərgindir. Belə ki, insanları təmiz su ilə təmin etmək problemə çevrilmişdir. Dünya əhalisinin 40-45%-i sanitariya normalarına uyğun olmayan suda istifadə edir. 1,8 milyard adam isə ümumi olaraq susuzluqdan əzab çəkir. Bu, əsasən, ətraf mühitlə zərurət üzündən yaranan və biosferin elementlərinin dəyişməsi ilə nəticələnən təsirlərdən ibarətdir. Buna misal şəhərlərin tikintisi, faydalı qazıntıların çıxarılması, yolların çəkilməsi, təbii imkanlardan istifadə etməklə genişmiqyaslı təbiətin dəyişdirilməsi. Məsələn, meteoroloji proseslərə təsir etməklə yağıntı əmələ gətirmək, su hövzələrinin tikintisi, çayların axınının dəyişdirilməsi və s. Göstərilən qarşılıqlı əlaqələr müsbət effektlərlə yanaşı bir qayda olaraq təbiətdə mənfi nəticələrə də gətirir. Son illərdə nəhəng kimya, metallurgiya, neft və qaz sənayesi, biosferdə xüsusilə atmo-sferdə min illərdən bəri sabit saxlanan fiziki-kimyəvi proseslərin qanunauyğunluqları pozulmuşdur. Antropogen mənşəli aerozollar, radioaktiv nukleidlər, kimyəvi birləşmələr və s. canlı aləmi öldürücü ultrabənövşəyi şualardan qoruyan ozon qatına öz təsirini

göstərməkdədir. Hər il əlavə olaraq atmosfer havasına 160-180 mln ton toz hissəcikləri, 70-80 milyard ton karbon qazı, 40-60 milyard ton azot-kükürd oksidlərinin müxtəlif maddələri qarışır. Avropa və Asiya qitələrində turş yağışlara düşər olan ərazilər ildən-ilə genişlənir. Bu gün turş yağışların dünya okeanı üzərində tüğyan etməsi barədə həyacan təbili çalınır. Biosferdə karbon və oksigen arasında olan təbii nisbət dəyişir. Unutmaq olmaz ki, təbiətdə hər hadisənin, prosesin müəyyən bir kuliminasiyası vardır. Ətraf mühitin ekoloji tutum qanunu mövcuddur. Təəssüflər olsun ki, göstərilən qanunlara əməl olunmur, nəticələr isə çox göz qabağındadır və təbiət haqlı olaraq yavaş-yavaş qisas alır. Beləliklə, tam aydın olur ki, insanlar öz əməli fəaliyyətində təbiətə qarşı ekoloji həddi aşmışdır. Biosferi sabit saxlamaq zərurətini təbiətin özü diktə və tələb edir. Ona görə insanların biosferə münasibəti təbiətdə mövcud olan maddələr dövrünü qanunlarına əsaslanmışdır. Təbii sərvətlərdən səmərəli istifadə olunması üçün heç cür qadağa qoymaq olmaz. Müasir elmi baxışlara görə “səmərəli” istifadə dedikdə, ilk növbədə texnoloji proseslərin gələcəkdə törədə biləcəyi fəsadları qabaqcadan dəqiq müəyyən etmək nəzərdə tutulur [3]. Təbii sərvətlərə, təbiətə, ətraf mühitə münasibət yeni keyfiyyətə əsaslanır ki, bunun üçün insan ekoloji cəhətdən kamilləşməlidir. Ekoloji cəhətdən “qadağa” ələcsizliqdır, təbiətdə ümumi assimilyasiya, dissimilyasiya proseslərinə biganə münasibətlərin sübutudur. Cəmiyyətin iqtisadi tələbinin ödənilməsinin təbii sərvətlərdən istifadənin alternativ variantları mövcuddur və onlar düzgün seçilməlidir. Ona görə də, indiyə qədər davam edən asan, çox gəlir və mənfəət prinsiplərinə son qoyulmalıdır. Xəzərdə nəre balıqları 300 milyon ildir yaşayır və insan bütün tarix boyu bundan bəhrələnir. Lakin son illərdə, elm və texnikanın sürətli inkişafı dövründə nəre balıqlarının nəslinin kəsilməsi təhlükəsi yaranmışdır. Başlıca səbəblər ucuz, tez başa gələn elektrik enerjisi almaq üçün iri çayların (Xəzərə axan-Volqa, Kür və s.) üzərində bəndlərin inşası və hövzənin ümumi çirklənməsidir. İqtisadi cəhətdən təkcə onu demək kifayətdir ki, dünya bazarında satılan qara kürünün 90%-i Xəzərdə tutulur və planetdə nəre balıqları ehtiyatının 96%-i Xəzərə məxsusdur.

Ədəbiyyat

1. Babayev M.Ş. Ekoloji genetikə. Bakı: 2005, 264 s.
2. Babayev H.B. Ekologiya və müasir hidrosfer. Bakı: 2007, 492 s.
3. Əliyev H.Ə. Həyəcən təbili. Bakı: 2007, 204 s.

UOT 629.113-592

Şəhərdaxili yollarda avtobusların sol zolaqda hərəkətinin və yolayrıcılarında sola və ya geri dönmələrinin ləğv edilməsi

*Bağırov Mirhəmid İltifat oğlu
Azərbaycan Texniki Universiteti*

Bildiyimiz kimi, avtomobil tıxaclarının yaranma səbəblərinin ən başlıcası hərəkətin düzgün təşkil olunmamasıdır. Hər hansı yolayrıcında hərəkət təşkil olunarkən sola və ya geri dönmə nəqliyyat vasitələri ən çox konflikt nöqtə yaradır. Bunun nəticəsində də sola və ya geri dönmə nəqliyyat vasitələri üçün ayrıca üçüncü fazanın qurulması məcburiyyəti yaranır. Bu da yolayrıcında və pəreqonlarda (yolayrıqları arasında olan hissədə) nəqliyyat ləngimələrinə, hərəkəti buraxma qabiliyyətlərinin azalmasına və nəhayətində tıxac hallarının yaranmasına səbəb olur.

Nizamlanan yolayrıqlarında svetoforların vaxt rejimlərinin hesablayarkən minik, yük avtomobillərinin və avtobusların gətirilmiş hərəkət intensivliklərindən istifadə olunur:

$$N_g = N_m * K_m + N_y * K_y + N_a * K_a,$$

burada N_g -gətirilmiş hərəkət intensivliyi, N_m , N_y , N_a – uyğun olaraq baxılan yolayrıcında minik, yük avtomobillərinin və avtobusların sayı, K_m , K_y , K_a – uyğun olaraq baxılan yolayrıcında minik, yük avtomobillərinin və avtobusların mütənasiblik əmsəlləridir, $K_m = 1$, $K_y = 2$, $K_a = 3$ götürülür.

Qeyd edilmiş düsturdan görüldüyü kimi, gətirilmiş hərəkət intensivliklərini hesablayarkən avtobusların svetoforların vaxt rejiminə kifayət qədər təsir etdiyini nəzərə olaraq, yol hərəkətinin təşkilinin səmərəliliyinin və təhlükəsizliyinin artırılması məqsədi ilə müntəzəm sərnişin daşımalarda istifadə olunan marşrut xətlərinin çəkilməsi zamanı avtobusların pəreqlərdə və yolayrıclarında geriyə dönməsinin və yolayrıclarında sola dönməsinin ləğv edilərək sxemdə (sxem 1) göstərilmiş qaydada müvafiq nişanlarla (şəkil 1) təşkil edilməsini məqsədəuyğun hesab etmək olar.

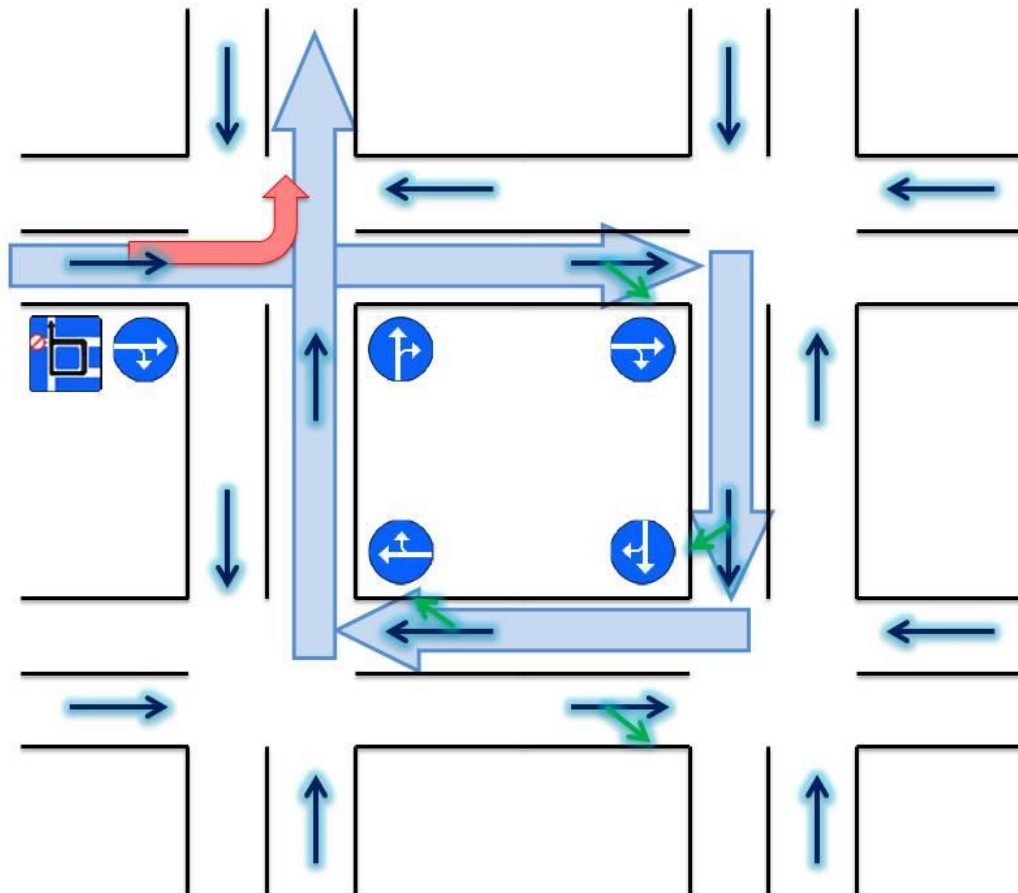

Sxem 1. Yolayrıcında sola dönmənin ləğv edilməsi sxemi.

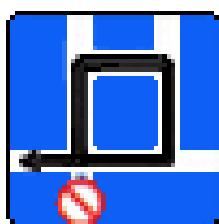

Şəkil 1. 5.20.3 Hərəkət sxemi nişanı

Ədəbiyyat

1. Bayramov R.P. Yol hərəkətinin təşkilinin texniki nizamlama vasitələri. Bakı: Təhsil NPM, 2004.
2. Piriyev Y.M. Avtomobil yolları. Bakı: Azərbaycan, 1999.
3. Tağızadə Ə.H., Bayramov R.P. Yol hərəkətinin təşkili və təhlükəsizliyi. Bakı: Çarşıoğlu, 2002, 248 səh.

Asinxron mühərriklərdə əlavə itkilərin tədqiqi

Süleymanova Liliya Çingiz qızı
Mingəçevir Dövlət Universiteti

Enerjinin elektromexaniki çeviricilərinin faydalı iş əmsalının (FİƏ) artırılması elektrik enerjisinin qənaət olunmasına səbəb olur. Əgər bu çevirici kütləvi istehsala aiddirsə, məsələn asinxron mühərrikləri xalq təsərrüfatında tətbiq etdikdə böyük iqtisadi effekt verir. Müxtəlif enerji çeviricilərinin FİƏ-nin artırılması yolları: aşağı xüsusi itkiləri olan maqnit keçiriciləri üçün yeni növ maqnit materiallarının tətbiqi; optimal layihələndirilmə; yeni izolyasiya materiallarının tətbiqi; əlavə itkilər həcmnin azaldılması; əlavə itkilərin tədqiqi hər zaman aktualdır.

Adətən onlar dəqiq hesablamalara imkan yaratmırlar, bu səbəbdən eyni istiqamətdə istənilən tədqiqat ortaya çıxarmaq və yolların tapılması diqqət çəkir. Asinxron maşınlarda belə itkilərdən biri dişlərdə səthi və döyünmə itkiləri, yuvalarda maqnitləşdirici qüvvələr tərəfindən yaradılır.

Asinxron maşının hava aralığında yüksək harmonikalar öz təsirinə və ən böyük qiymətinə görə yuvalar vasitəsilə yaradılır. Bu harmonikalar maşının əks tərəfinə daxil olaraq statorun xarici diametri boyunca paylanaraq səthlərdə itkilər yaradırlar. Lakin müəyyən şəraitdə yüksək harmonikalar dişə daxil olub onu əhatə edə bilərlər. Bu halda səpələnmiş itkilər hərdən yox olur və onların əvəzinə titrəyişli itkilər yaranır.

Yüksək harmonikalı sahələrin təsirinin azaldılması üçün statorun yuvasının açıq hissəsinə maqnit keçirici materiallardan-kompaunddan çiv vurmaq olar: müəyyən keçiricilik və yüksək müqavimətə malik. Belə kompaundlardan biri plastik kütlədir ki, müəyyən təzyiqdə eyni cinsli müstəviyə malik olub yuva aralığının tam dolması halında paketlə yaxşı kontakt yaradır, hava aralığında isə yumşaq silindrik sahəyə malik olur.

Kompaund şüşəplastik materialı əsasında hazırlanır ki, tərkibinə əlaqələndirici və bərkidici tərkibli dəmir tozu doldurulur. Materialların hazırlanması üçün texnoloji proses Mingəçevir şəhərindəki "Azərelektrozolit" zavodunda yerinə yetirilirdi.

Maqnitkeçirici materialda çivin tətbiqi əlavə itkiləri (sərtli və döyünmə itkilərini) xeyli azaltmağa imkan verir; maqnitləşdirici cərəyan da kifayət qədər (əgər texnologiya və valın möhkəmliyi hava aralığını azaltmağa imkan verərsə) azalır, dolaqlarda cərəyan itkilərinin azaldılması məqsədi ilə maqnit keçiricisində induksiyanın qiymətini artırmaq olar. Bunlardan bir neçəsinə baxaq.

Asinxron maşınların hesablanması zamanı maşının əsas parametrlərindən biri olan hava aralığı əmsalından (K_{δ}) istifadə olunur. Əksər hallarda asinxron maşınlar qısa qapanmış rotorlu hazırlanırlar. Buna görə də K_{δ} -yabir səthin hamar olması halında baxaq.

Adətən K_{δ} aşağıdakı kimi təyin edilir:

$$K_{\delta} = \frac{t}{t - \gamma \delta}$$

burada t -diş bölgüsü; δ -hava aralığının qiyməti,

$$\gamma = \frac{b_s / \delta}{5 + b_s / \delta}$$

burada b_s -çiv sahəsinin enidir.

Konstruksiya maqnit keçirici kütlənin daxil edilərsə yuvanın en hissəsi real qiymətdə olmayacaqdır, ekvivalent olaraq təxmini hesablamalarda aşağıdakı kimi qəbul olunur:

$$b'_s = [0,3 \div 0,45] b_s$$

Hesablamalara b_s -nin qəbul olunmasından sonra K_{δ} -nin qiyməti azalır ki, bu maşının hava aralığının maqnit gərginliyinin azalmasına gətirir. Bu həmçinin maqnitləşdirici cərəyanın da azalmasına səbəb olur. b_s -nin əsasında γ əmsalı döyünmə itkilərinə güclü təsir edir və onların qiymətinin azalmasına səbəb olur.

Maqnit keçirici materialın daxil edilməsi yuvanın açılması səbəbindən yaranan səthi itkilərə güclü təsir edir. Mühəndis hesablamaları üçün yuvanın eninin hava aralığının qiymətinə nisbəti $\beta = f(b_s / \delta)$ başqa formaya malik olur. Real konstruktor nisbətində (b_s / δ) görə K_β əmsalına vurulmalıdır ki, 100 kVt gücünə qədər asinxron maşınlar üçün əmsalı $K_\beta = 0,13 \div 0,15$ qəbul etmək olar.

Nəticədə bəzi parametrlərin dəyişməsi baş verir: reaktiv (hava aralığının azaldılmasının imkanlığına görə) və aktiv (polad itkilərinin və yüksüz işləmə itkilərinin azalması) həmçinin yüksüz işləmə, səthi və döyünmə itkilərinin, həm də maşının FİƏ-nin dəyişməsi. İtkilərin azalması maşının temperaturunun aşağı düşməsinə səbəb olur ki, bu valdakı gücün artırılması deməkdir.

Tədqiq olunan texniki həllin tətbiqi xalq təsərrüfatına böyük səmərə verə bilər, belə ki, asinxron maşınlar kütləvi sürətdə istismar olunur.

Nəticə:

1. Birinci olaraq çiv məqsədilə plastik kütlədən istifadənin tətbiqi qiymətləndirilir ki, nəticə olaraq asinxron maşınların maqnit keçiricisinin poladında əlavə itkilər azalır.

2. Asinxron maşınların maqnit keçiricisində səthi və döyünmə itkilərinin azaldılması üçün metod verilmişdir.

Ədəbiyyat

1. Костенко М.П. Электрические машины (специальная часть). М.: 1989.

УДК 338:004.654

ИКТ как средство глобализации и интеграции Азербайджана в мировую экономику

*Нейматова Лала Тофик гызы
Азербайджанский Технический Университет*

Говоря об ИКТ, как о средстве глобализации и интеграции, нужно отметить, что существует и обратная связь - глобализация и интеграция оказывают прямое воздействие на развитие ИКТ и информационного общества.

Действительно, глобализация находит свое проявление на различных уровнях, что приводит к возникновению интегрированных структур, отличающихся масштабом производственно-хозяйственной деятельности, позицией на мировом, национальном и отраслевом рынках, способами организационного построения, методами и инструментами, применяемыми в практике управления. Кроме этого, в результате глобализации происходит расширение связей между участниками экономического взаимодействия, проявляющееся в формировании корпоративных образований, создании транснациональных корпораций, интеграционных союзов производителей и целых государств, что также предполагает разработку особого управленческого инструментария [4, с.8].

В этом контексте развитие ИКТ, отвечая требованиям деловой окружающей среды, обеспечивает глобальный обмен информацией как внутри государства, так и на международном уровне. Тенденции развития международного бизнеса таковы, что расширение связей между участниками экономического взаимодействия, базируются на сетевом принципе и на сетевом взаимодействии. Характеризуя сетевое взаимодействие, можно его назвать новой организационной схемой в международном бизнесе.

С развитием ИКТ в научной литературе все чаще и чаще встречается и новый термин - информационная экономика, появляются новые организационные стратегии в моделях международной торговли (интернет-магазины, интернет-аукционы) и новые деловые концепции. В банковской сфере в связи с развитием электронной коммерции и появлением электронных денег внедрение последних разработок ИКТ происходит наиболее быстрыми темпами.

Надо отметить, что первый в Закавказье процессинговый центр “Азерикард”, (компания по обработке операций по безналичным платежам) был открыт в Азербайджане Международным Банком Азербайджана совместно с Мост-Банк, Азербайджан еще в 90-х годах прошлого века. И на сегодняшний день банковский сектор Азербайджана - наиболее динамично развивающийся в области внедрения последних разработок ИКТ.

Сегодня, электронная коммерция, как способ ведения бизнеса в глобальном масштабе, является одним из средств реализации процессов глобализации и интеграции. К сожалению, интернет торговля на настоящий момент не очень развита в Азербайджане. Отечественные предприниматели ориентируются на среднего покупателя, предпочитающего наличный расчет. Однако, возможности e-commerce дают возможность даже мелким и средним поставщикам заниматься глобальным бизнесом.

Согласно ежегодному отчету Международного Союза Электросвязи, вышедшему 30 ноября 2015 года, в настоящее время доступ к интернету имеют 3,2 млрд. человек (43% мирового населения), в течение пяти лет число пользователей интернета в развивающихся странах почти практически удвоилось, число контрактов на подвижную сотовую связь выросло: 10 лет назад оно составляло 2,2 млрд., а в настоящее время – до 7,1 млрд. человек, покрытие населения сетями 3G выросло за четыре года с 45 до 69%, гендерный разрыв в среде пользователей интернета составляет 11%, число контрактов на подвижную широкополосную связь выросло с 0,8 млрд. в 2010 году до примерно 3,5 млрд. в 2015 году [3].

Приведенные данные указывают на важность своевременной государственной политики в области ИКТ.

При всей позитивности использования ИКТ в экономической и хозяйственной деятельности современного общества возникают определенные дисбалансы и противоречия. Так, существующее социально-экономическое неравенство между развитыми и развивающимися странами является причиной так называемого “цифрового неравенства” и, следовательно, разных возможностей для ускорения экономического развития, получения качественных информационных услуг и повышения благосостояния населения. В этих условиях ИКТ в развивающихся странах не могут оказывать столь значительного влияния ни на экономические системы и экономические отношения, ни на развитие национального и международного бизнеса, как это происходит в развитых странах [2, с.4].

В связи с этим, в Азербайджанской Республике приняты соответствующие решения на законодательном уровне, предпринимаются шаги для их практической реализации. ИКТ становится одной из наиболее перспективных и динамично развивающихся отраслей экономики Азербайджана, данный сектор экономики определен одним из приоритетных.

Среди мер, предпринятых государством для того, чтобы не допустить отставания в процессе развития следует особо отметить Концепцию Развития “Азербайджан 2020: взгляд в будущее”. В ней рассматриваются вопросы глобализации и интеграции Азербайджана в мировую экономику и в качестве одного из основных приоритетов формирования Азербайджана как современного государства в центре внимания будут находиться создание надежной системы безопасности, направленной на расширение возможностей использования услуг ИКТ и связи и развитие информационно-коммуникационных технологий, формирование национальных стандартов, а также применение по стране цифрового вещания и прекращение аналогового вещания, 100-процентное применение услуг e-государства [1, с.6].

Среди проектов, внедряемых министерством связи и высоких технологий Азербайджана, следует особо отметить проект модернизации инфраструктуры и ИКТ-услуг в Азербайджане, реализуемый совместно с представительством ПРООН в Азербайджане. В результате реализации проекта планируется устранить “цифровое неравенство” на региональном уровне, а также повысить влияние ИКТ на социально-экономические процессы.

Готовится к реализации проект TASIM, в котором нашли отражение национальная

концепция развития инновационной экономики, формирование инфраструктуры е-правительства и т.д.

Особое внимание в последние годы стало уделяться развитию электронного управления и открытым данным. В этой связи необходимо подчеркнуть важность и своевременность создания Государственного Агентства по оказанию услуг гражданам и социальным инновациям при Президенте Азербайджанской Республики. Агентство и было создано на основании Указа №685 от 13 июля 2012 года Президента Азербайджанской Республики. Агентство является государственным органом, обеспечивающим единое управление центров оказания услуг, координацию, осуществление контроля и оценки деятельности сотрудников государственных органов, взаимоинтеграцию информационных баз государственных органов, ускорение процесса организации электронных услуг, а также усовершенствование системы управления в данной области.

В ряду событий выводящих нашу страну на мировой уровень в области ИКТ нельзя не упомянуть запуск на орбиту первого спутника, что позволило Азербайджану вступить в ряды космических стран.

Все вышесказанное позволяет надеяться, что принятие указанных стратегических решений по вопросам формирования информационного общества способствует дальнейшему развитию ИКТ и интеграции нашей страны в мировую экономику.

Литература

1. Концепция Развития “Азербайджан 2020: взгляд в будущее”. Баку, 29 декабря 2012 г.
2. Мильнер Б.З. Теория организации. М.: ИНФРА-М, 2003. с. 302-324.
3. Отчет “Измерение информационного общества” Международного Союза Электросвязи, Хиросима, 2015.
4. Стриженко А.А. Роль информационно-коммуникационных технологий в развитии международного бизнеса. Автореферат диссертации на соискание ученой степени доктора экономических наук. Москва, 2007, 28 с.

UOT 911.3.316.324

Qloballaşma və onun ekoloji aspektləri

*Mustafayeva Hümeyrə Teymur qızı
Azərbaycan Dövlət İqtisad Universiteti*

Müasir dövrdə beynəlxalq münasibətlərdə artıq qlobal xarakter daşıyan ekoloji problemlər mühüm yer tutur. Həmin problemlər qlobal miqyasda ilk dəfə dünya ictimaiyyətinin diqqətini XX əsrin 60-cı illərinin sonunda - 70-ci illərinin əvvəlində cəlb etmişdir. Bu dövrdə cəmiyyət və təbiət münasibətlərində tarazlığın pozulması təhlükəli səviyyəyə çatdı. Həmin dövrdən başlayaraq ekoloji problematika, habelə mövcud cəmiyyətlər üçün təhlükə törədən digər problemlər, xüsusilə əhali artımına nəzarət edilməsi, dünyanın ərzaq, xammal, enerji resursları ilə təmin edilməsi, nüvə müharibəsi təhlükəsi və s. məsələlər diqqət mərkəzinə çəkildi. Bu problemlərə geniş rezonans ilk dəfə inkişaf etmiş ölkələrdə meydana çıxdı. Avropa ölkələrində sosial-iqtisadi inkişafın yüksək səviyyəsi, təbii resurslardan istifadəyə tələbatın daha çox artması digər dövlətlərdən əvvəl həmin ölkələrdə “təbii maneələrin” mövcud olması zərurətini formalaşdırdı. Cəmiyyət və təbiət sistemində ziddiyyətləri əks etdirən, insanın həyat fəaliyyətində, xüsusilə sosial-siyasi, iqtisadi və s. proseslərdə özünü göstərən ekoloji problemlər daha aydın şahidə edilməyə başladı. Respublikamızın Prezidenti İlham Əliyev qeyd etmişdir ki, Azərbaycan özünün tarixi ənənələrinə, geosiyasi vəziyyətinə, təbii sərvətlərinə, iqtisadi potensialına və bəzi başqa parametrlərinə görə Xəzər regionuna daxil olan ölkələr sırasındakı özünəməxsus yer tutur. Onun daxili və xarici siyasəti təkcə regional deyil, həm də qlobal miqyaslı situasiyalara öz təsirini göstərir və gələcəkdə də göstərəcəkdir. Onun fikrincə, ekoloji məsələlərə diqqət, münasibət eyni zamanda ölkənin ümumi

siyasətinin, ümumi mədəniyyətin təzahürüdür, son nəticədə ən önəmli sahədir. Təbiət, ətraf mühit daimi sərvətdir. Ona görə də “ətraf mühitin mühafizəsi daha vacibdir, çünki onsuz istənilən həyat mümkün deyil”.

Ekoloji problemlərin kəskinləşməsini aşağıdakı məqamlar xüsusilə aydın nümayiş etdirir:

1. Cəmiyyətin mövcudluğu və inkişafı üçün zəruri olan maddə, enerji və s. təbii mühitdə əldə etmək imkanlarının mürəkkəbləşməsi;

2. Ətraf mühitin istehsal tullantıları ilə çirklənməsi, ona yabancı olan maddələrin, əlavə enerjinin təbiətdəki qərarlaşmış sistemi xeyli dərəcədə pozması;

3. Bioloji müxtəlifliyin yoxsullaşması;

4. İnsanların həyat keyfiyyətinin pisləşməsi;

5. İqlim dəyişiklikləri, onların törətdiyi fəsadlar və s.

İnsana təbiətin qarşılıqlı əlaqəsi kimi, qədim problemin zəmanəmizdə yeni təhlükəli, rəngarəng çalarlar əldə etməsi real faktır.

Elə buna görə də mövzud ekoloji problemlər dünya siyasətinin diqqətində olan mühüm obyektlərdən biridir. Müasir dövrdə qlobal iqlim problemi, dünya okeanının mənimsənilməsi, ərzaq və enerji təhlükəsizliyi, sağlamlığın mühafizəsi və bəşəriyyət üçün aktual olan digər problemlər bir-biri ilə sıx əlaqədardır. Ekoloji problemlər BMT-nin və digər beynəlxalq təşkilatların daim diqqət yetirdiyi məsələlər sırasındadır. Təbiət haqqında BMT-nin Proqramında (YUNEP) ətraf mühitin və təbii resursların qiymətləndirilməsinin metodologiyası işlənib hazırlanmışdır. Ekoloji problemlərin insanın həyatının keyfiyyətinə və ömrünün uzunluğuna mühüm təsir göstərdiyi çoxdan, sübut olunmuşdur. Təbiət-cəmiyyət problemi sırf ekologiya çərçivəsindən kənara çıxaraq daha geniş problemləri, məsələn, bəşəriyyətin xammal və enerji ehtiyatları ilə təmin edilməsi kosmik fəzanın mənimsənilməsi və s. əhatə edir.

Təsədüfi deyildir ki, bu problemin müxtəlif aspektlərinə maraq durmadan artır. Yeri gəlmişkən qeyd edək ki, Ümumdünya Bankının və digər təşkilatların ciddi səyləri sayəsində qlobal ekoloji problemlərə aid müxtəlif layihələr işlənib hazırlanır və reallaşdırılır. Bu layihələrdə öz əksini tapan məsələlər dairəsi çox genişdir. Məsələn, bioloji müxtəlifliyin qorunması, ozondağıcı maddələrdən istifadə olunmamasının zəruriliyi, dünyada mövcud olan su resurslarının mühafizəsi, konkret regionlara kömək göstərilməsi və s. Lakin etiraf etməliyik ki, həmin layihələrə ayrılan maliyyə resursları qlobal ekoloji problemlərin miqyası qarşısında çox cüzi təsir bağışlayır.

Davamlı (ekoloji cəhətdən təhlükəsiz) inkişaf konsepsiyası BMT-nin Rio-de Janeyro konfransında qəbul edilmişdir. Burada əsas məqsəd kimi insanın gündəlik həyatı ilə təbiətin qorunması maraqlarının uyğunlaşdırılması müasir bəşəriyyətin, habelə gələcək nəslin tələbatlarının ödənilməsi məsələsi irəli sürülmüşdür. Sosial- iqtisadi inkişafın cəmiyyətin və ilk növbədə iqtisadiyyatın humanistləşməsi əsasında təmin edilməsi, Yer kürəsinin təbii resurslarından bəşəriyyətə naminə effektiv istifadə olunması, vətəndaş hüquqlarının qorunması, gəlirlərin ədalətli bölgüsü, əhalinin sosial müdafiəsinin yaxşılaşdırılması və s. yeni yolun başlıca vəzifələridir. Nəzərdə tutulan prinsiplərə uyğun olaraq hər bir ölkə istehsal və istehlakın optimal uyğunlaşdırılması prinsipinə önəmli yer verməlidir.

İndi bütün dünyada beynəlxalq təşkilatlar tərəfindən diqqət mərkəzində olan məsələlərdən biri də qlobal iqlim dəyişiklikləridir. Qloballaşma yeni təhlükələrlə özünü göstərməsinə diqqət cəlb edilmişdir: ekoloji və texnogen təhlükələr, transmilli cinayətkarlıq, beynəlxalq terrorizm kütləvi mədəniyyətin aşağı keyfiyyətli nümunələrinin ekspansiyası və s. bu qəbildəndir. Qeyd etmək lazımdır ki, transmilli korporasiyaların beynəlxalq fəaliyyətində təhdidedici məqamlar genişlənir. Onlar inkişaf etməkdə olan ölkələrdə keyfiyyətsiz mallar, dərmanlar, zərərli pestisidlər, yüksək nikotinli siqaretlər və s. göndərirlər.

Araşdırmalar göstərir ki, bəşəriyyət prinsipinə yeni təhlükə ilə qarşılaşmışdır. Bu təhlükə daha çox istehsalla insanın yaradıcılığı fəaliyyəti ilə meydana gəlmişdir. Bu, əsasən insanın özünün ikili vəziyyəti ilə əlaqədardır. Belə ki, insan bir tərəfdən bioloji növdür, bizim planetin təbiətinin tərkib hissəsidir. Digər tərəfdən isə o, digər canlılardan fərqli olaraq, sosial-mədəni tələbatlar və inkişaf səyləri ilə bağlıdır. O, texnikanı, yeni süni şeyləri yaradır, binalar tikir, yollar çəkir və təbiətdən elə resursları (neft, qaz, filiz və s.) götürür ki, ona qədər heç bir canlı varlıq bu cür istifadə etməmişdir.

Bunun əvəzində o təbiətə əvvəllər məlum olmayan yad tullantılar qaytarır. Cəmiyyət- təbiət sistemində fasiləsiz olaraq maddi enerji və informasiya mübadiləsi baş verir ki, bu da sosial və təbiət komponentləri arasında spesifik əlaqə yaradır. Əgər bu mübadilə təbiətdə mövcud olan həqiqi prosesi pozursa, deməli, dinamik tarazlıq qalır. XX əsrdə və qədəm qoyduğumuz əsrdə cəmiyyətin tələbatları elə nəhəng miqyasda vüsət almışdır ki, nəticədə təbiət-cəmiyyət sistemində, sosial inkişafın məzmununda və istiqamətində kardinal dəyişikliklər özünü göstərir. Bu dəyişikliklərin simptomları sırasında turşu yağışlarını, səhrələşmə, içməli su ilə təminatda defisit yaranması, flora və faunanın xeyli dərəcədə yoxsullaşmasını, iqlimin dəyişməsində təzadlı məqamların artmasını, ozon təbəqəsinin kövrəkləşməsini, ənənəvi yanacaq resurslardan enerji alınmasının mürəkkəbləşməsini və s. göstərmək olar.

İndi ekoloji situasiyanın kəskinləşməsi müəyyən səviyyədə yerdəki ehtiyatların məhdudluğu ilə əlaqədardır. Qədim zamanlarda məhsuldar yer təkinin tükənməsi, meşələrin yox olması, quraqlığın baş verməsi insanların bir yerdən başqa yerə köçməsi ilə nəticələnir və yeni ərazilər məskunlaşdırılır. Hazırda yer kürəsində bu cür azad, əlverişli, artıq ərazilər yoxdur. İndi məkan xarakteristikasına görə ekoloji problemlərin lokal- regional və qlobal təzahürləri fərqləndirilir. Mövcud səviyələrin vəhdəti biosferin tamlığı ilə müəyyən olunur və planetin geosferində mürəkkəb qarşılıqlı əlaqənin olmasını şərtləndirir. Təbii sistemlərə bilavasitə təsir göstərilməsi, onların dəyişilməsi və çirklənməsi lokal səviyyədə (ayrı-ayrı yaşayış məntəqələrində, sənaye zonalarında və s.) üzə çıxır. Amma bu səviyyədə təbiət sisteminə texnogen təsir sönmür, əksinə, qlobal miq-yasa qədər genişlənir. Bu cür hadisələr, xüsusən atmosferin ozon təbəqəsinin yararsız hala düşməsi, yer kürəsinin radiasiya fonunun yüksəlməsi zaman keçdikcə nisbi müstəqil olaraq qlobal xarakter daşıyır və planetin hər bir nöqtəsində özünü hiss etdirir. Nəticədə insanların sağlamlığının pisləşməsi, həyat keyfiyyətinin aşağı düşməsi ilə əlaqədar ekoloji təhlükəsizliyin təmin edilməsinə ehtiyac artır. Bütün bunlar bir daha sübut edir ki, ekoloji problematika on plana çıxmışdır. Bu barədə artıq keçən əsrdən etibarən tədqiqatçılar, siyasi xadimlər, iş adamları tərəfindən kifayət qədər əsaslı xəbərdarlıq edilmişdir.

Ədəbiyyat

1. Yusifov E.F., Təhməzov B.H. Ətraf mühit, iqtisadiyyat, həyat. Bakı: EL-ALiiance, 2004
2. Şükürov A. Qlobalistika və ekoloji fəlsəfə. Bakı: Elm, 2001
3. Şükürov A. Qloballaşma: mahiyyəti və perspektivləri. Bakı: Adiloğlu, 2001
4. Şükürov A. Qloballaşmış cəmiyyətlər: dünən, bu gün və sabah. Bakı: Azərb. Universiteti, 2006
5. Алиев И. Каспийская нефть Азербайджана. М.: Известия, 2003
6. Акимова Т.А., Хаскин В.В. Экология. М.: ЮНИТИ-Дана, 2008.
7. World Watch database Disk, 2000. Washington: 2000.

UOT 330.341.1(4/9)

Azərbaycanda yüksək texnologiyalar parkının perspektivləri

*Əliyeva Zəmfira Əhməd qızı
Mingəçevir Dövlət Universiteti
AMEA İdarəetmə sistemləri İnstitutunun dissertantı*

Hazırda dünyada 500-ə qədər texnopark fəaliyyətdədir və onların sayı artmaqdadır. Texnoparkların yaranma tarixi 50-ci illərdən başlayır. ABŞ-ın Kaliforniya ştatında yerləşən Stenford Universiteti bu yeniliyin təşəbbüskarı olub. Bu ştatda hərbi sənaye məhsullarının istehsalında şirkətlər yüksək texnologiyalar sahəsində müəyyən irəliləyişlər əldə ediblər. Stenford Universiteti özünün boş qalmış ərazisini icarəyə vermək qərarına gəlir. Uniersitetin prorektoru

Frederik Terman yerli universitetlərin məzunlarının başqa ştatlara iş axtarmaq üçün getməsinin qarşısını almaq məqsədilə gənc texnoloqlara yeni məkanların tikilməsi ideyasını verdi. Burada "Silicon Valley" (Silikon vadisi) adlandırılmış texnoloji region formalaşdı. "Hewlett-Packard", "Polaroid", "Eastman Kodak", "General Electric", "Shojkley Transistor", "Lockheed" kimi şirkətlər özünü orada təsdiq ediblər. Vadi 2.5 million əhalisi olan 1500 kv.mil sahəni əhatə edir [1].

2002-ci ildə Beynəlxalq Texnoloji Parklar Assosiasiyası texnoloji parklara belə tərif vermişdir: texnoloji park-məqsədi innovasiya mədəniyyətinin və eləcə də innovasiya biznesinin və elmi təşkilatların iştirakının inkişaf etdirilməsi vasitəsilə yerli biliklərin rifahının yüksəldilməsi olmaqla mütəxəssislər tərəfindən idarə olunan təşkilatdır [10]. Azərbaycanın iqtisadi siyasətinin prioriteti qeyri-neft sektorunun inkişafıdır.

Iqtisadiyyatımızın yeni sahələrinin formalaşmasında və rəqabətqabiliyyətli olmasında texnoparkların rolu çox böyükdür. Azərbaycanda texnoparkların yaradılmasının əsas məqsədi biliklərin və ixtiraların texnologiyalara çevrilməsi, həmin texnologiyanın kommersiya məhsuluna çevrilməsidir. Sahibkarlıq sektoru vasitəsi ilə texnologiyaların sənayeyə ötürülməsi, elmtutumlu firmaların formalaşması və onların bazarda təşəkkülü, sənayenin strukturunun yenidən qurulması, məşğulluq probleminin qismən həlli, yüksək texnologiyaların tətbiqi də əsas məsələlərdəndir [8].

Sənayenin inkişafının əsas istiqamətlərindən biri də sənaye və texnologiyalar parklarının və sənaye məhəllələrinin yaradılmasıdır. Azərbaycan Respublikası Prezidentinin müvafiq fərman və sərəncamları ilə 2011-ci ildə Sumqayıt Kimya Sənaye Parkı və Balaxanı Sənaye Parkı, 2012-ci ildə isə Yüksək Texnologiyalar Parkı təşkil edilib. Hazırda isə Mingəçevir Sənaye və Yüksək Texnologiya parkları, Qaradağ Sənaye Parkı və Neftçala Sənaye məhəlləsi yaradılır [5].

Sumqayıt texnoparkı Azərbaycanda texnoparkların yaradılmasında pionerdir və müxtəlif istehsal sahələri üzrə ixtisaslaşdırılmış zavodlar kompleksidir.

Sumqayıt texnoparkının ümumi sahəsi 45 hektardır və 4500 işçisi var. Zavodları ən yeni texnoloji avadanlıqla təhziz olunub. Bu parkda polad və polietilen boruların istehsalına başlanmış, yüksək təzyiqlə davamlı hidrotexniki avadanlıqların, polipropilen və yüksək sıxlıqlı polietilenin istehsalının təşkili işləri aparılır. Bu məhsullar həm daxili tələbat üçün, həm də ixrac üçün nəzərdə tutulmuşdur. İnşaat, əczaçılıq, aqrokimya və digər sahələr üçün kimya məhsullarının istehsalı məqsədilə investorlarla danışıqlar aparılır və onların təklif etdiyi layihələr müzakirə olunur [2].

Balaxanı Parkında tullantılardan 120 adda müxtəlif növ məhsul istehsalının və plastik məmulatların təkrar emalının təşkilinə başlanılmışdır. Həm də rezidentlərin cəlb edilməsi ilə bağlı işlər davam etdirilir. Mingəçevir və Gəncə parklarının yaradılması üçün müvafiq işlər görülür [4]. Mingəçevir Azərbaycanın sənaye şəhərlərindəndir. Vaxtı ilə orada böyük sənaye müəssisələri olub. İndi də orada sənaye parkının yaradılması üzrə işlər gedir [6].

Ölkə Prezidentinin tapşırığına əsasən, 2015-ci ildə sənaye məhəllələrinin yaradılması məqsədilə bu sahədə təcrübə öyrənilmiş və ilk olaraq Neftçala rayonunda layihələndirmə işlərinə başlanılmışdır [5].

Müasir dövrdə informasiya cəmiyyətinin biliklərə əsaslanan iqtisadiyyatın qurulmasında texnoloji biliklərin mərkəzi kimi universitetlər mühüm rol oynayır. Ali məktəb-texnopark vəhdətinin yaradılması da son inkişaf etməkdədir. Belə texnoparklar bir və ya bir neçə universitet, həmçinin elmi-tədqiqat mərkəzləri ilə birbaşa və ya ortaqlıq fəaliyyətləri ilə əlaqədar olub elmi nəticələrə və yüksək texnologiyalara əsaslanan müəssisələrin yaranması və inkişafı üçün qurulur. Universitet texnoparkdakı müəssisələrə innovativ elmi nəticələri tətbiq edir və işin idarə olunmasında yaxından iştirak edir. Beləliklə, texnoparklar yeni ideyaların formalaşmasından başlayaraq onların tətbiq olunması və inkişaf etdirilməsində hətərəfli şəraitin olduğu innovativ fəaliyyətləri təmin edən məkan rolunu oynayır [3].

Dünya iqtisadiyyatında texnoparklar iqtisadiyyatın əsas hərəkətverici qüvvəsi hesab edilir. Dünya standartlarına əsasən texnoparkların əsas hədəfləri, sənayenin rəqabət gücünü artırmaq, yüksək texnologiyalara əsaslanan regional və iqtisadi inkişafı sürətləndirməkdir.

Texnoparkların inkişaf etdirilməsində dövlətin əhəmiyyət verdiyi digər bir məqam ölkədə informasiya texnologiyalarının beynəlxalq rəqabətə davamlı inkişaf etdirilməsidir. Bu məqsədlə Azərbaycan Respublikası Prezidentinin 2012-ci il 15 mart tarixli 2095 nömrəli sərəncamı ilə

qurulan İnformasiya Texnologiyalarının İnkişafı Dövlət Fondu Rabitə və Yüksək Texnologiyalar Nazirliyinin tabeliyində fəaliyyət göstərir və informasiya-kommunikasiya texnologiyaları sahəsində innovasiyaların tətbiqini, elmi tədqiqat işlərinin genişləndirilməsini maliyyə dəstəyi ilə təmin edən dövlət orqanıdır [11].

Texnopark həm şəhər, həm dövlət üçün də faydalıdır. O, şəhər üçün yeni iş yerlərinin açılması və yeni texnologiyaların inkişaf etdirilməsidirsə, dövlət üçün innovasiya əsaslı və rəqabətə davamlı iqtisadiyyatın yaradılması vasitəsidir. Odur ki, belə kommersiya təyinatlı qurumların təsisatçısı kimi dövlət, bələdiyyə, ali məktəb və biznes strukturları çıxış edirlər.

Texnoparkın üstün cəhətindən biri də onun kommersiya cazibədarlığına və sabitliyə malik olmasıdır. Texnoparkın əsas təsisçilərindən birinin ali məktəb olmasına baxmayaraq, onun idarə olunması işini, kommersiya qurumu kimi, ali məktəb deyil, biznesdə artıq müəyyən müvəffəqiyyətlər qazanmış sahibkarlar həyata keçirirlər. Başqa sözlə, texnopark yüksək texnologiyalar və innovasiyalar əsasında biznes fəaliyyəti həyata keçirən sərbəst, kommersiya baxımından əlverişli və səmərəli müəssisədir.

Texnoparkların yaradılması elmtutumlu sənaye sahələri ilə məşğul olan sahibkarları formalaşdıracaq. Sahibkarlara imkan yaranacaq ki, istehsal etdikləri məhsullar rəqabətə davamlı olsun və keyfiyyətdə xarici alternativlərindən geri qalmasın [9].

Beləliklə, texnopark strukturlarının yaranması və formalaşması Azərbaycanda elmi-texniki infrastrukturun modernləşməsinə, elmin, təhsilin və istehsalın inteqrasiyasının təmin edilməsinə, innovasiya siyasətinin səmərəliliyinin artırılması, iqtisadiyyatın yüksəldilməsinə və bütövlükdə ölkənin dünya iqtisadiyyatına inteqrasiya olunmasına müsbət təsir göstərəcəkdir [7].

Ədəbiyyat

1. Universitet-texnopark vəhdəti yüksək texnologiyaların və innovativ fəaliyyətlərin inkişaf etdirildiyi məkandır www.icrc.qu.edu.az/az/news/-3412.html
2. Texnologiyalar parkı haqqında Nümunəvi Əsasnamə 15 may 2014 www.president.az/articles/11748
3. Azərbaycanda universitet-iş dünyası əlaqələri www.ecolifejurnal.com/online
4. Azərbaycanda və xarici ölkələrdə texnoparkların dövlət dəstəyi ilə formalaşması və fəaliyyət göstərməsi mexanizmlərin təhlili unec.edu.az/application/uploads/2016/07
5. Azərbaycanda innovasiya fəaliyyətinin inkişaf yolu. verqijurnali.az/upload/file/2015-4
6. Texnoparklar iqtisadi inkişafda mühüm rol oynayacaq. www.kaspi.az
7. Güzəştli biznes formalarının inkişaf perspektivləri www.iqtisadiyyat.com/az
8. Texnoloji parklar inkişafın lokomotivinə çevrilir www.anl.az
9. Texnoparklarlar ölkə iqtisadiyyatına nə vəd edir? www.anl.az
10. Azərbaycan Beynəlxalq Texnoloji parklar Assosiasiyası ümumdünya konfransında iştirak edəcək az.trend.az/business/it/835858.html
11. İnformasiya Texnologiyalarının İnkişafı Dövlət Fondu İKT sahəsində beynəlxalq təcrübəni öyrənir azertag.az/xeber/876426

UOT 004.896

“Robotstudio” proqram paketi vasitəsilə çevik istehsal sisteminin kompüter modelləşdirilməsi

*Xəlilov Elnur Oktay oğlu
Mingəçevir Dövlət Universiteti
Bakı Dövlət Universitetinin doktorantı*

Dünya bazarında müəyyən nailiyyətlərin əldə edilməsi üçün bütün sahələr üzrə müasir texnologiyaların tətbiqi zəruri şərtidir. İstehsal sahələrində robot texnologiyalarının istifadəsi isə bu şərtlərdən demək olar ki, ən vacibidir. Qeyd etmək lazımdır ki, robot texnologiyaları sürətlə inkişaf edərək xeyli irəliləmişdir.

Müasir proqram təminatlarının tətbiqi yeni texnologiyaların istifadəsində mühüm rol oynayır. Bu işə istehsal proseslərinin fasiləsiz fəaliyyətində, robototexniki komplekslərin qurulmasında müsbət təsir göstərir.

Robototexniki komplekslərin qurulması və idarə edilməsində tətbiq edilən ən müasir proqram təminatından biri “ABB” kompaniyasının təqdim etdiyi “RobotStudio” proqram paketidir. Bu proqram robototexniki komplekslərin istehsalat tətbiqi sahəsində dünya öncüllərindən biridir. Oflayn rejimdə işləyən “RobotStudio” proqram paketi robototexniki sistemlərə qoyulan investisiyadan gələn gəlirləri daha da artırmaq üçün ən əlverişli vasitədir. Bu proqram təminatı istehsal prosesini saxlamadan xüsusi öyrətmə, proqramlaşdırma, istehsal dövrüyyəsinin optimallaşdırılması alətlərini təklif edir ki, bu da sistemin gəlirlərinin artmasında əvəzsiz rol oynayır. “RobotStudio” proqramı sadə proqramlaşdırma, texnoloji prosesin qısa zamanda dəyişdirilməsi, simulyasiya və məhsuldarlığın artırılması kimi çoxsaylı üstünlükləri təmin edir.

“RobotStudio” real proqram təminatının dəqiq surəti olan “ABB VirtualContreller”in bazasında yaradılmışdır. Bu işə robotlaşdırılmış kompleksdə simulyasiyaların, proqramın və onun konfigurasiyalarının real vaxt rejimində yerinə yetirilməsində əsas şərtidir.

“RobotStudio” proqramı müxtəlif istehsal sahələrində ixtisaslaşdırılmış paketləri təqdim edir: “ArcWelding PowerPac” (qaynaq işləri); “Cutting PowerPac” (kəsmə işləri), “Painting PowerPac” (rəngləmə işləri), “Palletizing PowerPac” (paketləmə işləri), “Picking PowerPac” (yığıma işləri) və s. təklif olunur. Bu proqram paketlərinin hər biri uyğun olaraq xüsusi ixtisaslaşdırılmış interfeysə malikdir.

RobotStudio proqramı ABB kompaniyasının robotlarının proqramlaşdırılmasında simulyasiya vasitələrini özündə əks etdirir. Bu proqram oflajn rejimində VRT (Virtual Robot Texnology) texnologiyasının köməkliyi ilə istehsal prosesini pozmadan robotların proqramlaşdırılmasının reallaşdırır. Bu texnologiya “virtual kontrollerlərdən” (Virtual Controller) istifadə edərək robotun proqram təminatının surətini olduğu kimi yaradır.

Konkret çevik istehsal modulunun (ÇİM) misalında, ilkin layihələndirmə mərhələsində obyektin imitasiya modelləşdirilməsi ilə tədqiqi və nəticələrin animasiya üsulları ilə doğruluğunun yoxlanması üçün avtomatlaşdırılmış layihələndirmə alətinin (ALA) işlənməsi məsələlərinə “RobotStudio” proqram paketinin vasitəsilə baxılmışdır.

Çevik istehsal sistemlərinin (ÇİS) modelləşdirilməsi və kompleks tədqiqi üçün ALA-nın arxitekturasına qoyulan tələblər və vəzifələr təhlil olunmuşdur. Təklif olunan ALA-da işlənməsi tələb olunan əsas məsələlərdən biri RobotStudio proqram paketində ÇİS-in struktur modelinin yaradılması və imitasiya modelləşdirilməsi üsullarından istifadə etməklə ÇİS-in kompleks şəkildə tədqiqidir. Bu məqsədlə imitasiya modelinin nəticələrinin aşkar şəkildə təsviri üçün animasiya üsullarına əsaslanan modelləşdirmə aparatlarının tətbiqi aktual hesab edilir.

Göstərilən tələbləri ödəyən, ÇİS-in fəaliyyətini kompüter eksperimentləri ilə tədqiq etməyə imkan verən və konkret obyektə, paket yaradan və onu prokat edən ÇİM-in animasiya modelləşdirilməsi ilə tədqiqinə yönələn ALA-nın arxitekturası təklif edilir. ÇİM-in imitasiya modelləşdirilməsi əsasən - işçi modellər bazaları; standart və xüsusiləşdirilmiş modellər bazası; imitasiya modelləşdirilməsi bloku və biliklər üzrə mühəndis interfeysinə əsaslanır.

Arxitekturası təklif olunan sistemin üç əsas istiqamətdə fəaliyyəti nəzərdə tutulur.

Birinci istiqamət: standart və xüsusiləşdirilmiş modellər bazası əsasında tətbiqi paket proqramının (“RobotStudio”) köməkliyi ilə konkret obyekt üçün işçi modellər bazasının üçölçülü fəzada struktur sxemləri, onların idarəetmə alqoritmləri və proqramları yaradılır.

İkinci istiqamət: konkret obyekt üçün işçi modellər bazası əsasında imitasiya modeli formalaşdırılır və onun üzərində imitasiya eksperimentləri həyata keçirilir. İmitasiya eksperimentlərinin nəticələri animasiya üsullarından istifadə olunmaqla kompüterin ekranında vizual şəkildə təsvir edilir. Biliklər üzrə mühəndisin qarşısına qoyulan məqsədlərə nail olunana qədər eksperimentlər davam etdirilir.

Üçüncü istiqamət: imitasiya modelləşdirilməsinin nəticələrini əks etdirən proseduraların ayrı-ayrı fraqmentləri təhlil olunur.

“RobotStudio” program paketinin vacib üstün cəhəti onun vasitəsilə yeni layihələndirilən çevik istehsal modullarının layihələndirilməsinin ilkin mərhələlərində onların yaradılmasının məqsəduyğunluğunu üçölçülü fəzada kompüter eksperimentləri ilə tədqiq edərək qiymətləndirməsidir.

Ədəbiyyat

1. Малинецкий Г.Г. Робототехника, прогноз, программирование. М.: Наука, 2008, 208 с.
2. Рассел С.Т., Норвиг П.Д. Искусственный интеллект. Современный подход. М.: Вильямс, 2007, 408 с.
3. Юревич Е. И. Основы робототехники. СПб.: Петербург, 2005, 408 с.
4. “Robotstudio” <http://new.abb.com/products/robotics/industrial-robots>

UOT 681.51.015

Qeyri-xətti dinamik obyektlərdə köklərin paylanması üsulu ilə optimal tənzimləyicinin sintezi və tədqiqi

Mustafayeva Aidə Mübariz qızı

Mingəçevir Dövlət Universiteti

AMEA İdarəetmə sistemləri İnstitutunun doktorantı

İdarəetmə nəzəriyyəsinin əsas problemlərindən biri qeyri-müəyyənlikli, qeyri-xətti modellə təsvir olunan dinamik obyektlərin əsas idarəetmə prinsiplərinin, yəni idarəetmə alqoritmlərinin sintezinin üsul və vasitələrinin işlənməsidir.

Bir sıra qeyri-müəyyənlikli qeyri-requlyar hərəkətli dinamik obyektlər, məsələn, robotlar ümumi şəkildə qeyri-səlis diferensial tənlik şəklində yazıla bilər:

$$\begin{aligned}\tilde{x}(t) &= A\tilde{x}(t) + B\tilde{u}(t) \\ \tilde{y}(t) &= C\tilde{x}(t)\end{aligned}\quad (1)$$

(1) ifadəsini nəzərə alaraq, bir sıra qeyri-müəyyənliyə malik qeyri-xətti dinamik obyektlər, o cümlədən manipulyatorların və mobil robotların, məsələn, bütün istiqamətlərə hərəkət edən (BİHE) robotların hərəkəti aşağıdakı kimi TS tipli qeyri-səlis modellə təsvir oluna bilər:

$$\text{Q: Əgər } M_j^i \text{-dirsə və } M_2^i \text{-dirsə və } M_n^i \text{-dirsə onda, } \begin{aligned}\dot{x}(t) &= (A_r - BK_r) \\ x(t) &= D_r x(t)\end{aligned}, \quad (2)$$

burada $D_r = (A_r - BK_r)$, $r = \overline{1 \dots q}$ yəni

$$D_r = \begin{bmatrix} 0 & I & 0 & I \\ -a_{21}a_r - a_{23} & 0 & a_{23} & 0 \\ 0 & 0 & 0 & I \\ a_{41} - b_{41}k_{1r} & -b_{41}k_{2r} - (a_{43} + b_{41}k_{3r}) & b_{41}k_{2r} & \end{bmatrix} \quad (3)$$

burada M_j^i – obyektin j -cu vəziyyət dəyişməsinin qeyri –səlis term çoxluğu olub mənsubiyyət funksiyasına malikdir. A_i B_i və C_i uyğun olaraq i -ci linqvistik qaydaya uyğun olan parametrlər matrisidir, i – linqvistik qaydaların sıra nomrəsidir.

Obyektin (məsələn, BİHE robotun) idarə edilməsinin bir xüsusiyyəti də ondan ibarətdir ki, sistem həm vəziyyət dəyişənlərinin (sürətin), həm də çıxış dəyişənlərinin tapşırığının izlənməsini (xətaya görə astatik olaraq) təmin etsin. Bu tələbin ödənilməsi üçün idarəetmənin – tənzimləyicinin strukturunu aşağıdakı kimi formalaşdırmaq lazımdır:

$$\begin{aligned}\text{Q: Əgər } x_1(t) M_1^i \text{-dirsə və } x_2(t) M_2^i \text{-dirsə və } x_m(t) M_m^i \text{-dirsə onda} \\ u(t) = u^r(t) = -k_{1r}x_1 - k_{2r}x_2 - k_{3r}x_3 - k_{4r}x_4, \quad r = \overline{1 \dots q}\end{aligned}\quad (4)$$

(2), (3), (4) ifadələrini nəzərə almaqla *TS* tipli qeyri-səlis modellə təsvir olunan qeyri-xətti dinamik obyektlərin idarəetmə sisteminin struktur sxemini şəkil 1-dəki kimi təsvir etmək olar.

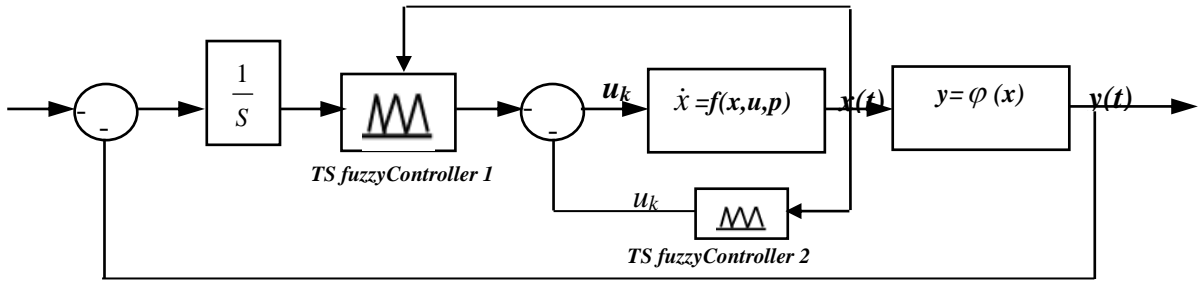

Şəkil 1. Əks əlaqəli *TS* tipli qeyri-səlis modellə təsvir olunan qeyri-xətti dinamik obyektlərin idarəetmə sisteminin ümimiləşdirilmiş struktur sxemi

ΔA_i və ΔB_i – obyektin parametrik qeyri-müəyyənliklərini nəzərə alınmasını xarakterizə edir. Bu parametrik meyletmələr qiymətcə bir sıra hallarda uyğun nominal qiymətin 0,1-2.0%-nə bərabər götürmək olar.

Formallaşdırdığımız sintez məsələsini bilavasitə (2) sisteminin xarakteristik tənliyində köklərin paylanmasına görə [2] yanaşma əsasında analitik olaraq həll etmək olar. Bunun üçün (3) dörd birtərtibli tənliklər sistemini bir dördtərtibli diferensial tənlik şəklində yazıb, onun xarakteristik tənliyini təyin etmək lazımdır:

$$\ddot{x}_1 = \dot{x}_2 \Rightarrow \ddot{x}_1 = -(a_{21}a_r + a_{23})x_1 + a_{23}x_3 \Rightarrow x_3 = \frac{\ddot{x}_1 + (a_{21}a_r + a_{23})x_1}{a_{23}}$$

$$\ddot{x}_1 = -(a_{21}a_r + a_{23})\dot{x}_1 + a_{23}x_4 \Rightarrow x_4 = \frac{\ddot{x}_1 + (a_{21}a_r + a_{23})\dot{x}_1}{a_{23}}$$

Qapalı idarəetmə sisteminin hər bir linqvistik qaydası üçün onun diferensial tənliyini təyin edirik:

$$x_1^{(4)}(t) = bk_{4r}x_1^{(3)}(t) + (a_{21}a_{23}a_r + a_{41} + bk_{3r})x_1^{(2)}(t) + b[(a_{21}a_r + a_{23})k_{4r} + a_{23}k_{2r}] \times$$

$$\times x^{(1)}(t) + [a_{21}a_{41}a_r + b(a_{21}a_r + a_{23})k_{3r} + bk_{1r}]x(t) = 0, r = \overline{1...q}$$

Beləliklə, hər bir qayda üçün qapalı idarəetmə sisteminin xarakteristik tənliyi aşağıdakı kimi təyin ediləcəkdir:

$$P_{nr}(\lambda, A_r, K_i) = \lambda^4 + d_{1r}\lambda^3 + d_{2r}\lambda^2 + d_{3r}\lambda + d_{4r} = 0$$

$$d_{1r} = bk_{4r}$$

$$d_{3r} = b[(a_{21}a_r + a_{23})k_{4r} + a_{23}k_{2r}]$$

$$d_{4r} = a_{21}a_{41}a_r + b(a_{21}a_r + a_{23})k_{3r} + bk_{1r}$$

Obyektin qeyri-səlis linqvistik qaydalarını nəzərə alsaq, onda idarəetmə sistemində hər bir qaydaya uyğun olaraq $x_j(t)$ dəyişənin ifrat tənzimləməsiz keçid prosesi təmin olunması üçün (1) qapalı sistemin xarakteristik tənliklərinin kökləri mənfi həqiqi tipli olmalıdır. Qeyd edilən bu şərti ödəyən iki hal ola bilər: 1) köklərin dördü də mənfi həqiqi tiplidirlər və bir-birinə bərabərdirlər; 2) köklərin dördü də mənfi həqiqi tiplidirlər və müxtəlifdirlər [1,3].

İdarəetmə sisteminin xarakteristik tənliyinin köklərinin digər paylanma halları tənzimləyicinin analitik sintezi nöqtəyi-nəzərindən maraq kəsb etmir. İdarəetmə sistemində qoyulan tələblərin ödənilməsi üçün xarakteristik tənliyin köklərinin paylanmasının birinci variantı daha vacib və çətindir [1,3,4]. Tənzimləyicinin parametrlərinin analitik sintezi məsələsini bu variant üçün həll edək.

Yuxarıda qeyd edilənləri nəzərə alaraq, yəni $\lambda_{jr} = -J_r$, $j = \overline{1...4}$, $r = \overline{1...q}$ olduğunu qəbul edək. Onda qapalı idarəetmə sisteminin köklərlə ifadə olunmuş xarakteristik tənliyini aşağıdakı kimi yazmaq olar:

$$\phi(\lambda_r) = (\lambda + J_r)^4 = \lambda^4 + 4J_r\lambda^3 + 6J_r^2\lambda^2 + 4J_r^3\lambda + J_r^4 = 0, \quad r = \overline{1, q} \quad (7)$$

Əgər (2.2) və (2.3) ifadələrinin eyni bir sistemin xarakteristik tənlikləri olduğunu nəzərə alsaq, onda bu tənliklərin, yəni $P_{nr}(\lambda, A_r, K_r) = 0$, $\phi(\lambda_r) = 0$ hər birindən üçtərtibli törəmələrini alıb və onların bərabərliyi şərtlərindən sistemin mümkün maksimal dayanıqlılıq dərəcəsini J_{imax} təyin etmək olar.

Sistemin parametrlərlə ifadə olunmuş xarakteristik tənliyin üçüncü tərtib törəməsi ilə, qeyri-səlis sistemin köklərlə ifadə olunmuş xarakteristik tənliyin üçüncü tərtib törəməsinə bərabərliyi şərtindən sistemin dayanıqlılıq dərəcəsinin qiymətləri təyin olunaraq, obyektin – manipulyatorun parametrlərindən və tənzimləyicinin k_{4r} sazlama əmsalından analitik asılılığı aşağıdakı kimi təyin edilir:

$$24J_r = 6d_r \Rightarrow J_r = bk_{4r} / 4$$

Sonuncu ifadədən də göründüyü kimi, qapalı idarəetmə sistemində mümkün maksimal dayanıqlılıq dərəcəsi əsasən tənzimləyicinin k_4 əmsalının buraxıla bilən maksimal qiymətindən asılıdır:

$$J_{rmax} = \max(bk_{4r} / 4) = (bk_{4r}^{max} / 4) \quad (8)$$

$\forall k_{jr}(a_{jr}, a_r, J_r) > 0, j = \overline{1, 4}, r = \overline{1, q}$ şərtləri ödənilməlidir.

Bu şərtlər idarəetmə sisteminin texniki realizasiya oluna bilinməsi şərtlərin ödənməsi ilə əlaqədar olaraq yaranır. Məhz bunu nəzərə alaraq, sistemin dayanıqlılıq dərəcəsini J_{rmax} qiymətini mexaniki olaraq (8) düsturu ilə təyin edərkən yalnızlığın olmaması üçün k_{4r} -in müəyyən bir baza qiymətini seçib $k_{jr}(a_{ij}, a_r, J_r)$, $j = \overline{1, 3}, r = \overline{1, q}$ əmsallarını (6)-(8) ifadələri ilə hesablanır.

Beləliklə, işdə parametrik qeyri-müəyyənliyə malik qeyri-requlyar hərəkətli qeyri-xətti dinamik obyektlər üçün dayanıqlılıq dərəcəsinə görə idarəetməni təmin edən qeyri-səlis TS modeli tənzimləyicilərin analitik sintezi üsulu təklif edilmişdir. TS modeli tənzimləyicilərin analitik sintezi köklərin paylanması üsulu ilə həll edilmişdir. Təklif edilmiş üsulun səmərəliliyi bilavasitə BİHE mobil robotu üçün qeyri-səlis tənzimləyicilərin analitik sintezinin təmsalında nümayiş edilmişdir. BİHE mobil robotun idarəetmə sistemi və onun avtomatik sazlanması sistemi yaradılaraq, texniki-proqram realizasiyası Matlab mühitində həyata keçirilmişdir.

Ədəbiyyat

1. Нусратов О.К., Джафаров П.С., Зейналов Э.Р., Мустафаева А.М., Джафаров С.М. Аналитический метод синтеза регулятора с нечеткой Т-S моделью для управления нелинейным динамическим объектом-манипулятора работа с гибким соединением //Мехатроника. Автоматизацияиуправления. Москва, 2011, №8, с.54-61
2. Chong-Cheng Shing, Yee-Chang Lin, and Pau-Lo Hsu The T-S Fuzzy Design and Implementation for Nonlinear Motion Systems with Control Redundancy /Proceedings of the 17th Word Congress the International Federation of Automatic Control, Seoul, Korea, July 6-11, 2008, pp. 6867-6872
3. ЦюйДуньюэ.Разработка нечеткой модели для управления колесными мобильными роботами/ X научная конференция МГТУ “Станкин” и “Учебно-научного центра математического моделирования МГТУ” “Станкин” -ИММ РАН: Сборник докладов, 2007, с. 247-249
4. Zeynalov E. R., Jafarov P. S., Jafarov S. M. Synthesis of Fuzzy Controllers for Astatic Objects, Described by Differential Equations with Fuzzy Coefficients. /Proceedings Fourth Intern. Conference on Soft Computing, Computing with Words and Perceptions in System. Antalya, Turkey, August 27-28, 2007, p. 316-324.

Neft quyularının hasilatının ölçülməsi məsələsinin həlli variantları

*Abdurrahmanova Asudə Məmmədəli qızı
Mingəçevir Dövlət Universiteti
AMEA İdarəetmə sistemləri İnstitutunun doktorantı*

Neft quyularının istismarı zamanı onların hasilatına müxtəlif geoloji, texnoloji, fiziki-kimyəvi və texniki amillər təsir edir. Bu amillərin təsirinin müəyyənləşdirilməsi üçün filtrasiya xarakteristikalarının (lay təzyiqi və lay keçiriciliyi) və hasilat göstəricilərinin (quyunun məhsuldarlığı, neftin, qazın və suyun debiti) qiymətləndirilməsi zərurəti ortaya çıxır [5].

Neft quyularının hasilatının ölçülməsi üçün fərdi və qrup ölçmə qurğularından istifadə edilir. İqtisadi cəhətdən daha sərfəli olduğu üçün, neft müəssisələrinin əksəriyyətində qrup ölçmə qurğuları geniş tətbiq tapmışdır. Qrup ölçmə qurğularının bir neçə növü işlənmişdir ki, onların hər biri quyuların debitinin ölçülməsi üçün müxtəlif üsullardan istifadə edir. Belə ki, ən çox tətbiq olunan qurğulardan Sputnik-B çəki üsulundan, Sputnik-BMP kütlə üsulundan, AQM-2,3 AQU, AQZU-3 həcm üsulundan və s. istifadə edilir [2].

Azərbaycanda neft quyularının hasilatının ölçülməsi üçün daha çox tətbiq edilən vasitələrdən biri AQM-3 tipli qrup ölçmə qurğusudur. Bu tip qurğular neft quyularının debitinə mərkəzləşdirilmiş nəzarət üçün nəzərdə tutulmuşdur ki, bu da dispetçer pultundan ikikomponentli quyu debitinə nəzarət etməyə imkan verir [1]. Quyuların debitinin ölçülməsi onların növbə ilə dövrü olaraq verilmiş proqrama qoşulması ilə aparılır. Verilmiş üsul neft quyularının debitini neftə və lay suyuna görə kifayət qədər dəqiq ölçməyə imkan verir. Lakin o, quyunun qaza görə debitini hesablamır və quyunun istismar rejiminin effektiv və operativ idarəedilməsinə imkan vermir. Həmin nöqsanları aradan qaldırmaq üçün [3] işində AQM-3 qurğusunun şəkli dəyişdirilmiş yeni forması və uyğun alqoritmləri təklif edilmişdir. Təklif edilən qurğu təkcə suyun və neftin deyil, həm də quyudan çıxan qazın debitini dəqiq ölçməyə imkan verir.

Həmçinin neft quyularının debitinin təyini üsulu mövcuddur. Burada elektrik mühərrikinin aktiv gücü, quyunun çıxış xəttində təzyiq və temperatur, istismar kəmərinə mayenin təzyiqi və səviyyəsi, quyunun ağındakı temperatur ölçülür və işlənmiş alqoritmə əsasən quyunun debiti hesablanır. Bundan başqa, [4] işində verilmiş rejimdə neft mayesinin debiti, onun sululuğu, dinamik səviyyəsi və istismar kəmərinin ağındakı izafi təzyiqi qeyd edilmişdir: quyuların debiti qrup ölçmə qurğularının vasitəsilə ölçülür; hasil edilən mayenin sululuğu laboratoriyalarda kimyəvi-analitik üsullarla təyin edilir; dinamik səviyyə isə exolotdan istifadə etməklə müəyyənləşdirilir. Bundan sonra hər bir tədqiqat rejimi üçün hesablama yolu ilə indikator diaqramları şəklində quyu dibi təzyiqinin lay mayesinin debitindən asılılığı təyin edilir.

Bu üsul quyu debitini ölçməyə və lay təzyiqinin proqnoz qiymətlərini almaq məqsədilə indikator diaqramları şəklində quyu dibi təzyiqinin lay mayesinin debitindən asılılığını qurmağa imkan verir ki, bu da quyunun iş rejimini idarə etməyə şərait yaradır. Verilmiş üsulun çatışmayan cəhəti ondadır ki, debit yalnız neftə və lay suyuna görə ölçülür və qaza görə debit hesablanmır. Bundan başqa, neftin debitinin hesablamalarına istismar quyusunun idarəedilməsi üçün əsas amil olan lay keçiriciliyi daxil edilməmişdir, eyni zamanda indikator diaqramlarının etibarlılığı aşağı hesab edilir. Belə ki, indikator diaqramlarının qurulması üçün quyu debitinin verilmiş intervalda dəyişməsi tələb olunur ki, bu da təcrübədə çox vaxt çətin olur.

Yuxarıda qeyd edilənlərə əsasən quyu debitinin neftə, qaza və lay suyuna, həmçinin lay keçiriciliyinə görə ölçülməsinin, hətta proqnoz qiymətinin təyin edilməsinin daha etibarlı üsulunun yaradılması məsələsi qoyulur.

Qoyulan məsələnin həlli üçün neft quyularının debitinin dolaylı ölçülməsi üsulu təklif edilir. Bu üsul laboratriya yolu ilə lay mayesinin sululuğunun, neftin özlülüyünün, suyun və neftin sıxlığının təyin edilməsindən, lay mayesinin temperaturunun və dinamik səviyyəsinin

ölçülməsindən ibarətdir. Alınmış qiymətlər əsasında quyu dibinin təzyiqinin dəyişməsi aşağıdakı düsturla hesablanır[5]:

$$\begin{aligned} \Delta P_d(\tau) &= \Delta H(\tau) \cdot \rho_{lm} \cdot g + \Delta P_a(\tau) \\ \rho_{lm} &= [w\rho_s + (1-w)\rho_n] \end{aligned} \quad (1)$$

burada $\Delta P_d(\tau)$ – quyu dibinin təzyiqinin dəyişməsi; $\Delta P_a(\tau)$ – quyunun ağzındakı təzyiqin dəyişməsi; $\rho_{lm}, \rho_n, \rho_s$ – uyğun olaraq, lay mayesinin, neftin və suyun sıxlığı; g – sərbəst düşmə təcili, w – lay mayesinin sululuğu; $\Delta H(\tau) - \tau$ zaman anında istismar kəmərinə lay mayesinin səviyyəsinin dəyişməsidir və aşağıdakı kimi ifadə olunur:

$$\Delta H(\tau) = K_g A [1 - e^{-T}], \quad (2)$$

burada, K_g – gücləndirmə əmsalındır, $\tau \rightarrow \infty$ halında $K_g = \Delta P(\infty) / A$ olur, $A = \Delta Q = Q_c - Q_0$ – lay mayesinin debitinin cari Q_c qiymətindən sıfıra, yəni Q_0 qiymətində sığrayışla azalmasıdır, $\tau < 0$ halında $Q = Q_c$, $\tau > 0$ halında $Q = Q_0 = 0$ olur; τ – cari vaxt, T – sabit vaxtdır.

(1) və (2) düsturlarından istifadə etməklə bərpa edilən lay təzyiqinin proqnoz qiyməti və dinamik səviyyənin ölçülməsi vaxtı təyin edilir.

Sonra, quyu dibi zonada skin-faktoru nəzərə almaqla, aşağıdakı ifadələrlə lay mayesinin həcm sərfi, layın keçiricilik əmsalı, neftin, suyun və qazın kütlə sərfi hesablanır.

Lay mayesinin həcm sərfi:

$$Q_{lm} = \frac{2\pi K h_l (P_l - P_d)}{\mu_{lm} \left[\frac{\ln r_k}{r_q} + S \right]} = \frac{2\pi K h_l (P_l - P_d)}{\mu_{lm} \left[\frac{\ln r_k}{r_q} + \frac{\left(\frac{K}{K_z} - 1 \right) \ln r_z}{r_q} \right]}, \quad (3)$$

burada, P_l – lay təzyiqi; P_d – quyu dibindəki təzyiq; S – quyu dibi zonada skin-faktor; μ_{lm} – lay mayesinin özlülüyü, $\mu_{lm} = \mu_n (1 + 2,5w)$ (μ_n – neftin özlülüyü); K, K_z – uyğun olaraq, layın və quyudibi zonanın keçiricilik əmsalı; h_l – layın qalınlığı; r_k, r_q, r_z – uyğun olaraq, qidalandırma dövrəsinin, quyunun və skin zonasının radiusudur.

Layın keçiricilik əmsalı:

$$K = \frac{\frac{Q_q \mu_{lm} P_a \ln r_k}{r_q}}{2\pi h_l (P_l - P_d) - Q \mu_{lm} \frac{1}{K_z} \cdot \frac{\ln r_z}{r_q}}, \quad (4)$$

burada, Q_q – qazın kütlə sərfi; P_a – atmosfer təzyiqidir.

Neftin, suyun və qazın kütlə sərfini, uyğun olaraq, aşağıdakı kimi ifadə etmək olar:

$$G_n = Q_{lm} (1 - w) \rho_n, \quad (5)$$

$$G_s = Q_{lm} w \rho_s, \quad (6)$$

$$Q_q = \frac{\pi r_z^2 [H_d - H(\tau)] P_q(\tau)}{\rho_q R [273 + t(\tau)]}, \quad (7)$$

burada H_d – quyunun dibindən ağzınadək olan məsafə; $H(\tau)$ – istismar kəmərinə layın τ zaman anında dinamik səviyyəsi; $P_q(\tau)$ – quyunun ağzındakı təzyiq; ρ_q – qazın sıxlığı; $t(\tau)$ – qaz fazasında τ zaman anındakı temperatur; R – universal qaz sabitidir.

Universal qaz sabiti aşağıdakı kimi ifadə olunur:

$$R = \frac{848}{M_{or}} = \frac{848}{\sum C_i M_i}, \quad (8)$$

burada M_{or} – qazın orta molyar kütləsi; C_i, M_i – uyğun olaraq, i -ci qaz komponentinin tərkibi və molyar kütləsidir.

τ zaman anında lay təzyiqi:

$$P_l(\tau) = P_d(\tau_0) + \Delta P(\tau_k) = H(\tau)[w\rho_s + (1-w)\rho_n]g + P_q(\tau), \quad (9)$$

burada $P_d(\tau_0)$ – quyu dibi təzyiqinin qiyməti; $\Delta P(\tau_k)$ – quyu dibi təzyiqin zamana görə dəyişməsidir.

τ zaman anında istismar kəmərinəki mayenin dinamik səviyyəsi:

$$H(\tau) = H(\tau_0) + \Delta H(\tau) = H(\tau_0) + K_g A \left(1 - e^{-\frac{\tau}{T}}\right), \quad (10)$$

burada $H(\tau_0)$ – τ_0 zaman anında istismar kəmərinəki lay mayesinin səviyyəsidir.

Beləliklə, yuxarıda verilmiş düsturlardan istifadə etməklə lay mayesinin, suyun, neftin və qazın debitini hesablamaq, həm də dinamik səviyyənin dəyişməsinə əsasən bərpə edilən təzyiqin qiymətini və bərpə etmə vaxtını proqnozlaşdırmaq olar. Bununla belə, bərpə etmə vaxtı, təcrübə olaraq gözləniləndən bir neçə dəfə tez təyin edilir. Bu, quyunun işinin boş dayanması vaxtına qənaət edilməsinə, yəni onun işinin effektivliyinin artmasına şərait yaradır.

Ədəbiyyat

1. Абдуллаев А.А., Набиев И.А. Система автоматического контроля и телеизмерения нефтяных скважин. Баку: Азернешр, 1963, 202 с.
2. Лазовский Л.И., Смотрицкий Ш.М. Автоматизация измерения продукции нефтяных скважин. М.: Недра, 1975, 168 с.
3. Алиев Т.А., Рзаев Аб.Г., Гулуев Г.А., Рзаев Ас.Г., Юсифов И.Б. Способ измерения дебита нефтяных скважин и устройство для его осуществления // Евразийский патент № 019274. 2014
4. Иванов В.Я., Соловьев В.Я. Гидродинамические исследования обводненных нефтяных скважин на установившихся режимах отбора // Нефтяное хозяйство, 2010, №1, с. 73-75.
5. Рзаев Аб.Г., Гулуев Г.А., Абдурахманова А.М., Расулов С.Р. Измерение дебита нефтяных скважин // Автоматизация, телемеханизация и связь в нефтяной промышленности. 2016, №7, с.26-29.

UOT 621.434.038

Bilavasitə benzin püskürməli və forkamer-məşəllə alışırmalı mühərrikin elektron idarəetməli yeni konstruksiyalı forsunkası

*Cəfərli Mirəli Kamran oğlu
Azərbaycan Texniki Universitetinin doktorantı*

Son dövrlərdə daxili yanma mühərriklərinin ekoloji göstəricilərinə qoyulan tələblər getdikcə sərtləşməkdədir. Daxili yanma mühərriklərinin ekoloji göstəriciləri xeyli dərəcədə işçi prosesdən asılıdır. Buna görə də qeyd olunan problemin həlli üçün Azərbaycan Texniki Universitetinin “Avtomobil texnikası” kafedrasında bilavasitə silindrə benzin püskürməli və forkamer-məşəllə alışırmalı təbəqəli qarışdırılmalı mühərrikin yeni işçi prosesi təklif olunmuşdur [1].

Təklif olunmuş yeni işçi proses mühərrikin yanacaq püskürmə sisteminə aşağıdakı xüsusi tələbləri qoyur [2, 3]:

- yanacaq püskürmə sistemi bir-birindən asılı olmayan iki yanacaq dozasını püskürmək imkanına malik olmalıdır;
- yanacaq dozalarının hər birinin miqdarı və püskürülməsinin başlanğıc anı geniş hədlərdə sərbəst tənzimlənmə bilməlidir;
- alışdırıcı yanacaq dozası çox kiçik qiymətlərdə - 3...5 mm³ -ə kimi ola bilməlidir;
- yanacaq püskürmə sistemi yüksək çevikliyə malik olmalıdır;
- yanacaq 12...20° -dən böyük olmayan dar konusluq bucağı ilə püskürülə bilməlidir;
- yanacağın püskürülməsi təzyiqli mühərrikin sürət və yük rejimlərindən asılı olaraq tənzimlənmə bilməlidir;
- forsunkanın püskürdücü klapanı 0,25...0,30 mm gedişə malik olmalıdır.

Konusluq bucağı və püskürdücü klapanın gedişi nöqtəyi-nəzərindən yeni işçi prosesli mühərrikdə klapanlı forsunkanın tətbiqi məqsədəuyğun sayıla bilər. Lakin klapanlı forsunka ənənəvi mexaniki benzin püskürmə sistemləri üçün nəzərdə tutulmuşdur və belə sistemlər yeni işçi prosesli mühərrikin yanacaq püskürmə sistemində qoyulan digər tələblərə cavab vermir [2]. Müasir dövrdə geniş tətbiq olunan təzyiqli akkumulyatorlu elektron idarəetməli yanacaq püskürmə sistemləri isə konusluq bucağı və püskürdücü klapanın gedişi ilə bağlı olan tələblərdən savayı, bütün digər tələblərə cavab verir. Buna görə də yeni işçi prosesli mühərrikdə ənənəvi mexaniki benzin püskürmə sistemlərinin klapanlı forsunkasının soplolu hissəsinin əsasında işlənmiş və təzyiqli akkumulyatorlu elektron idarəetməli yanacaq püskürmə sistemlərinin tərkibində tətbiq oluna biləcək konstruksiyaya malik elektron idarəetməli forsunka tətbiq olunmalıdır. Bu səbəbdən, təqdim olunan işdə qeyd olunan tələblərə cavab verən elektron idarəetməli yeni konstruksiyalı forsunka işlənmişdir.

Məruzədə forsunkanın təklif olunan yeni konstruksiyasına ətraflı nəzər salınmışdır. Göstərilmişdir ki, forsunka idarəedici klapanın həcmi təzyiqli akkumulyatorunun həcmi ilə yüksək təzyiqli yanacaq borusu vasitəsilə birləşdirən giriş kanalına, idarəetmə kamerini idarəedici klapanın həcmi ilə birləşdirən idarəedici klapanı və klapanlı-soplolu tozlandırıcının həcmi ilə birləşdirən idarəedici kanala malikdir.

Elektron idarəetməli forsunka aşağıdakı kimi işləyir. Yanacaq təzyiqli akkumulyatorundan idarəedici klapanın həcminə yüksək təzyiqli yanacaq borusundan və giriş kanalından keçərək daxil olur. İdarəedici klapanın bağlı vəziyyətində bu klapanın həcmindəki yanacaq təzyiqli akkumulyatorundakı təzyiqlə malik olur. İdarəedici klapanın həcmindəki yanacağın təzyiqinin və klapanın yayının elastiklik qüvvəsinin hesabına klapanın konusu öz yəhərinə sıxılaraq, yanacağın idarəetmə kamerinə yolunu bağlayır. İdarəetmə kamerinin və klapanlı-soplolu tozlandırıcının həcmində, eləcə də idarəetmə kanalında yanacaq əvvəlki püskürmə siklindən qalan qalıq təzyiqli altında olur. Bu qalıq təzyiqli püskürdücü klapanın açılma təzyiqindən aşağıdır. Buna görə də idarəedici gərginliyin verilmədiyi müddətdə püskürdücü klapan bağlı vəziyyətdə qalır.

Elektron idarəetmə blokundan idarəedici gərginlik verildikdə pyezoelementlər paketi genişlənərək, idarəedici klapanı təsir göstərir. Nəticədə idarəedici klapan açılır və yüksək təzyiqli yanacağın idarəetmə kamerinə gedən yolu açılmış olur. Yanacaq idarəetmə kanalından keçərək idarəetmə kamerindən klapanlı-soplolu tozlandırıcının həcminə yüksək təzyiqli altında daxil olur və nəticədə bu həcmdə təzyiqli yüksəlir. Buradakı təzyiqli püskürdücü klapanın açılma təzyiqindən yüksək olduqda, püskürdücü klapan açılır və yanacaq püskürülməsi baş verir.

Elektron idarəetmə blokundan verilən idarəedici elektrik impulsunun kəsilməsi ilə idarəedici klapan əvvəlki vəziyyətinə qayıdaraq, idarəedici kamerə yanacağın daxil olmasını kəsir. Bunun nəticəsində və həmçinin klapanlı-soplolu tozlandırıcının həcmindən yanacağın silindrə püskürülməsinin davam etməsi nəticəsində, klapanlı-soplolu tozlandırıcının həcmində yanacağın təzyiqli düşür. İdarəetmə kanalında və idarəetmə kamerində də təzyiqli düşür. Klapanlı-soplolu tozlandırıcının həcmində təzyiqlin püskürdücü klapanın bağlanma təzyiqindən aşağı düşməsi zamanı bu klapan bağlanır, nəticədə yanacağın püskürülməsi kəsilir. İdarəetmə kamerində və klapanlı-soplolu tozlandırıcının həcmində, eləcə də idarəetmə kanalında püskürdücü klapanın açılma təzyiqindən aşağı olan müəyyən qalıq təzyiqli yaranır.

Göründüyü kimi, elektron idarəetməli forsunkanın işlənmiş yeni konstruksiyası təzyiqli

akkumulyatorlu yanacaq püskürmə sistemləri tərkibində işləməyə uyğundur. Nəticədə yanacağın püskürülməsi təzyiqi mühərrikin sürət və yük rejimlərindən asılı olaraq tənzimləyə bilər. Bundan başqa, bu konstruksiya ənənəvi mexaniki benzin püskürmə sistemlərinin klapanlı forsunkasının soplo hissəsi əsasında işlənmişdir. Bunun hesabına yanacaq 12...20° -dən böyük olmayan dar konusluq bucağı ilə püskürülür və forsunkanın püskürdücü klapanı 0,25...0,30 mm gedişə malikdir. İdarəedici klapın elektron idarəetmə blokunun verdiyi idarəetmə impulsları hesabına pyezoelement vasitəsilə idarə olunduğu üçün forsunka yüksək çevikliyə malikdir. Bunun hesabına, eləcə də yanacaq sisteminin təzyiq akkumulyatoruna malik olması səbəbindən, bir-birindən asılı olmayan iki yanacaq dozasını püskürmək mümkün olur, yanacaq dozalarının hər birinin miqdarı və püskürülməsinin başlanğıc anını geniş hədlərdə sərbəst tənzimləməyə, habelə alışdırıcı yanacaq dozasının çox kiçik qiymətlərə malik ola bilməsinə şərait yaranır.

Təklif olunan konstruksiyanın iş qabiliyyətini təsdiq etmək məqsədilə hesabi eksperiment metodu ilə ilkin tədqiqatlar aparılmışdır. Bunun üçün yeni konstruksiyalı forsunkaya malik təzyiq akkumulyatorlu benzin püskürmə sisteminin riyazi modeli işlənmişdir. Bu zaman [4, 5] işlərində təklif olunan, yanacaq püskürmə sistemindəki hidrodinamik proseslərin maye fazasının bütövlüyünün qırılmasının nəzərə alınması ilə modelləşdirilməsi metodu əsas götürülmüşdür. Həmin riyazi modelləşdirmə metodunun adekvatlığı əvvəllər müxtəlif püskürmə sistemlərində dəfələrlə yoxlanılmış və kifayət qədər yüksək adekvatlığa malik olması sübut olunmuşdur.

Hesabi tədqiqatlar müxtəlif rejimlərdə aparılmışdır. Belə ki, pyezoelementlər paketinə idarəedici impulsun verilmə və kəsilmə anının dəyişdirilməsi ilə püskürmənin davamiyyət müddəti, deməli həm də püskürülən yanacağın siklik dozası geniş hədlərdə dəyişdirilmişdir. Bundan başqa, həm də dirsəkli valın dövrlər sayı və yüksək təzyiqli yanacaq nasosunun çıxışındakı təzyiq (deməli həm də təzyiq akkumulyatorundakı yanacağın təzyiqi) geniş hədlərdə dəyişdirilmişdir. Nəticədə sistemin həcmələrindəki və borularının bütün kəsiklərindəki yanacağın təzyiqinin və sürətinin dəyişməsi, eləcə də hərəkətli elementlərin (klapanların) zamandan və ya dirsəkli valın dönmə bucağından asılılığı haqqında müfəssəl informasiyalar əldə olunmuşdur.

Riyazi model vasitəsilə aparılmış hesabi eksperimentlər təklif olunan yeni konstruksiyalı forsunkanın iş qabiliyyətli olmasını, işçi prosesin qoyduğu bütün tələbləri təmin etməsini, eləcə də konstruksiyanın praktiki reallaşdırılmasının və onun sonrakı eksperimental tədqiqatlarının aparılmasının məqsədə uyğunluğunu tam sübut etmişdir.

Ədəbiyyat

1. Керимов З.Х., Мамедзаде Х.Ш., Джафарли М.К. Форкамерный двигатель с непосредственным впрыском топлива в цилиндр и принудительным зажиганием. Евразийский Патент № 023968 от 29 июля 2016 г. (Дата приоритета с 17.12.2013) Бюллетень ЕАПВ 7'2016.

2. Керимов З.Х., Мамедзаде Х.Ш. Некоторые результаты экспериментального исследования влияния характеристик впрыска на показатели двигателя с расслоенным зарядом и впрыском бензина в цилиндр. // Журн. "Механика-Машиностроение". Министерство Образования Азербайджанской Республики. Баку, 2011, №1, с.53-58.

3. Керимов З.Х., Джафарли М.К. Особенности рабочих процессов двигателей с непосредственным впрыском бензина и расслоенным зарядом и пути их дальнейшего развития // Proceedings of Azerbaijan State Marine Academy. Baku, 2016, № 1., pp.93-102.

4. Керимов З.Х. Некоторые результаты математического моделирования волновых процессов в двухфазной среде в дизельной топливовпрыскивающей системе. // Журн. "Двигатели внутреннего сгорания". Харьков, 2004, №1, с.20-24.

5. Керимов З.Х. Математическое моделирование гидродинамических процессов с учетом двухфазной среды в граничных полостях дизельной системы впрыска топлива. // Журн. "Авиационно-космическая техника и технология", Харьков, 2004, Вып.8 (16). с.63-69.

Təfəkkürün inkişafı problemlərinin araşdırılmasında riyaziyyatın rolu

İsmayilova Sevda Camal qızı
Azərbaycan Respublikası Təhsil İnstitutunun doktorantı

Aktiv inkişafetdirici öyrənmə prosesi təhsilənlərin yaradıcı təfəkkürünün formalaşmasında mühüm rol oynayır və onların gələcəkdə həyatın dəyişkən şərtlərinə uyğunlaşmasında köməklik göstərir. Dərs və məşğələlərin fəal üsullarla aparılması düşüncə fəaliyyətinin ənənəvi formasından düşüncənin yaradıcı, qeyri standart formasına gətirib çıxarır. Qeyri standart forma yaradıcılıqla əlaqəlidir. Yaradıcı təfəkkürün məqsədi – ideya və fikirlərin fəallaşması, inkişafıdır. Yeni fikirlər – insan fəaliyyətinin bütün sahələrində inkişafın və dəyişmənin hərəkətverici qüvvəsidir. Dərslərdə beyin həmləsi ilə meydana çıxan ideyalar axını təhsilənlərin düşüncə formasını dəyişməyə sövq edir. Məntiqi və yaradıcı düşüncə insanın şüurunda yaranır və yaranmış modellər sistemi tədris prosesində əldə olunan informasiyanı keyfiyyətli surətdə emal edir [2].

Təfəkkürün inkişafının öyrənilməsi prosesi psixologiyanın əsas istiqamətlərindən biridir. Psixika materiyasının inkişafının müəyyən mərhələsində ortaya çıxır. Təfəkkür beynin məhsulu və ətraf mühitin beyində inkişafıdır. Psixika subyektin ətraf mühitlə qarşılıqlı praktik əlaqəsi nəticəsində meydana gəlir və insan həyatında aktiv rol oynayır. Psixika mühitin təsiri ilə inkişaf edir və bu inkişaf nəticəsində kəmiyyət göstəriciləri keyfiyyət göstəricilərinə çevrilir. Məşhur rus psixoloqu P.Y.Qalperin qeyd edir ki, psixologiya elmin ən aktual və ən praktik məsələlərindən biridir [1].

Riyaziyyatın tədrisi metodikasında hələ də həll olunmamış problem - riyaziyyatın öyrənilməsi prosesində şagirdlərin yaradıcı fəaliyyətinin sərbəstliyinin inkişafında törənən problemlərdir. Təcrübə göstərir ki, təlim prosesinin yalnız 20-30%-i şagirdlərin sərbəst fəaliyyətinə həsr olunur və həm də sərbəst həllə daha çox aşağı siniflərdə yer verilir. Müstəqil olaraq məsələ tərtib etməyə, tənlik və ya tənliklər sistemi qurmaya gətirən tapşırıqların sayı yuxarı siniflərə keçdikcə get-gedə azalır. Normal olmayan vəziyyət yaranır. Yaşa dolduqca şagirdlər tapşırıqların həllində sərbəst fəaliyyət göstərməyə daha çox qadir olduqları halda onlara bu istiqamətdə daha az imkanlar verilir. Əgər şagird eynitipli məsələləri həll edərək cavabı tapmaqla və bu cavabı hazır cavabla yoxlamaqla kifayətlənsə, onda belə tapşırıqlar şagirdlərin gücünü digər şablondan kənar, həyatda rast gəlinən məsələlərin həll edilməsinə yönəltmir. Şagirdlərin müstəqilliyinin yaradıcı fəaliyyətdə başlıca rolunu bir çox elm xadimləri də qeyd etmişlər. Professor A.Y.Xinçin yazır ki, onun üçün yeni materialın mənimsənilməsinin ən yaxşı forması bu və ya digər nəticənin müstəqil olaraq, kitablarda göstərilməyən hər hansı fərqli mümkün üsulla əldə edilməsidir [4].

Bir çox elm xadimləri iddia edirlər ki, şagird özü-özü qarşısında hər hansı problem qoya bilməz. Məktəb şəraitində şagird yalnız müəllimin ona verdiyi hazır məsələni həll edir. Lakin məktəbdə riyaziyyatı elə tədris etmək olar ki, şagird verilən məsələni həll edərkən özü üçün kiçik kəşflər edə bilsin. K.E.Tsialkovski yazır ki, mən əvvəlcə hamıya məlum olan kəşfləri, sonra bəzilərinə məlum olanları və nəhayət ki, heç kimə məlum olmayan ixtiraları etdim.

Məktəbdə riyaziyyatın öyrənilməsi ilk növbədə şagirdlərin intellektual inkişafına, riyazi fəaliyyət üçün xarakterik, müasir cəmiyyətdə insan həyatı və praktik məsələlərin həlli üçün zəruri olan düşüncə tərzinin formalaşmasına istiqamətlənmişdir. Şəxsi maraqlar sferasına həyatın yeniliklərinə uyğunlaşma, mövcud şəraiti analiz edə bilmə, öz fəaliyyətinin təşkilni adekvat olaraq dəyişmə, kommunikasiya vasitələrindən istifadə etmə bacarığı, informasiya əldə etmə və ondan istifadə etmə bacarıqları daxildir. Məktəb riyaziyyat təliminin başlıca məqsədi təhsilənlərin təfəkkürünün inkişafıdır. XVIII əsrin alman alimi və filosofu İmanuel Kantın dediyi kimi, “Düşüncələri deyil, düşünməyi öyrətmək lazımdır” fikri riyaziyyatın tədrisində vacib və başlıca prinsiplərdən biridir. Son zamanlar təlim prosesinin effektivliyinin kifayət qədər olmaması haqqında tez-tez danışılır. Müəllimlər şagirdlərin keçilən materialı çətinliklə mənimsəməsindən, öyrənilənlərin dəyişən şəraitə görə tətbiq edə bilməmələrindən narahatdırlar. Bundan başqa məktəblərdə hələ də biliklərin, bacarıq və vərdislərin öyrədilməsində ənənəvi üsul və metodlardan

istifadə edilməsi hallarına daha çox rast gəlinir. Digər tərəfdən riyaziyyatın öyrənilməsi idrak fəaliyyətinin spesifik xüsusiyyətləri ilə əlaqədardır. İdrak fəaliyyətinin ümumi növləri arasında məntiqi düşüncənin üsulları üstünlük təşkil edir. Təlimə yaradıcı yanaşma nöqtəyi nəzərdən təhsilalanlar həm əqli, həm də praktik cəhətdən fəaliyyətin ümumi və spesifik üsulları ilə silahlanmalıdırlar. Aydın ki, məntiqi bacarıq təfəkkür fəaliyyətinin mühüm komponentidir, beləki, düşüncənin ən mühüm xarakteri onun problemin həllinə yönəldilmiş məntiqi axtarış prosesi olmasıdır. Ola bilər ki, bəzən müəllimlər məntiqi düşüncəni inkişaf etdirmək bacarığına, riyazi məsələlərin həllinin, qayda və üsulların öyrənilməsi üçün təlim fəaliyyətini lazımi səviyyədə təşkil etmə qabiliyyətinə və bunun üçün təlim materialını seçmə bacarığına malik olmasınlar. Nəticədə ümumi təlim bacarıqlarının inkişafı üçün zəruri şərait yaranmamış olar. Bu halda dərs informasiya xarakteri daşıyır: müəllim yeni materialı danışır, məsələ və tənləklərin həllinə nümunələr göstərir, qayda və təriflərin nə dərəcədə öyrənildiyini yoxlayır, sərbəst həll etmək üçün tapşırıqlar verir və onları yoxlayaraq şagirdlərin biliyini qiymətləndirir. Burada şagirdlərin təfəkkürünün inkişafı haqqında danışmağa dəyməz. Belə yanaşma şagirdlərin psixoloji və spesifik bacarıqlarının inkişafına heç bir müsbət təsir göstərməyə qadir deyil. Məşhur amerikalı riyaziyyatçı və metodisti D.Poya yazır ki, əgər riyaziyyat müəllimi dərsə ayrılan vaxtı şablon tapşırıqların həllinə sərf edirsə, şagirdlərin marağını məhv edər, onların əqli inkişafını ləngitmiş olar [3]. Şagirdlərin inkişafı onların təlim prosesində yerinə yetirdikləri fəaliyyətin növündən – reproduktiv və ya produktiv (yaradıcı) olmasından asılıdır.

Təhsilalanın öyrənilən materialın yaradıcı olaraq mənimsənilməsinə və qoyulan problemin həlli istiqamətində yeni üsulların tapılmasına yönəldilmiş yaradıcı fəaliyyəti və onun formalaşması düşüncənin bir neçə keyfiyyətindən asılıdır. Əvvəla, düşündürücü elementar əməliyyatların yüksək səviyyədə formalaşdırılması; ikicisi bir neçə hipotezin, həllin bir neçə variantının, qeyri-standart fikirlərin irəli sürülməsində düşüncənin yüksək fəallığının təmin olunması; üçüncüsü düşüncənin istiqamətləndirilməsində və təşkilində yüksək səviyyənin təmin olması təfəkkürün yaradıcı inkişafını formalaşdırıcı keyfiyyətlərdir. Düşüncənin bu keyfiyyətlərin formalaşdırılması öyrənilən materialın mənimsənilməsindəki çətinlikləri aradan qaldırır və şagirdin yaradıcı fəaliyyətinin inkişafına şərait yaradır. Beləliklə, nəzəri cəhətdən əsaslandırılmış üsulları əldə etməklə şagird müstəqil olaraq oxşar üsulları digər qeyri-standart situasiyalara da tətbiq edə bilər və problemli məsələləri sərbəst olaraq həll etməyə qadir olur. Müəllimin qoyduğu problem və ya məsələ düşüncənin komponentlərini formalaşdırmağa gətirib çıxarır və bu halda təfəkkürün inkişafı üçün əsas alət əyləncəli məsələlər, xüsusi halda tənləlik qurma yolu ilə həll olunan məsələlər olur.

Qeyd etmək lazımdır ki, orta məktəb dərsləklərinin əksəriyyətində demək olar ki, şagirdləri yaradıcı fəaliyyətə sövq edən və onların intellektual inkişafını təmin edən praktik məsələlər azdır. Kitablarda daha çox “tapın”, “hesablayın”, “yoxlayın” və s. şərti altında məsələlər çoxluq təşkil edir. Belə tapşırıqlar müəllimi şagirdin yaradıcı fəaliyyətinin inkişafına yönələn yanaşma tətbiq etməyə istiqamətləndirmir. Əgər biz şagirdin məntiqi düşüncəsini, yaradıcı təfəkkürünü inkişaf etdirmək istəyiriksə, bu istiqamətdə şagirdlərə daha çox tapşırıqlar verilməli və yaranan təcrübə əsasında şagirdlərin yaradıcılıq qabiliyyətinin artmasını təmin etməliyik. Müxtəlif tipli, o cümlədən, tənləlik qurma yolu ilə qeyri-standart, düşündürücü məsələlərin həlli ilə məşğul olmaq şagirdlərin məntiqi düşüncə tərzini formalaşdırır və onları yaradıcı fəaliyyətə sövq edər.

Təcrübə göstərir ki, məsələnin model qurmaqla həll edilməsi sonrakı prosesdə məsələnin şərhinə görə tənləlik qurmaqda şagirdlərə çətinlik törətmir. Əksinə, şagird artıq məsələni bir model kimi təsvir etməklə onun şərtini aydınlıqla dərk edir və cəbri üsulu görmək onun üçün problem yaratmır. Bu təfəkkürün inkişafı istiqamətində atılmış nəhəng addım hesab edilir.

Ədəbiyyat

1. Гальперин П.Я. Введение в психологию. М.: 1976.
2. Кукушин В.С. Теория и методика обучения. Ростов н/Д.: Феникс, 2005.
3. Пойа Д. Как решать задачу. М.:1959.
4. Хинчин А. Я. Педагогические статьи: Вопросы преподавания математик. 2-е изд. М.: Комкнига, 2006.

HUMANİTAR BÖLMƏ

UOT 32

Qloballaşma, regional münaqişələr və barış konsepsiyası

f.f.d., prof. Bayramov Azad Mustafa oğlu
t.f.d. Aslanov Elgün Məhəmmədli oğlu
Azərbaycan Dövlət Aqrar Universiteti

Bəşər cəmiyyətinin münaqişəli xarakteri ona apriori xas olan əlamətdir. Səməvi kitablarda ilk insanın yaranışı səhnəsi və onunla bağlı bütün hadisələr konflikt motivləri əks etdirir. Adəm övladlarının tarixi genetik qarşılıqlı, dözümsüzlük, qıbtə, paxıllıq və nifrət üzərində qurulub. Buna görə də Tanrı tərəfindən bəndələrinin ixlası üçün göndərilmiş bütün müqəddəs kitablarda, vəhylərdə və kələmlərdə Yer kürəsində həyatın əbədi olmasının ilkin şərti xeyirxah və mərhəmətli olmaq, öldürməmək, barışığa gəlmək kimi çağırışlar və qadağalar öz əksini tapır [5, 2-17]. Lakin bəşərin genetik kodunda kök salmış yad həlqə min illər ərzində intolerantlığı, münaqişəni və müharibəni şüurlu həyatın əsas motivlərinə çevirmişdir. Bununla belə insanın sağlam düşüncəsi hər bir tarixi dövərdə qalib gəlmiş və bəşəriyyəti iflasdan qurtarmışdır. Bu baxımdan tarixin müxtəlif böhranlı mərhələlərində qəbul olunmuş “barışıq aktları” daha çox rəğbət doğurur və diqqəti cəlb edir.

Rəsmi sənədlərdə öz əksini tapmış ilk barışıq aktı Milan, yaxud Mediolan hesab olunur (lat. Edictum Mediolanense). 313-cü ildə Roma imperatorları I Konstantinlə (306-337) Lisini (308-324) tərəfindən yazılmış və imperiya ərazisində dini dözümlülüyü elan etmiş məktuba əsaslanır [3, 110]. Tarixi sənədlərdə öz əksini tapmış daha bir məşhur barışıq aktı Nant ediktidir (frans. iedit de Nantes). Bu fransız protestantlarına (quqenotlara) azad ibadət imkanları vermiş hüquqi aktdır. Edikt Fransa kralı IV Henrix Burbonun (1589-1610) əmri ilə tərtib olunmuş və Nant şəhərində 13 aprel 1598-ci ildə təsdiq edilmişdir [6, 173-174].

Avropada tolerantlığı rəsmi səviyyədə elan etmiş daha bir barışıq aktı 15 may və 24 oktyabr 1648-ci ildə bağlanmış və Müqəddəs Roma imperiyasının (962-1806) ərazisində “30-illik müharibəyə (1618-1648) son qoymuş, konfessiyalar arasında sülh və əmin-amanlıq elan etmiş Vestfal (Vestfaliya – Almaniyanın şimal-qərbində tarixi əyalətdir) sülhüdür [2, 519].

XX əsrdə etnik-millət və etnik-dini tənzimləmə məsələləri daha həyati əhəmiyyət kəsb etməyə başladı. Bu dövrdə baş vermiş iki total miqyaslı hərbi münaqişə – I və II Dünya müharibələri, nüvə silahının kəşfi və onun kütləvi istehsalı bəşər ağılından daha ciddi təhlükəsizlik tədbirləri görməyi tələb edirdi. 1945-ci il iyunun 26-da yaradılmış BMT (BMT-nin Nizamnaməsi 24 oktyabr 1945-ci ildə qüvvəyə minmişdir) və 10 dekabr 1948-ci il tarixində bu təşkilatın Baş Assambleyasının qəbul etdiyi “İnsan hüquqları və azadlıqları haqqında ümumi qətnamə” (217A sayılı rezolyusiya) belə təhlükəsizlik tədbirləri içərisində ən qlobal, səmərəli hadisələr hesab olunur.

Qloballaşma kimi mütləq bir prosesin cərəyan etdiyi XX əsrdə insanların etnik-siyasi və dini-mədəni birliyi üçün ciddi təhlükə yaradan və potensial hərbi münaqişələrin mənbəyi kimi meydana gələn separatizm meyilləri ilə bağlı məsələləri də xüsusi qeyd etmək lazımdır. Məhz bu dövrdə əsrlərlə mövcud olmuş imperiyaların dağılması dünyanın siyasi xəritəsinin tanınmaz şəkildə dəyişməsinə səbəb oldu. Separatizm və siyasi diferensiasiya prosesi XX əsrin 2-ci yarısında misli görünməmiş intensivliklə cərəyan etməyə başladı. Belə bir şəraitdə ayrı-ayrı dövlətlərin siyasi birliyini qoruyub saxlamaq, separatizm amillərini aradan qaldırmaq, müxtəlif etnos, din və əqidə sahiblərinin iqtisadi-siyasi birliklərdə könüllü və düşünülmüş şəkildə təmsil olunmasını təmin etmək üçün yüksək təşəkküllü tənzimləmə siyasətinə, optimal barışıq konsepsiyasına və qarşılıqlı anlaşmaya əsaslanan kompromis sistemə ehtiyac var idi.

Qloballaşma dinamik xarakter daşıyan bir prosesdir. O eyni zamanda obyektiv səciyyə daşıyır, həm pozitiv, həm də neqativ proseslərlə müşayiət olunur. Bu planetar miqyaslı proses özündə kəskin təzadlı əlamətləri ifadə edir. O, tək-cə birləşdirmir, həm də parçalayır, yalnız

zənginləşdirmir, həm də gözəçarpan dərəcədə tükəndirir və məhdudlaşdırır. Onun tərkib hissəsi kimi çıxış edən regionallaşma isə regional integrativ birliklərin və qruplaşmaların yaranması, fəaliyyəti, inkişafı və genişlənməsi kimi təzahür edir. O, qloballaşma prosesi ilə paralel şəkildə inkişaf etməklə, onun tam əksi kimi də təzahür edə bilər. Regional integrasiya təkə iqtisadi və mədəni sahələrdə baş vermir. Regional xarakterli hərbi birliklərin yaranması və deməli, nəticə etibarilə, hərbi integrasiya bu prosesin parlaq ifadəsidir.

“Region” və “regionallaşma” anlayışları ilə çoxlu sayda müxtəlif xarakterli məqamlar bağlıdır. Regional kompleks, regional böyük dövlətlər, regional təhlükəsizlik kompleksi, regional altsistemlər, regional qayda və nəhayət, regional münaqişələr.

Regional münaqişələr regional böyük dövlətlərlə, dünyanın lider dövlətləri, yaxud fəvqə dövlətlər arasında iqtisadi, hərbi-siyasi və geosiyasi maraqların toqquşması nəticəsində baş verir. Beynəlxalq münasibətlər sistemində artıq Roma imperiyasının süqutundan (476) bu günə qədər regional və qlobal miqyasda müxtəlif xarakterli hərbi münaqişələr baş vermiş və proses bu gün də davam edir. Regional münaqişələr bəşər tarixinin dinamik inkişafının başlıca motivləri kimi çıxış edir. XXI əsrin əvvəllərinə qədər Ümumdünya tarixində əlli minə yaxın müxtəlif miqyaslı və xarakterli münaqişələr baş vermiş və onların nəticəsində 250 milyon insan həlak olmuşdur. Hər yeni əsrdə özünəməxsus “təkamül prosesi” nəticəsində münaqişələrin miqyası və xarakteri dəyişmiş və XX əsrdə total hərbi münaqişə müstəvisinə keçmiş, qlobal xarakter daşımağa başlamışdır. I və II Dünya müharibələri bu “təkamülün” kulminasiyası olmuşdur. 1945-ci il 16 iyul tarixində ABŞ-ın Nevada ştatında nüvə silahının ilk sınağı, həmin ilin 6 – 9 avqust tarixlərində ABŞ Hərbi Hava qüvvələrinə məxsus təyyarələrdən Yaponiyanın Xirosimo və Naqasaki şəhərlərinə atom zərbələrinin endirilməsi və 1954-cü ildə SSRİ-də atom silahının kütləvi istehsalına başlanması nəticəsində münaqişələrin sərhədlərinə sədd çəkildi və onlar, bir qayda olaraq məhəlli xarakter daşımağa başladı.

Bu gün dünyada aktiv fazada və ya dondurulmuş çoxlu sayda münaqişələr mövcuddur. Məhəlli, yaxud lokal müharibələr, həmçinin regional münaqişələr kimi tanınan hərbi-siyasi qarşıdurmalar müasir qlobal siyasətin taktiki və strateji elementləri, həmçinin qlobal məqsədə çatmağın regional təyinatlı üsulu kimi təzahür edir. Hətta 1960-cı ildə ABŞ Hərbi doktrinasında rəsmi şəkildə “lokal münaqişə” termini öz əksini tapmış və o, “bir hərbi əməliyyatlar səhnəsində hər hansı münaqişə” kimi qiymətləndirilmişdir. Sonralar SSRİ-nin hərbi doktrinasında “ayrı-ayrı dövlətlər arasında münaqişələr, müstəqillik uğrunda milli azadlıq hərəkətləri, həmçinin vətəndaş qarşıdurmaları” lokal münaqişələr kateqoriyasına daxil edilmişdir [7, 4]. 2000-ci ildə qəbul olunmuş Rusiya Federasiyasının hərbi doktrinasında isə lokal münaqişə “kiçik miqyaslı müasir müharibə” kimi xarakterizə olunmuşdur [1].

Lokal müharibə, yaxud regional münaqişə, adətən, məhdud məkanda etnik, siyasi və ərazi mübahisələri ilə bağlı yaranmış, qlobal miqyasda maraqlı siyasi subyektlərin açıq, yaxud dolaylı yolla iştirakını nəzərdə tutan aktiv silahlı qarşıdurma fazasına keçmiş mübahisə hesab olunur. Beləliklə, müasir münaqişəli cəmiyyətin xarakteri belə bir nəticəyə gəlməyə imkan verir ki, bu gün planetin ayrı-ayrı regionlarında tüğyan edən məhəlli müharibələr heç də üzvi proses deyil. Onlar, bir qayda olaraq, dünyanın fəvqə dövlətlərinin imperiyapərəst və hegemonçuluq ambisiyalarının həyata keçirilməsində metod və vasitədir. Bu situasiya, ilk növbədə, onunla izah olunur ki, qlobal siyasətin istiqamətlərini təyin edən böyük dövlətlər regional komplekslərdə baş verən hadisələrə tam miqyasda təsir göstərmək və hətta onları idarə etmək imkanlarına malikdirlər. Məhz bu səbəbdən də, regional münaqişələrin güc, yaxud diplomatiya yolu ilə tənzimlənməsi imkanları da yalnız fəvqə dövlətlərə məxsusdur. Nə qədər ki, “qlobal siyasət və onun mənsubları regional münaqişələrin nemətləri ilə qidalanırlar”, əvvəlki əsrlərdə olduğu kimi XXI əsrdə də dünya tarixinin etnik-siyasi məzmununu müxtəlif miqyaslı və xarakterli münaqişələr təşkil edəcəkdir.

II Dünya müharibəsindən sonra atom erasının başlanması ilə əlaqədar dünyanın qlobal güc sistemləri arasında qarşıdurma “soyuq müharibə” fazasına qədəm qoymuşdu. Bununla əlaqədar onların regional münaqişələrdə iştirakı “alleqoriya” xarakteri daşıyırdı. Belə ki, bu iştirak fakt olsa da, bütün üsullarla ört-basdır edilirdi. XX əsrin 90-cı illərindən etibarən isə regional münaqişələrdə fəvqə güc sahibləri olan dövlətlərin iştirakı aşkar xarakter daşımağa başladı.

1949-cu il avqust ayının 12-də İsveçrənin Cenevrə şəhərində qəbul olunmuş “Müharibə qurbanları haqqında Beynəlxalq Konvensiya”da qəbul edilmiş prinsiplər: dinc əhalinin qorunması, yalnız hərbi obyektlərə hücum edilməsi, əsirlərin və yaralıların öldürülməməyi, qadağan olunmuş silahlardan istifadə olunmamağı, xəstə və yaralılara yardım göstərilməsi, əsir düşmüş dinc əhalinin yaşamaq hüququnun təmin edilməsi və s. dolayı yolla sübut edir ki, müharibələr qaçılmazdır və onlar müasir və gələcək tarixin əsas motivlərini təşkil edir və edəcəkdir. Cenevrə Konvensiyasına gəldikdə isə II Dünya müharibəsindən sonra baş vermiş bütün məhdud xarakterli münaqişələrdə onun heç bir prinsipinə əməl olunmamışdır və bu təbiidir. Çünki müharibə dövlətlər, dini və siyasi təşkilatlar, həmçinin etnoslar arasında münaqişədir, dialoqun, sağlam düşüncənin bitdiyi və silahların hərəkətə keçdiyi qanunsuzluq aktıdır. O, elə bir qarşıdurmadır ki, orada qalib gəlmək arzusu “ən çılğın hiss” kimi təzahür edir. Odur ki, bu qarşıdurmada “qalib gəlmək üçün bütün vasitələr gözəldir”. Nəzərə alsaq ki, aqressivlik insanın əsas instinktlərindən biri kimi varlığının ən dinamik hərəkətverici qüvvəsidir, bu arzunun necə hiddətlə, vəhşətlə və riqqətlə reallaşdırılmasını təsəvvür etmək çətin deyil. Alman filosofu F.Nitsşe 1887-ci ildə yazdığı “Əxlaqın mənşəyinə aid suala” (“Zur Genealogie der Moral”) əsərində “Die blonde Bestie” anlayışından istifadə edir. “Ağsaçlı dəlisov döyüşçü, yaxud vəhşi” mənasını verən termin “ağ irqdən olan və hakimiyyətə can atan insanın iradəsini və ruhunu” ifadə edir. Bu ideya “müharibə partiyasını” dəstəkləyən milyonlarla insanı yanlış ideyaların əsirinə çevirmiş və bu gün də onun milyonlarla tərəfdarı vardır. Məhz bu səbəbdən regional münaqişələrin müxanizmlərini lazım olan vaxtda işə salmaq olduqca asandır. Təki tələbat olsun.

Bu gün durmadan qloballaşan dünyada bir həqiqət məlumdur ki, əslində fəvqəl güc sahiblərinin “uzaq perspektivlərə” istiqamətlənmiş maraqlarını əks etdirən lokal xarakterli regional münaqişələr, hər an qlobal miqyaslı hərbi münaqişəyə çevrilə bilər. Bu isə müasir insan təfəkküründə “apokalipsis”, yaxud “qiyamət günü” kimi assosiasiya olunur. Belə bir nəticə hasil olur ki, sağlam əqidəyə və xoş məramlara əsaslanan sülhyaradan barış mexanizmlərinin işlənilməsi, bütün mövcud münaqişələrin barış konsepsiyasına uyğun şəkildə həll edilməsi günün ən vacib tələbi olaraq qalır.

Ədəbiyyat

1. Военная доктрина Российской Федерации/ Официальные документы в интересах оборонно-промышленного комплекса. Утверждена Указом Президента Российской Федерации №706 от 21.04.2000 г.. Проверено 12 сентября 2009
2. Веджвуд, С. В. Тридцатилетняя война. Москва: АСТ, 2013
3. Воробьева Н.Н. Проблема отношений христианской церкви и государства в Римской империи. I-IV вв. Омск: 2005
4. Лопухина А. П. Толковая Библия (Библия, Исход 20: 2-17). Москва: 2003
5. Сказкин С.Д. Хрестоматия по истории Средних веков. Т. III., Москва: 1950.
6. Усиков А., Яременко В. Анатомия “малых войн”. Независимое военное обозрение. 1998, № 4

UOT 32

Transmilli humanizmin integrativ xarakteri

s.f.d., dos. Cəfərova Esmira Hilal qızı
s.f.d. İsmayilov İlham Mehdixan oğlu
Mingəçevir Dövlət Universiteti

Transhumanizm (lat. trans – içərisindən və humanus - insani) bütün bəşəriyyətin intellektual imkanlarından istifadə etməklə müasir insanın vəziyyətində fundamental yeniliklərin baş verməsinin arzu olunan və mümkünliyünü iddia edir. Transhumanizm aparıcı texnologiyalara

əsaslanaraq insan əzablarının aradan qaldırılmasını, insan fərdinin qlobal miqyasda mütləq xoşbəxtliyinin təmin edilməsini, onun fiziki, əqli və psixoloji imkanlarının fəvqəladə səviyyəyə qaldırılmasını nəzərdə tutur. Transhumanizm həm fəlsəfi konsepsiya, həm də beynəlxalq hərəkatdır [2, 141]. Transhumanizm bioloji, informasiya, koqnitiv (psixoloji cəhətdən bağlı, əlaqəli olan) və nanotexnologiyaların konvergensiyası (lat.konverqo – yaxınlaşdırıram, kompromislərin yaxınlaşması və çuğlaşması prosesi) ideyasını da dəstəkləyir. Bəşər tarixinin hər bir dövründə mövcud olmuş, arzularla və fikirlərdə ifadə olunan çoxlu sayda mütərəqqi ideyaları transhumanizm kimi interpretasiya etmək olar. İlk dəfə “transhumanizm” (transhumane) sözündən Dante Aliqyeri özünün “İlahi komediya” əsərində istifadə etmişdi. Lakin müasir anlamda bu sözü ilk dəfə məşhur ingilis təkamülçü-bioloqu Culian Haksli (1887-1975) “Vəhylərsiz din” əsərində (1927) işlətmişdir. Haksli iddia edirdi ki, təbiət elmlərinin biologiyaya nüfuz etməsi genetikanın müstəqil elmi istiqamət kimi təşəkkül tapması və insanların gündəlik həyatının dinin təsirindən azad olması transhumanizm erasının başlanğıcı kimi qəbul olunmalıdır. Alim transhumanizmi tarixdə misli görünməmiş mütərəqqi ideologiya, “bəşəriyyətə sitayiş”, elmi-texniki inqilabın yeni mərhələsi kimi xarakterizə edirdi [3, 17].

Elmi-texniki tərəqqinin müasir dalğası transhumanizm ideyalarına marağı daha da artırmışdır. İran mənşəli amerika futuroloqu, transhumanizmin banilərindən biri olan Firiddun İsfəndiyari 1966-cı ildə transhumanizm dünyagörüşünü təhlil edərək qeyd etmişdi ki, o yeni dünyaya fenomenal baxışlar sistemidir, insanın özünü-təşkil prosesinə istiqamətlənmiş yeni həyat üslubudur. İsfəndiyarinin fikrincə son məqsəd elmin son nailiyyətlərindən istifadə etməklə varlığı “postinsan” mərhələsinə keçirməkdir.

1998-ci ildə İsveç alimi Nik Bostrom və ingilis alimi Devid Pirs “Ümumdünya transhumanistlər assosiasiyası” yaratdılar. 2012-ci ildə transhumanizm siyasətinin həyata keçirilməsinin coşqun dövrü başlandı. “Ömrün uzaldılması partiyası” təsis olundu. 2015-ci ildə isə Avropada və dünyada Transhumanist partiyaları təsis olunmağa başladı. Transhumanist partiyaların nizamnaməsində aşağıdakı dəyərlər öz əksini tapırdı:

- bütün üsullarla texniki tərəqqini dəstəkləmək və inkişaf etdirmək;
- elm və texnikanın nailiyyətlərini dərinlən mənimsəməklə bəşəriyyət üçün təhlükəli olan halların və əxlaqi problemlərin qarşısını vaxtında almaq;
- elmi-texniki nailiyyətlərdən istifadə etməklə hər bir ayrıca götürülmüş şəxsin fərdi azadlığını genişləndirmək;
- bütün potensial imkanlardan istifadə etməklə qocalmanın və ölümün qarşısını almaq;
- transhumanizm ideyalarının əksi olan təlimlərə və təşkilatlara qarşı mübarizə aparmaq;

Transhumanistlər yeni texnologiyaların yaradılması sahəsində başlıca diqqəti nanotexnologiyaların, biotexnologiyaların, informasiya texnologiyalarının inkişaf perspektivlərinə, süni intellekt sahəsində çalışmalara, təfəkkürün kompyuterin yaddaşına köçürülməsinə, kryptonikaya (yun. krion – soyuq, saxta - insan və heyvan cəsədinin gələcəkdə onların dirildilməsi ümidi ilə dondurulması) yetirirlər.

Müasir transhumanistlər iddia edirlər ki, durmadan sürətlənən texniki tərəqqi artıq 2050-ci ilə qədər “postinsan” tipinin yaradılmasına imkan verəcək və bu insanın intellektual və fiziki imkanları çağdaş insanın imkanlarından prinsipial şəkildə fərqlənəcəkdir. Transhumanistlər hesab edirlər ki, bu qlobal proyektin həyata keçirilməsi gen mühəndisliyinin, molekulyar nanotexnologiyanın, neyroprotezlərin və “kompyuter-beyin” kimi birbaşa interfeyslərin yaradılması sayəsində mümkün olacaqdır. “Ümid və arzularınızdan qorxmayın. Məhz arzuların əsiri olduğumuz bizi qarnalıq ibtidai icma bataqlığından bu günə - qalaktikaların fəthinin və ölməzliyin bir addımlığına gətirib çıxarmışdır”[5,68-70].

Qeyd etmək lazımdır ki, transhumanizmin uğurlu şəkildə həyata keçirilməsi üçün artıq çoxlu sayda sınaqdan çıxarılmış və yüksək nəticələr vermiş texnoloji mexanizmlər fəaliyyət göstərir. Məsələn, süni orqanlar və onların köçürülməsi, neyroprotezlər və onların quraşdırılması, orqanların yetişdirilməsi və tətbiqi (regenerativ tibb), klonlaşdırma, reproduktiv texnologiyalar, implantasiya, genetik diaqnostika və embrionun seçilməsi, dopinq, nootropolar (süurun integrativ imkanlarını gücləndirən dərmanlar), məhsuldarlığı artıran vasitələr, plastik cərrahiyyə, ekzoskelet (xarici

karkasın köməkliyi ilə insanın fiziki imkanlarının artırılması) bu qəbildən olan transhumanist elementlərdir ki, onlar tam gücü ilə humanitar inteqrasiya kimi qlobal bir prosesə xidmət edirlər [4, 140-146].

Yaxın gələcəkdə daha effektiv nailiyyətlər əldə etmək üçün gen mühəndisliyi, “təfəkkürün yüklənməsi” (insan intellektinin və idrakının başqa sistemlərə köçürülməsi məqsədi ilə skan edilməsi), ekzokorteks (yun. ekzo - xarici, cortex – qabıq – intellektin gücləndirilməsini təmin etmək üçün informasiyanın xarici sisteminin işlənməsi), izolyasiya olunmuş beyin (orqanizmdən ayrılmış, lakin öz həyat fəaliyyətini və işçi qüvvəsini qoruyub saxlamış beyin), krionika (dondurulmuş orqanizmin bərpası) və digər texnoloji yeniliklərdən istifadə olunacaqdır [1,163-183].

Müasir humanizm ideyalarının nəzəri əsaslarını işləyib hazırlamış mütəfəkkirlər hesab edirlər ki, transhumanizm klassik humanizmin radikal formasıdır. Bu baxımdan o, çoxlu sayda istiqamətlərdə, təlimlərdə və cərəyanlarda təzahür edir. Bunların içərisində abolisionizmi, libertarian trashumanizmini, postgenderizmi, texnoqayyanizmi, tranqressiv transhumanizmi xüsusi qeyd etmək lazımdır.

Abolisionizm (lat. abolitio – ləğv etmək) bütün hiss edən canlıların əzablarına son qoymaq üçün müvafiq texnologiyaların tətbiq olunmasını nəzərdə tutan etik ideologiya kimi təzhür edir.

Libertarian transhumanizmi isə libertarianlıqla (fran. libertarie–anarxist–aqressivliyi və zor işlədilməsini inkar edən siyasi fəlsəfi sistem) transhumanizmi birləşdirən siyasi ideologiya kimi xarakterizə olunur.

Texnoqayyanizm (lat. techno – texnologiya və qain – heya, xoşnud) – təbiəti təmiz və təhlükəsiz texnologiyalar vasitəsi ilə müdafiə olunmasını nəzərdə tutan mühafizəkar cərəyandır [6, 281].

Transqressiv transhumanizm isə biomorfoloji azadlığı ali məqsəd kimi ortaya qoyan cərəyan kimi təzahür edir. Transqressiv transhumanistlər subyektiv ideala yetişmək üçün insan bədəninin dəyişdirilməsi imkanlarını vacib şərt hesab edirlər. Onlar iddia edirlər ki, subyektiv ideala yetişmək transhumanizmin ən vacib nailiyyəti olmalıdır.

Beləliklə, yuxarıda qeyd olunan məqamların qısa təhlili belə bir fikir söyləməyə imkan verir ki, nəzəri təlimlərdə və praktikada öz əksini tapmış müasir humanist ideyalar bəşəriyyətin yaxın və uzaq gələcəyinin əsas məzmununu kimi təzahür edir və edəcəkdir. Bu qarşısızalmaz bir prosesdir və mütləq şəkildə zəruri xarakter daşıyır. Çünki qloballaşan və nanotexnologiyaların hakim mövqə tutduğu müasir cəmiyyətdə çağdaş intellektual, əxlaqi və fizioloji dəyərləri özündə ifadə edən postmodern insan tipinin formalaşdırılması bəşəriyyətin davamlı inkişafının ən vacib şərtidir.

Ədəbiyyat

1. Амстиславский С. Я., Сюзанна ла Фальци. Крионика. Мифы и реальность // В защиту науки. Бюл. № 2, Наука, 2007. 208 с.
2. Bostrom N. A history of transhumanist thought. Journal of Evolution and Technology, 2005, 14 (1)
3. Huxley Julian /Transhumanizm/ In New Bottles for New Wine. London: Chat Windus, 1957
4. Маслов В. М. Постчеловеческий фокус философии высоких технологий // Вестник Нижегородского университета им. Н. И. Лобачевского. Серия Социальные науки, № 3 (19), 2010
5. Междисциплинарный семинар по трансгуманизму и научному имморализму // Вестник Российского философского общества. Москва, 25-27 ноября 2008 г. / Антонов Д. П. Москва: Российское философское общество, 2006. Т. 2 (38), 256 с.
6. Томпсон М. Философия науки. Пер. с англ. А. Гарькавого. М.: ФАИР-ПРЕСС, 2003, 304 с.

İngilis şəxs adlarının Azərbaycan dilinə çevrilməsi yolları

*fil.f.d. İsmayilov Mayıl Yolçu oğlu
Mingəçevir Dövlət Universiteti*

Cəmiyyətin inkişafının ilk mərhələlərindən insanların bir – birinə müraciəti xüsusi şəxs adlarının zaman – zaman formalaşması ilə nəticələndi. Əvvəllər xüsusi adlar hər bir şəxsin yaşadığı məkan, əmək fəaliyyəti, tutduğu mövqe, həyatı bacarıqları, yaxşı - pis əməlləri, qəhrəmanlığı, şücaəti (Dədə Qorqudda ad qoyma ənənəsi buna canlı misal ola bilər – M.İ.) və s. ilə, başqa sözlə, insanları əhatə edən hadisələrlə bağlı olmuşdur. Əlbəttə, xüsusi şəxs adları hər bir xalqın milli mədəniyyətinin tərkib hissəsidir söyləsək, yanılmazdır. Xalqlar arasında elmi, mədəni, ticari əlaqələrin yaranması, eləcə də, müharibələr, istilalar, böyük imperiyaların idarə edilməsi zamanı tətbiq edilən üsul və vasitələr şəxs adlarının geniş areala çıxmasını zəruri etdi. Xüsusi şəxs adları dildə baş verən dəyişiklikləri özündə ehtiva etməklə qalmadı, tarixi gerçəkliyin inikasına çevrildi.

Xüsusi şəxs adlarının formalaşması prosesi uzun illərin, əsrlərin süzgəcindən keçmiş, eyni zamanda, insanların arzu və istəklərinin ifadəsində də müstəsna rol oynamışdır. Beləliklə, insan adlarının (antroponimlərin) cəmiyyət daxilində, həmçinin ondan kənarında nə dərəcədə vacib olduğu və böyük əhəmiyyət kəsb etməsi danılmazdır. Bütün Avropa ölkələrində, İngiltərə də daxil olmaqla, iki adlı antroponim sistemi yaranmış, ingilis dilində bənbətismal name, christian name, first name, given name, personal name onlara sinonim olaraq forename və prename (latın dilindən keçmiş praenomen sözüə uyğundur – M.İ.) kimi işlənməyə başlamışdır.

Düzdür, ikinci minilliyin əvvəlində tək adlı antroponimlər daha çox işlənsə də, orta əsrlərdə yuxarıda qeyd edildiyi kimi, yeni iki adlı sistem qərarlaşır. Bəzən, hətta iki fəmilialı adlar da işlənməyə başlayır.

Keçmiş SSRİ respublikalarında üç adlı antroponim sistem daha geniş yayılmışdı. Bu, əsasən rus antroponimlərinin işlənməsi qaydasına uyğunlaşdırılmışdı: Aleksandr Sergeyeviç Puşkin, Mixail Yuryeviç Lermontov, Vladimir İlyic (Ulyanov) Lenin.

Azərbaycanın Rusiyaya ilhaqından sonra rus antroponimlərinin təsiri ilə yaranan bu sistem bu gün də davam etməkdədir. Ancaq söz tərkibi cəhətdən müasir Azərbaycan antroponimləri 4 sözdən ibarətdir (Əliyeva Sona Məhəmməd qızı).

Söz tərkibi cəhətdən yanaşdıqda Şərqdə şəxs adları çoxsaylı sistemə malikdir. Xüsusilə, İslamın yayılmasından sonra çox adlı antroponimlər geniş yayılmağa başlayır. Bir neçə nəslin oğul xətti ilə sadalanması ilə şərtlənən Şərq antroponim sistemi İslam dünyasında bu gün də qalmaqdadır (Şeyx Məhəmməd Hussein Əli Əl Amoudi, Şeyx Məhəmməd bin Rəşid Əl, Şeyx Fəisal min Qəssim Al Thani). Eyni zamanda Tarixi şəxsiyyətlərin adlarını təhlil etsək bu rəngarəngliyi təsəvvür etmək o qədər də çətin deyildir.

İngilis şəxs adlarının Azərbaycan variantını müəyyənləşdirən zaman çətinlik törədən məsələlərdən biri həmin adların yaranma tarixi ilə bilgilərə diqqət yetirilməməsidir. Unutmaq olmaz ki, ingilis şəxs adları ilk növbədə ingilis xalqının tarixi və ingilis dilinin təşəkkülü ilə bağlıdır.

Belə bir fakta da diqqət yetirmək lazımdır ki, qədim ingilis qadın adları nə quruluş, nə də semantik xüsusiyyətlərinə görə kişi adlarından fərqlənməmişlər. Cins kateqoriyasını bildirmək üçün ikinci komponentə diqqət yetirmək lazım idi. Belə ki, kişilərə aid şəxs adlarının ikinci komponenti kişi cinsinə aid sözlərlə ifadə olunurdu: hafoc – şahin; man (n) – kişi, ər, qəhrəman; sige – qələbə, uğur; sunu – oğul, nəsil; weard – qoruyucu, gözətçi, müdafiəçi və s.

Bir cəhət də xüsusi önəm kəsb edirdi. Qədim mürəkkəb ingilis adlarının ikinci komponentinə insanların magik təsəvvürlərini özündə ehtiva edən sözlərin artırılması idi. Əqidəyə görə insan adlarına əlavə edilən: beorht – parlaq, işıqlı; bearn – qəhrəman; eald – qoca; sige – qələbə, uğur kimi sözlər ifadə etdikləri əməl və arzulara uyğun gəlirdi.

Qadın adlarının ikinci komponenti işə qadın cinsinə aid sözlərdən ibarət olurdu: gifu, qyfu – hədiyyə, henn – toyuq, frithu – sülh adlanacaq və s.

Kişi adlarının ikinci komponenti eyni zamanda onların cəmiyyətdə tutduğu mövqe və xarakterləri ilə bağlı olurdu: beald – cəsur; beorht – parlaq, işıqlı, heard – güclü, hünərli və s. kimi sifətlərlə işlənirdi.

Qadın adlarına daha çox əziz, mehriban mənasında işlənən leof sözü əlavə olunurdu.

VI əsrdən İngiltərədə xristian dininin yayılması, VIII əsrdən başlayan və XI əsrə kimi davam edən Skandinav istilasını, XI əsrdə Fransız - Normand ordusunun İngiltərəni zəbt etməsi ingilis dilinin və ingilis şəxs adlarının inkişafında yeni mərhələ təşkil edir. Belə ki, Richard, Robert, Uilyam, Ralp kimi adlar geniş yayılmağa başlayır.

Bibliyanın ingilis dilinə tərcüməsindən sonra qadın adları Mary, Anne, Joan, Elizabeth ingilis ad sistemində vətəndaşlıq hüququ qazanır.

1538 – ci ildən yeni doğulan uşaqların qeydiyyatının aparılması və kilsədə xaç suyuna salınmanın mütləqləşməsindən sonra kilsə yenidən xristian adlarının yayılmasına nail olmağa çalışır.

XVI – XVIII əsrlərdə İngiltərə William (Uilyam), John (Jon), Thomas (Tomas) kişi adları, Elizabeth (Yelizaveta, Elizabet), Mary (Meri, Mariya), Anne (Anna) qadın adları geniş yayılmışdır.

Şəxs adlarının yaranmasında və yayılmasında heç şübhəsiz, yazıçı və şairlərin yaradıcılığı və onların qəhrəmanlarının adları müstəsna rol oynamışdır. Çoser, Şekspir, Defo, Swift, Skott, Qolsuorsi, Bronte, Bayron, Drayzer kimi söz nəhənglərinin ədəbi qəhrəmanlarının adları bu gün təkcə İngiltərə və Amerikada deyil, bütün dünyada yayılmışdır.

İngilis şəxs adlarının Azərbaycan dilinə çətinlik törədən məsələlərdən biri də ingilis dilində bir neçə hərfin bir səs kimi tələffüz edilməsidir. Hərf birləşmələrinin tələffüzü ilə bağlı vahid qayda olmamasıdır.

Bəzən qısaltmaların da çevrilməsində çətinliklər yaranır. Elə hallar da olur ki, müxtəlif cür yazılan şəxs adlarını eyni şəkildə çevirmək lazım gəlir:

Prissie, Prissy ['prisi] – Prissi

Rosie, Rossy ['rouzi] – Rozi

Roxie, Roxy ['rəksi] – Roksi

Nickie, Nicky [nikı] – Niki

Phemie, Phemy [feymi] – Feymi

Maxey, Maxie, Maxy [mæksi] – Maksı

Eyni cür yazılan adlar bəzən müxtəlif variantlarda çevrilməlidir:

Nannie – Nanni, Nenni; Rand – Rand, Rend

İngilis adlarını Azərbaycan dilinə çevirərkən həmin şəxs adlarını həmçinin tələffüzə görə də çevirmək məqsəduyğundur:

Gabay [geıbı] – Qeybi; Gabey [geıbı] – Qeybi; Fransie ['fra:nsi] – Fransı; Christy [kristi] – Kristi.

Dilimizə rus dili vasitəsilə keçmiş şəxs adları da vardır ki, onların bəzən yazılışında yanlışlığa yol verilmişdir. Bu da onunla əlaqədardır ki, rus dilində h, g, ə səsləri mövcud deyildir.

İngilis və Azərbaycan dillərində eyni səslərin olması və rus dilində h, ə səslərinin olmaması rus dili vasitəsilə dilimizə keçən şəxs adlarının yazılışında müxtəliflik yaratmış, bu da sonralar ingilis şəxs adlarının Azərbaycanca müxtəlif yazılış variantlarının işlənməsinə səbəb olmuşdur.

Qapalı heca ilə bitən iki hecalı, eləcə də tək hecalı tam qapalı ingilis şəxs adları Azərbaycan dilinə, əsasən, olduğu kimi çevrilir:

Tom – Tom, Robert – Robert, Bart – Bart, Barton – Barton, Barak – Barak, Anna – Anna.

Göründüyü kimi, ingilis şəxs adlarının Azərbaycan dilinə çevrilməsi zamanı İngiltərənin tarixi, ingilis dilinin təşəkkülü, şəxs adlarının etimologiyası nəzərə alınmalıdır.

Ədəbiyyat

1. Bardley C.W. A Dictionary of English and Welsh Surnames with Special American Instances. Baltimore: 1967
2. Cottle B. The Penguin Dictionary of Surnames. Harmondsworth: 1967

3. Forssner T. Continental Germanic Personal Names in England. Uppsala: 1916
4. Kolatch A.J. The Name Dictionary. Modern English and Hebrew Names. New York: 1967
5. Reaney P.H. A Dictionary of British Surnames. London: 1958
6. Withycombe E.G. The Oxford Dictionary of English Christian Names. 2nd ed. Oxford: 1959

UOT 37.013

Qloballaşma posesində yeni təlim texnologiyalarının tətbiqi

*p.f.d., dos. Əzizova Zənfira Mirsəfər qızı
Mingəçevir Dövlət Universiteti*

Müasir qloballaşma əsrində informasiya və kommunikasiya texnologiyaları, çoxşaxəli innovasiya sistemləri hər bir dövlətin, cəmiyyətin inkişafına təsir göstərir.

Azərbaycan Respublikasının Prezidenti, cənab İlham Əliyev demişdir: “İnsan kapitalı inkişaf etmiş ölkələrin indiki durumunu müəyyən edən amildir. Həmin ölkələr təbii resurslar hesabına yox, intellektual potensiala, yeni texnologiyaların icad olması, tətbiqinə görə inkişaf edirlər. Biz də bu yolu seçməliyik”.

Azərbaycan Respublikasının Prezidentinin “2008-2012-ci illərdə Azərbaycan Respublikasında təhsil sisteminin informasiyalaşdırılması üzrə Dövlət Proqramı”nın təsdiq edilməsi barədə 10 iyun 2008-ci il qəbul edilmiş qərarı böyük əhəmiyyətə malikdir. “Informasiya cəmiyyətinin tam hüquqlu üzvü olmaq üçün informasiya resurslarından səmərəli istifadə etmək, texnoloji vasitələrə yiyələnmək, informasiyanın xüsusiyyətlərinə yaxından bələd olmaq və vətəndaşlarda, xüsusən də gənclərdə bu kimi xüsusiyyətlərin, yəni informasiya mədəniyyətinin, informasiya dünyagörüşünün formalaşması və onları informasiya cəmiyyətinə hazırlamaq, bu vacib sahənin ardıcıl inkişaf etdirilməsi istiqamətində növbəti uğurlu addımlardandır” [1, s.2].

Yazıçı, futurist Alvin Toffler “The Future as a Way of Life” əsərində yazırdı: “21-ci əsrin savadsızları oxumağı və yazmağı bacarmayanlar deyil, öyrənməyi, bildiklərini bir kənara qoymağı və yenidən öyrənməyi bacarmayan kəslərdir” [5].

1916-cı ildə nəşr edilmiş “Demokratiya və təhsil” əsərində amerikalı ictimai xadim və filosof Con Dyui yazırdı: “Təhsil həyata hazırlıq deyil; təhsil həyatın özüdür” [6, s.2].

Müasir təhsili yeni texnologiyasız təsəvvür etmək çətindir. Hazırda təhsildə tətbiq olunan interaktiv metodlar, informasiya-kommunikasiya texnologiyaları zaman-zaman dəyişir, yenilənir. Elektron dərsliklər yaranır. Auditoriyalar texniki vasitələrlə, sürətli kompüterlə, məsafədən təhsil avadanlıqları ilə təchiz edilir. Ancaq unutmamalıyıq ki, bütün bunlar nə dərslikləri, nə də müəllimləri əvəz edə bilməz.

Təlim zamanı pedaqoji vasitələri müəllim müəyyənləşdirir. Müəllim pedaqoji vasitələrin kompleksindən xəbərdar olmaqla yanaşı, eyni zamanda, təlimin səmərəliliyini təmin etmək üçün bu vasitələri harada, niyə, nə vaxt və hansı şəraitə, ən başlıcası isə kimlərə tətbiq edəcəyini bilməlidir. Bu da o deməkdir ki, müəllim təlimdə müasir texnologiyaların tətbiqini bilməlidir. Pedaqoji texnologiya təlimdə təkə kompüterdən və digər texniki təlim vasitələrindən istifadə deyil, həm də təhsil problemlərindəki faktların təhlili yolu ilə təlim prosesinin səmərəliliyinin və effektivliyinin yüksəldilməsi üçün prinsiplərin, üsulların, vasitələrin aranıb aşkarlanması, müəyyənləşdirilməsi və optimal metodların tətbiqi metodikasının hazırlanması və qiymətləndirilməsidir. Müəllimin məharəti ondan ibarət olmalıdır ki, o, şagirdlərinə qarşı, eyni zamanda, öyrədilən fənnə qarşı düzgün münasibət formalaşdırmağı bacarsın. Müəllimlə şagirdlərin arasında ittifaqın yaranması, müəllimlə şagirdin təması bilik qazanmanı asanlaşdırır və şagirdə düşünmə imkanı verir.

Məşhur çin mütəfəkkiri Konfutsi 2500 il bundan əvvəl demişdir: “Müəllim şagirdi öyrəndə də, tərbiyə edəndə də onu irəliyə aparır, arxasınca dartmır, onda maraq oyadır, məcbur etmir, ona yol göstərir, yolu sərbəst getməyə imkan yaradır. Nə qədər ki, o, şagirddə maraq oyadır, məcbur etmir, deməli, tələbənin bilik qazanması asanlaşır. Nə qədər ki, o, şagirdə yalnız yol açır, ona düşünmək imkanı verir”.

Müasirimiz mərhum akademik Azad Mirzəcanzadə bu məsələyə xüsusi diqqət yetirərək yazırdı: “Təlim prosesində yalnız tələbənin müəllimlə görüşü yox, bir də onların bir-birini anlaması əsas şərtidir. Müəllimlə tələbənin ancaq ürəklə danışması, sərbəst fikir mübadiləsi çox şey öyrədir” [4, s.227].

Respublikamızın tanınmış pedaqoqlarından olan pedaqoji elmlər doktoru professor Əjdər Ağayev “Pedaqogika” dərslisinin 179-cu səhifəsində belə yazır: “Pedaqogika elmi belə bir nəticəyə gəlmişdir ki, kollektivdə ünsiyyət prosesi nə qədər zəngin olarsa şagirdlərin hərtərəfli inkişafı, bilik, bacarıq və vərdislərinin möhkəmlənməsi prosesi bir o qədər sürətlənər” [2, s.179].

Şagird təlim prosesində dərsi quru öyüd-nəsihət, mücərrəd mühakimələr şəklində sevmir. Şagird öz müəllimini ritorik nəsihətçi yox, həyat nəfəsli dost, valideyn, müdrik tərbiyəçi kimi tanıyanda onun pərəstişkarı olur. Müasir dövrdə təhsil müəssisələrində yeni təlim texnologiyalarının tətbiqi sürətləndirilməlidir. Çünki müasir sosial-mədəni problemlər tələbələrə kosmik səviyyədə geniş düşünməyi bir tələb kimi irəli sürür. Universitetlərimizdə və tədqiqat institutlarımızda təhsilə, koqnitiv (şüurla bağlı olan) psixologiyaya və nevrologiyaya dair aparılan tədqiqatlar insanların necə öyrənilməsi barəsində yeni izahlar ortaya qoymuşdur [3].

Bununla yanaşı müxtəlif fəaliyyət sahələrində texnologiyaların geniş yayılması “iş bacarıqları” və “oxumuş (təhsilli) insan” anlayışlarına yeni təriflərin verilməsinə səbəb olmuşdur. Bu dəyişikliklərə sinə gərmək üçün müəllimlər daha çox texnologiyaların köməyindən istifadə edir. Bir təlim nəzəriyyəsi olan konstruktivizm (yaradıcı öyrənmə) kompyuterlərdən və digər texnologiyalardan səmərəli və maraqlı şəkildə istifadə edilməsi üçün çox dəyərli bir struktur təklif edir. Texnologiya şagirdlərin istifadə etdiyi resursların çeşidini zənginləşdirməklə yanaşı, onlara yaşadıkları dünyanı dərk etməkdə köməklik edə bilər. Özlərinin müstəqil və fərdi öyrənmələr kimi inkişafında müəllimləri və həmyaşıdları tərəfindən dəstəklənən şagirdlər texnologiyalardan öz fəaliyyətlərini gücləndirmək və məktəbdən kənarında resurslarla əlaqə yaratmaq üçün istifadə edə bilərlər. Kompyuterlər dinamik təlim vasitələridir. Bu vasitələr şagirdlərə real həyatla bağlı olan çeşidli interaktiv öyrənmə təcrübələri təmin edə bilər ki, bunu təcrübəli sinifdə istifadə olunan digər vasitələrdən almaq mümkün deyil, lakin bu o demək deyil ki, sinifdə istifadə olunan digər vasitələr kompyuterlərə tabe edilməlidir. Əslində bu şagirdləri fəal şəkildə bilik əldə etməyə və qarşıya qoyulmuş məsələləri həll etməyə cəlb etmək üçün kompyuterləri bütün digər vasitələrlə birgə işlətməyə çağırışdır. Yalnız bu zaman təlim mühiti texnologiyaları da inteqrasiya etməklə öyrənmə prosesini həqiqətən dəstəkləyəcəkdir.

Ədəbiyyat

1. “2008-2012-ci illərdə Azərbaycan Respublikasında Təhsil sistemi”nin informasiyalaşdırılması üzrə Dövlət Proqramı. Bakı, 10 iyun 2008-ci il
2. Ağayev Ə.Ə., Talıbov Y.R., İsayev İ.N., Eminov A.İ. Pedaqogika. Bakı: 1993
3. Ağayev Ə.Ə. Təlim prosesi: ənənə və müasirlik. Bakı: 2006
4. Mirzəcanzadə A.X. İxtisasa giriş. Bakı: 1990
5. Toffler A. The Future as a Way of Life. Horizon magazine, Summer 1965, Vol VII, Num 3
6. John Dewey. Democracy and Education. Introduction to the Philosophy of Education. Free Press: NY, 1997

Orxon-Yenisey abidələri və Qarabağ şivələri

*fil.f.d., dos. Manafov Namaz Rizvan oğlu
Mingəçevir Dövlət Universiteti*

Türk sözü bugünkü türk xalqlarının dillərini və onların tarixi-etnik-genetik köklərini ümumiləşdirən addır.

Türk xalqlarına məxsus yazılı abidələrin hər birində müasir türk dillərinin hamısının payı var. Məhz bu payı qoruyub saxlayan Orxon-Yenisey yazılı abidələri... əsas mənbə kimi xüsusi yer tutur [2, s.3].

Qədim türklərin tarixi, qəhrəmanlıq kecmişi, mədəniyyəti, dili bu daş salnamələrdə -Orxon – Yenisey abidələrində öz əksini tapmışdır. Qədim türk dövrünün V-X əsrlər ədəbi dili kimi bu yazılı abidələrin qiyməti və əhəmiyyəti ölçüyəgəlməzdir. Axı Orxon-Yenisey abidələri türk xalqlarının əldə olan ən qədim yazı nümunələri hesab olunur.

Göy türk yazılı abidələrinin dilində işlənən, dilin ən qədim leksik qatına aid olan sözlərin bəziləri bu gün Azərbaycan dilində, eləcə də müasir türk dillərinin coxunda arxaikləşsə də, şivələrin lüğət tərkibində qorunub saxlanır. Müəyyən bir sözün yazılı abidələrdə işlənməsi həmin sözün qədimliyinə, müasir şivələrdə işlənməsi isə bu sözün tarixən Azərbaycan dilinə mənsubluğuna dəlalət edir [1, s.223].

Doğrudur, Orxon-Yenisey yazılı abidələrinin lüğət tərkibi həm xarici (V.Tomsen, V.Radlovla yanaşı R.M.Melioranski, Y.Nemet, S.Y. Malov, Hüseyin Orkun, Məhərrəm Ergin), həm Azərbaycan dilçiləri (Ə. Şükürlü, Ə.Rəcəbov, C.Cəfərov, Ə.Quliyev, M.Qıpçaq) tərəfindən tədqiqat obyektinə kimi təhlil edilmişdir, lakin arxaik hesab edilən sözlərin müasir türk dilləri şivələrində mühafizəsindən az bəhs olunmuşdur.

Orxon-Yenisey abidələrində işlənilən, müasir türk dillərində arxaik hesab olunan sözlərin bir qismi eynilə, bir qismi müəyyən fonetik və ya semantik dəyişmələrlə Azərbaycan dilinin Qarabağ şivələrində işlənir.

Qədim türk sözlərinin Qarabağ şivəsində mühafizəsi mövzusu təsadüfi seçilməyib. Axı Qarabağ şivələrinin daşıyıcılarının böyük bir qismi hazırda Azərbaycanın müxtəlif bölgələrində yaşayır. Qarabağ bəlgəsində yaşamış əhalinin məcburən başqa bölgələrə köçməsi şivələrin qarışmasına, çarpazlaşmasına, unudulmasına səbəb olur. Unutmayaq ki, Qarabağ şivələri özünəməxsus zəngin və rəngarəng xüsusiyyətləri olan lüğət tərkibinə malikdir. Min illərin sınağından keçib bu günümüzdə çatmış dil faktları yaşlı və orta nəsillərdən dünyadan köçdükdən sonra unudulacaq. Təbii ki, bu sözləri yaddaşlara köçürmək lazımdır.

Qarabağ şivələrində Orxon-Yenisey abidələrinin dilində işlənmiş sözlər coxdur.

Bu ayrıca, geniş bir tədqiqat mövzudur. Biz dəryadan damla götürmüşük.

Arığ. Tonikukun şərəfinə yazılmış abidədə arığ sözü “təmiz” mənasında işlənib.

Məs.: -Yanalım! Arığ obutu yıg,-tidi. Tərcüməsi: -Hamımız qayıdaq. Təmiz xəcalət(məğlubiyyətdən) yaxşıdır [4, s.248].

Qarabağ şivələrində bu söz arı fonetik variantında “təmiz” mənasında işlənir:

- Aydan arı, sudan duruyam.

Türk dillərində söz sonunda ğ samitinin düşməsi arığ>arı, uluğ > ulu, sarığ > sarı, kapığ > qapı və s. sözlərdə də müşahidə olunur.

Ağır. Əbülfəz Rəcəbli “Qədim türkcə-Azərbaycanca lüğət”də bu sözün Göy türk abidələrinin dilində “ağır, güclü, hörmətli, qüdrətli” mənalarında işləndiyini geyd edir [3, s.30]. Məs.: - Bökke özüm olurup bunca ağır törük tört bulundaki itdim... Tərcüməsi: - Özüm taxtda oturub dörd tərəfi əhatə edən güclü, nüfuzlu dövlət yaratdım...

Elbrus Əzizov şivələrdə ağır sözünün ağırır şəklində “hörmət etmək, ehtiram etmək, hörmətlə anmaq, cox qiymətləndirmək, hörmətlə qarşılamaq, qonaq etmək, yada salmaq, əzizləmək” mənalarını ifadə etdiyini göstərir. Ağırır və ağırır sözləri arasındakı fonetik fərq rı > rr assimilyasiyası ilə əlaqədardır [1, s.229].

Ağır sözü Qarabağ şivələrində də işlənir. Cəbrayıl şivəsində ağırırmaq “qonağı hörmətlə qəbul etmək” deməkdir.

Dilimizdə bəzi leksik vahidlərdə ağır sözü öz ilkin semantikasını qoruyub saxlayıb. Məs: Ağır otur, batman gəl (Atalar sözü).

Ağ. “Bilge Kağan”ın şərəfinə yazılmış abidədə ağ feili “qalxmaq” mənasında işlənir. Məs.: - ... yışka ağdı. Tərcüməsi:-...meşəli dağa qalxdı.

Bu söz Qarabağ şivələrində “ cıxmaq, qalxmaq; bir tərəfə əyilmək, (yük haqqında)” mənalarında mühafizə olunmuşdur. Məs.: -Qoyun dağa ağdı (qalxdı). Qoymağınan yük ağmax olsun (əyilsin; ağmax olmaq-əyilmək).

Ay. Abidələrin dilində ay sözü “ demək, söyləmək, mühakimə yürütmək,xəbər vermək” mənasında işlənir [4, s.32]. Məs.: -Bilga Tonukuk bana aydı: Tərcüməsi:

-Mənə - bilici Tonyukuka dedi:[3, s.252].

Füzuli şivəsində ay feili eyni mənada (“ söyləmək, demək “ mənasında) işlənir. Məs.: - O ma: söz aydı (söz dedi).

Yazı. Göy türk yazılı abidələrində - Gül-Tiqinin şərəfinə yazılmış abidənin kiçik mətnində yazı sözü “çöl, səhra” mənalarında işlənir. Məs.: -İlqarü Şantun jazıka tagi süladım...Tərcüməsi: İrelidə Şantun çölünədək qoşun çəkdim... [3, s.219].

Müasir Azərbaycan ədəbi dilində arxaikləşən yazı sözü Qarabağ şivələrində mühafizə olunur, bu gün də “çöl, səhra,düzənlik” mənalarında işlənir. Məs.:

- Quvatdıya (Qubadlıya) gedəndə yazı getdixcə gutarmır (Laçın şivəsi);-Yazıdan çayacan yağış məni döydü (Zəngilan şivəsi); - Qavaxlar susuz yazılar çoxudu (Füzuli şivəsi).

Yorit. Bu söz abidələrin dilində “yürüş etmək” mənasında işlənib. Məs.: Bunça yitke teqi yorıtdım. Tərcüməsi:- Bu qədər yerə kimi yürüş etdim. Bu sözə Qarabağ dialektlərində yortmaq, yürüyüb-yortmaq, yəni “bütün günü gəzmək” mənalarında rast gəlinir [5, s.73].

Orxon-Yenisey abidələrinin dilində işlənmiş və Qarabağ şivələrində mühafizə olunan bu qədim türk sözləri xalqımızın və dilimizin tarixini öyrənmək baxımından xüsusi əhəmiyyətə malikdir.

Tarixi faktlar və Qarabağ şivələrinin əsasını təşkil edən qədim türk sözləri bir daha təsdiq edir ki, Qarabağ ta qədimdən Oğuz tayfalarının məskunlaşdığı yerdir,

Qarabağ əzəli türk torpağıdır.

Ədəbiyyat

1. Əzizov E. Azərbaycan dilinin tarixi dialektologiyası. Bakı: 1999
2. Xəlilov B. 224 qədim türk sözü. Bakı: 2010
3. Rəcəbli Ə. Qədim Türkcə - Azərbaycanca lüğət. Bakı: 2001
4. Şükürlü Ə. Qədim türk yazılı abidələrinin dili. Bakı: 1993
5. Vəliyeva G. Qədim türk dili. Bakı: 2005

UOT 81

Dil ictimai hadisə kimi

*fil.f.d., dos. Allahverdiyeva Aytən Elşad qızı
AMEA Dilçilik İnstitutu*

Dil ictimai hadisə olub, insanlar arasında əsas ünsiyyət vasitəsidir. İnsan, dili yalnız cəmiyyətdə öyrənir, cəmiyyətdən kənarında dil mövcud deyildir. Həmçinin dilsiz də cəmiyyətin mövcudluğu mümkün deyildir. Məhz dil sayəsində cəmiyyət inkişaf edərək indiki səviyyəsinə çatmışdır. Elə bir insan fəaliyyəti sahəsi yoxdur ki, dil olmadan inkişaf etsin. İnsanlar gündəlik

həyatlarında müxtəlif məkanlarda və müxtəlif insanlar arasında olurlar. Bu zaman onlar dil vasitəsilə öz fikirlərini lazımi şəkildə çatdırır, ətrafdakıların fikirlərini öyrənir, işlərini planlaşdırır, nailiyyətlər əldə edirlər. Ona görə də hətta bir anlıq belə insan fəaliyyətini cəmiyyəti dilsiz təsəvvür etmək olmur. Məlumdur ki, dünya dillərinin heç də hamısı eyni səviyyədə inkişaf etməmişdir. Buna həm tarixi, həm də coğrafi, siyasi, ictimai-mədəni faktorlar səbəb olmuşdur.

Dil nədir? Necə yaranmışdır? Bu kimi suallar ilk görünüşdə çox asan görünsə də lap qədimdən insanların diqqətini cəlb etmiş, onları tarix boyu düşündürmüşdür. Dil insanların ən böyük kəşfi olub, ümumilikdə insan həyatının bütün sahələrini əhatə edir. Dilin tədqiqi zamanı dilçilik sahəsində müxtəlif fikirlər meydana çıxmışdır. Bəzi tədqiqatçılar dili bioloji (A.Şleyxer), bəziləri psixoloji (H.Şteyntal alman dilçisi) və A.Potebnya (rus dilçisi), bəziləri isə fizioloji hadisə kimi qələmə vermişlər. Lakin artıq sübut olunduğu kimi bu fikirlərin heç biri doğru deyildir.

A.Babayev bu məsələ ilə bağlı qeyd edir ki: “Dil fərdi psixoloji hadisə olsa idi, onda adamın danışması üçün heç də cəmiyyət lazım olmazdı, hər kəs öz-özünə danışardı. Bundan əlavə, dil psixoloji hadisə olsaydı hər kəsin öz dili ola bilərdi. Onda dil ümumi yox, xüsusi olmalı idi... Bu dediklərimizdən belə nəticə çıxarmaq olar ki, dil fizioloji, psixoloji, bioloji hadisə deyil, ictimai hadisədir. Dil bütün ictimai hadisələrdən qədimdir. Əgər bütün ictimai hadisələr cəmiyyət formalaşdıqdan sonra meydana gəlsə, cəmiyyətin formalaşması üçün dil lazım idi... Əslində dil və cəmiyyət qarşılıqlı asılılıq münasibətidir” [1, s.163-165].

Dil ictimai hadisədir və insanlar arasında əsas ünsiyyət vasitəsidir. İnsanların dilə olan tələbatı hətta qidaya, havaya, yuxuya olan tələbatla eyniləşdirilir. Cəmiyyət inkişaf etdikcə dilə tələbat da artır. Dilin zərurətdən, yəni birgə fəaliyyət göstərmək tələbatından yarandığı fikrini alman dilçisi V. Humbolt da öz əsərlərində sübut etməyə çalışmışdır. O, yazırdı: “Dilin ilkin mənbəyi bizim üçün əl çatmaz bir sirdir. Dil şübhəsiz insandan yaranmışdır. İnsan yalnız dilin sayəsində insandır. Dil insanların... dünyagörüşünün yaranması üçün zəruridir. Xalqın dili onun ruhudur və xalqın ruhu onun dilidir. Dil yalnız cəmiyyətdə inkişaf edir. Dilə ölü məhsul kimi deyil, yaradıcı bir proses kimi baxmaq lazımdır. Xalq bədii yaradıcılıq və fikirləşmə yoluna qədəm qoyduqda dilə əks təsir göstərir” [3, s. 39].

Doğrudan da insanın formalaşmasında dilin müstəsna əhəmiyyəti vardır, insanın gerçəkliyi qavramasında, dünyanı və özünü dərk etməsində, fərdi və ictimai dünyagörüşünün formalaşmasında, cəmiyyətin təşəkkülündə dilin rolu əvəzəedilməzdir. Əgər qədim dövrlərdə dil hər hansı hiss-həyəcan bildirən səslərdən, daha sonra özünü müdafiə və kollektiv iş zərurətindən yaranan xırda kəsik sözlərdən ibarət idisə, cəmiyyət inkişaf etdikcə dilin də inkişafına təkan verdi və əksinə, dil inkişaf etdikcə cəmiyyəti də inkişaf etdirdi. Dil sayəsində insanlar öz fikirlərini daha aydın və rəngarəng ifadə etməyə başladılar. Fikir müxtəlifliyi və müzakirələr geniş şəkildə yayıldı. İnsanlar təkcə gündəlik həyat, ailə məişət işləri ilə bağlı fikirlərini bölüşməklə kifayətlənməyib yaradılış, ətraf mühitlə maraqlanırdılar. Beləcə, ilkin biliklərin əsası qoyuldu. Elm sahəsinin inkişaf etməsi əldə edilmiş biliklərin qeydə alınaraq gələcək nəsillərə çatdırılmasını şərtləndirdi. Bununla da dil vasitəsilə biliklərin nəsillərdən-nəsillərə ötürülməsi həyata keçirildi. Bu isə dilin cəmiyyət üçün nə dərəcədə əhəmiyyətli olduğunu göstəricisidir. A.Qurbanov bu haqda yazır: “dil vasitəsilə toplanıb ümumiləşdirilmiş nailiyyətlər gələcək inkişaf üçün baza olur” [2, I c., s. 291]. Məhz dil sayəsində cəmiyyət inkişaf edərək indiki səviyyəsinə çatmışdır. İnsan fəaliyyətinin elə bir sahəsi yoxdur ki, dil olmadan inkişaf etsin. İnsanlar gündəlik həyatlarında müxtəlif məkanlarda və müxtəlif insanlar arasında olurlar. Bu zaman onlar dil vasitəsilə öz fikirlərini lazımi şəkildə çatdırır, ətrafdakıların fikirlərini öyrənir, işlərini planlaşdırır, nailiyyətlər əldə edirlər. İnsan fəaliyyətini-cəmiyyətini dilsiz təsəvvür etmək olmur. Bu o deməkdir ki, hər hansı dilin ölməsi, yəni istifadədən kənar qalması həmin cəmiyyətin də məhv olmasıdır. Çünki hər bir dil məxsus olduğu xalqın-insanların tarixi, ədəbiyyatı və mədəniyyətini özündə əks etdirir. “Dil cəmiyyətin elmi, mədəni həyatının inkişafında da başlıca vasitələrdən biri olmuş və indi də belə bir mühüm vasitə olaraq qalır” [2, I c., s.291].

Ədəbiyyat

1. Babayev A.M. Dilçiliyə giriş, Bakı: Maarif, 1992, 504 s.
2. Qurbanov A. M. Ümumi dilçilik. 2 cildə, I c. Bakı: Maarif, 1989, 568 s. II c. 1993, 548s.
3. Rəcəbov Ə.Ə. Dilçilik tarixi. Bakı: Maarif, 1978, 538 s.
4. Rəcəbov Ə.Ə. Dil, şüur, cəmiyyət, tarix. Bakı: Azərənşr, 1993, 160 s.
5. <http://www.wikipedia.org>

UOT 37 (100)

Qloballaşma prosesində təhsilin milli və bəşəri dəyərlər əsasında təşkili

*fil.f.d., dos. Namazova Flora Kamran qızı
Mingəçevir Dövlət Universiteti*

Müasir dövrün qlobal problemlərindən biri təhsilin milli və bəşəri dəyərlər əsasında təşkilidir. Çətin şərait və problemlərə baxmayaraq təhsilimizin inkişafı üçün görülən işlər böyük əhəmiyyətə malikdir.

Bazar iqtisadiyyatı şəraitində, rəqabətin sürətlə artdığı bir vaxtda təhsilimizin inkişafı, ona verilən önəm zamanın tələbidir.

Qloballaşma birbaşa təhsilli cəmiyyətin meydana çıxması ilə bağlıdır. Qloballaşma millətlərarası əməkdaşlığın, mədəniyyətin güclənməsi və əməyin dünya üzərində eyni qaydalarla bölünməsinə nəzərdə tutur.

Fəlsəfi düşüncəyə görə, “qloballaşma indiki insanların, həm də gələcək nəsillərin taleyinə təsir göstərir və mahiyyət etibarını ilə gələcəkdə insanların və bütün bəşəriyyətin həm maddi, həm də mənəvi sahəsində hələ mövcud olacaq problemlərdir”

Elmin, təhsilin hər kəsə məlum olan nailiyyətlərindən başqa, faktlarla sübut olunmuşdur ki, elm və təhsilin səviyyəsi yüksək olan ölkələrdə cinayət hadisələri nadir hallarda baş verir. Elm və təhsil inkişaf etdikcə insanlarda həyata baxışlar da dəyişir.

Hər bir dövlət elmi və mədəniyyəti ilə tanınır. Azərbaycan xalqı da elmə hər zaman yüksək qiymət vermiş və hər bir gəncin savadlı böyüməsi üçün əlindən gələni əsirgəməmişdir.

Təhsil bir dövlət üçün ən dərin mahiyyət kəsb edən ən qabaqcıl sahədir. Qloballaşmanın təhsilə təsirini araşdırmazdan öncə müəyyən ictimai-siyasi amillərin aydınlaşdırılmasına ehtiyac duyulur. Son onilliklərin səciyyəvi əlaməti olan qloballaşma mahiyyətinə görə sərhədlərin pozulması, bütövləşməsi deməkdir və bu proses məzmununa uyğun olaraq bir sıra suallar ortaya çıxır: Qloballaşma cəmiyyətin inkişaf tarixinin qanunauyğun nəticəsidir, yoxsa siyasi məqsədlərə xidmət edən vasitədir? Hər sahədə bütövləşmə, sərhədlərin pozulması kimi anlaşılan qloballaşma təhsil sistemindəki sərhədləri də pozmuşdur. Təhsildə başlanan bu prosesin ona təsiri labüddürmü və həmin təsir hansı istiqamətləri əhatə edir?

Araşdırmalar sayəsində belə bir qənaətə gəlmək mümkündür ki, qloballaşma cəmiyyətin, o cümlədən təhsilin inkişafında müəyyən tarixi qanunauyğunluqdur və onun bəzi məqamları siyasi məqsədlərə xidmət edir.

Azərbaycan xalqı yeni müstəqillik əldə etmiş bir respublika kimi qloballaşmanın təhsilə təbiiqinin siyasi motivləri ilə bəzi məqamları, qloballaşmanın tarixi qanunauyğunluq kimi qəbul edərək sırf təhsil sistemində də yararlı olanlarını əxz etməlidir. Bu zaman qloballaşma bu sahədə (təhsildə) milli-mənəvi dəyərlər üçün də təhlükə yarada bilməz.

Bizə elə gəlir ki, qloballaşmanın təhsilə təsiri müxtəlif elmlərin (pedaqogika, sosiologiya, politologiya, psixologiya, psixolinqvistika, həmçinin də qlobalistika (bu prosesi öyrənən yeni elm sahəsi) və s. elmlərin vəhdətində öyrənilə və təbiiq oluna bilər.

İndiki dünyada qlobal problemlərin meydana gəlməsi və kəskinləşməsi-dəyərləri (milli və bəşəri dəyərləri) və ictimai inkişafın məqsədlərini yenidən qiymətləndirməyi irəli sürür.

Qloballaşma və təhsil probleminin özəyi, qayəsi kimi Avropa təhsil sisteminin populyar (kütləvi) olması vacib bilinir, hətta bir çoxları Azərbaycan təhsilinin bu təsirdən qorumağın zəruri olduğunu da göstərmişlər, lakin bu sahədə konkret istiqamətlərdən bəhs olunmamışdır. Halbuki, qloballaşmanın təhsil sisteminə təsiri bir sıra problemləri daha da aktuallaşdırır, təhsil siyasəti, Azərbaycançılıq kimi məsələlərə siyasi amillərin nə dərəcədə təsir etməsini araşdırmağa ehtiyac yaradır, nəticədə ətraflı, sistemli və kompleks araşdırma yeni təhsil nəzəriyyəsinin Azərbaycan mühitində formalaşmasını zəruriləşdirir.

Ədəbiyyat

1. Mehdiyev R. Azərbaycan: qloballaşma dövrünün tələbləri. Bakı: 2005
2. Utkin A.İ. Qloballaşma prosesi əsasında. M.: Loqos, 2001
3. Məmmədli B. Qloballaşan dünyada ali təhsilin perspektivləri və aktual məsələləri. "Qafqaz universiteti" jurnalı, Bakı, 2009

UOT 94 (479.24)

Antik Albaniya beynəlxalq ticarət əlaqələri sistemində (Yunan coğrafiyaşünası Strabonun məlumatları əsasında)

*t.f.d. Zeynalov Nizami Dilənçi oğlu
Mövləyeva Vüsalə Əlican qızı
Mingəçevir Dövlət Universiteti*

Antik dövrdə regional və beynəlxalq ticarət əlaqələrinin öyrənilməsi Azərbaycan Albaniyasının da aktual problemlərindən biridir. Əsrlər boyu Şərqi və Qərbi xalqlarının iqtisadi və mədəni inteqrasiyası prosesində ticarət əlaqələrinin böyük rolu olmuşdur. Bu baxımdan qədim Azərbaycan əraziləri də Şərqi Qərbi inteqrasiyası prosesinə öz töhfəsini vermişdir. Yazılı qaynaqların məlumatlarının və arxeoloji materialların məhdud olmasına baxmayaraq, bu materiallar Albaniyanın hələ e.ə. IV-III əsrlərin qovşağından başlayaraq beynəlxalq ticarət əlaqələri haqqında müəyyən fikir yürütmək imkanı verir. Hesab etməyə tam əsaslar vardır ki, Albaniya əsasən tranzit ticarətində mühüm rol oynamışdır.

Əslində, antik Albaniyanın əlverişli geostrateji mövqeyə malik olması və tranzit ticarət yollarının üzərində yerləşməsi onun beynəlxalq ticarət əlaqələri sistemində mühüm rol oynamasını şərtləndirən amillərdən biri idi. Yazılı qaynaqların məlumatları əsasında hesab etmək olar ki, Albaniyanı qonşu regionlarla və beynəlxalq aləmlə birləşdirən, bilavasitə Albaniyanın ərazisindən keçən bir neçə mühüm ticarət yolları mövcud olmuşdur. Hesab etmək olar ki, bu yollardan biri cənubdan, İranın mərkəzi əyalətlərindən gələrək Xəzər dənizinin qərbi sahilləri boyunca Dərbənd keçidindən keçməklə üzü şimala doğru istiqamətlənmişdir (Bax: xəritə-sxem). Bu yol heç şübhəsiz ki, Qədim Çindən gələn Böyük İpək yolunun bir qolu olmuşdur. Bu ticarət yolunun mövcudluğu haqqında antik coğrafiyaşünas Strabonun məlumatı əsasında fikir irəli sürmək mümkündür. Strabon, Albaniyadan şimalda, Xəzər dənizinin şimal-qərbi sahillərində yaşayan, sarmat tayfa birliyinə aid olan aors tayfalarının təsvirini verərkən yazır: "...onlar (aorslar – Zeynalov N.D.) Kaspi (Xəzər dənizi – Zeynalov N.D.) sahillərinin böyük bir hissəsinə sahibdirlər. Buna görə də onlar dəvə karvanı ilə Babil və Hind mallarını ermənilərdən və midiyalılardan alırlar, həddən ziyadə var-dövlətləri sayəsində qızıl bər-bəzək gəzdirlirlər" [5, XI,5,8]. Strabonun bu məlumatından aydın görünür ki, Albaniyadan şimalda, Kaspi keçidi (Dərbənd keçidi) yaxınlığında yaşayan aors tayfaları Şərqi ölkələri olan Armeniya və Midiya ilə karvan ticarətinə malik olmuşlar və bu ticarətdən böyük mənfəət əldə etmişlər. Lakin görünür ki, bu ticarət əlaqələri bilavasitə deyil, tranzit ticarətdə fəal

aktor kimi çıxış edən Albaniya vasitəsilə saxlanmışdır. Məlumdur ki, nə Armeniya, nə də Midiya Sarmatiya ərazisi ilə bilavasitə sərhədə malik olmamışlar. Albaniya isə, Klavdi Ptolemeyə görə, bilavasitə Sarmatiya ilə həmsərhəd idi [3, V,8,7]. Tarixi Armeniya Albaniyadan cənub-qərbdə, Mesopotamiyanın şimalında, Dəclə və Fərat çaylarının yuxarı axarlarında yerləşirdi [2, 227]. Midiyaya gəlincə isə Strabonun elə özünün məlumatına görə bu ölkənin bir hissəsi olan “Atropat Midiyası”nın sərhədləri e.ə. II-I əsrlərin qovşağınadək Kaspiana vilayətini də əhatə etməklə Kür çayının aşağı axarlarına kimi uzanmışdır [5, XI,14,5]. Kür çayından şimaldakı Xəzərsahili vilayətlər isə bilavasitə Albaniyaya məxsus olmuşdur. Təsadüfi deyildir ki, Böyük Plini də Xəzər dənizinin məhz bu hissəsini Alban dənizi adlandırmışdır [4, VI,38]. Deməli, aydın olur ki, istər Midiya, istərsə də Armeniya tacirlərinin Sarmatiya və Böyük Çöl zonası ilə ticarət əlaqələri məhz Albaniya vasitəsilə aparılmışdır. Görünür, Strabonun qeyd etdiyi “Babil malları” məhz Armeniya tacirləri, “Hind malları” isə Midiya tacirləri vasitəsilə şimal ölkələrinə ötürülmüş. Bu ticarət sarmatlara böyük mənfəət gətirdiyi kimi, görünür həm də Albaniya üçün faydalı olmuşdur və Albaniya bu ticarət əlaqələrinə heç bir maneəçilik törətməmişdir.

Antik Albaniya ərazisindən keçən digər mühüm tranzit ticarət yolu isə Xəzər dənizi və Kür çayı vasitəsilə Qara dənizin şərq sahillərinə çıxan ticarət yolu olmuşdur (Bax: xəritə-sxem). Strabonun məlumatına əsasən bu ticarət yolu vasitəsilə Baktriya və Hindistanla əlaqələr saxlanılmışdır. Bu ticarət yolunun işlək olması haqqında Strabon yazır: “Aristobul qeyd edir ki, Oks... (Amudərya çayı – Zeynalov N.D.) Asiyada görünən ən böyük çaylardır. Onun sözlərinə görə bu çay gəmiçilik əhəmiyyətinə malikdir (həm o, (Aristobul – Zeynalov N.D.) həm də Eratosfen bu məlumatı Patrokldan götürmüşlər) və çoxlu Hind malları onun aşağı axarları vasitəsilə Hirkan (Xəzər dənizi – Zeynalov N.D.) dənizinə, buradan isə Albaniyaya, Kür çayı vasitəsilə Evksinə (Qara dəniz – Zeynalov N.D.) aparılır” [5, XI,7,3]. “Coğrafiya” əsərinin digər yerində isə Strabon yazır ki, “...Baktriana və Soqidiananı bir-birindən ayıran Oks çayı, deyirlər ki, özünün gəmiçilik əhəmiyyəti ilə fərqlənir, dağların o tərəfindən gətirilən (müasir Əfqanıstan və Hindistanı ayıran dağların şərq tərəfi nəzərdə tutulur – Zeynalov N.D.) Hind malları onun aşağı axarları vasitəsilə Hirkan dənizinə gətirilir, buradan isə qonşu ölkələrin çayları vasitəsilə Ponta qədər aparılır” [5, II,1,15]. Göründüyü kimi Strabonun hər iki məlumatı bir-birini tamamlayır. “Qonşu ölkələrin çayları” dedikdə, heç şübhəsiz ki, Strabon məhz Albaniyanı və İberiyani, bu ölkələrin ərazisindən axan Kür və Rioni çaylarını nəzərdə tutmuşdur. Antik coğrafiyada müasir Qara dəniz Evksin Pontu və ya sadəcə Pont dənizi adlandırılırdı. Deməli, Şərq mallarının Qərb istiqamətində daşınması təkcə quru yolları vasitəsilə deyil, həm də dəniz və çay yolları vasitəsilə də həyata keçirilmişdir, gəmiçilik əhəmiyyətinə malik olan Kür çayı bu tranzit ticarətdə mühüm rol oynamışdır. Kür çayı vasitəsilə bu mallar İberiyaya (müasir Gürcüstan – Zeynalov N.D.), burada isə Böyük Plininin qeyd etdiyi kimi, “5 gündən çox olmayan quru yolu vasitəsilə Evksin dənizinə tökülən Fasis (müasir Rioni çayı – Zeynalov N.D.) çayına aparılırdı” [4, VI,50]. Beləliklə, digər antik müəllif Böyük Plini də Strabonun məlumatlarını təsdiq edir. Böyük Plininin başqa bir məlumatından o da aydın olur ki, romalılar hələ e.ə. II əsrin sonlarında Hindistandan Baktriyaya qədər yolun 7 günlük məsafədə olmasını da araşdırmışlar [4, VI,52]. Həm də bu məlumatında Böyük Plini bilavasitə e.ə. II əsrin müəllifi Mark Varrona istinad etmişdir. Beləliklə, aydın olur ki, Xəzər dənizi, Kür çayı, Rioni çayı və Qara dəniz vasitəsilə aparılan ticarət Xəzərin cənub sahilləri boyunca quru yolları vasitəsilə aparılan ticarətdən daha əlverişli olmuşdur. Maraqlıdır ki, Xəzər-Qara dəniz su ticarət yolu əsasən Roma imperiyasının maraq dairəsində olmuşdur. Hesab etmək olar ki, bu marağın həm də siyasi motivləri də olmuşdur. Nəzərə alsaq ki, Xəzər dənizinin cənub sahillərindən keçən ticarət yolları Parfiya imperiyasının bilavasitə nəzarəti altında idi və e.ə. II əsrdə Roma ilə Parfiya hegemonluq uğrunda mübarizə aparırdılar, onda, Xəzər-Qara dəniz su ticarət yolunun Roma üçün hansı əhəmiyyətə malik olduğu aydın olar. Oks çayı vasitəsilə Baktriya və Hindistanla aparılan ticarət yolu isə Parfiyanın nəzarətindən kənar idi. Strabon yazır ki, “...Oks çayı parfiyalıların ölkəsinin yaxınlığından axır” [5, XI,7,3]. Deməli, Oks çayı Parfiyanın sərhədinə daxil deyildi. Həm də Strabon özünün bu məlumatında e.ə. II əsrdə yaşamış və “Parfiya tarixi” əsərinin müəllifi olan Artemitli Apollodora istinad edir, bu isə onun məlumatının mötəbər olduğunu göstərir.

Beləliklə, Strabonun, habelə bir sıra antik müəlliflərin məlumatlarının araşdırılması göstərir ki, antik Azərbaycan Albaniyası eradan əvvəl son və eramızın ilk əsrlərində Şərqlə Qərb arasındakı beynəlxalq ticarət əlaqələri sistemində mühüm əhəmiyyət kəsb edən bir həlqəni təşkil etmişdir.

Ədəbiyyat

1. Алиев К.Г. Античная Кавказская Албания. Баку: Азернешр, 1992, 238 с.
2. Дьяконов И.М. Предыстория армянского народа: История Армянского нагорья с 1500 по 500 г. до н.э. Хурриты, лувийцы, протоармяне. Ереван: Издательство АН Армянской ССР, 1968, 264 с.
3. Известия древних писателей греческих и латинских о Скифии и Кавказ. В 2-х томах. Т. 1, греческие писатели, вып. 1,2,3 / Соб. и изд. с русским пер. В.В.Латышев. СПб.: Типография Императорской Академии Наук, 1890-1900, 946 с.
4. Pliny the Elder. Natural history: In ten volumes. Vol. II, libri III-VII / With an En. tr. by H.Rackham. Cambridge: Harvard University Press, London: William Heinemann LTD, MCMLXI (1961)
5. Strabo. Geography: In eight volumes. Vol. V, books 10-12 / With an En. tr. by H.L.Jones. London: William Heinemann LTD, Cambridge: Harvard University Press, MCMLXI (1961)

XƏRİTƏ-SXEM Xəzəryanı hövzə e.ə. III-I əsrlərdə



Qloballaşma şəraitində şəxsiyyətin inkişafında və formalaşmasında təlim-tərbiyənin rolu

*p.f.d. Əliyev Sahib Hümmət oğlu
Nəcəfova Günel Alim qızı
Mingəçevir Dövlət Universiteti*

XX əsrin sonlarından başlayaraq müasir beynəlxalq münasibətlərin əsas tendensiyalarından biri olan qloballaşma prosesi dünya politoloqlarının müzakirə mövzusunda çevrilmişdir. Qloballaşma ümumdünya iqtisadi, siyasi və mədəni inteqrasiya və unifikasiya prosesidir.

Dövrümüzdə qloballaşma ciddi bir amil kimi, həm siyasi-iqtisadi, sosial, bütövlükdə planetar səviyyədə radikal dəyişikliklərə gətirib çıxarır, həm də ölkələrin inkişaf səviyyəsini müəyyən edir. Zərurət nəticəsində meydana çıxan bu proses ayrı-ayrı fərdlər, cəmiyyətlər, dövlətlər arasında qarşılıqlı bağlılıq və qarşılıqlı asılılıq yaratmaqla, vahid siyasi, iqtisadi, mədəni, ideoloji və s. məkanın formalaşması və qarşılıqlı asılılıq yaratmaqda mühüm rol oynayır .

Cəmiyyətin inkişafı, hadisələrin başvermə səbəbləri, hərəkətverici mexanizmin qanunauyğunluqları haqqında dialektik və metafizik inkişaf qloballaşma şəraitində konseptual xarakter daşıyır. İnsanın bir varlıq kimi inkişafına fərdi proses kimi yanaşanda görürük ki, hər bir fərdin inkişafında irsiyyət amili olduca böyük rol oynayır. İnkişaf və hərəkətlə, tərəqqi ilə, yaradıcılıqla səciyyələnən təbiət və cəmiyyət hadisələri, eyni zamanda mühit və tərbiyə ilə də şərtlənir. İnsanın inkişafına mühüm əlamət kimi təsir edən 3 amil - fiziki anatomik-fizioloji inkişaf, yəni insanın bioloji fərd kimi inkişafı, psixoloji inkişafı və sosial inkişafı onun formalaşmasına zəmin yaradır .

Şəxsiyyətin formalaşdırılması prosesində aktivlik və hərəkətlik hazırkı cəmiyyətin qarşısında duran vəzifələrin yerinə yetirilməsində əsas prinsiplərdən biridir. Bugünkü təcrübə ilə yanaşı pedaqoji fikir tarixinin zəngin ideyaları qloballaşma şəraitində şəxsiyyətin inkişafında nəzərə alınması vacib məqamlardandır. Azərbaycan pedaqoji fikir tarixinin görkəmli nümayəndələri, ziyalılar şəxsiyyətin formalaşmasında onun cəmiyyətdəki rolunu, münasibətini və fəaliyyətni əsas şərtlərdən biri hesab edir və məhz problemin kökünü burada axtarmağı tövsiyyə edirlər. Çünki cəmiyyətdə fərdlərarası münasibətlərin nəticəsi olaraq onun həyat təcrübəsi zənginləşir ki, bu da onun hərəkətlərini və daxili hisslərini müəyyənləşdirir.

Nəticədə, şəxsiyyəti formalaşmasında əsas rol oynayan bir neçə faktor haqqında müxtəlif mülahizələr ortaya çıxmışdır. Tarix boyu inkişaf prosesinə təsir edən amillər içərisində üstünlük irsiyyətə verilmişdir, yəni, valideynlərin malik olduğu müsbət və mənfi irsən övladlara ötürülür. Lakin qeyd etmək lazımdır ki, irsiyyət nəzəriyyəsinin hakim olduğu dövrlərdə belə elm adamları və mütəfəkkirlər bu nəzəriyyə ilə yanaşı tərbiyənin də böyük əhəmiyyətə malik olduğunu irəli sürmüşdü. Şərqi ən böyük mütəfəkkirlərindən olan Nizami Gəncəvi öz əsərlərində insanın bir şəxsiyyət kimi formalaşmasında elmin, təhsilin, tərbiyənin böyük gücünü göstərmiş, irsiyyətin mütləq təsirini təbliğ etmişdir.

Qloballaşan cəmiyyətdə müasir insanın tərbiyə edilməsində bir sıra vacib amillər əsas şərtidir. Belə ki, bu yaş xüsusiyyətlərinə, fiziki, psixi və mənəvi durumlarına görə insanlar fərddir və müxtəlif xüsusiyyətlərə malikdirlər. Qloballaşan şəraitdə insanın hansı şəraitdə və hansı amillərin təsiri altında yetişməsi, inkişafı, eləcə də, irsiyyətin, mühitin və tərbiyənin rolu olduqca vacib faktorlardır.

Tərbiyənin insan faktoruna təsiri haqqında ta qədim zamanlardan günümüzə qədər müxtəlif fikirlər irəli sürülmüş, bu barədə uzun mübahisələr və tədqiqatlar aparılmışdır. Qədim yunan filosoflarından Sokrat, Platon və Aristotel insan həyatında tərbiyənin böyük rolu olduğunu hələ o zamanlar öz əsərlərində göstərirdilər.

“Böyük didaktika” adlı əsərinin müəllifi dünyaca məşhur dahi pedaqog Y.A.Komenski əsərində xüsusi ilə vurğulayırdı ki, bizə təbiət əxlaqı verirsə də, biliyi və xeyrixahlığı vermir.

Pedaqoq Y.A.Komenski fikrincə şəxsiyyətin inkişafı üçün məktəb, təlim-tərbiyə işini təkmilləşdirmək, təlim prosesinə ciddi nəzarət etmək lazımdır [1, s.20].

Qeyd etmək lazımdır ki, müasir qloballaşan dövrdə cəmiyyət daim inkişaf edir və belə bir mühitdə tərbiyənin şəxsiyyətin formalaşmasına təsiri mühüm faktordur. XIX əsrin utopiklərindən Sen Simon, Şarl Furiye, Robert Ouen və başqaları tərbiyənin qüvvətinə həddən artıq inanır, cəmiyyəti tərbiyənin gücü ilə dəyişdirməyə ümid edirdilər. Belə hesab edirdilər ki, insan cəmiyyətin aciz məhsuludur. Lakin XIX əsr yaşamış rus demokratlarından olan Çernişevski, Belinski, Dobrolyubov, Pisarev xüsusi ilə vurğulamışdılar ki, insan şəxsiyyətinin formalaşmasında tərbiyə böyük rol oynayır. Onlar xüsusilə vurğulayırdılar ki, yalnız şəxsiyyətin deyil, cəmiyyətin və dövlətin taleyi gənc nəslin düzgün tərbiyəsindən asılıdır. Məşhur pedaqoq Belinskinin fikrincə həm həyat və ölüm, həm də xilas olmaq və məhv olmaq tərbiyədən asılıdır. Tərbiyə insan yaratmır, sadəcə olaraq doğulmuş varlığın yaxşı və ya pis olmasına kömək edir. Dobrolyubov əsərlərində həmişə qeyd edirdi ki, cəmiyyətdən təcrid olunan, insanlarla ünsiyyətdə olmayan, meşədə heyvanlar arasında böyüyən adamlar getdikcə vəhşiləşir, onların anlayışları inkişaf etmir.

Pedaqogika və psixologiya elmlərinin nailiyyətlərindən bugünkü təlim prosesində istifadə edilir. Şəxsiyyətin formalaşmasında və inkişafında ictimai institutların, təlim-tərbiyə müəssisələrinin, məktəbdənkənar uşaq müəssisələrinin, mədəni-maarif ocaqlarının, ictimai təşkilatların, kütləvi informasiya vasitələrinin və ailənin tərbiyəvi təsir imkanlarının rolu olduqca böyükdür. Ailə mühitinin, mədəni-məişət şəraitinin insanın xarakterinin təşəkkülündə, emosional həyatda və ilk sosial və mədəni təsəvvürlərin formalaşmasında əvəzəlməz təsiri vardır. Peyğəmbərimiz Həzrəti Məhəmməd əleyhissəlam buyurmuşdur ki, atanın övladına verdiyi ən qiymətli hədiyyə gözəl tərbiyədir. Uşaq böyüdükcə həyatında yeni bir dövrə başlayır. Bu da məktəbə həyatıdır. Uşağın şəxsiyyət kimi formalaşmasında müəllimin də, valideynin də əvəz edilməz rolu var. Azərbaycanın dünya şöhrətli mütəfəkkiri N.Tusi əsərlərində həmişə qeyd edirdi ki, uşağı süddən ayrıldıqdan sonra dərhal onu tərbiyə etməyə, ona nizam-intizam öyrətməyə başlamaq lazımdır.

Milli-mənəvi dəyərlərimiz, adət və ənənələrimiz insanın şəxsiyyət kimi inkişafında əsas rollardan birini oynayır. Müasir cəmiyyətimizdə prioritet məsələlərdən biri də yeni nəslin milli adət-ənənələrimiz ruhunda tərbiyə edilməsidir. İkinci dəfə müstəqillik qazandıqdan sonra üzərimizə düşən vəzifələrdən biri və ən məsuliyyətli də yeni gənc nəsl, xüsusən, əxlaqi və milli-mənəvi dəyərlər kontekstində tərbiyə etməkdən ibarətdir. Qeyd etmək yerinə düşər ki, cəmiyyətin inkişafında milli şüurun artması ilə yanaşı onun əxlaqi keyfiyyəti də olduqca vacibdir. Məhz buna görə də gəncləri milli adət-ənənələrimiz ruhunda, mərd, vətəninə, millətinə sadıq və cəsur tərbiyə etmək əsas məqsədimizdir.

Tədqiqatlar belə bir nəticəyə gəlmək olar ki, hətta, təlim-tərbiyə prosesi nə qədər güclü olsa belə, insanı tamamilə dəyişməsi qeyri-mümkündür. Bu da ondan irəli gəlir ki, təlim-tərbiyə hamıya eyni dərəcədə təsir göstərmir. Onun məğzi inkişafı müəyyən istiqamətə yönəltməkdən ibarətdir. İnsanın meyil, maraq və qabiliyyətlərini üzə çıxarmaq düzgün təşkil olunmuş tərbiyənin ən mühüm vəzifələrindən biridir. Əsas məqsəd insanı fərdi xüsusiyyət, qabiliyyət və imkanlarına müvafiq şəxsiyyət kimi inkişaf etdirməkdən ibarətdir. Nə qədər ki, cəmiyyət davamlı inkişaf edir, demək ki, şəxsiyyətin formalaşmasında mühit və tərbiyə amilləri həmişə dinamik, hərəkətdə və inkişafda olacaqdır.

Ədəbiyyat

1. Ağayev Ə.Ə. Azərbaycan ictimai-pedaqoji fikrində şəxsiyyətin formalaşması problemi. Bakı: Avropa, 2005.
2. Bayramov Ə.S. Şəxsiyyətin təşəkkülünün aktual psixoloji problemləri. Bakı, Azər nəşr, 1981.
3. Əlizadə Ə.Ə. Müasir Azərbaycan məktəbinin psixoloji problemləri. Bakı: Ozan, 1998.
4. Mehdizadə M.M. Şagird şəxsiyyətinin hərtərəfli və ahəngdar inkişafı haqqında. "Azərbaycan məktəbi" jurnalı, Bakı, 1982, №11.

Qloballaşma dövründə nitq mədəniyyətinin rolu

fil.f.d. Məmmədova Rəhilə Mirzəli qızı
Mingəçevir Dövlət Universiteti

Müstəqillik qazandığımız, adamların öz ana dilində ünsiyyət saxladığı indiki dövrdə nəzakətli danışıq qaydalarına əməl etmək xüsusilə vacib sayılır.

Qloballaşma şəraitində nitq mədəniyyəti insanlara məxsus ümumi mədəniyyətin ən vacib və aparıcı tərkib hissələrindən biridir. İnsan nitqi onun iç dünyasını aşkarlayan başlıca vasitədir. Firudin bəy Köçərli nitqin aydınlığını təfəkkürün düzgün işləməsi, fikrin düzgünlüyü ilə əlaqələndirir [1, s.30-32]. Kamil adamlar həmişə deyəcəklərini ölçüb-biçmiş, geniş mətləbləri yığcam şəkildə ifadə etməyə, başqalarının vaxtını almamağa, onları yormamağa çalışmışlar. Klassiklərimiz nitqin yığcamlığına yüksək səviyyədə yanaşmışlar.

Hələ vaxtilə böyük Nizami yazırdı:

Sözün çoxsa əgər çalış az olsun,
Yüz sözün yerində bir kəlmə qalsın

Sədi Şirazi də nitqin yığcamlığını vacib əmil hesab etmişdir:

Düşünüb, sonra de sözü müxtəsər,
O qədər danışma “bəsdir” desinlər.

Səlis, aydın, zəngin ifadəli nitqdə ədəbi dilin normalarını və xüsusən də üslubiyyəti, üslub qaydalarını, dil vahidlərindən məqsədəuyğun istifadə etmə yollarını bilmək əsas şərtidir. Sözlərin düzgün tələffüzü fikrin aydınlığına, dinləyicilərin nitqin məzmununu yaxşı mənimsəməsinə kömək edir. C.Cabbarlı məqalə, rəy və pyeslərində nitq mədəniyyətinə, ədəbi tələffüzə xüsusi diqqət yetirirdi [2, s.52-53]. Nitq insanların həyatında, bəşər tarixində ən böyük kəşfdir. İnsanlar nitqin köməyi ilə ünsiyyət saxlayır, bir-birini başa düşür, həm də öz arzu və hisslərini ifadə edirlər. Nitq insanların bir-birinə qarşılıqlı təsir göstərmələri üçün güclü vasitədir. Söz, adamları əməyə, qəhrəmanlığa, sülhə çağırır, pis əməllərdən çəkindirir, sevindirir, ağladır, güldürür, onlarda yaşamağa, səmərəli fəaliyyət göstərməyə inam yaradır. Göründüyü kimi, ünsiyyət, danışıq mədəniyyəti ziyalı-müəllim portretinin əsas cizgilərindən biridir. Nitqin etik normalarının daşıyıcısı və qoruyucusu kimi müəllim bu sahədə valideynlərlə müntəzəm söhbət aparmalıdır.

Xalqın müstəqillik qazandığı, qloballaşma şəraitində Azərbaycan dilinin, sözün həqiqi mənasında dövlət dili olduğu və geniş ünsiyyətə xidmət etdiyi indiki zamanda düzgün, aydın, məntiqli, yığcam, canlı, sadə, dəqiq və təsirli danışa və yaza bilmək, başqa sözlə, yüksək nitq mədəniyyətinə yiyələnmək mühüm tələb kimi qarşıya qoyulur. Nitqin mədəniyyəti ədəbi qayda-qanunları yüksək səviyyədə mənimsəməklə, dilimizin fonetik normalarını gözləmək, zəngin söz ehtiyatına sahiblənmək, bədii dil vasitələrinə yiyələnməklə təmin olunur. Natiqlik sənətində gözəl danışıq qabiliyyətinə yiyələnmək, şifahi və yazılı nitq texnikasını mənimsəmək həmişə qarşıda duran vəzifələrdən biri olmuşdur.

Radio və televiziya vasitəsilə “Mühazirəçiyə kömək” verilişi təşkil etmək, orada natiqlik məharəti, nitq mədəniyyəti ilə bağlı söhbətlər aparmaq, seminarlar, dəyirmi masalar, konfranslar təşkil etmək, müəyyən ixtisas və sənət sahiblərinin: yazıçıların, dilçi alimlərin, jurnalistlərin, mətbuat, radio və televiziyanın yaradıcı əməkdaşlarının, teatr, mədəniyyət xadimlərinin çıxışlarını, söhbətlərini vermək, canlı nitqdən nümunələr, etalonlar səsləndirmək, bunun üçün birinci növbədə kütləvi informasiya sahəsində çalışan mütəxəssislərin-xüsusilə diktör və aparıcıların dil hazırlığının yüksəldilməsi, onun qloballaşma dövrünün tələblərinə uyğunlaşdırılmasını təmin etməlidir [1, s.317].

Ulu öndərimiz Heydər Əliyev cənablarının çıxışları bu baxımdan ən yaxşı nümunədir. Onun nitqlərində natiqlik sənəti özünün ən yüksək zirvələrinə ucala bilmişdir. Heydər Əliyevin ağıllara, düşüncələrə asanlıqla yol tapa bilən çıxışları, nitqləri, məruzələri adamları vətəndaşlıq həmrəyliyinə, mənəvi-siyasi birliyə, milli dövlətçiliyimizin möhkəmləndirilməsinə, qloballaşma

dövründə suverenliyimizin qorunub saxlanılmasına səsləyir, vətən övladlarını ana yurda məhəbbət ruhunda tərbiyə edir.

Görkəmli psixoloq N.N.Jinkinə görə nitq çoxlu insanların səyi ilə yaranan, cəmiyyətə xidmət edən, onun sərvəti hesab olunan dilin tətbiqi prosesidir. Dilin mürəkkəb sistemini yalnız insan mənimsəyə bilər. Bir adam eyni fikri müxtəlif cür ifadə edə bilər. Fikir nitqlə ifadə olunur və elə onda da formalaşır.

İnsan nəyin haqqında düşünürsə düşünsün, hansı konkret məsələni həll edirsə etsin, o həmişə nitq vasitəsilə fikirləşir.

Nitqlə təfəkkür arasında münasibət nitqin dəqiqlik və məntiqilik kimi keyfiyyətləri üzərində düşünməyə əsas verir. Ə. Cəfərzadənin “Yağış” hekayəsində nənə yuduğu paltarını sərmək istəyir. O, nəvəsi Kəmalədən xahiş edir ki, baxsın yağış kəsib, ya yox. Kəmalə bayıra çıxmaq istəyəndə Alabaş içəri soxulur. Kəmalə onun belinə əl çəkib deyir:

- Nənə yağış yağmır.
- Nədən bildin, qızım?
- Alabaşın beli qurudur.

Kəmalənin yağışı bilavasitə qavramadan, dolayı yolla, başqa faktın köməyi ilə belə qərara gəlməsi təfəkkür prosesinə tipik nümunədir. O, varlığın hadisəsini mülahizə vasitəsilə dərk etmişdir [3, s.15-17]. Biz təfəkkürün aləti olan nitq vasitəsilə düşünür, fikirlərimizi bir-birimizə çatdırırıq.

Ədəbiyyat

1. Abdullayev N, Məmmədov Z. Nitq mədəniyyətinin əsasları. Bakı: 2008, 336 s.
2. Həsənov H. Nitq mədəniyyəti və üslubiyyatın əsasları. Bakı: 1999, 276 s.
3. Kərimov Y. Məktəbəqədər yaşlı uşaqların nitq inkişafının metodikası. Bakı: 2009, 316 s.

UOT 314.7

Miqrasiyanın cəmiyyətin həyatına təsiri

*f.f.d. Ağayeva Rayihə Şəmsəddin qızı
Mingəçevir Dövlət Universiteti*

Miqrasiya termini latın mənşəli olub “köçmək” mənasını verir. Miqrasiya tələbat xarakterlidir. İnsanlar müxtəlif siyasi, ictimai, mənəvi, dil, din və s. səbəblərdən asılı olaraq öz yaşayış tərzini, yerini digər yerlə ya daimi, ya da müvəqqəti olaraq dəyişməkdədir [1].

Ümumiyyətlə, düşüncə xarakterinə görə müxtəlif olan insan daima yenilik, dəyişkənlik, başqa məkanda özünü sınamaq kimi xüsusiyyətlərə malikdir

Bəzən insan özünü doğulduğu yerdə tapa bilmədikdə öz arzu və istəklərini reallaşdırmaq üçün çıxış yolu kimi yerini dəyişməkdə, bir sözlə, miqrasiyada görür. İnsanın öz yaşayış yerini dəyişməsi, tanış olmayan yerdə, cəmiyyətdə məskunlaşması miqrasiyanın əsas əlaməti olaraq qalır.

Miqrasiya tək insana xas olan əlamət deyil. Təbiətə fikir versək çılpaq toxumluların külək vasitəsi ilə yayılması, hər bahar və payızda milyonlarla köçəri quşların köç etməsi, okeanlarda balıqların kürü tökmək üçün uzun məsafələr qət etməsi, materiklərin, yer qatının hərəkəti-bütün bunlar yerdəyişmədir. Beləliklə, bu dünyanın, kainatın, canlı və cansız təbiətin, ən nəhayət, ali varlıq olan insanın yaşam tərzini, hərəkəti və inkişafıdır.

İnsandan fərqli olaraq vəhşi təbiətdə miqrasiyanın səbəbi əsasən qida əldə etmək və əlverişli şəraitdə nəsil qayğısına qalmaq olur. Bitki örtüyü, kollar, ağaclar, külək, yağış və müxtəlif canlıların köməyi ilə yeni münbit torpaqlarda, geniş ərazidə inkişaf edərək çoxalır. Təsadüfən bağayarpağının insan tərəfindən Amerika qitəsində peyda olması buna misaldır.

Miqrasiyanın müxtəlif növləri məlumdur: dövlət daxilində və dövlətlərarası, siyasi və iqtisadi, leqal və qeyri leqal, fərdi və kütləvi, daimi və müvəqqəti, gözlənilən və gözlənilməz. Eyni zamanda mövsümi, mütəmadi miqrasiya da mövcuddur. Hətta bizlərin hər gün iş yerlərinə getməyimiz də, miqrasiya növlərindən biridir [1].

Miqrasiyanın baş vermə səbəblərindən biri də milli dövlətlərin yaranmasıdır. Tarixi Azərbaycan torpaqlarında yaradılmış Ermənistan dövlətinin hakim dairələri tək Ermənistanda deyil eyni zamanda işğal edilmiş Azərbaycan torpaqlarında Suriyadan köçürülmüş erməni qaçqınlarını yerləşdirir. İsrail dövlətinin 1948-cı ildə yaranması yahudilərin məskunlaşdığı müxtəlif yerlərdən yeni vətənlərinə köçü ilə nəticələndi. Bu proses hələ də davam etməkdədir.

Miqrasiya bəşər tarixinin bütün dövrlərində mövcud olan real bir prosesdir. Bu prosesə nəzarət etmək ölkələrin ictimai-siyasi sabitliyinin qorunmasında böyük rol oynayır. Miqrant axını ilə üzləşmiş hər bir dövlət həm miqrantların, həm də öz vətəndaşlarının az təminatlı zümrəsinə yardım etmək məcburiyyətində qalır. Əks təqdirdə işsizlik, səfalət dövlət üçün qarşısı alınmayacaq problemlər yaradar. Hazırkı dövrdə aclıq və səfalətlə üzləşmiş müharibələr nəticəsində yurdlarından didərgin düşmüş Suriya, Pakistan, Yaxın Şərqlə Afrikadan olan miqrant axını bütün Avropanı bürüyüb.

Miqrasiya insanın tələbatını tam ödənilməsinə, öz mövcudluğunu təsdiqləməyə hesablanır. Miqrasiya aşağıdakı struktura malikdir:

Kompakt məskunlaşma - bir etnos nümayəndələrinin birgə yaşaması nəzərdə tutulur,

Diffuz məskunlaşma - yerli əhali ilə miqrantlar arasındakı mədəni mübadilə və dözümlülüyünün mövcudluğudur.

Diaspor - həm diffuz, həm də kompakt məskunlaşmanı nəzərdə tutur. Diaspora eyni zamanda dövlətlərarası miqrasiya olaraq daima vətən ilə bağlı olur.

Milli mədəni muxtariyyət;- etnosun, dilin, mədəni ənənələrin qorunması deməkdir

Miqrasiyanın digər təsirlərindən biri də demoqrafik vəziyyətə göstərdiyi mənfi təsirdir. Belə ki, miqrasiya edənlərin əsas hissəsini əmək qabiliyyətli gənclər təşkil edir və onların vətəni tərk etməsi ilə gələcəkdə uzun müddət bərpa olunmayacaq demoqrafik hallara gətirib çıxarır. Məsələn statistik göstəricilərə əsasən hal hazırda Rusiya əhalinin sayına görə dünyada 9-cu yerdə qərarlaşıb.

2025-ci ildə 12-ci səviyyəyə (121-136 milyon), əsrin ortasında isə 16-cı səviyyəyə - (109 milyon) adama enəcəyi gözlənilir. Bu, Rusiya üçün fəlakətdir.

Miqrasiya və beynəlxalq əmək bazarı –qloballaşmanın xarakterik xüsusiyyətidir. Hal-hazırda beynəlxalq əmək miqrasiyası getdikcə daha yeni struktur xüsusiyyətlərə çevrilməyə başlayır. Daha çox profesional, yaradıcı, təhsilli işçilərə üstünlük verilməsi müşahidə edilir. Bu miqrasiya bəzən beyin axını kimi də adlandırılır.

İntelektual miqrasiya peşəkar mütəxəssisin və ya müəyyən qabiliyyətə malik insanların daha inkişaf etmiş ölkəyə getməsidir. Belə beyinlərin cəlb edilməsi üçün inkişaf etmiş ölkələrdə yüksək ödəniş və imtiyazların olması əsas şərtidir. Beyin axını inkişaf etmiş ölkələrə dividend gətirdiyi üçün bu prinsipdən xüsusi məharətlə istifadə edilir. Beyin axınına məruz qalmış donör dövlətlər isə yüksək səviyyəli kadrlarını, yaradıcı insanların itirməklə yanaşı, inkişaf sürətini də azaldır. İkinci Dünya müharibəsi ərəfəsində Almaniyadan ABŞ-a, İsveçə, Avstriyaya beyin axını artmışdır. Bu səbəbdən də ABŞ dünyanın ən inkişaf etmiş dövlətlərindən biridir.

İnkişaf etmiş ölkələr perspektivli gəncləri cəzb etmək üçün müxtəlif üsullara əl atırlar. Bunlara təhsil haqqının azadılması, yataqxanalarla və müvafiq iş yerləri ilə təmin edilməsi, vətəndaşlığa qəbul edilməsi aiddir.

Bəzi ölkələrdə- Sinqapurda, Qətərdə, Malaziya xarici tələbələrini cəlb etmək üçün ABŞ-ın aparıcı universitetlərin kampuslarının bu ölkədə açılmasına nail olurlar. Belə ki, xarici ölkələrdə təhsil alan tələbələrin 25%-ni Hindistan və Çindən çıxan vətəndaşlar təşkil edir.

Yüksək ixtisaslı, elmi biliklərə malik insanlar intellektual kapital adlandırılır. Bu kapitalın itirilməsi hər bir dövlət üçün fəlakətdir. Bütün maddi sərvətlər kimi intellektual insanlar da hər bir dövlətin əsas sərvəti hesab olunur. Belə kapitalın itirilməsi iqtisadiyyatın, dövlətin inkişafını zəiflədir. Bunun üçün təhsilə, elmə xüsusi diqqət yetirilməli və müvafiq iş yerləri açılmalıdır.

Məsələn Qazaxstandan 1992-2004-cü illərdə 235-250 min intellektual axın olmuş və bu axından dövlət 120-125 milyard dollar itirmişdir [4].

Beyin axını bütövlükdə ölkələrin iqtisadi, sosioloji, siyasi, və psixoloji durumuna çox böyük təsir edir.

Statistik göstəricilərə görə dünya üzrə elmi işçilərə verilən orta əmək haqqı İsveçrədə 82,725, ABŞ-da 60,150, İngiltərədə 56,048 avro təşkil edir. Orta əmək haqqı Azərbaycanda isə 500 manatdır. Rusiyada elm adamları nəqliyyat işçilərinə verilən orta əmək haqqından 2,1 dəfə, hüquq orqanlarında işləyənlərə verilən orta əmək haqqından isə 1,8 dəfə az əmək haqqı alırlar [3].

Heç bir şey insan kapitalının itirilməsi faktoru qədər həyatın bütün sferalarına bu dərəcədə təsir etmir. Ali təhsil sosial –iqtisadi tərəqqi, yüksək mədəniyyət, maddi və texniki bazanın yüksəlməsi, insanların maddi rifahının artması, yeni texnologiyaların yaranması, ən nəhayət dövlətin inkişafı və möhkəmlənməsi deməkdir.

Ədəbiyyat

1. İbrahimova G.İ., Yaqubova N. Miqrasiya anlayışı, əsas növləri və sosial-siyasi təhlili // Tarix və onun problemləri. Bakı, 2013, № 3, səh.218-228.

2. Əliyev Ə. Müasir qloballaşma şəraitində multikulturalizm və insan hüquqlarının müdafiəsi. “Azərbaycan” qəzeti, Bakı, 2016, 03 aprel

3. Кирюшкина.А.Г. Интеллектуальная миграция в России причины и последствия nauchforum.ru/node/770

4. www.carvan.kz

UOT 37.03

Qloballaşan dünyada şəxsiyyətin formalaşmasına ciddi təsir göstərən amillər və onların həlli yollarında valideynlərin rolu

*p.f.d., dos. Əzizova Zənfəra Mirsəfər qızı
Səmədova Sevinc Rəqub qızı
Mingəçevir Dövlət Universiteti*

İnsanların qloballaşan dünyada həyata, cəmiyyətə, özünə, soykökünə, milli-mənəvi dəyərlərinə, keçmişinə, bu gününə və gələcəyinə münasibəti də dəyişməkdə, günü-gündən yenilənməkdədir. Bu halda sual yaranır ki, qloballaşma nədir? Qloballaşma - ümumdünya iqtisadi, siyasi və mədəni inteqrasiya və unifikasiya prosesidir. Günümüzün reallığında bütün sahələrdə olduğu kimi, təhsil quruculuğunda da yenilənməyə, reformasiyalara zərurət yaranmışdır. Belə ki, bu sahədə pedaqoji prosesin idarə olunması prosesi yeni qaydalara, tələblərə, münasibətlərə, meyarlara, keyfiyyətlərə əsasən aparılır. Müasir müəllim pedaqoji vəzifə anlayışının mahiyyətini düzgün dərk etməli, öz işində səriştəli olmalı, qarşıya çıxan problemləri yüksək professionalıqla həll etməyi bacarmalıdır. Pedaqoji vəzifə dedikdə mövcud pedaqoji situasiyanı yeni mərhələyə keçirib dəyişdirmək, başqa şəkllə salmaq başa düşülür. Müəllimin pedaqoji vəzifəsinə daxil olanlardan biri də düzgün şəxsiyyət yetişdirməkdir.

Qloballaşan dövrdə şəxsiyyətin formalaşmasında və inkişafında rolu olan amillərə interneti, sosial şəbəkələri, müasir təlim-tərbiyə metodlarını, yaşadığımız mühiti göstərə bilərik. Cəmiyyətin, məktəbin, ətraf mühitin, media və sosial şəbəkələrin təsiri uşaqların şəxsiyyətinin formalaşmasında demək olar ki, valideynlərin roluna bərabərdir. Ələlxüsus kiçik yaşlı uşaqların doğru istiqamətləndirilməsi, onların hərəkət və davranışlarının düzgün formalaşdırılması işi valideynlərin üzərinə düşür. Uşaqların gözəl əxlaq sahibi olması, pis vərdislərə aludə olmaması, yanlış yollara getməməsi və düzgün şəxsiyyət kimi formalaşması üçün valideynlər övladlarını

mənəvi cəhətdən düzgün istiqamətləndirməli, onların tərbiyəsi ilə ciddi məşğul olmalı, övladlarını narahat edən məsələlərə və onları maraqlandıran suallara xüsusi diqqət yetirməlidirlər. Buradan belə nəticəyə gələ bilərik ki, valideynlər övladlarının təkcə zehni, ruhi və əxlaqi yönlerini yox, həmçinin onların mənəvi qabiliyyətlərini də inkişaf etdirilməsinə xüsusi fikir verməlidirlər. Demək olar ki, hər yaş qrupunun özünəməxsus zehni, psixoloji, fiziki ehtiyacları var və bu ehtiyacları ödəmək isə valideyn və sosial mühitin (məktəb, media və s.) vəhdət işidir.

Uşaqların təkcə valideynlərindən deyil, yaşadıkları ictimai mühitdən və sosial şəbəkələrdən də təsirləndikləri bizə məlumdur. Bu sosial şəbəkələrə isə televiziya ilə yanaşı odnoklassniki, twitter, whatsapp, facebook, bloqlar və s. misal göstərə bilərik. Bu gün uşaqlar sosial şəbəkələrdən çox istifadə edirlər, bu da istər-istəməz onların psixologiyasına və tərbiyəsinə fərqli təsir göstərir. Bəzi hallarda isə sosial şəbəkələr tərəfindən gənc nəsle edilən psixoloji təzyiq valideynlərə öz uşaqlarını milli -mənəvi dəyərlər zəminində tərbiyə etməyə ciddi maneəçilik törədir. Bu problemi aradan qaldırmağın ən optimal yolu uşaqların istifadə etdikləri sosial şəbəkələri nəzarətdə saxlamaqdır. Uşaqların və gənclərin zərərli internet vasitələrindən qorunması üçün valideynlərin aşağıdakılara diqqət yetirmələri zəruridir:

Yadda saxlamaq lazımdır ki, uşaqlara interneti tamamilə qadağan etmək olmaz. Yaxşı olardı ki, uşaqlarınıza gün ərzində müəyyən vaxtlarda internetdən istifadə etmək üçün icazə verəsiniz. Eyni zamanda nəzarət edin ki, uşaqlar dərslərini vaxtında hazırlasınlar. Yaxşı olardı ki, uşaqlarınızın hobbilərini öyrənəsiniz və onların bu istiqamətdə inkişaf etmələrinə şərait yaradasınız. Məsələn, şahmat, dama, stolüstü tennis, üzgüçülük, futbol, rəqs və s. dərnlərdə məşğul olmaları üçün onların vaxtını planlı və düzgün bölərək istiqamət verin. Digər bir məsələ uşaqlarınızın internetdə həddən artıq vaxt keçirərək tanımadığı insanlarla dostluq etməsinə ciddi nəzarət etməkdir. Çünki bu kimi hallar onlarda gərginlik, stress, əsəb və s. kimi psixoloji problemlər yarada bilər.

Nəzərə almaq lazımdır ki, uşaqların yaş kateqoriyasına uyğun olaraq bu kimi problemlərə müxtəlif aspektdən yanaşmaq lazımdır. Belə ki, 5-7 yaşlı uşaqlar təcrübəsizlikdən irəli gələn və bir çox şeyləri bilmədiklərindən qarşılaşdıqları hər kəslə müsbət əlaqə qurmağa çalışırlar, hər kəsə müsbət yanaşırlar. Bununla əlaqədar onlar qarşılaşdıqları insanları sorğulamağı fikirləşmirlər.

8-10 yaşlı uşaqlarda isə məsələ nisbətən fərqlidir. Belə ki, bu yaş qrupuna daxil olan uşaqlar daha çox ailələrinə bağlı olurlar. Onlar özlərindən yaşca böyüklərə oxşamaq istədiklərindən daha çox sosial fəaliyyətlərə maraq göstərir, ətraflarındakı insanlara inanır, onlara kor-koranə etibar edirlər və sorğu-sual etmirlər. Bu səbəbdən bu yaşda uşaqları aldatmaq olduqca asandır və bu baxımdan onların sosial şəbəkələrdən istifadəsi arzuolunmaz haldır.

11-13 yaş qrupundakı uşaqlar dəyişkən xarakterli olurlar. Dostlarının bu yaşdakı uşaqlara təsiri olduqca böyükdür desək, yanılmırıq. Bu yaşda uşaqlar ətrafdakılara əldə etdikləri məlumatı yoxlamadan, hər hansı bir şəbəkədə gördükləri məlumatı araşdırmadan anket və ya üzvlük və s. üçün haqqında istənilən bütün informasiyanı verir, bununla da şəxsi təhlükəsizliklərini sual altında qoyurlar.

14-18 yaş qrupuna daxil olan gənclər daha çox sərbəstliyə, müstəqilliyə, müstəqil qərarlar qəbul etməyə meyilli olurlar. Onlar özlərini artıq kifayət qədər yetkin hesab edir və ətrafındakılarla öz bildikləri kimi sərbəst ünsiyyət qururlar. Bu yaş qrupundakı gənclər hər cür yeniliklərə, yeni ideyalara, yeni fikirlərə meyilli olurlar. Lakin hələ kifayət qədər təcrübəli olmadıqlarından, hər hansı problemlə qarşılaşanda doğru qərar verə bilmirlər.

Gənclərin internetə həddən ziyadə aludəçiliyi onları real ətraf mühitdən- məktəbdən, təhsildən, sosial fəaliyyətdən, ailə üzvlərindən, dostlarından və məktəb yoldaşlarından uzaqlaşdırır, onların insanlara qarşı laqeyd, diqqətsiz, məsuliyyətsiz olmalarına gətirib çıxarır. Bu isə, onlarda tədricən iradənin və haramlardan çəkinmə duyğusunun zəifləməsi kimi fəsadlara gətirib çıxarır. Mütəxəssislərin fikrincə, yeniyetməlik çağında övladları olan valideynlər daha da diqqətli olmalı, öz uşaqları ilə dost münasibət qurmağı bacarmalıdırlar. Daim övladları ilə qarşılıqlı ünsiyyət yaratmalı, onları maraqlandıran suallara cavab tapmaqda düzgün istiqamət verməlidirlər. Hətta, yeniyetmələr hər hansı hərəkətlərində xətəyə yol versələr belə, cəzalandırmamalı, səhvləri izah

edilməlidir ki, onlar növbəti dəfələrdə də valideynlərdən çəkinmədən problemlərini deyə bilsin, lazım gəldikdə birlikdə bu problemləri həllinə çalışsınlar.

Daha mühüm məsələlərdən biri də, uşaqların inkişafında və düzgün tərbiyə olunmasında diqqət və qayğının roludur. Bildiyimiz kimi, diqqət və qayğıdan kənar qalan uşaqlar gələcəkdə bir çox həm mənəvi –psixoloji, həm də həyati problemlərlə qarşı-qarşıya qalırlar. Əgər vaxtında uşaqlardakı mərhəmət, xeyirxahlıq, qəzəb, zülm və başqa hissləri düzgün formalaşdırmasaq, onları əvvəldən düzgün tərbiyə etməsək, sonradan bu hisslər mənfi istiqamətdə inkişaf edərək onları pis səmtə yönəldər və şəxsiyyətlərinin düzgün formalaşmasında ciddi problemlər ortaya çıxardar. Ailədəki işsizlik, yoxsulluq, şiddət və təhsilin olmaması, uşaqların gələcəkdə psixoloji problemlər yaşamasına gətirib çıxarır. Elə buna görə də ailələr, burada qeyd etdiyimiz problemləri həll etməyə, uşaqlarını daima nəzarətdə saxlamağa, vətəninə layiqli övlad yetişdirməyə çalışmalıdırlar.

Qloballaşan dövrdə cəmiyyətin qarşısında duran vəzifələrin yerinə yetirilməsi fəal və hərəkətli inkişaf etmiş şəxsiyyətin formalaşdırılması prosesindən asılıdır. İnsanlar arasındakı fərqləri tərbiyə yaradır. Fransız materialisti Helvetsi irsiyyət amilini inkar edərək deyirdi ki, tərbiyə hər şeyə qadirdir [1, s.103]. Deni Didro isə “Ağ lövhə”yə yazmaq əsas şərt deyildir. Əsas şərt “Ağ lövhə”-yə kim yazır, nə yazır, necə yazır və hansı alətlə yazır”- budur əsas şərt [1, s.103]. Deni Didro demək istəyirdi ki, şəxsiyyətin inkişafı və tərbiyəsində tərbiyəçinin də rolu böyükdür. O necə tərbiyə edir, hansı üsullarla tərbiyə edir, kimi tərbiyə edir və kim tərbiyə edir [1, s.103]. Görkəmli pedaqoq Məmməd Tağı Sidqi uşağın formalaşmasında tərbiyənin rolunu qiymətləndirərək deyirdi: “Uşaq yaş ağaca bənzər, təzə yaş ağacı hər nə qədər əyri olsa, düzəltmək asandır və insanın da kiçikliyində tərbiyə qəbul etməsi vazeh mətləblərdəndir” [1, s.104]. Bütün dediklərimizdən belə qərara gələ bilərik ki, uşaqların şəxsiyyət kimi formalaşması məhz bizim hər birimizin ayrı-ayrılıqda güc və qüvvəmizi səfərbər edib, onları düzgün istiqamətləndirməyimizdən çox asılıdır.

Ədəbiyyat

1. İbrahimov F.N., Hüseynzadə R.L. Pedaqogika. Bakı: Mütərcim, 2012, 706 səh.
2. Paşayev Ə.X., Rüstəmov F.A. Pedaqogika. Bakı: Çapaşoğlu, 2002, 510 səh.

UOT 81

Dilin zənginləşməsinə təsir edən sosial amillər

fil.f.d. Allahverdiyev Elşad İsa oğlu
Mingəçevir Dövlət Universiteti

Qloballaşma son dövrlərdə çox yayılmış bir proses olub, cəmiyyət həyatının bütün sahələrini – iqtisadiyyat, maliyyə, informasiya, təhsil, mədəniyyət, elm və s. əhatə edir. Bu proses dünya əhalisinin vahid cəmiyyətdə birləşib birgə fəaliyyət göstərməsi kimi izah edilir. Həmçinin, qloballaşma-iqtisadi, texnoloji, sosiokulturoloji və siyasi güclərin birliyi kimi qəbul edilir. Digər bir ədəbiyyatda isə bu terminə belə bir tərif verilir: “Qloballaşma – sosial-kulturoloji həyatdan məhəllilik prinsipinin itməsi zamanı iqtisadi, siyasi, informasiya və mədəniyyət sahəsində özünü büruzə verən mürəkkəb bir prosesdir” [6]. Təbii ki, bütün bu sahələri əhatə edən qloballaşma prosesi dilə təsir etməkdən də yan keçmir.

İnkişafın bütün dövrlərində dil ictimai, sosial hadisə kimi çıxış edir. O, cəmiyyətdən kənar yaranan, fəaliyyət göstərə və inkişaf edə bilməzdi. Dil insanların ən başlıca ünsiyyət vasitəsidir. Təbiətə ictimai, sosial mahiyyəti olmasına baxmayaraq, dil təbiəti və mahiyyətinə görə həm də çox mürəkkəb bir hadisədir. Ona görə də, dili müxtəlif bilik sahələrinin müxtəlif məqsəd və vəzifələrindən çıxış edərək çoxaspektli bir fenomen kimi öyrənmək lazımdır. Ətrafımızda bütün sahələrdə dəyişiklik getdiyi kimi dil də bu dəyişikliklərdən kənar qalmır. Dilin nəyə görə daim

dəyişikliklərə uğraması, zənginləşməsi məsələləri əsrlərdən bəri dilçi alimlərin fikirlərinin məşğul etmişdir. Əsrlər keçdikcə dildə hansı dəyişikliklərin baş verdiyini daim tarixi dilçilik araşdırmışdır. Amma müasir dövrümüzdə dilçiləri maraqlandıran sual dilin tarix boyu hansı dəyişikliklərə uğraması deyil, hazırda dildə hansı dəyişikliklərin getdiyini araşdırmaq və gələcəkdə nə kimi dəyişikliklər ola biləcəyini proqnozlaşdırmaqdır.

Dilçiliyin yeni formalaşmış bu sahəsi Sosiolinqvistika adlanır. Xarici dilçilikdə dilin sosiolinqvistik aspektdən araşdırılmasına hələ keçən yüzilliyin 50-60-cı illərindən başlanmışdır. Bu sahədə tədqiqat aparənlər dilin necə dəyişilməsindən çox, hansı səbəblərə görə dəyişilməsini araşdırmağa çalışır. Dilin dəyişikliklərə uğramasının başlıca səbəbi kimi sosiolinqvistik amillər göstərilir. Onu da qeyd etmək lazımdır ki, tarix boyu dilin dəyişilməsini dayandırmaq üçün cəhdlər də olmuşdur. Lakin təbii ki, dilin ətraf təsirlərə görə dəyişilməsinin qarşısını almaq və onu olduğu kimi saxlamaq mümkün deyil. Müasir dövrün dilçi alimi, yüzdən çox kitab müəllifi olan D.Kristalın elmi araşdırmalarında da bu fikirlə rast gəlirik – “Dil yalnız cəmiyyət dəyişilməz qaldığı halda olduğu kimi qalar” [3, s.47].

Hazırda, dilin daim dəyişikliklərə məruz qaldığı və bunun qarşısı alınmaz bir proses olduğu məlumdur və dilçilər tərəfindən bu fikir qəbul edilir. Bu sahədə elmi araşdırmalar artdıqca dilin dəyişikliklərə məruz qalması səbəblərinin heç bir vaxt tapılmayacağı kimi pessimist fikirlər də aradan qalxdı. D. Kristal bu sahə ilə bağlı qeyd edir ki, dildə dəyişikliklərin baş verməsinin səbəbi bir deyil. Buraya bir sıra amillər aiddir, bu amillərin bəziləri dilin struktur xüsusiyyətləri, bəziləri isə cəmiyyətin xüsusiyyətləri ilə bağlıdır [4]. Cəmiyyətin xüsusiyyətləri deyərəkən o, coğrafi şəraiti, dilə lazımi şəkildə yiyələnməməyi, insanların sosial statusunu və s. nəzərdə tutur. Dilin struktur xüsusiyyətlərinə isə tələffüz, qrammatik quruluş və lüğət tərkibində olan dəyişikliklər və həmçinin bəzi nadir sisteməlik izahı olmayan halları aid edir.

Qeyd etmək lazımdır ki, müxtəlif dilçilərin dilin dəyişikliklərə uğraması və zənginləşməsi ilə bağlı fikirlərinə nəzər saldıqda belə nəticəyə gəlmək olar: dildə dəyişikliklərin getməsinin vahid səbəbi yoxdur. Ətrafımızda inkişaf getdikcə, yeniliklər kəşf olunduqca, aqlımıza yeni fikirlər gəldikcə, elm-texnika inkişaf etdikcə, internet və rəqəmsal televiziya vasitəsilə dünyaya inteqrasiya etdikcə dillər bir-birilərinə təsir edir, insanlar müxtəlif ölkələrin mədəniyyəti, yaşayış tərzini, inkişafından xəbərdar olur. Dildə dəyişikliklər və nəticədə onun zənginləşməsi də məhz siyasi-iqtisadi proseslərin, elm-texnikanın inkişafının, media vasitələrinin, mədəniyyət-turizm sahəsində əlaqələrin təsiri altında baş verir. Bu kimi dəyişikliklər yuxarıda qeyd edildiyi kimi dilin bütün sahələrini (fonetik sistem, qrammatik struktur, lüğət tərkibi) əhatə edir.

Lakin bir faktı da unutmamaq olmasın ki, dünya dillərinin inkişaf tempi heç də eyni deyildir. Bəzi dillər çox inkişaf etmiş, zənginləşmiş, bəzilərinə isə inkişaf prosesi çox zəif olmuşdur. Bu isə həmin dildə danışənlərin tarixi inkişafının nəticəsidir. Hər tərəfli inkişaf etmiş bir xalqın dili heç vaxt dəyişməz qala bilməz. Müasir dilçilərdən olan D.Kristalın əsərlərində eyni fikrə rast gəlirik: “Dil daim cəmiyyətlə ayaqlaşmaq üçün dəyişilməlidir. Çünki insanlar öz həyat tərzini və işlərinə uyğun olan dildə danışmaq istəyirlər. Dil olduğu kimi qalsaydı mədəniyyət də donub qalardı və bütün yeni fikirlərin ədəbi dildə ifadəsi mümkünsüzləşərdi, nitq isə cansız və maraqsız olardı” [1, s.10]. Həmçinin Oksford Universitetinin professoru C.Eyçisonun dilin dəyişikliklərə uğraması ilə bağlı maraqlı bir fikir qeyd edir: “Dil də hər şey kimi əsrlər keçdikcə tədricən dəyişir. Burada təəccüblü heç nə yoxdur. İnsanların yaşlandığı, çömçəquyruğun qurbağaya çevrildiyi, südün pendir olduğu bir dünyada yalnız dilin dəyişilməz qalması qəribə olardı” [5, s.20]. Bu fikrə Ferdinand de Sössürün qeydlərində də rast gəlirik: “Zaman hər şeyi dəyişir: dilin bu qanunauyğunluqdan kənar qalması mümkün deyil” [5, s.54].

Müasir dövrdə dillərin zənginləşməsi prosesində bir sıra sosial amillər iştirak edir. Onlardan qloballaşma, elmi-texniki tərəqqi və mədəniyyətlərarası əlaqə kimi amilləri xüsusilə qeyd etmək lazımdır. Dilin zənginləşməsində həmçinin iqtisadi, siyasi amillər, mətbuat, teleradio yayımları, filmlər, musiqisi, səyahətlər, təhsil böyük rol oynayır.

Ədəbiyyat

1. Асланов А.М. Азербайджанский язык в орбите языкового взаимодействия (Социально-лингвистическое исследование). Баку: Элм, 1989, 200 с.
2. Aitchison J. Language change. Progress or decay. 3-rd edition, Cambridge University Press (CUP), 2001, 312 p.
3. Crystal D. Language and the Internet. CUP, 2006, 304 p.
4. Crystal D. Cambridge Encyclopedia of Language. Cambridge University Press (CUP), 1987, 462 p.
5. Saussure de F. Course in General Linguistics / Bally Ch.& Sechehaye A. (Eds.) London: Open Court Publishing, 1986, 236 p.
6. <http://www.wikipedia.org>

УДК 32

Российские и турецкие этнополитические факторы в Южнокавказском регионе

*д.ф.н., доц. Джафарова Эмира Гилал кызы
Мамедов Ильгам Мабуд оглы
Мингечевирский Государственный Университет*

Сегодня в планетарном масштабе происходящие процессы, прежде всего представляют собой своеобразные интеграционные элементы и тенденции необратимой унификации. С каждым годом в эти процессы вовлекаются все новые и новые субъекты, которые входят в круг глобальной зависимости экономического, политического и культурного порядка. Таким образом, “происходит, как увеличение количества общих для группы государств проблем, так и расширение числа и типов интегрирующихся субъектов”. В качестве субъекта глобализации, как правило выступает регионализация [4, с.6-31].

Данные процессы, происходящие на макроуровне, приводят к “такой конфигурации международных отношений, в рамках которых основное взаимодействие протекает между различными региональными группировками, а не между отдельными крупными державами или коалициями государств, географически отдаленных друг от друга” [5, с.35–46].

Ярким примером таких отношений в эпоху глобализации является Южнокавказский регион, где непосредственно соприкасаются и сталкиваются интересы соседних государств, а также глобальные геополитические интересы мировых держав. Прежде чем понять современную этнополитическую и геополитическую ситуацию в Южном Кавказе, необходимо сделать краткий экскурс в далекое и недавнее прошлое этого этноисторического пространства.

Прежде всего надо отметить, что Южный Кавказ это некий исторический конгломерат различных этнических общностей, народов, культур, религиозных взглядов и этнополитических ориентаций. Для народов и этнических общностей, локализованных в этом пространстве, он признан как “Южный Кавказ” (az. Sənubi Qafqaz, güer. Samhreti Kavkasia, er. Andrkovkaz). В Иране и Турции этот регион именуется как “Güney Kafkasya”, “Transkafkasya”, “Kafkasardı”, “Чаноб Кафкоз”. Что касается Российского лексикона, то этот регион ассоциируется как пространство, расположенное на юге от континентальной части России, за Большими Кавказскими горами, то есть как Закавказье.

С тех пор, когда в 1722 году, сухопутная Российская армия и Каспийский флот, во главе с императором Петром I (1682-1725) одна за другой захватили Южнокавказские Прикаспийские области, судьба народов этого региона, в той или иной степени определялась

политической волей могущественного северного соседа. Таким образом, началась Южнокавказская региональная политика Российского державного государства. Но надо отметить, что Южнокавказская политика России в корне была ошибочной. Основоположник Российской амбициозной, имперской политики Петр I в своем завещании (“Завещание Петра Великого” – фр. *Le Testament de Pierre le Grand*), в общих чертах определил политику Российской государственности, делая основную ставку на применение силы, политические ухищрения, захват чужих территорий, расчленение национальных государств, тенденциозную экономическую и военно-политическую экспансию и конечно же на распространение православного христианства. По этому поводу в завещании говорится: “Поддерживать русский народ в состоянии непрерывной войны, чтобы солдат был закален в бою и не знал отдыха: оставлять его в покое только для улучшения финансов государства, для переустройства армии и для того, чтобы выждать удобное для нападения время. Таким образом, пользоваться миром для войны и войной для мира в интересах расширения пределов и возрастающего благоденствия России. Как можно ближе придвигаться к Константинополю и Индии (обладающий ими будет обладателем мира). С этой целью возбуждать постоянные войны против Турции и Персии, основывать верфи на Чёрном море, постепенно овладевать как этим морем, так и Балтийским, ибо они нужны для осуществления плана - покорить Персию, дойти до Персидского залива, восстановить, если возможно, древнюю левантийскую торговлю через Сирию и достигнуть Индии как мирового складочного пункта. По овладении ею можно обойтись и без английского золота” [1, с.77-89].

По мнению Российских историков этот исторический документ был тщательно фальсифицирован французскими дипломатами. Но весь исторической и военно-политический путь Российского государства, с 1725 года (год написания завещания и смерти Петра Великого) по сегодняшний день доказывает подлинность завещания “имперского отца” Российской экспансионистской политики, которую “его потомки выполняли, как смогли”, но “справедливости ради надо сказать, что смогли неплохо”. По этому поводу Британский генерал Джон Хекетт в своей книге “Третья мировая война: нерасказанная история”, писал: “В 1985 году мистический абсолютист Петр Великий мог бы признать, если бы он был в курсе дел, что диалектико-материалистические узурпаторы в Кремле сделали эту работу неплохо” [3, с.13].

Нужно подчеркнуть, что Россия свою “историческую задачу” в отношении Южного Кавказа выполнила, в соответствии с “завещанием” довольно успешно, хотя к Персидскому заливу и подступам субконтинента Индостан выйти не удалось. Как говорится “наследники столкнулись с английским волюнтаризмом”. Чтобы обладать регионом во веки веков Россия сделала ставку на “армян послушников-лакеев” и уже, почти двести лет использует их в качестве “плети”, для “усмирения непослушных подданных”, в основном из числа мусульманского населения региона. Именно эта политика, начиная с осуществления акта о переселении армян (15 статья Туркменчайского трактата) в многострадальный Южный Кавказ, кончая апрельскими событиями 1989-го года в Тбилиси и январскими событиями 1990-го года в Баку, образовала генетическое недоверие Российскому военно-политическому присутствию в регионе и “покровительству мнимого старшего брата”. Последние события, происходящие в мире, России и Южном Кавказе доказали, что у России в Южном Кавказе был другой, наиболее прагматичный, демократичный и умеренный политический путь, где главная ставка должна была сделана на Азербайджан и Азербайджанский народ. Азербайджанский народ умеет платить за доброту, мир и благие намерения, умеет быть верным и честным в отношениях и никогда не остается в долгу. Таким образом, Россия могла бы в более выгодных условиях осуществить свою историческую задачу и выйти к Персидскому заливу, Константинополю и подступам Индии, “не прорубая путь отцовским мечом, не принося огромное несчастье, и без этого многострадальному Востоку, не разрушая исторические единства, мир и покой

миролюбивых народов, а проложив путь благополучия своей исторической мудростью, установить мост добра, протяженностью тысячи счастливых километров”.

Со своей убежденной экспансионистской политикой Россия столкнулась с древней цивилизацией Востока и в ее лице приобрела могущественных военно-политических оппонентов на долгие века. Среди них самой могущественной и настырной оказалась Османская цивилизация и ставшая ее правопреемницей Турция, у которой исторически сложились геополитические и этнополитические интересы на Южном Кавказе.

В геополитическом отношении Турция, как и Россия всегда была активна в Южном Кавказе. В современном мире, где глобализация выступает как решающий фактор, эта активность носит качественно новый характер, в частности характер сотрудничества и взаимной выгоды. Что касается России, у нее в Южном Кавказе есть “военно-политическая зацепка”, которая предполагает непосредственное ее присутствие здесь, на долго. Она определяется конфликтами этнического и религиозного характера, многие из которых имеют давнюю историю. Нагорно-Карабахский, Абхазский и Южноосетинский конфликты, исторически созданные Российскими имперскими амбициями, для осуществления политики “разделяй и властвуй” и для удержания центробежных этнополитических сил в Южном Кавказе, как говорится “для всех времен и народов”. Такая “система принуждения к союзу и сотрудничеству” сложилась еще при создании СССР, 30 декабря 1922 года, куда Южный Кавказ, опять-таки входил как политический конгломерат с внешней оболочкой – Закавказская Советская Федеративная Социалистическая Республика. По поводу самоопределения народов “загипнотизированных” Российской магией, лидер Российских большевиков В.И. Ленин в одной из своих последних работ писал: “Я, кажется, сильно виноват перед рабочими России за то, что не вмешался достаточно энергично и достаточно резко в пресловутый вопрос об автономизации, официально называемый, кажется, вопросом о союзе советских социалистических республик. При таких условиях очень естественно, что “свобода выхода из союза”, которой мы оправдываем себя, окажется пустою бумажкой, не способной защитить российских инородцев от нашествия того истинно русского человека, великоросса-шовиниста, в сущности, подлеца и насильника, каким является типичный русский бюрократ” [2, с.356-362].

Турецкий фактор в лице Оттоманской империи или, как говорили в Средневековой России “Высокой Порты”, в глобальном масштабе окончательно утвердился, когда Турецкая армия под предводительством Мехмета II (1451-1481), в последующем прозванном “Фатехом” (Завоеватель), 29 мая 1453 года захватила последний православный оплот на Ближнем Востоке – Константинополь. Это событие нанесло сокрушительный удар Российскому самолюбию, которое считало Византию, с ее Царьградом (Константинополь) матерью зарождающейся державы, с центром в Москве. Не случайно, что Россия приняла Византийский двуглавый орел, как символ эстафеты переданной России, как “Третьему Риму”. После этого Российско-Турецкие отношения вступили на этап постоянной конфронтации, где Южному Кавказу уделялась особая роль. Первый крупный конфликт произошел в 1568 году. До I Мировой войны между Турцией и Россией произошло 12 крупных конфликтов, 8 из которых завершились превосходством России. Во время этих конфликтов Европейские державы всегда выступали на стороне Турции.

В 1701 году между Российским государством и Османской империей были установлены дипломатические отношения и начало действовать Российское посольство в Константинополе. Но Россия всегда считала себя потенциальным “мстителем” за захваченный Константинополь, которого считала временно попавшим в плен к “ненавистным басурманам” и “полчищам башибузуков”. Не случайно, что одним из ключевых элементов Российской военной доктрины накануне I Мировой войны был захват Константинополя и проливов Босфор и Дарданеллы. 2 ноября 1914 года после обстрела Турецким флотом Севастополя, Россия объявила войну Турции. В ходе войны открылся Кавказский фронт, который действовал до выхода России из I Мировой войны (3 марта 1918-го года). I Мировая война покончила с империями, среди которых и были Российская и

Османская империи. В период руководства Турцией Мустафы Кемалю Ататюрку (1923-1938) Российско-Турецкие отношения были на высочайшем уровне, но когда, в 1952 году Турция вступила в Североатлантический военный альянс, она превратилась в антисоветский субъект, поскольку НАТО являлось сугубо антисоветской военной коалицией.

С вступлением Южного Кавказа в состав СССР перед интересами Турции в этом регионе был задвинут «железный занавес» и он был вновь поднят только после распада СССР, в 90-е годы XX века. Турецкое присутствие, которому был положен конец, в соответствии с принципами Мудросского соглашения, 30 октября 1918 года, было восстановлено. Турция открыто приветствовала распад СССР и одной из первых признавала суверенитет государств, входящих в его состав, в частности тюркоязычных республик. Отныне Турецкое влияние на социально-экономическую и политическую жизнь постсоветских тюркоязычных стран расширялось высокими темпами. Однако, Турецкое присутствие наиболее ярко проявилось, опять-таки в Южном Кавказе. Оно проникало в повседневную жизнь народов Южного Кавказа через СМИ, спутниковое телевидение, образовательную систему, религиозной идеологии, установлением активных торговых отношений, осуществлением региональных транспортных и энергетических проектов, например, Баку-Тбилиси-Джейхан. Этим Турция в военно-политическом, экономическом, культурно-языковом и идеологическом плане методически и последовательно вытесняла Россию из региона. Что касается России, то после «совершенных грехов» на улицах Тбилиси и Баку в 1989 и 1990 годах, ей оставалось хвататься за территории в регионе, которых она заняла, пользуясь случаем приступа сепаратизма в постсоветском пространстве. На данный момент в Южном Кавказе дислоцированы три Российские армии – 102 Российская армия в Гюмри (Армения), 7 Российская военная база в Абхазии и 4 Российская база в Южной Осетии.

В конце 90-х годов XX века Российско-Турецкие отношения стали улучшаться. После того как в 2003 году Турецкую Республику возглавил Реджеп Эрдоган, отношения вступили в качественно новую фазу. Россия и Турция превратились в взаимовыгодных торгово-экономических и дипломатических партнеров. Выступая с этих позиций стороны стали лояльно относиться к интересам Южного Кавказа. Они решили, что этот регион предназначен для интеграции политических акторов и объединению разнородных начал. Дело в том, что исторический характер этого региона, сложился так, что здесь постоянно сливается многообразие культур, сталкиваются интересы стран, проходят пути, связующие различные цивилизации. Поэтому такой регион может принести только пользу и выгоды, просто нужно использовать его ресурсы с умом и обеспечить мир и спокойствие в этом регионе.

К 2015 году Турция являлась одним из крупных торговых партнеров России. Торговый оборот между двумя государствами к этому времени составлял 44 млрд. долларов. Военные конфликты в Ираке и Сирии стали причинами похолодания отношений между двумя странами, а событие 24 ноября 2015-го года, когда бомбардировщик СУ-24, принадлежащий ВКС России, был сбит истребителем F-16, принадлежащим ВВС Турции окончательно испортили эти отношения. 1 января 2016 года Российское внешнеполитическое ведомство объявило об отмене безвизового режима между Россией и Турцией, который действовал с 16 апреля 2011 года. Отношения пошли на спад. Но надежда, все таки оставалась. 27 июня 2016 года президент Турции Реджеп Эрдоган направил письмо Российскому президенту Владимиру Путину, в котором выразил сожаление за сбитый, Турецкой стороной российский истребитель. Это событие привело к восстановлению механизма совместной деятельности Россия-Турция. 10 октября 2016 года был заключен договор на прокладку двух ниток газопровода мощностью 15,75 млрд. м³ в год каждая. Надо отметить, что проект Южного или Турецкого потока был приостановлен 1 декабря 2014 года.

Перспективы совместного сотрудничества в Южном Кавказе в сегодняшних условиях выглядят исключительно актуальными, привлекая в этот регион все более заинтересованных акторов. Такое сотрудничество стало еще привлекательным, когда 8 августа 2016-го года

руководители России, Азербайджана и Ирана в Баку согласились построить сеть железных дорог “Север-Юг” длиной 7200 км, в рамках международного транспортного коридора.

Контуры сегодняшней мировой и региональной политики, соприкосновение общих интересов России и Турции национального и общемирового порядка позволяют делать предположения о весьма позитивном, оптимистическом сценарии развития Южнокавказского региона. В этом плане Россия будет стремиться обеспечить безопасность своих южных границ, так как мир, благополучие и стабильная политическая ситуация в Южном Кавказе, являются залогом национальной безопасности России. Турция, также заинтересована в стабильности этого региона и будет строить свои отношения, опираясь на благополучие и безопасность, прежде всего десятиллионного тюркоязычного населения, которого она исторически считает “своим”, при этом осуществляя свою историческую миссию, в соответствии со своими национальными интересами.

Литература

1. Козлов В. И. Тайны фальсификации. Анализ подделок исторических Источников XVIII-XIX веков, 2-е изд. М.: Аспект Пресс, 1996
2. Ленин В.И. К вопросу о национальностях или об “автономизации”. ПСС, издание 5-е, т. 45. М.: 1970
3. Хекетт Джон. Третья мировая война: нерассказанная история. 1982, 446 с.
4. Гринин Л. Е. Глобализация и национальный суверенитет. Журнал “История и современность”, Москва, 2005, № 1
5. Троицкий М. Глобальный регионализм и внешняя политика России // Свободная мысль. М.: 2009, № 11

UOT 81:001,4

“Tibbnamə” əsərinin terminologiyası

*fil.f.d., dos. Manafov Namaz Rizvan oğlu
Mingəçevir Dövlət Universiteti
Manafova Maarifə Nuh qızı
AMEA Dilçilik İnstitutunun dissertantı*

Leksika hər bir dilin qiymətli sərvətidir. Bu sərvətdə xalqın tarixi, məişəti, etnoqrafiyası, eyni zamanda müəyyən dövrlərin sosial həyatı, yaşam tərzi, tibb aləmi, xalq təbabətinin durumu, sağlamlığı qoruyan vasitələrin gerçəkliyi öz əksini tapır. Ona görə də “leksika daim ictimai həyat və ictimai tələbin dəyişməsinə reaksiya verir” [2, 7].

“Tibbnamə”nin dilinin leksikası əsas etibarilə dərman bitkisi, müxtəlif xəstəliklərin və tibbi – müalicə vasitələrinin adlarından ibarətdir. Bunların sayı 500-dən çoxdur. Demək olar ki, bu əsərin söz varlığı nəbatat elmi ilə birbaşa bağlıdır [3, 1].

“Tibbnamə” orta yüzilliyə dair tibb əlyazmasıdır. Orta yüzillik Şərqi təbbin və əczaçılıq elminin inkişafı haqqında məlumatları əks etdirir. Azərbaycan alimi Fərid Ələkbəri tibb və əczaçılığa aid 17 əsərin müəllifidir. O, orta əsr Şərqi, o cümlədən Azərbaycan tibb əlyazmalarında təsvir olunmuş 724 növ dərman bitkisi, 150 növ heyvan və 115 növ mineral aşkarlamış və araşdırmış, orta əsr sağlam həyat tərzi barədə tutarlı və dəqiq məlumatlar verə bilmişdir. “Tibbnamə”nin leksikasında ədviyyə adları daha zəngindir. Əsərin yüz on doqquzuncu fəslində belə bir başlıq verilmişdir: “Tibb kitablarında məşhur olan ədviyyələrin ləqəbi olan adları bunlardır”. Biz bir səhifədə verilmiş ədviyyə adlarının bəzilərini bu məqalədə olduğu kimi veririk və sonra onların qarşılığını, hansı dilə mənsub olduğu üzərində dayanacaqıq xəbbazi

(əməkköməçi), cünd bidəstər (qunduz xayası), lufa (ilan muncuğu), tərfa (yulğun) rərə (itmuncuğu), inəb əs-sələb (quşüzümü), iccab (ərik), hərməl (üzərlik), ud əs-səlib (balayotu, deyirlər çirik kökünə bənzəyir), zimuran (şam ipiri), sidr (çoğan), uşnan (şam çoğanı), ğarikun (qətran ağacı kökü kimidir, ardıc ağacında olur) və s. [3, s.156]

Əsərin lüğət – terminoloji bazası rəngarəngdir. Burada türk, ərəb, fars, hind, yunan, qədim Suriya mənşəli söz və terminlərə rast gəlmək olur. Terminlər müxtəlif xəstəliklər zamanı işlədilən ot və gül adlarından, dərman üçün hazırlanan bitki, ağac və onun kökü, toxum, tərəvəz adlarından, həşərat, daş, heyvan, quş, iaşə sözlərindən, mineral maddələrdən, yabanı bitki və otlardan və s. ibarətdir. Mənşə baxımdan həmin dil vahidlərini aşağıdakı kimi qruplara ayırmaq olar: 1) türk mənşəlilər: buzağı (buzov), qavun (yemiş), qayinə (tozağacı), qara ağıç (qaraağıç), qara daş, qara çörəkotu), biyan (lüt biyanın kökləri) və s.

2) fars mənşəlilər: babunə (molabaşı, çobanyastığı), qarurə (sidik), bid (söyüd ağacı), zağ (qarğa), zəncar (küf, zəncar), zəncəbil (dərman zəncəbili) və s. Bu mənşədən olanlar kimyəvi maddə adlarından (murdarsəng-qurğuşun oksidi, mərhəmi-rasuxt-qırmızı (fosforlu sürmə məlhəmi), mərhəmi-kafur (kamfora məlhəmi), paludə (sürtkəcdən keçirilmiş, bal və yaxud şəkərlə qarışdırılmış meyvələr), pənir (pendir), türünç (sitron) və s.

1) ərəb mənşəlilər: qətran (iynəyarpaqlı ağacların qatranı), diflə (adi oleandr), zərnəb (Avropa qaraçöhrəsi), ətriful (balda yoğrulmuş davalardan hazırlanan dərmandır), ənkəbut (hörümçək), nəbat (barmaqşəkər), nuşadər (naşatır, ammonium xloratum) və s.

2) yunan mənşəlilər: basiliqun (Girman cirəsi, adi cirə), bələsan (Balzam ağacı), ğarikun (dərman qariki, göbələk növü), dəfnə (dəfnə ağacının yarpaqları), əkir (bataqlıq keçəvəri), ənisun (adi xırdazirə, cirə), əsfənkul, isfəqul (yumurtavarı bağayarpağı və onun toxumları), iyarə (bal və müxtəlif ədviyyatdan düzəldilən dərman), iftimun (kəklikotu qızılsarmaşığı), ladən, günlük (buxurkolunun qatranı), məkəryun (canavar giləsi), səqənqur (şahmar kərtənkələ), səqmuniyə (oxyarpaqlı sarmaşiq), səndəl (ağ səndəl), fərasiyun (adi itotu), furfiyun (südləyənin açıq havada qurumuş şirəsi), şəqaqül (yabanı kök) və s.

1) Hind mənşəlilər: bələdər (bəlazür, aptek anakardiumu), bəlilə (Bellerika mirobalanları, meyvələri) və s.

2) Hibrit mənşəlilər: Terminin bir tərəfi fars, digəri isə ərəb mənşəlidir. Məs: babunəç, babunə (mollabaşı, çobanyastığı), zəncar (zəngar), cəviz (qoz), cəvizbüva (cəviz, muskat ağacının qozası), cülnar (yabanı narın çiçəyi) və s.

3) Terminin bir tərəfi ərəb, bir tərəfi fars mənşəli olanlar: şahbəllut (şabalıd), şahdanəç (şahdanə, əkin kənafi) və s.

4) Terminin bir tərəfi hind, digəri isə ərəb mənşəli olanlar: bəliləc, bəlilə (Bellerika mikrobalanları, meyvələri), qəyqəhun (Amiris ağacının kitrəsi)

Terminin bir tərəfi türk, digəri isə fars mənşəli olanlar: ağ bəhmən (Bəhmən güləvərinin kökləri) və s.

1) Terminin bir tərəfi ərəb, digər tərəfi türk mənşəli olanlar: biəzr yağı (zəyərek, kətan yağı), qüdrət halvası (qoz, püstə, fındıq, bal və yaxud şəkərdən düzəldilən halva), əbucəhl qarpızı (kolosinnt, yem qarpızı) və s.

2) Terminin bir tərəfi yunan digər tərəfi türk mənşəli olanlar: qəli suyu (suda həll edilmiş qəli daşı) və s.

“Tibbnamə”nin dəyərlərindən bir oradakı çətin ərəb-fars söz və ifadələrinin mənasının göstərilməsidir. Məs: lisan əs-səvr (gündə quruyub bərkimiş ağac şirəsi), saq yağı (təzə kərə yağ), məfluç (ifliç olmuş), sətə (infarkt), yavuz (pis, qoxulu) və s.

Bəzən mətndə anlaşılmayan tibb terminin mənası, açıqlaması mətərizə içərisində verilmişdir. Məs: Bu uçuq (sarılıq) deyilən xəstəlik əksərən kiçik uşaqlarda olur [3, s.89].

“Tibbnamə”nin dilində tarixizm və arxaik sözlər də çox işlənmişdir. Məs: Güz (payız). aylarında bu xəstəlik çox olur, bu xəstəlikdən olan kimsə gərəkdir ki, keçə ötin yeməsin və sığır ötin dəxi yeməyələr və dəxi qaz və ördək ətləri habelə sövdanı və bəlgəmi çox edər. Əski (qədim). Əski və təzə yaralar və qanı axan və şişlər müalicəsi bəyanındadır [3, s.79].

“Tibbnamə”nin dili leksik – semantik söz qrupları ilə zəngindir. Çoxmənalı sözlərə misal olaraq göstərə bilərik: Gövdə (bədən): Gövdəyə (bədənə) batan dəmirin oəvan (asan) çıxarılması müalicəsinin bəyanındadır [3, s.80].

Kök (dib anlamına): Əgər deyilən şeyin dibini (kökünü) götürüb bir-iki dənə çölsoğanı ilə yara üzərinə qoysalar, içində olan dəmirin parçaların çəkib çıxarar [3, s.80].

“Tibbnamə”nin dilində leksik semantikasi rəngarəng , qrammatik mənaları həm eyni, həm də müxtəlif oxşar fonetik cildli, tələffüz və yazılışca fərqlənməyən sözlər – omonimlər də çoxluq təşkil edir.

Əsərin dilində dövrün xalq təbabəti sahəsindəki reallığı – eyni əşya, hadisə, əlamət və hərəkəti ilə əlaqədar olan, amma onu müxtəlif forma – terminlərlə inikas etdirən semasioloji hadisələr çoxdur. Bunlardan biri sinonimlərdir. Məs: fayda /xeyir : Bunları lazım olan kimi qayırib yara üzərinə qoysalar , çox fayda və xeyrin bulalar [3, s.151]; qoz/ceviz : beş dirhəm qoz içi [3, s.76] sərəcə/qızılca: Sərəcə əhvalları müalicəsi bəyanındadır; dava / dərman: Orta əsr tibb mənbələrində sadə (tək) davalar “ müfrədat”, onların qarışıqları isə “ mürəkkəbat” adlandırıldı; damağ/beyin: Amma əgər bir miqdarın əzib bal ilə qarışdırıb yesələr, damağda (beyində) peyda olan səddəni açar [3, s.131]; ibtida/əvvəl: Əgər hər ayın ibtidasından (əvvəldən) on beşinə varınca qan aldırırsalar, hər gündə yeni bir başqa xəstəlik və dərdlər peyda olar [3, s.142].

Antonimlər tədqiq olunan əsərin mətnlərində işlənərək təzadlı durumu əks etdirir, xüsusən də keyfiyyət anamlı anlayışların əks, zidd qütbləri belə sözlər vasitəsi ilə öz ifadəsini tapır. Məs: soyuqluq-istilik, quruluq-nəmlik: Əsərin dilində “bürudət” sözünün soyuqluq mənasında işləndiyi göstərilir. “Əgər yenə bu xəstəlik bürudət çoxluğundan hasil olmuşsa, onun dəxi əlaməti ziyadə gəyirməkdir...” [3, s.39] “Birudət” ərəb mənşəli sözün Azərbaycan dilində mənası” soyuqluq” sözüdür.

Qədim şərq alimlərinin elmi müddəalarına əsasən hər bir varlığın, o cümlədən insanın məzacı (təbiəti) üçün dörd əsas amil səciyyəvidir-soyuqluq və istilik, quruluq və nəmlik. Güman edilirdi ki, bir çox xəstəliklər insan təbiətinin həddindən çox soyuq, isti, quru ya nəm olmasından irəli gəlir. Təbiəti soyuq olanların müalicəsi isidən (təbiətlərində istilik olan) yeməklərin və dərmanların qəbulu ilə aparılırdı [3, s.39].

Beləliklə, “Tibbnamə” əsərinin dilində yüzilliklərin sınağından çıxmış xalq təbabəti leksikası bütün səviyyələrdə mövcuddur. Yəni leksik layı hansı səmtdə təhlil etmək lazım gəldikdə bu əsərin söz , termin varlığı bəs edər. Bu istiqamətdə tədqiqat davam edəcək və lazım olan leksik-terminoloji və semasioloji hadisələr aşkar edilərək, həmin hadisələrin dövrün ədəbi dilinin formalaşmasındakı rolu üzə çıxarılacaqdır.

Ədəbiyyat

1. Ələkbərli F. Orta əsr əczaçılıq terminləri lüğəti. Bakı: Mütərcim, 2002
2. Həsənov H.Ə. Müasir Azərbaycan dilinin leksikası. Bakı: Maarif, 1998
3. Şirvani M.Y. Tibbnamə (xalq təbabəti). Məlumat kitabı (mətni hazırlayanlar və ön sözün müəllifləri: M.Sultanov, A.Fərzəliyev). Bakı: İşiq, 1990

UOT 37.018.1(091); 008: 14

Validənlər övladlarına tolerantlığı necə öyrədə bilərlər?

*p.f.d. Əliyev Sahib Hümmət oğlu
İsmayılova Aygün İslam qızı
Mingəçevir Dövlət Universiteti*

Azərbaycan çox mürəkkəb bir coğrafi məkanda yerləşir. Ölkəmiz tarixən müxtəlif xalqların və dinlərin nümayəndələrinin bir- birinə çox yaxın qonşuluq şəraitində yaşadığı məkan olub.

Regionda tək cə siyasi baxımdan deyil, dini və milli mənsubluq baxımından da kifayət qədər həssaslıq var. Lakin bütün məsələlərə rəğmən Azərbaycan dini və milli tolerantlıq baxımından bölgə dövlətləri arasında liderlik edir. Ölkəmizin ətrafında və daxilində digər dinlərin daşıyıcısı olan xeyli sayda millətlər yaşayır. Azərbaycanda bütün dinlərə və digər millətlərə mənsub olan toplumlara tarixən tolerant münasibət bəslənilib. Bu ənənənin davam etməsi üçün ailədə tərbiyə üsullarının düzgün seçilməsi əsas şərtidir. Ailə uşaqların tərbiyə olunması üçün ən yaxşı mühitdir. Bu gün cəmiyyətimizdə etnik, dini, mədəni, gender və fiziki fərqliliyi olan şəxslər tərəfindən əhatə olduğumuzu inkar edə bilmərik. Bəzi insanlar özlərindən fərqli şəxslərlə ünsiyyətə girməkdən yayınırlar. Bunun səbəbi müxtəlif ola bilər. Problemin özülü ailədə, cəmiyyətdə, kollektivdə qoyula bilər [1].

Niyə biz uşaqlarımıza tolerantlığı aşılamalıyıq? Hər bir uşaq yeni ideyalar, yeni təcrübə, yeni enerji deməkdir. Əsas məsələ onu düzgün istiqamətləndirməkdir. Əgər düzgün üsullar seçilsə, o zaman uşaqların hər birinin uğurlu parlaq gələcəyi ola bilər. Tolerantlıq biznes, təhsil səyahət, istirahət, həyat təzi, incəsənət və üstəgəl həyatın digər sahələrində qapıları gənc nəsil üçün açır.

Tolerantlıq – dünyamızın geniş mənada müxtəlifliyinin, insanların özünüifadə formalarının və şəxsiyyətin formalaşma üsullarının hörmətlə qəbul edilməsidir. Əslən etnik və dini fərqlərə aid olmasına baxmayaraq, tolerantlıq həmçinin fiziki və intellektual əlilliyi olan, gender fərqi üçün də tətbiq oluna bilər. Tolerantlıq hörmət və başqalarını öyrənmək, fərqlərin qiymətləndirilməsi, mədəni boşluqların aradan qaldırılması, ədalətsiz stereotiplərdən imtina edən ortaq məxrəcin aşkar olunması və yeni istiqrazlar yaratmaq deməkdir. Tolerantlıq, bir növ, xurafatın əksidir. Tolerantlıq dözümlülük mənasını verir.

Tolerant olmamaq, ictimai bir canlı olan insanın birlikdə yaşamaq, fərqlilikləri eyni məxrəcdə görüşdürmək xüsusiyyətini rədd etmək, ən böyük qabiliyyət olan ünsiyyətə maneçilik törətmək anlayışı deməkdir. Hər hansı bir hadisəyə xoşgörülsüz yaxınlaşmaq təbiətə və kainata ziddir. Heç bir şey tam olaraq rədd edilə bilməz. Ən qatı qaydaların belə istinaları vardır.

Bütün münasibətlər kimi tolerantlıq da incə və zərif yollarla tədris olunur. Valideynlər tolerantlığı, hörməti yalnız övladları dil açandan sonra tərbiyə etməyi düşünməməlidir. Uşaqlar dil açmamışdan əvvəl, valideynlərini yaxından izləyirlər. Və onları təqlid edirlər. Çünki, uşaq evin güzgüsüdür. Nə görürsə, bütün bunlar onun davranışında öz əksini tapır.

Valideynlər övladlarına tolerantlığı necə öyrədə bilərlər?

1. Lev Nikoloyeviç Tolstoy söyləmişdir ki, yaxşı nümunə uşaq üçün ən yaxşı tərbiyədir. Hər şeydən öncə, öz münasibətinizə diqqət edin. Ətrafınızdakı insanlara hörmət nümayiş etdirin [3].

2. Unutmayın ki, uşaq həmişə sizi dinləyir. Özünüzdən fərqli olan insanlar haqqında danışarkən danışığ tərzinizə həssas yanaşın. Geyim, düşüncə görünüş, zövq və s. fərqliliyi olan insanlara gülməkdən, onlarla zarafat etməkdən çəkinin. Bunlar sizə zərərsiz əyləncə kimi görünə bilər, amma nəticədə siz uşağın hörmət, ehtiram hissini məhv edə bilərsiniz.

3. Övladlarınızın istifadə etdikləri kitabları, oyuncaqları diqqətlə seçin, dinlədiyi musiqiyə, izlədiyi videolara güclü şəkildə nəzarət edin. Yadınızda saxlayın ki, KİV və musiqi mədəniyyəti onların dünyagörüşlərinin formalaşmasına güclü təsir göstərir.

4. Vicdan, hörmət, ayrı-seçkilik kimi anlayışların nə olduğunu soruşun. Ehtiyac varsa yaş səviyyəsinə uyğun olaraq izah edin.

5. Övladlarınıza maraqlarını, bacarıqlarını, təzlərini nümayiş etdirməyə şərait yaradın. Hər bir ailə üzvünüzün unikallığını qiymətləndirdiyinizi hiss etdirin.

6. Unutmayın ki, tolerantlıq qəbul edilməz davranışlara dözümlü olmaq demək deyil. Bu, “hər kəs hörmətə layiqdir və həmçinin digərlərinə ehtiramla yanaşmaq” deməkdir.

7. Uşaqlarınıza özlərindən fərqli olan yaşlıları ilə vaxt keçirməyə imkan verin. Uşaq üçün məktəb, düşərgə, bağça seçərkən müxtəlif millətlərin nümayəndələrinin də olduğu yerləri tapa bilərsiniz.

8. Uşaqlarınızda görmək istədiyiniz hərəkətləri xəyal edin. Özünüz elə davranmağa başlayın. Uşaqlar həmişə sizin addımlarınızı təqib edir.

Uşaqları tolerantlıq tərbiyə ruhunda tərbiyə etmək üçün Vətənimiz haqqında, qəhrəman əmək adamlarımız, cəsur döyüşçülərimiz haqqında maraqlı məlumatlar vermək lazımdır ki, bu zaman uşaqların yaş xüsusiyyətləri nəzərə alınmalıdır.

V. A. Belinski göstərir ki, uşaqlara bəşəri, dünyəvi məlumatları çox verin. Bu, onların doğma və milli hadisələrlə daha ətraflı və geniş tanış olmalarına zəmin yaradır [4]. Əvvəlcə doğma diyar, doğma həyat, sonra isə uzaq yerlər haqqında danışmaq zəruridir. Unutmaq olmaz ki, ayrı-ayrı xalqlara hörmət və hörmət, ana və ataya, qardaş və bacıya, doğma kəndə, şəhərə məhəbbətdən başlayır.

Hal-hazırda əksər valideynlər müxtəlif icmalara məxsus və müxtəlif əqidəli, müxtəlif fikirli yoldaşları ilə birlikdə işləyir, müxtəlif iş səyahətlərinə gedir və onlarla dostluq edirlər. Bütün bu proseslərlə uşaqlara bir mesaj göndərilir və bunun nəticəsində ailədə tolerant, hörmət sferası güclənir. Həmçinin, valideynlər nümunələr vasitəsilə tolerantlığı aşılaya bilər. Tolerantlıq və hörmət haqqında kiçik söhbətlər də öyrənmə yollarına daxil edilə bilər. Uşaqlara imkan vermək lazımdır ki, digərləri ilə oyunlar oynasın, söhbət etsin. Uşaq bağçalarında tolerantlıq tərbiyəsinin əsas yolu ana dili və ətraf mühitlə tanışlıq, musiqi və s. məşğələsidir. Bu məşğələlərdə uşaqlar daha fəal iştirak edir, tərbiyəçinin suallarına düzgün cavab verirlər [2].

Bir sözlə, uşağınızın uğuru sizdən asılıdır. Bu gün və sabah dünyanın uğuru bir – birini anlayan, təşəkkür etməyi bacaran, başqaları ilə işləməyə qadir olan insanların əlindədir.

Ədəbiyyat

1. Bağırılı L.S. Uşaqların məktəbə hazırlanmasının psixoloji məsələləri. Bakı: Elm, 2003, 135 s.
2. Qədimbəyova Ə. Uşaq bağçasında əxlaq tərbiyəsi. Bakı: Maarif, 1964, 132 s.
3. Mursaqulova R., Rüstəmov N. Məktəbəqədər pedaqogika. Bakı: 2012, 432 s.
4. Vəliyeva Z. Məktəbəqədər yaşlı uşaqların əxlaq tərbiyəsi. Bakı: 2012, 136 s.

UOT 81:001.12/18

Qloballaşma və Azərbaycan dili

*fil.f.d. Məhərrəmov Vəfa Eldar qızı
Mingəçevir Dövlət Universiteti*

Qloballaşma termini XX əsrin ikinci yarısından sonra dünya miqyasında baş verən fundamental prosesləri nəzərdə tutur. Bunlardan ən mühümü ayrı – ayrı mədəniyyətlərin, milli ənənələrin, ideyaların, milli – mənəvi dəyərlərin ümumdünya sistemi daxilində birgə mövcudluğu, qarşılıqlı əlaqəsidir. Bu gün Azərbaycan milli – mənəvi dəyərlərini, tarixi keçmişimizdən süzülüb gələn adət - ənənələrini qorumaqla yanaşı, ümumbəşəri dəyərlərə də biganə qalmır. Azərbaycanlıların milli – mənəvi dəyərləri onu ümumdünya prosesində ayırmır, əksinə, digər xalqlara, onların mədəniyyətinə, dilinə yaxınlaşdırır. Azərbaycan xalqının milli təfəkkürünün ifadəsi olan həmin dəyərlər əhəmiyyətinə görə ümumbəşəri dəyərlərlə bir sırada dayanır. Belə bir fikir mövcuddur ki, qloballaşma milli dövlətlərin nüfuzunun və siyasi hakimiyyətinin itirilməsinə aparır [2, s.9]. Qloballaşmanı mədəniyyət və əxlaq baxımından “qərbləşmə” kimi qəbul edənlər də var [3]. Ancaq bu hadisəyə ənənəvi milli dəyərlərin müasir dəyərlərlə vəhdəti prizmasından yanaşanlar da yox deyil. Bu gün mahiyyətə yeni bir proses olan qloballaşmanın müxtəlif təzahür formaları vardır: mədəniyyətin qloballaşması, iqtisadiyyatın qloballaşması, elm və təhsilin qloballaşması, hətta fəlakətlərin, təhlükələrin qloballaşması və s.

Tədqiqatçıların qloballaşmanın iqtisadi və ideoloji tərəflərinin olduğunu qeyd edirlər. prosesin iqtisadi tərəfinə global sənaye, maliyyə sistemi, ümumi bazarın yaradılması daxildir. Ideoloji tərəfi

isə onun sosial, siyasi, mədəni cəhətlərini nəzərdə tutur. Burada bəzi beynəlxalq təşkilatların (Avropa İttifaqı, İqtisadi Əməkdaşlıq Təşkilatı və s.) da rolu əvəzənməzdir. Eləcə də, ölkələrin iqtisadi əməkdaşlığı, beynəlxalq ticarət, beynəlxalq əlaqələr bu prosesdə xüsusi əhəmiyyət kəsb edir.

Qloballaşma təzahürlərindən biri müasir dünyada gedən inteqrasiya prosesləridir. Ölkəmizdə qlobal inteqrasiyanın inkişaf xətti ulu öndər Heydər Əliyev tərəfindən müəyyən edilmişdir. Bu xətt isə müstəqil Azərbaycan dövlətinin gücləndirilməsi məqsədinə xidmət edir. Avropaya inteqrasiyanın bütün modelləri qlobal cəmiyyətin bərabərhüquqlu üzvü olaraq, Azərbaycan normalarına, prinsiplərinə uyğunlaşdırılırdı. Bütün bunlar və Azərbaycanın beynəlxalq aləmlə əməkdaşlığı ilk növbədə Azərbaycan cəmiyyətinin milli maraqlarına xidmət edirdi və hazırda da xidmət edir.

Qloballaşma hadisəsi müasir dövrdə xalqların ümumdünya sistemində inteqrasiyasını, bu isə öz növbəsində həmin xalqlar arasında mədəni əlaqələrin inkişafını, onların bir – birinə qarşılıqlı mədəni təsirini ehtiva edir. Mədəniyyətin qloballaşması ümumdünya mədəni dəyərlərinin sintezini və yeni formada ifadəsini nəzərdə tutur. Müasir dünyada xalqlar arasında mədəni əlaqələrin genişləndirilməsi onların yaxınlaşması, ünsiyyəti və qarşılıqlı əlaqələrin daha sıx şəkildə təzahürü ilə şərtlənir. Bu proseslər qloballaşma dövründə milli – mədəni dəyərlərin və adət – ənənələrin yad təsirlərdən qorunmasını zəruri edir. Hələ ötən əsrlərin 90 – cı illərindən milli soy – kökə, milli – mədəni dəyərlərə, adət və ənənələrimizə qayıdış prosesi başlanmışdır. Bu gün də kütləvi informasiya vasitələrində milli – mədəni dəyərlərin təbliği mühüm yer tutur. Azərbaycan mədəniyyətinin dünya mədəniyyətinə inteqrasiyası heç də milli – mənəvi mədəniyyətimizin yad tapdaqları altında qalması, digər mədəniyyətlərin içərisində “əriməsi”, assimilyasiya olunması kimi başa düşülməməlidir.

Hazırda gənc nəslin azərbaycançılıq ideyaları ana dilinə sevgi və hörmət ruhunda tərbiyə olunması, Azərbaycan ədəbi dilinin normalarına ciddi şəkildə əməl edilməsi, dilçilik elminin müxtəlif sahələri üzrə yüksək ixtisaslı kadrların hazırlanması, Azərbaycan dilinin qloballaşma şəraitində zamanın tələblərinə uyğun istifadəsi müasir dövrün tələbidir. Yuxarıda adı çəkilən sənəddə qeyd edildiyi kimi, Dövlət Proqramının məqsədi Azərbaycan dilinin istifadəsinə və tədqiqinə dövlət qayğısının artırılmasını, Azərbaycan dilinin qloballaşma şəraitində zamanın tələblərinə uyğun istifadəsini, ölkədə dilçilik araşdırmalarının əsaslı surətdə yaxşılaşdırılmasını, dilçiliyin aparıcı istiqamətlərində fundamental və tətbiqi tədqiqatların inkişafına yönəldilmiş yaradıcılıq səylərinin birləşdirilməsini və dilçiliyin müasir cəmiyyətin aktual problemləri ilə əlaqələndirilməsini təmin etməkdir.

Bu gün dünyanın bir çox ölkələrində olduğu kimi, Azərbaycanda da ingilis dilinin nüfuzunun sürətlə artdığı müşahidə edilir. Lakin bu amil həm ingilis dilinin ümumüsiyyət vasitəsi kimi inkarını, həm də Azərbaycan dilinə biganəliyi, ögey münasibəti nəzərdə tutmalıdır. Ötən əsrlərdə ana dilimiz sıxışdırılma da, onun fəaliyyət dairəsi süni və məqsədli şəkildə məhdudlaşdırılma da, bir neçə dəfə əlifbası dəyişdirilsə də, Azərbaycan dili dövlət dili olaraq formalaşmış, dünya azərbaycanlılarının ümumüsiyyət vasitəsi kimi inkişaf etmişdir. Bu gün müstəqil Azərbaycan Respublikasında dövlət dilinin istifadə miqyasının genişləndirilməsi, dilçilik elminin inkişaf etdirilməsi, yüksək ixtisaslı kadrların hazırlanması üçün hər cür imkanlar, siyasi və ideoloji şərait yaradılmışdır. Bu gün qloballaşma prosesi tələb edir ki, Azərbaycan dilindən ölkəmizdə və onun hüduqlarından kənarında geniş istifadə olunsun, onun normalarına, eləcə də dövlət dili haqqında Azərbaycan Respublikasının Qanununa ciddi şəkildə əməl olunsun, hər bir azərbaycanlı öz ana dilinin qayğısına qalsın onu qorusun. Ana dilimizin təmizliyinə riayət olunmalı, ədəbi dilin bütün üslublarında, həmçinin mətbuat dilində, reklamlarda ədəbi dilin normaları bütün ciddiyyəti ilə gözlənilməlidir.

Bu gün Azərbaycan dilinə, onu öyrənməyə qeyri – azərbaycanlılar tərəfindən böyük maraq müşahidə olunur, dilimizin beynəlxalq nüfuzu artır. Bu, bir tərəfdən Azərbaycana dünya miqyasında böyük maraq və diqqətin artması ilə bağlıdır, digər tərəfdən möhtərəm ölkə başçımız İlham Əliyev cənablarının apardığı məqsədyönlü xarici siyasət xətti ilə əlaqədardır və Azərbaycan dilinin qloballaşan dünyada əhəmiyyətli yer tutduğunu göstərir.

Ədəbiyyat

1. Əhmədova S. Heydər Əliyevin dil siyasəti. Bakı: 2008
2. Qurbanova T. Qloballaşma və milli dövlətlərin problemləri. Bakı: 2015
3. sesqazeti.az/az/news/kivdf/200879

UOT 327

Qloballaşma və Azərbaycan

*t.f.d. İsmayilov Şahismayıl Namaz oğlu
Mingəçevir Dövlət Universiteti*

XX əsrin 90-cı illərinin əvvəllərində dünya xəritəsi növbəti dəfə geosiyasi cəhətdən dəyişikliklərə məruz qaldı. İlk əvvəl 1988-ci ildə Ermənilərin Azərbaycan torpaqlarına, əsasən də dağlıq Qarabağa əsassız torpaq iddiaları ərazimizin 20% işğalına səbəb oldu. Bu işğalın əsas səbəbkarı və rəhbəri keçmiş SSRİ MK-nin baş katibi M.S.Qarbaçov həyat yoldaşı Raisa Qorbaçova, onun əlaltıları və Ağambekyanlar, Mançarovlar, Köçəryanlar millətçi-şovinst erməni daşnakları olmuşdur.

Dünyada yaşayan erməni diasporu, Ermənistanda “Qarabağ” komitəsi və Qarabağdakı “Krunq” təşkilatı açıq şəkildə Dağlıq Qarabağın Ermənistana birləşdirilməsi uğrunda mübarizəyə başladı.

1988-ci ildə Ermənistandakı 185 azərbaycanlı kəndindən və digər yaşayış məntəqələrindən 230 minə yaxın azərbaycanlı qovulub çıxarılmışdır.

1990-cı il yanvarın 19-dan 20-nə keçən gecə Bakıda gizli kod adı olan “Tayfun” döyüş əməliyyatına başlandı. 131 nəfər dinc sakini öldürülmüş, 734 nəfər zəhərli silahlarla məhv edilmişdir. 1992-ci il fevral ayının 25-dən 26-na keçən gecə Xocalıda ermənilər rusların köməyi ilə dəhşətli soyqırımını siyasəti yeritdilər. Bu nəyinki Azərbaycanlılara bütün bəşəriyyətə qarşı törədilən ən dəhşətli cinayət idi. Bu idi “Qloballaşma” dünyanın bizə verdiyi ilk acı həqiqəti, hədiyyəsi.

Şərqi lideri SSRİ-nin bir geosiyasi rəqib kimi sıradan çıxması Qərb yarımkürəsinin bir nömrəli aktyoru olan ABŞ-ın yeganə qlobal dövlətə çevrilməsi prosesinin zirvəsi oldu. Qloballaşmada ABŞ başqa dövlətləri özündən asılı vəziyyətə salmaq dünyada ağalığ etmək fikrindədir [1, s.97]. Bu gün dövlət pulu olan “dollar”ın faiz dərəcəsini təqribən 180%-ə qalxması ABŞ-ın bəzi iqtisadçıların və dövlət adamlarının məkrli əməllərindən biridir.

Qloballaşma – millətlər arasında əməkdaşlığın genişlənməsini nəzərdə tutur. Amma bunun əksinə dünyada bəzi məkrli qüvvələr xristian-müsəlman, şiə-süni, kürd-türk və s. başqa dini qurumları bu gün qarşı-qarşıya qoyurlar.

Qloballaşmanın müxtəlif mərhələlərdən keçdiyini bildiren sosioloq Roland Robert Son vurğulamışdır ki, bu prosesdə təzahür edən hər bir mərhələ özündən əvvəldən daha mürəkkəb və rəngarəng olmuşdur [3, s.231].

Müasir dövrdə Qloballaşmanın xeyirli tərəfindən çox, zərərli tərəfindən istifadə edilir. Amma biz qloballaşmanı iradəmiz xaricində inkişaf edən bir prosesin olduğunu bilib buna çox möhkəm hazırlaşmalıyıq. Qeyd etmək lazımdır ki, mədəni qloballaşma adı altında həyata keçirilən inteqrasiya prosesi çox hallarda kiçik millətlərin və etnik qrupların asimiliyası ilə nəticələnir. Mədəni qloballaşmanın əsasında, arxasında güclü dünya dövlətləri dayanır. Qeyd edildiyi kimi mədəni qloballaşma prosesi olduqca mürəkkəb və sözlü-söhbətli olmaqla yanaşı özündə olduqca mürəkkəb geniş sahə və istiqamətləri genişləndirir.

Bu gün Qloballaşan dünyada Azərbaycan böyük tarixi bir yol keçməkdədir. Əsası Ulu Öndər Heydər Əliyev tərəfindən qoyulan və onun layiqli varisi prezident İlham Əliyev tərəfindən davam etdirilir.

Bizcə ölkəmiz qloballaşma prosesinə hazırlığa məhz təhsildən başlamalıdır. Bunun üçün aşağıdakılar həyata keçirilməsi lazımdır:

- təhsildə vahid və aydın bir strategiyanın hazırlanması;
- komputerdən və internetdən istifadə;
- televiziya təhsil qurulması;
- xaricdə təhsilin təsdiq edilməsi.

Böyük layihələr qəbul edilmiş və bu gün yerinə yetirilməkdədir:

1. Bakı-Tiflis-Ərzurum qaz kəməri
2. Bakı-Tiflis-Ceyhan əsas neft kəməri
3. Bakı-Tiflis-Qars dəmir yolu

Azərbaycan bölgədə və dünyada əsas neft və qaz istehsal edən ölkəyə çevrilmişdir. Azərbaycan Respublikası ümumdünya mədəniyyətinin qloballaşması meyllərindən kənar qalmamaq şərti ilə, milli mədəniyyətin özünəməxsusluğunu qoruyur və eyni zamanda dünyanın mədəni nailiyyətlərindən milli mədəniyyətin tərəqqisində istifadə üçün imkanlar yaradır.

Ədəbiyyat

1. Aslanova R. Qloballaşma və mədəni müxtəliflik. Bakı: Elm, 2004, 264 s.
2. Mehdiyev R. Azərbaycan: qloballaşma dövrünün tələbləri: keçmişin dərsləri, bu günün reallıqları və gələcəyin perspektivləri. Bakı: 2005, 464 s
3. Stiqlitz C. Qloballaşma və onun doğurduğu narazılıqlar. Bakı: Xəzri Ekspres, 2004, 317 s.
4. Şükürov A. Qloballaşmış cəmiyyətlər: dünən, bu gün və sabah. Bakı: 2006, s. 114
5. "Azərbaycan" qəzeti. Bakı, 2013, 17 sentyabr

UOT 327

Qlobalistlər və anti-qlobalistlər

h.f.d. Kazımlı Elnur Vaqif oğlu
Qafqaz Universiteti

Qloballaşma ilə bağlı ideoloji yanaşmaları müşahidə etdikdə əsasən iki zidd yanaşma diqqəti çəkir. Birincisi, qloballaşmanı müdafiə edən şəxslər, qruplar və təşkilatların yanaşmasıdır ki, biz bunları qlobalistlər adlandıra bilərik. İkincisi, qloballaşma əlehddarı olanlardır və bunu da anti-qlobalistlər adlandırmaq olar.

Qloballaşma prosesini müdafiə edənlər qloballaşmanın müsbət nəticələrinin mənfi nəticələrindən daha çox olduğuna inanırlar. Qloballaşma əlehddarları isə bu proses nəticəsində təcrid olunmuş tərəflər kimi, qloballaşmanın səbəb olduğu itkilərin qazanandan daha çox olduğunu iddia edirlər [4, 23].

Qlobalistlərə əsasən aşağıdakı qrupları aid etmək olar [9, int.]:

Transmilli şirkətlər. Bunlar öz istehsal məhsullarını reklam və marketinq strategiyaları vasitəsilə dünyanın müxtəlif yerlərində satmaq üçün çalışan və iqtisadi qloballaşmanı təşviq edən iqtisadi qurumlardır.

Beynəlxalq təşkilatlar. Bu təşkilatlar müxtəlif ölkələr arasında təcrübə və davranışları beynəlxalq səviyyədə standartlaşdırma istiqamətində təşviqat aparırlar. Bu baxımdan müəyyən qlobal məsələlərdə beynəlxalq sənədlər dövlətlər arasında hüquqi bağlayıcılığa malik olmaqla standartlar müəyyənləşdirir.

Maliyyə investorları. Belə qurumlar investisiya qazanclarını yüksəltmək üçün, transmilli şirkətlərin və hökumətlərin siyasəti oriyentasiya performansını yaxından izləyirlər. Belə maliyyə

qurumları dolayı yolla beynəlxalq səviyyədə razılaşıdırılmış standartların müəyyənləşdirilməsinə və gücləndirilməsinə çalışırlar.

Neo-liberalistlər. Bunlar qloballaşmanın ideoloqları hesab olunurlar. Belə yanaşmalara elmi sferada və kütləvi informasiya vasitələrində tez tez rast gəlmək olar. Bu mövqedə olanlar inanırlar ki, iqtisadi qüvvələrin sərbəst fəaliyyəti tənzimlənsə, ümumi iqtisadi rifahın yüksəlməsinə nail olmaq olar [1, 47].

Anti-qlobalistlərə əsasən aşağıdakı qrupları aid etmək olar [7, int.]:

Həmkarlar ittifaqları. İnkişaf etmiş və inkişaf etməkdə olan ölkələrdə bəzi həmkarlar ittifaqları zəhmətkeşlərin hüquqlarını pozulmasına yol açdığına görə qloballaşmaya qarşı olduqlarını bəyan edirlər. İnkişaf etmiş ölkələrdəki bir çox həmkarlar ittifaqları belə hesab edirlər ki, qloballaşma nəticəsində şirkətlərin xarici ölkələrə yönəlməsi ölkədə işsizliyin artmasına və zəhmətkeşlərin vəziyyətinin ağırlaşmasına səbəb olur. Digər tərəfdən inkişaf etməkdə olan ölkələrdəki həmkarlar ittifaqları isə transmilli şirkətləri yerli zəhmətkeşlərin əməyini istismar etməkdə günahlandırır.

İctimai hərəkətlər. Bu qrupların qloballaşmaya münasibəti əsasən insan hüquqlarının qorunması, demokratikləşmə, kasıblıq və ətraf mühitin qorunması ilə bağlıdır. Bunlar qloballaşmanı iqtisadi səmərəliliyi və mənfəətləri artırmağı nəzərdə tutan iqtisadi model olaraq gördükləri üçün, mənəvi və humanitar dəyərlərin deqredasiyasına yol açacağını düşünürlər.

Millətçilər. Millətçi qruplar belə hesab edir ki, qloballaşma Amerikan və yaxud qərb dəyərlərinin təbliğinə yönəlmişdir. Bu proses milli dəyərlərin və yerli mədəniyyətlərin tənəzzülünə səbəb ola bilər.

Sol hərəkətlər. Sol təmayüllü bəzi radikal qruplar belə hesab edirlər ki, kapitalist sistem sosial ədaləti təmin edə bilməz. Kapitalizmin əsas dəyərlərindən hesab olunan liberallaşma, xüsusi mülkiyyət və azad bazar münasibətləri üzərində formalaşan qloballaşmanın ictimai və beynəlxalq miqyaslı qeyri bərabərliyə yol açacağını düşünürlər. Onlar radikal siyasi fəaliyyət vasitəsilə resurslarının yenidən bölüşdürülməsini müdafiə edirlər [5, 92-96].

Qloballaşma prosesində iştirak edən tərəflərin fərqli yanaşmalar göstərməsi, bu prosesin mürəkkəb və dərin siyasi mahiyyət daşıdığını göstərir. Qloballaşmanın milli, regional və hətta fərdi səviyyədə gedən proseslərə ciddi təsir göstərdiyini müşahidə etmək olar. Bu təsir imkanları məkana və zamana görə müxtəliflik göstərir. Qloballaşma prosesində hansı ölçüdə iştirak edilməsi, eyni zamanda münaqişə və gərginliyin artıb azalmasında da öz təsirini göstərir. Bəzi ölkələrin məhdudiyətlərin aradan qaldırılaraq qlobal inteqrasiya prosesinə qoşulması əvvəllər passiv formada olan və dondurulmuş narazılıqların aktiv münaqişə formasını almasına səbəb olmuşdur. Başqa qrup ölkələrdə isə potensial münaqişələr qlobal inteqrasiya nəticəsində öz həllini tapmışdır [2, 29].

Şimal yarımkürənin inkişaf etmiş ölkələri qloballaşma prosesində cənub yarımkürənin kasıb ölkələri ilə müqayisədə daha çox faydalanırlar. Belə fərqli nəticənin ortaya çıxdığı mənzərə, bəzən Şimal və Cənub arasında qütbləşmə kimi ifadə olunur. Belə ki, Şimal və Cənub ölkələri arasında həyat standartları baxımından fərqi getdikcə böyüməsi qütbləşməni sürətləndirir və Cənub yarımkürənin kasıb ölkələrində qloballaşma prosesinə qarşı şübhələri artırır. Gəlirlərin Şimal və Cənub arasında qeyri bərabər paylaşılması, qloballaşma ələhdarları və dəstəkçiləri arasında ciddi mübahisə mövzudur.

Transmilli şirkətlər öz məhsullarını daha geniş bazarlara çıxarmaq imkanı əldə etməklə və iş gücünün daha ucuz olduğu regionlara yatırım etməklə, qloballaşma prosesindən daha çox fayda əldə edirlər. İnkişaf etmiş ölkələrdə fəhlə ittifaqları sahibkarlara qarşı müqavimət imkanlarını itirdikləri üçün zəifləməkdədirlər. Belə ki, qloballaşma prosesində sahibkarlar onların tələblərini rahatlıqla qəbul edən iş gücünün olduğu az inkişaf etmiş regionlarda yatırım imkanı əldə etmiş. Bu vəziyyət Qərb ölkələrində fəhlə ittifaqlarının mövqeyini zəiflətməmişdir. Bununla yanaşı, investorların daha çox mənfəət əldə etdikləri dünyanın başqa regionlarına yatırım etmələri, inkişaf etmiş qərb ölkələrində iş yerlərinin məhdudlaşmasına gətirmişdir [6, 117].

Qloballaşma prosesinin başqa bir cəhəti mədəniyyətlər arasında qarşıdurma ehtimalıdır. Bu potensial münaqişələrin sayca artmasına gətirə bilər. Hazırda qərb mədəniyyəti bəzi dəyərlərini (davranış formaları, geyimlər, dil amili, rituallar və inanc sistemi kimi) dünyanın dünyanın müxtəlif

yerlərinə yayır. Qərb mədəni dəyərlərinin sürətlə təbliği, yerli dəyərlərin gələcəyini şübhə altında qoyur. Prosesin bu istiqamətdə inkişaf etməsi yerli mədəni dəyərlərin daşıyıcılarında qərb dəyərlərinə qarşı müqavimətə yol açmağa bilər və münaqişə zəmini formalaşdırmağa bilər [3, 48-54].

Bəzi yerli dəyərlərin ortaya qoyduğu müqavimət forması dini ekstrimizm, fanatizm və terrorizm kimi təhlükəli hallar ala bilər. Bu baxımdan, mədəniyyətlər arasındakı münaqişələr digər münaqişə formalarından [şimal və cənub arasında gəlir fərqi, sınıfi mübarizə kimi] daha təhlükəli hesab olunur [8, 143].

Qloballaşma müxtəlif yönələri olan və davam edən prosesdir. Müasir dünyamızda hər bir millət bu prosesin içində yer alaraq, bu prosesin qaliblərinə və yaxud məğlubuna çevrilirlər. Qloballaşma son dövrdə misli görüləməmiş inkişaf səviyyəsinə çatmışdır. Nəqliyyat və kommunikasiya sahələrində texnoloji yeniliklər hesabına coğrafi məsafələr azalmışdır. Soyuq müharibənin sona çalması ilə ölkələr arasında əməkdaşlıq artsa da yeni mübahisəli məsələlərin və münaqişələrin sayında da artışı müşahidə olunur.

Müxtəlif qrupların, təşkilatların və dövlətlərin qloballaşma prosesinə münasibəti onun nəticələrindən asılı olaraq birmənalı deyil. Bəziləri bu prosesdən faydalanarkən, digərləri itkilərlə üzləşməkdədir. Nəticədə bu kimi subyektlər arasında siyasi, iqtisadi və mədəni dəyərlərin uzlaşmaması; təbii resurslar, maraqlar və güc uğrunda mübarizələr qarşıdurmaların sayını artırır. Soyuq müharibə dövründən fərqli olaraq, qloballaşmanın yol açdığı münaqişələrin geniş və çox saylı sahəni əhatə etməsi və bunların tam öyrənilmə bilməməsi münaqişələrin qarşısını almaqda, nizamlamaqda və sülhin qorunmasında bəzi çətinliklər yaradır.

Ədəbiyyat

1. Globalization: Making Sense of an Integrating World. London: Profile Books, 2001
2. Giddens A. Runaway World: How Globalization is Reshaping Our Lives. New York : Routledge, 2000
3. Held D., McGrew A., Goldblatt D., Perraton J. Global Transformation: Politics, Economics and Culture. Stanford, California: Stanford University Press, 1999
4. Kennedy P., Messner D, Nuscheler F. Global Trends and Global Governance. London: Pluto Press, 2002
5. Lagasse P. The Columbia Encyclopedia 6th Edition. New York: Columbia University Press, 2000.
6. Levitt T. The Globalization of Markets, Harvard Business Review Vol. 61, Issue 3, 1983
7. Masson P. Globalization: Facts and Figures. IMF Policy Discussion Paper. Washington: IMF Research Department, 2001
8. Scholte, J.A. Globalization: A Critical Introduction. Basingstoke, Hampshire: Macmillan, 2000
9. Weidenbaum M., Batterson R. The Pros and Cons of Globalization. Retrieved Jan. 8th, 2001

UOT 327(4/9)

Regionlaşma prosesinin Cənubi Qafqaz regionundakı inteqrasiya imkanlarına təsiri

*t.f.d. Quliyev Samir Fikrət oğlu
Qafqaz Universiteti*

1991-ci ildən başlayaraq regionlaşma və ya regional inteqrasiya fəaliyyətləri, iqtisadi keçid problemlərinin də yaratdığı şəraitdə xüsusilə də Avropa coğrafiyasında iqtisadi və təhlükəsizlik bazasındakı sabitliyin təmin olunmasına xidmət göstərən bir vasitə kimi meydana gəlmişdir [15,

923-925]. Müasir dövrümüzdə də bir tərəfdən qloballaşma meyilləri sürətlə inkişaf edir [19, 39; 2, 449], digər tərəfdən də müxtəlif siyasi, iqtisadi, mədəni tələbləri özündə cəmləşdirən regionlaşma prosesləri yayılır. Qloballaşan dünyamızda ölkələrin başda iqtisadi olmaqla bir çox sahədə bir-birlərilə ittifaq içərisinə girməyə meyilli olduğunu müşahidə edirik. Ölkələr regional bir blok içərisində əməkdaşlıq quraraq dünya ilə inteqrasiya yoluna girirlər [13, 97-99]. Bu proseslərin xaricində qalan ölkələrin isə qlobal iqtisadiyyatda daha çox marjinal xarakterli qapalı iqtisadiyyatlar olaraq qalacağı müzakirə edilir [3, 11].

Regionlaşma, qloballaşma prosesində olduğu kimi, regional bazalı bir prosesi izah edir. Bu proses ümumi olaraq “yeni regionallıq” adı altında dəyərləndirilir [21, 81]. Bu çərçivədə olan tədqiqatlar, 1980-ci ildən sonra hiss edilən qloballaşma prosesinin regional səviyyədə təsirlərinin necə olacağına əsaslanır [8, 33]. Buna görə də, regionlaşma dövlətlərin istiqamət verdiyi bir proses kimi deyil, dövlətdən kənar aktorların və sərbəst bazar şərtlərinin istiqamət verdiyi bir inteqrasiya modeli kimi qəbul edilir [18, 37; 22, 27]. Ən sadə mənası ilə regionlaşma ifadəsi, bir sıra ölkələrin qanuni çərçivədə iqtisadi münasibətlərini inkişaf etdirməsinə bağlı bir mexanizmi ifadə edir. Regionlaşma, bütöv iqtisadi ittifaq qurmaq məqsədilə müxtəlif ölkələrin bir araya gələrək yaratdıqları formalaşmalar olaraq da görülə bilər [12, 116-120; 20, 172].

Gömrük Birliyi formasında başlayan regionlaşmanın, nəzəri əsası 1950-ci ildə məşhur iqtisadçı Jacop Viner tərəfindən qoyulmuşdur [17, 122-126]. Regional inteqrasiyanın çətin bir proses olduğu hər kəs tərəfindən qəbul olunan bir reallıqdır [10, 808; 24, 68]. Bu baxımdan regionlaşma prosesinin uğur qazanması bəzi xüsusiyyətlərə malik olmasına bağlıdır. İlk növbədə, tərəflər arasında iqtisadi inkişaf səviyyəsi baxımından fərqlilik çox olmamalıdır. İnkişaf etməkdə olan bir ölkənin inkişaf etmiş ölkələrdən ibarət olan bir inteqrasiyaya daxil olması və onlarla rəqabət etməsi çox çətinidir. Regionlaşma prosesinə girən ölkələrin iqtisadi sistemləri bir-birinə struktur baxımından da yaxın olmalıdır. Üzv ölkələrin eyni coğrafiyada olması, nəqliyyat xərcləri kimi ödəmələri aşağıya salacağından buna müvafiq bir qazanc meydana gətirir. Bundan başqa, eyni coğrafiyada yaşayan ölkələrin ortaq bir sıra xüsusiyyətlərə malik olması da regionlaşmaya təsir göstərən müsbət amildir. Sosial-mədəni, tarixi və dini yaxınlıq kimi amillər də yazılı mətnlərdə göstərilməsələr də regionlaşma proseslərinin uğur qazana bilməsində bəzən əhəmiyyətli rola malik olurlar. Eyni siyasi və hərbi bloklara üzv olmaq da regionlaşmanın uğurlu olması üçün əhəmiyyət kəsb edən amillərdəndir [9, 31-41].

Inteqrasiyanın daha sonrakı mərhələlərində millət-dövlətin yerini başqa strukturların-təşkilatların alması inteqrasiyanın inkişafı baxımından olduqca əhəmiyyətlidir. Bir-birindən fərqli istehsal strukturlarına və mal müxtəlifliyinə malik olan ölkələr tamamlayıcı, bənzər xüsusiyyətlər daşıyan ölkələr isə rəqib iqtisadiyyatlar hesab olunur. Ənənəvi anlayışa görə, rəqib iqtisadiyyatlar arasında reallaşan iqtisadi inteqrasiyanın ticarət formalaşdırma təsirinin, tamamlayıcı iqtisadiyyatlar arasında olan inteqrasiyadan daha çox olduğu müdafiə edilir [11, 6-8; 23, 123]. “Sərbəst ticarət regionu”, “gömrük birliyi”, “ortaq bazar”, “iqtisadi birlik” və nəhayət “siyasi birlik” regional inteqrasiyanın növləri hesab olunur [3, 343-361].

Beynəlxalq münasibətlər nəzəriyyələrində regional perspektivlər qlobal sistemlərə nəzərən muxtar çərçivədə götürülən alt sistemlər kimi qəbul edilir. Regional alt sistemlər bu xarakterinə görə qlobal sistemin ümumi tendensiyaları və vahid səviyyəli dövlətlərarası qarşılıqlı əlaqələrin ortaq xüsusiyyətlərini daşıyır. Bu da öz növbəsində regional alt sistemlərin istər təhlükəsizlik, istərsə də ümumi münasibətlərdə coğrafi və tarixi yaxınlıq baxımından dövlətlərin bir-birindən regional çərçivədə güc paylaşımını və dostluq/düşmənçilik əlaqələrində qarşılıqlı asılılığını yaratmış olur [4, 27-30].

SSRİ dağılıdıqdan sonra qlobal və regional rəqabətin mərkəzinə çevrilən Qafqaz regionundakı ölkələr müstəqilliklərini əldə etdikdən sonra siyasi, iqtisadi və təhlükəsizlik baxımından çətin vəziyyətdə qaldılar. Siyasi və geosiyasi baxımdan dağılan SSRİ-dən boşalan coğrafiyada müxtəlif regional bloklaşmalar meydana gəlmişdir. Bu inteqrasiya cəhdlərindən ilki Baltik ölkələri xaricindəki köhnə Sovet ölkələrini əhatə edən MDB olmuşdur. Ancaq MDB, üzv ölkələrinin əksəriyyətinin xarici siyasət tələblərini qarşılaya bilmədiyinə görə region ölkələri yeni regional inteqrasiya modelləri axtarışında olmuşdurlar. Bu istiqamətdə Azərbaycan, Ukrayna, Gürcüstan və

Moldovanın təşəbbüsü ilə 10 oktyabr 1997-ci ildə adı keçən ölkələrin Strasburq bəyannaməsini imzalaması ilə GUAM regional təşkilatı qurulmuşdur. Bu ölkələr tərəfindən suverenlik, ərazi bütövlüyü, sərhədlərin toxunulmazlığı, demokratiya, hüququn aliliyi və insan hüquqlarına hörmət prinsipləri əsasında Avropada sabitliyin və təhlükəsizliyin gücləndirilməsi məqsədilə dördtərəfli əməkdaşlığın inkişaf etdirilməsi əsas məqsəd kimi göstərilmişdir [6, 291-292]. GUAM, regionda Rusiyanın rolu olmadan yaranan regional təşkilatlanma olması baxımından əhəmiyyət kəsb edir. Rusiyaya olan enerji asılılığını azaltmaq üçün GUAM bir fürsət olmuşdur [14, 102].

Qərbi dünyası isə, Rusiyanın təsirindəki MDB təşkilatına qarşı GUAM-a dəstək vermişdir. Qərbi ölkələri xüsusilə Qara dəniz və Transqafqaz enerji xətlərinin təhlükəsizliyinin təminat altına alınması istiqamətində GUAM təşkilatına əhəmiyyət verdilər. Bu kontekstdə GUAM ilk baxışda iqtisadi və ya inkişafa istiqamətli bir təşkilatlanma kimi görünərsə də, xüsusilə Qərbin nəzərində regional inteqrasiyanın hədəf və tələblərinə müvafiq olan təhlükəsizlik və siyasi məsələlər ətrafında formalaşan bir təşkilat kimi dəyərləndirilmişdir. Bununla da, GUAM Qafqazdan Qərbi doğru gedən enerji boru xətləri və nəqliyyat dəhlizləri üzərində strateji bir nəzarətin təmin olunmasına şərait yaratmışdır. Bu təşkilat kimi QİƏT də regional inteqrasiya baxımından Qafqaz üçün əhəmiyyətli olmuşdur [16, 61].

Qafqaz ölkələri arasında inteqrasiya prosesi mövzusunda fikir ayrılıqları ölkələr arasındakı əməkdaşlığa da zərbə vurmuşdur. Regiondakı ölkələr arasındakı bloklaşmalar, xüsusilə də Ermənistanın regionda Rusiya mərkəzli siyasət aparması regiondakı etnik problemlərin və təhlükəsizlik məsələlərinin həllinə əngəl təşkil etmişdir. Regiondakı ölkələr arasındakı əməkdaşlıq və inteqrasiya Rusiyanın milli mənfəətlərinə uyğun deyil. Rusiyadan asılı vəziyyətdə qalan etnik və dövlətlərarası münaqişələrin mövcud olması Rusiyanın regionla bağlı siyasətinin əsasını təşkil edir.

Bu səbəblərdən, davam edən ya da dondurulan etnik və dövlətlərarası münaqişələrin olması, regionda təhlükəsizlik və sabitliyin tam olaraq təmin edilməsini və regional inteqrasiyanın həyata keçirilməsi üçün əngəl təşkil edir. Ancaq bütün bu təhlükəsizlik qayğılarına baxmayaraq, Azərbaycanın regionda uğurla həyata keçirdiyi enerji strategiyasının və multikulturalizmə əsaslanan dövlət siyasətinin də təsiri ilə regionda inteqrasiyaya və inkişafa xidmət edən çox böyük layihələr həyata keçirilir. Ermənistan isə, regionda izlədiyi irredentist və separatist siyasətlər səbəbilə bu prosesin xaricində qalmışdır. Qonşularıyla arasındakı böyük problemlərdən ötrü Ermənistan, Qafqaz regionunda heç bir böyük proyektin içərisində yer almamışdır. Bunun təbii nəticəsi kimi regionda Qərbin də dəstəyini alan Azərbaycan və Gürcüstan inteqrasiya baxımından əsas rol oynamışdır.

Regional inteqrasiyanın və əməkdaşlığın tam təmin olunması üçün Ermənistanın “Böyük Ermənistan xəyalına” əsaslanan [7, 183] siyasətlərindən əl çəkməsi və Ermənistan-Azərbaycan Dağlıq Qarabağ probleminin həll olunması əsas şərtidir. Qafqaz ölkələri, 1991-1995-ci illər arasındakı müstəqillik və yenidən formalaşma dövründə digər bütün region ölkələrinə görə ortalama 14 faizlə ən aşağı iqtisadi inkişaf səviyyəsində olsa da, 1996-1999 arasında 6 %, 2000-2005 arasında isə 9 faizlə digər region və ölkələrə görə çox yüksək bir iqtisadi inkişaf səviyyəsinə çatdılar. Əlbəttə, neft gəlirləri səbəbilə bu dövrdə Qafqaz ölkələrindəki ən böyük inkişaf 12 faizlə Azərbaycan iqtisadiyyatında olmuşdur. 2006-cı ildə Azərbaycanın iqtisadi böyümə həcmi 26.4 faizə yüksəlmişdir [1, 18]. Bu, dünyadakı ən böyük böyümə rəqəmidir. Gördüyümüz kimi Azərbaycan, yaxın dövrdə SSRİ-nin dağılmasıyla müstəqilliyini əldə etmiş olan Qafqaz ölkələri arasında ən yaxşı iqtisadi nəticəyə malik olan ölkə olmuşdur. Əlbəttə, bu iqtisadi inkişafda neft gəlirləri və uğurlu neft strategiyası əsas amil olmuşdur.

Xarici investisiyalar baxımından da Azərbaycan, Qafqazda lider mövqeyində çıxış edir. Bu səbəbdən, Azərbaycan regiondakı iqtisadi inteqrasiya baxımından da açar ölkə xüsusiyyətini daşıyır. Azərbaycan uğurlu enerji strategiyasını həyata keçirərək regiondakı inkişafın və sabitliyin qorunmasına çalışmışdır. Regionda nəhəng layihələrə imza atan Azərbaycan, problemlərinin də regional inkişafı və inteqrasiya vasitəsilə həll olunacağı fikrini müdafiə etmiş, bu istiqamətdə siyasət aparmışdır. Azərbaycan Respublikasının dövlət siyasəti kimi dəstəklədiyi multikulturalizm siyasətinin Cənubi Qafqaz regionundakı ölkələrdə də təbliğ olunması və dəstəklənməsi ilə iqtisadi inteqrasiya üçün də münbit şərait təmin olunacaqdır.

Ədəbiyyat

1. Azərbaycan Respublikasının Mərkəzi Bankı, İllik hesabat, 2009
2. Babaoğlu H. Dünya siyasəti və beynəlxalq münasibətlər (dərslük). Bakı, 2010
3. Bach D. Régionalismes, régionalisation et globalisation / Ed. Gazibo M., Thiriot C. L'Afrique en Science Politique. Paris: Karthala, 2009
4. Buzan B., Ole W. Regions and Powers: the structure of international security. Cambridge: Cambridge University press, 2003
5. Edwards M. The new great game and the new great gamers: disciples of Kipling and Mackinder // Central Asian Survey, Vol. 22, №1, 2003
6. Əliyev Heydər, Müstəqilliyimiz əbədidir. On ikinci kitab, Bakı, Azər nəşr, 2004
7. Emircan A. Ali, M. Emin Gerger, Büyük Ermenistan Hayali ve Kars'tan Karabağ'a Ermeni Vahşeti, Cemre Yayınları, İstanbul, 1992
8. Hettne B. Globalism and new regionalism. New York: St. Martin Press, 1999
9. Kahnert F., Richards P., Stoutjesdijk E., Thomopoulos P. Economic integration. Paris: Development Centre of the Organisation for Economic Co-operation and Development, 1969
10. MacLeod G. New Regionalism Reconsidered: Globalization and the Remaking of Political Economic Space // International Journal of Urban and Regional Research, Volume 25/4, December 2001
11. Muntschick J. Theorising Regionalism and external influence: a situation-structural approach // Mainz Papers on International and European Politics, Paper № 2, 2012
12. Ravenhill J. Global political economy. New York: Oxford University Press, 2011
13. Sabiroğlu N. Qloballaşma və xarici investisiyalar. Bakı: “Qloballaşan Azərbaycan” sivil inkişaf mərkəzi, “CBS”, 2006
14. Şahmuradov A.Ş., GUAM çərçivəsində Azərbaycan-Ukrayna əlaqələri, Bakı Universitetinin Xəbərləri, Humanitar elmlər seriyası, №4, 2011
15. Schmitter P.C. Regional cooperation and region integration: concepts, measurements and a bit of theory / Ed. Hoffmann A.R, Vleuten A. Democracy and regional international organizations, January 2007, Legitimacy, XXV, №4, Autumn 1971
16. Tanrısever Oktay F., The Black Sea Economic Cooperation Organization and its Strengths and Weaknesses in promoting the globalization of the Black Sea region: 1992-2012, USAK-OAKA, Cilt:7, Sayı: 13, ss. 57-72, 2012
17. Viner J. Studies in the theory of international trade. London: George Allen & Unwin Ltd, 1955
18. Абрамов Ю.Ф., Кардонова И.А. Глобальная регионализация: содержание и особенности познания (экономико-политический аспект). Иркутск: ИГУ, 2005
19. Аристанбекова А. Глобализация: история, динамика, аспекты, грани, перспективы. Дайк-Пресс, 2007
20. Есин Р.О. Современный регионализм: новые направления в теории // Проблемы Управления, №3/32, 2009
21. Китинг М. Новый регионализм в Западной Европе // Логос, №6 (40), 2003, с. 67-116
22. Клемешев А. П. Регион в условиях глобализации // Вестник ВГУ, Серия Гуманитарные науки, №2, 2005
23. Косов Ю.В. Мировая политика и международные отношения. Санкт Петербург: Издательский дом “Питер”, 2012
24. Песцов С.К. Регионализм и система международных отношений // Вестник ДВО РАН, № 2, 2005

“Varyasiya metodu” təlim prosesinin optimallaşdırılması metodu kimi

f.r.f.d. Səlimov İlham Nəsir oğlu

Mingəçevir Dövlət Universiteti

Orucov Tofiq Sərvəz oğlu

Mingəçevir səhər 16 №-li tam orta məktəb

Varyasiya metodu riyaziyyatda elmi metod olub - varyasiya məsələlərinin həllinin axtarılması üsuludur. Varyasiya məsələsi dedikdə- ekstremumların axtarılmasını yəni maksimum və ya minimumun tapılması tələbi olan məsələlərin həlli üçün tərtib olunmuş ifadənin maksimum və ya minimum qiymətinin tapılması deməkdir.

Varyasiya hesabı klassik riyaziyyatın mühüm bölmələrindən biridir. Bu elmin yaranma tarixi 1696-cı ildən başlayır və braxistoxron haqqında məsələnin qoyuluşu ilə bağlıdır. Sonralar mexikanın və fizikanın bir çox məsələləri də ekstermal qoyuluşda verildi və bu məsələnin həlli tələbatı varyasiya hesabının bir elm kimi formalaşmasına böyük kömək etdi. Hələ varyasiya hesabının yaranmasına qədər bir və çoxdəyişənli funksiyanın ən böyük və ən kiçik qiymətlərinin tapılmasına gətirilən xeyli praktik məsələ var idi. Sonralar bu məsələlər qeyri xətti proqramlaşdırma, qabarıq proqramlaşdırma və xətti proqramlaşdırma məsələləri kimi elm sahələrinin yaranmasına səbəb oldu [3, 6].

Danılmaz faktıdır ki, məktəb riyaziyyat kursunun məzmununa ekstremumların tapılması tələbi olan məsələlər kafi qədər daxil edilmişdir. Şagirdlər varyasiya məsələsi ilə tanış edilir, onlarda belə məsələlərin həlli üçün zəruri bilik və bacarıqlar formalaşdırılır və inkişaf etdirilir. Şagirdlər həm elementar üsulla həmdə riyazi analiz metodları ilə varyasiya məsələsini müvəffəqiyyətlə həll edirlər. Deməli, varyasiya metodu riyaziyyat didaktikasında və eləcə də fizika fənninin tədrisində tədris etmə və öyrənmə metodu kimi istifadə olunur.

Psixologiyada varyasiyalı təfəkkür insanın eyni məsələnin həllinə müxtəlif yanaşması qabiliyyətinə malik olması kimi qəbul edilir. Produktivlik, müstəqillik, orijinallıq və təkmilləşmə varyasiyalı təfəkkürün inkişaf göstəriciləridir. Varyasiyalı təfəkkürün riyaziyyat təlimində, fizika təlimində özünəməxsus yeri və rolu vardır. Belə ki, təfəkkürün bu keyfiyyəti şagirdə məsələ həlli zamanı bütün mümkün situasiyaların imkanlarını araşdırmağa, təhlil etməyə və uyğun olmayanları kanar etməyə imkan verir.

Yeni kurikulumlarda təhsilə təkcə nəticə, yaxud sadəcə proses kimi deyil, daha geniş mənə çalarına malik ifadə tərzini kimi yanaşılması nəzərdə tutulur. Xüsusən təhsilin şəxsiyyətyönümlü xarakteri ona bir neçə mövqedən yanaşmağı tələb edir: təhsil dəyərdir, təhsil sistemdir, təhsil prosesdir, təhsil nəticədir. Şəxsiyyətyönümlü təhsil sistemində pedaqoji prosesin mərkəzində müəllim və şagirdlərin daim dəyişən və inkişaf edən qarşılıqlı fəaliyyət funksiyaları dayanır.

Pedaqoji proses zamanı müəllim və şagirdlərin qarşılıqlı fəaliyyətləri məhdud zaman müddətində varyasiyalı xarakter daşıyır. Müəllim şagirdin inkişafını təmin etmək məqsədi ilə müxtəlif üsul və vasitələrdən, həmçinin üsul və vasitələrin varyasiyalarından istifadə edir. Müəllim həyatı situasiyalı məsələlərin həlli zamanı şagirdi mümkün situasiyaları araşdırmağa sövq etdirməsi, müxtəlif variantlarda həllin axtarılması istiqamətində rəğarəng didaktik fəaliyyətlər icra edir. Bu zaman müəllim və şagirdin qarşılıqlı fəaliyyət funksiyaları varyasiyalı xarakter daşıyır. Hər bir dərs müəllim və şagirdin planlaşdırılmış qarşılıqlı fəaliyyət alqoritmidir. Dərs alqoritmi özü müəllim və şagirdin qarşılıqlı fəaliyyətinin məhdud varyasiyalarıdır.

Riyazi analiz kursunda funksiyanın varyasiyası anlayışı belə daxil edilmişdir [6, 72]:

Tutaq ki, $[a, b]$ parçasında $f(x)$ funksiyası verilmişdir. $[a, b]$ parçasını $a = x_0 < x_1 < x_2 < \dots < x_{n-1} < x_n = b$ $n -$ parçaya bölək. Aşağıdakı cəmə baxaq:

$$\sigma = \sum_{i=1}^n |f(x_i) - f(x_{i-1})|$$

Bu cəm $[a, b]$ parçasının bölünməsi üsulundan asılıdır. Əgər $[a, b]$ parçasının bütün mümkün bölgüləri üçün bu cəm hər hansı müsbət ədədi aşmırsa, onda $f(x)$ funksiyasına $[a, b]$ parçasında məhdud variyasiyalı funksiya deyilir [3, 72].

$$\bigvee_a^b f = \sup \sum_{i=1}^n |f(x_i) - f(x_{i-1})|$$

Dərsin başlanma vaxtını a , başa çatması vaxtını b ilə işarə edək. Onda $f(x)[a, b]$ parçasında müəllimin tədris prosesini idarə etmə funksiyası olar. Dərs müddətini dərsin strukturu üzrə vaxt intervallarına ayıraraq.

$[x_0, x_1]$ – sinfin təşkili və davamiyyətin yoxlanması mərhələsi;

$[x_1, x_2]$ – motivasiya, problemin qoyulması mərhələsi;

$[x_2, x_3]$ – tədqiqatın aparılması mərhələsi;

$[x_3, x_4]$ – informasiya mübadiləsi mərhələsi;

$[x_4, x_5]$ – informasiyanın müzakirəsi və təhlili mərhələsi;

$[x_5, x_6]$ – nəticə və ümumiləşdirmə mərhələsi;

$[x_6, x_7]$ – yaradıcı tətbiq etmə mərhələsi;

$[x_7, x_8]$ – ev tapşırığı mərhələsi;

$[x_8, x_9]$ – qiymətləndirmə mərhələsi;

$[x_9, x_{10}]$ – refleksiya mərhələsi olsun. Onda dərs müddəti (45 dəqiqə) olan

$[a, b]$ parçasını $a = x_0 < x_1 < x_2 < \dots < x_{n-1} < x_n = b$ şərti ödənməklə $n = 10$ parçaya bölmüş oluruq.

$$\sigma = \sum_{i=1}^{10} |f(x_i) - f(x_{i-1})|$$

$[a, b]$ parçasının bütün mümkün bölgüləri üçün bu cəm həmişə dərs müddətində (45 dəq) nəzərdə tutulmuş bilik, bacarıq və vərdişlərin məcmusu olan sonlu informasiya miqdarı vahidi ilə ifadə olunan müsbət ədədi aşmır, onda $f(x)$ funksiyası $[a, b]$ parçasında dərs prosesinin idarə olunmasının məhdud variyasiyalı funksiyası olar.

Yuxarıdakılardan aşkar görünür ki, “variyasiya metodu”ndan təlim prosesinin düzgün qurulması, optimal idarə olunması vasitəsi kimi istifadə etmək olur. Məktəb riyaziyyat kurikulumuna statistika və ehtimal məzmun xəttinin daxil edilməsi variyasiya metodunun tətbiqinə daha geniş imkanlar açır. Variyasiya metodunun təlim prosesinə tətbiqi şagirdlərin variyasiyalı təfəkkürünün formalaşması və inkişaf etməsinə effektiv təsir göstərir.

Riyaziyyat təlimində variyasiya metodu aşağıdakı kimi tətbiq olunur:

1. Ekstremumların axtarılması tələbləri olan məsələlərin həlli.
2. Funksiyanın tam variyasiyasının hesablanmasına aid məsələlərin həlli.
3. Eynicinsli məcmunun tərkibindəki əlamətlərin hissələrinə ayrılması və hər bir hissədə əlamətin fərdi qiymətlərinin müxtəlifliyi (variyasyalarının) araşdırılması.
4. Riyaziyyat təlimində təlim metodlarının variyasiyalı tətbiqi.
5. Diferensiasiyalı təlim zamanı şagird fəaliyyətinin variyasiyası.
6. Təlimin variyasiyalı təşkili.
7. Riyaziyyat təlimi prosesində şagirdlərin variyasiyalı təfəkkürünün inkişaf etdirilməsi.
8. Şagird nailiyyətlərinin variyasiyalı qiymətləndirilməsi.
9. Pedaqoji prosesin statistik təhlili və variyasiyalı qiymətləndirilməsi və s.

Ədəbiyyat

1. Azərbaycan Respublikası Təhsil Nazirliyi “Ümumtəhsil məktəblərinin I-IV sinifləri üçün fənn kurikulumları”. Bakı: Təhsil, 2008, 480 səh.

2. Əlizadə X. Riyaziyyatın tədrisi prosesində şagirdlərin variyasiyalı təfəkkürünün inkişaf etdirilməsi. “Məktəbəqədər və ibtidai təhsil” elmi- metodik jurnal, Bakı, 2010, № 2

3. Yaqubov M. H., Quliyev H.F. “Variyasiya hesabı və optimallaşdırma üsulları” kursunun proqramı. Bakı: Bakı Dövlət Universitetinin nəşriyyatı, 2008. 14 səh.

4. Вайнберг М.М. Вариационный метод и метод монотонных операторов. М.: Наука, 1972, 415 с.

5. Гулд С. Вариационные методы в задачах о собственных значениях. М.: Мир, 1970, 228с.

6. Очан Ю.С. Сборник задач по математическому анализу. М.: Просвещение, 1981, 271с.

UOT 81

Qloballaşmanın Azərbaycan dilinə təsiri

*fil.f.d. Yunusova Günel Kamil qızı
Mingəçevir Dövlət Universiteti*

Bildiyimiz kimi zaman-zaman hər bir dilə başqa dillərin təsiri olmuş və bu təsir bu gün də davam etməkdədir. Təsirlər bir neçə səbəbdən baş verir. Müharibələr, ticarət, elm və texnikadakı yeniliklər sayəsində dildə yeni sözlər meydana gəlir. Digər xalqlarda olduğu kimi, Azərbaycan dilinə də başqa dillərdən sözlər keçmişdir. Orta əsrlərdə ərəb, fars , ötən əsrin əvvəllərində isə rus, Avropa dillərindən Azərbaycan dilinin lüğət tərkibinə yeni sözlər daxil olmuşdur. Əgər orta əsrlərdə işğal və ticarət sayəsində dilə yeni sözlər keçmişdirsə, son dövrlərdə elm və texnikada baş verən yeniliklərin təsiri daha böyükdür. Bu günlərdə Avropa mənşəli sözlərin, xüsusi ilə də elmi terminlərin təsirini görmək mümkündür. Əlbəttə, bütün bunlar xalqın təfəkkürünə də öz təsirini göstərir.

Dildə bir qisim sözlər var ki, bizim təfəkkürümüzdə lazımı qədər möhkəmlənə bilmədiyi üçün onların rusca qarşılığı dilimizdə ümumişləkliyi ilə diqqəti çəkir. “Əlbəttə”, “müvəffəqiyyətlə”, “uğurla” kimi sözləri buna misal göstərə bilərik [6].

Dilimizə keçən əcnəbi sözləri öz dilimizdə qarşılığı ilə işlədə bilirik. Ancaq elə sözlər vardır ki, onların qarşılığı olsa da, o uğurlu səsəlmir və tez bir zamanda işləkliyi itirir. Götürək, “rozetka” sözünü. Bu söz bizim dilə tərcümədə “elektrik yuvası” adlanır. Bir müddət “elektrik yuvası”, “paylayıcı” kimi işlənsə də, həmin qarşılıq sözlər öz nüfuzunu qoruyub saxlaya bilməmiş və dildə işləkliyi itirmişdir. Eynilə “Eurovision” sözünü də misal göstərmək olar. Bu sözə də qarşılıq kimi “Avrogörüntü” sözü təklif olunsada, o söz də qüvvədə qala bilməmiş və dildə işlənməmişdir. Bunun əsas səbəblərindən biri sözün nüfuzunun olmasıdır. Sözün dilə oturuşması, işləkliyi qoruyub saxlaya bilməsi üçün onun nüfuzunun olması vacib şərtlərdən biridir.

Cəmiyyətin təşəkkülü və inkişaf etməsi üçün dil çox vacib vasitədir. Dil fəaliyyətdə olduqca inkişaf edir. Müasir nəzəri dilçiliyin banisi, alman mütəfəkkiri V.Fon Humbolt yazırdı ki, əgər hər hansı bir xalq iqtisadi cəhətdən qüvvətlidirsə, dünyagörüşü, ətrafa təsir gücü çoxdursa, onda onun dili daha çox yayılır [6].

Bu gün dünya dillərinə təsir edən, həmin dillərdə işlənən yeni söz və ifadələrin çoxu iqtisadi cəhətdən inkişaf etmiş, yüksək mədəniyyətə malik xalqların dilindən gəlir. Onu da qeyd edək ki, bu gün yeniliklərin özləri ilə bərabər gətirdiyi sözlərə qarşı mübarizə aparmaq da çətinidir.

N.Xomski dili yaradıcı, açıq və eyni zamanda, özünü idarə edən sistem kimi dəyərləndirmişdir. Onun fikrincə dil gələn hər bir yeniliyi qəbul etməli və bu yenilik dilə qaynayıb-qarışmalı, həmin dilin öz malına çevrilməlidir. Dilin antologiyasını açıb göstərmək, dili istifadə etdiyi bütün vasitə və ümumi metodologiya işığında öyrənmək hazırkı dil fəlsəfəsinin qarşısında duran əsas məsələlərdən biridir. Dilçilik fəlsəfəsi, eyni zamanda dil haqqında elmin-dilçiliyin başqa elmlər içərisində yerini də müəyyənləşdirməlidir [4].

Bu gün dilimizin müxtəlif səviyyələrdə, xüsusilə KİV-lərdə işlənməsində fonetik, sintaktik və semantik normaların pozulması, onlara düzgün riayət olunmaması özünü göstərir. Dilimizin bütün

imkanlarından lazımınca istifadə edilmir və yad ünsürlərdən yerli-yersiz istifadə olunur. Filmlərin dublyajlarında, xarici əsərlərin tərcümələrində, lövhələrdəki reklamlarda qrammatik normaların pozulmasına rast gəlinir. Eyni zamanda xaricdə yaşayan soydaşlarımız üçün müasir tələblərə cavab verən dərslik və dərs vəsaitlərinin azlığı da diqqəti cəlb edir. Bütün bu yuxarıda qeyd edilənlər sərəncamda öz əksini tapmışdır.

Dünyada türkdilli xalqlarla inteqrasiya, xalqımızın ümumtürk mədəniyyətində və elmində yeri, habelə dünyanın digər qabaqcıl xalqlarının mədəniyyətinə qovuşmaq hazırkı qloballaşma dövrünün tələbidir və biz bu tələbi nəzərə almaya bilmərik [4].

Bildiyimiz kimi qloballaşma bütün sahələrə, eyni zamanda dil sahəsinə də öz təsirini göstərməkdədir. Qloballaşma prosesinin dünyada mövcud olan dillərə təsiri, dillərin qorunması ilə əlaqədar YUNESKO tərəfindən bir sıra layihə və proqramlar həyata keçirilmiş, mühüm sənədlər qəbul edilmişdir. YUNESKO tərəfindən qəbul edilən “Dillərin yaşama qabiliyyəti və yox olması” sənədində dillərin qorunması istiqamətində aparılan işlər öz əksini tapır. Eyni zamanda YUNESKO tərəfindən hazırlanan “Yox olmaq təhlükəsi altında olan dillərin Atlası”nı da dillərin qorunması istiqamətində mühüm addım kimi qiymətləndirmək lazımdır.

Əgər bir neçə il əvvəl 6500 dil mövcud idisə, bu gün o mənzərə getdikcə daralır, hər il bir neçə xırda dil ölüb gedir. Belə bir şəraitdə biz dilimizi qoruyub saxlamalı, qürur mənbəyimiz olan ana dilimizin yaşaması üçün dilimizin və dilçilik elmimizin dünya sivilizasiyasında qabaqcıl sıralarda yer almasını təmin etməliyik. Azərbaycan dilçilərinin fundamental əsərlərinin, o cümlədən çoxcildli nəzəri qrammatikanın, orfoqrafiya və orfoepiya lüğətlərinin, ikidilli və çoxdilli lüğətlərin dilçiliyin müasir tələblərinə uyğun olaraq tərtib olunması, dilçilik ensiklopediyasının təkmilləşmiş nəşrinin hazırlanması və çapı dilimizin və dilçilik elmimizin inkişafında mühüm rol oynayır. Azərbaycanın zəngin dilçilik irsinin dünyanın aparıcı dillərinə tərcümə edilməsi dilçiliyin inkişafına təsir edən mühüm amillərdəndir. [4]

Azərbaycan Prezidenti İlham Əliyevin sərəncamına əsasən, dilin və dilçilik elminin inkişafı ilə bağlı hazırlanan Dövlət Proqramı çərçivəsində Azərbaycan Milli Elmlər Akademiyasında Azərbaycan dilinin qorunması və inkişafı istiqamətində mütəmadi olaraq bir sıra tədbirlər-KİV-lərin dili ilə bağlı, Ana dili, Azərbaycan dili dərslikləri ilə bağlı, Azərbaycan dilinin dövlət dili səviyyəsində işlənməsinin vəziyyəti, Azərbaycan dilinə başqa dillərin təsiri ilə bağlı tədbirlər həyata keçirilir [6].

Ədəbiyyat

1. Abdullayev N., Məmmədov Z. Nitq mədəniyyətinin əsasları. Bakı: 2005
2. Əliyev V. Heydər Əliyevin dil siyasəti. Bakı, 2003
3. Xəlilov B. Azərbaycan dili: dünən, bu gün. Bakı: Adiloğlu, 2004
4. “Azərbaycan” qəzeti, 01.08.2012-ci il
5. “Şərq” qəzeti, 07.07.2012-ci il
6. www.trend.az, 21.02.2011-ci il

UOT 3.37; 37.01

Azərbaycanda multikultural dəyərlərin yeri və rolu

*ps.f.d. Kazımova Günay Salman qızı
Gəncə Dövlət Universiteti*

Azərbaycanda multikulturalizm bir həyat tərzidir. Bu termin nisbətən yeni olsa da, uzun illər ərzində ölkəmizdə müxtəlif xalqların nümayəndələri sülh şəraitində yaşamış və yaratmışlar. Dünya xalqları arasındakı dostluq, birlik və həmrəylik bunun ən ümdə nümunəsidir.

Ölkəmiz hər zaman qonaqpərvərliyi ilə əsrlər boyu digər dünya xalqlarının diqqətini cəlb etmiş və həmin xalqların ölkəmizdəki mövcudluğuna şərait yaratmışdır. Müxtəlif dövrlərdə bütpərəstlər, zərdüştlər, yəhudilər, xristianlar, və digər dinlərə mənsub inançlılar ölkəmizdə bir-biri ilə qarşılıqlı təmasda olub, sülh şəraitində birgə qarşılıqlı hörmət əsasında ünsiyyət quraraq yaşamışlar. Ümumiyyətlə desək, tolerantlıq, dini, milli-irq dözümlülük xalqımıza məxsus xüsusiyyətlərindən biridir. Dözümlülük əlaqələrinin formalaşması, irqindən, dinindən asılı olmayaraq firavan şəraitdə fəaliyyət göstərməsi və bu cür müxtəlif dini inançlara mənsub insanların fəaliyyəti ölkəmizdə multikultural dəyərlərin daim inkişafının bariz nümunəsidir. Prezident İlham Əliyev IV Bakı Beynəlxalq Humanitar Forumunun çıxış edərək qeyd etmişdir ki, “Biz ölkələr arası münasibətlərdən danışıq, lakin buna baxmayaraq bəzən multikulturalizm haqqında heç də ürəkaçan bəyanatlara rast gəlirik. Cənab prezident çıxışlarında onu da qeyd edir ki, bu cür fikirlərin səslənməsi heç də multikulturalizmin iflasa uğraması fikrini təsdiq etmir. Biz demokratik ölkə olaraq hər zaman Azərbaycanda multikultural dəyərləri qoruyub saxlamışıq və qorumaqda da davam edəcəyik” [1].

Bəli, Azərbaycanda multikultural dəyərlərə verildiyi qiymət hər kəsə bəllidir. Respublikamızda mövcud olan müxtəlif dini məkanların-məscidlərin, kilsələrin, sinaqoqların təmirə ehtiyac duyulduqda təmir edilməsi, bərpası istiqamətində davamlı işlər görülür. Ümumiyyətlə, bütün bunlar azərbaycançılıq, müasirlik, millilik və müsəlman kimliyi ilə nəzərdə tutularaq həyata keçirilməlidir. Ölkəmizdə yaşayan hər bir vətəndaş üçün onun dünyagörüşünün, estetik zövqünün inkişafı üçün müəyyən olunmuş hər hansı dövlət proqramı tərtib edilib və deyilənlərin reallaşdırılması nəzərdə tutulmuş və planlaşdırılan konsepsiyalara yenidən nəzər salmalı, onları nəzəri müstəvidən təcrübi müstəviyə keçirməlidir. Belə ki, bu anlayış və konsepsiyalar bunlardır: 1) Humanizm; 2) Multikulturalizm.

Biz bilirik ki, humanizm – “insan mərkəzli” fəlsəfi anlayışdır. O, psixoloji dərinliyi olan subyektiv deyil, fəlsəfi təməli olan obyektiv məfhumdur. Humanizm, eyni zamanda fəvqəltəbii güclərin varlığı ilə maraqlanmayan etik əsaslı dünyagörüşüdür.

Multikulturalizm anlayışı isə ictimai sahədə fərqli mədəniyyətlərin bir arada yaşaması, sağlam bir ictimai quruluşun açarındır. Bu baxımdan multikulturalizm dini plüralizm, dini müxtəliflik və dini tolerantlıq kimi anlayışları özündə ehtiva edir [2].

Ölkəmizdə əsrlərdir ki, bir çox millətlərin, mədəniyyətlərin və dinlərin tolerant mühitdə yaşamaları danılmaz həqiqətdir. Sadəcə bu dəyərlərin mahiyyətini insanlara anlatmaq lazım gəlir. Bu istiqamətdə maarifləndirmə işləri intensiv aparılır. Biz inanırıq ki, yaxın gələcəkdə cəmiyyətimizdəki tolerant mühit daha da güclənəcək və inkişaf edəcəkdir.

Azərbaycanda multikulturalizm dövlət siyasətidir və bu bir həyat tərzinə çevrilmişdir. Cənab İlham Əliyev hər zaman çıxışlarında vurğulamağa çalışır ki, artıq Azərbaycan multikulturalizm mərkəzinə çevrilib. Bu gün Azərbaycan gənc olmasına baxmayaraq əsrlər boyu mədəniyyətlərin birləşdiyi məkanda yerləşməklə dinlər və sivilizasiyalararası anlaşmada aparıcı rol oynayıb [4].

Multikultural dəyərlər haqqında Azərbaycanın bir çox ədiblərin əsərlərində də rast gəlmək mümkündür. Nümunə olaraq, Nizami Gəncəvi, Mirzə Fətəli Axundov, M.Ə.Sabir, İ.Nəsimi və b. ədib və mütəfəkkirlərimizi göstərə bilərik. Nizami Gəncəvinin “Xosrov və Şirin” əsərində mədəni müxtəlifliyə istinad olunan bir beyti qeyd etmək istərdik:

Müxtəlif nəğmələr, müxtəlif pərdə

Birləşsə, xoş ahəng çıxar bir yerdə.

Burada Nizami Gəncəvi bu beyti ilə multikultural dəyərlərin təbliğini xarakterizə edir. Multikultural dəyərlərə bu tərzdə yanaşma ilə biz bir daha sübut edə bilərik ki, nəinki Nizami Gəncəvinin yaradıcılığında, eyni zamanda müxtəlif ədiblərin yaradıcılığında da multikulturalılıq daim öz əksini tapmaqdadır [3].

Ədəbiyyat

1. IV Bakı Beynəlxalq Humanitar Forumunun rəsmi açılış mərasimində İlham Əliyevin nitqi. 02 oktyabr 2014-cü il

2. Avropa Şurasının “Milli azlıqların müdafiəsi haqqında Çərçivə Konvensiyası” Azərbaycan hökuməti tərəfindən 1995-ci il fevralın 1-də imzalanmış və 2000-ci il 16 iyun tarixli Qanunla ratifikasiya edilmişdir.

3. Hacıyeva M., Alışova N. Multikulturalizm Azərbaycanın həyat tərzidir. Bakı: 2016

4. Multikulturalizmə giriş. Azərbaycan Dövlət İqtisad Universiteti. Mühazirə mətnləri.

UOT 327

Mədəni qloballaşma şəraitində dəb integrativ amil kimi

Məmmədov İlham Mabud oğlu

Mingəçevir Dövlət Universiteti

İnsan obrazının mühüm atributlarından olan libasın universallaşdırılması qloballaşan dünyanın ən parlaq əlamətlərindən biri kimi təzahür edir. İnsan nəsli üçün geyimin son dərəcə vacib və müxtəlif təyinatlı əhəmiyyəti vardır. İlk növbədə o, özünü, insanı digər bütün canlılardan fərqləndirən artefakt kimi təsdiq etmişdir. Digər tərəfdən libas, təbiətin başqa canlılardan fərqli olaraq insana bəxş etmədiyi fiziki əlamətlərin əvəzinə verilmiş “özünəməxsus kompensasiyadır”. Tövrət və Qurani-Kərim motivlərində tanrı Adəmin və Həvvanın simasında ilk insanları cənnətin bəzəyi kimi yaratmışdı. Cənnətin isə hər cəhətdən, o cümlədən iqlim baxımından ideal məkan olmasını nəzərə alsaq, mələklər kimi insanlar üçün də libas nəzərdə tutulmamışdı. [1, s.412-428; 3, s.21-24] Necə deyirlər, “bəzəyə əlavə bəzək lazım deyildi”. Əslində, nəzəri cəhətdən libas insanın ilk günahı ilə bağlı meydana gəlmiş kortəbii atribut kimi qiymətləndirilə bilər. Beləliklə, dini motivlərlə əsas götürsək bu atribut insanın ilk günahına cavab olaraq tanrı mərhəmətinin elementar təzahürlərindən biridir. Təsadüfi deyildir ki, həcc ziyarətində bütün zəvvarlar “ihram” adlanan və sadə üslubda biçilmiş ağ geyimdə olurlar. O, rəmzi xarakter daşıyır və bütün insanların tanrı qarşısında bərabərliyini nəzərdə tutur. Bu isə, dolayı yolla hər bir insanın qiyamət günündə tanrı dərğahında “ilkin və eyni obrazda mühakimə olunacağından xəbər verir” [2, s.148-149].

Postmodern cəmiyyətdə “libas” və onunla bağlı olan “dəb” anlayışları bəşər mədəniyyətinin ən mübahisəli məsələlərindən biridir və o, bir qayda olaraq davamlı dəyişən və daim modernləşən xarakter daşıyır. Hətta bu davamlı dəyişmələr bəzən gülüş doğuran, ikrah hissi yaradan və cəmiyyət tərəfindən bəyənilməyən ifrat formalar alır. Qeyd etmək lazımdır ki, ərəb mənşəli “libas” və türk mənşəli “geyim” sözləri çox vaxt müxtəlif təyinatlı məzmun kəsb edir. Libas dedikdə, adətən çeşidli geyim dəstləri başa düşülür. Geyim isə bədənin ayrı-ayrı hissələrini örtmək üçün müxtəlif materiallardan hazırlanmış paltardır. “Libas” sözü, digər ərəb mənşəli söz olan “qiyafət” sözünə daha yaxındır. Lakin “qiyafət” anlayışı insan obrazının, aksesuarlarla birlikdə daha tamamlanmış strukturunu ifadə edir.

İnsanın keçdiyi tarixi yola gəldikdə isə, libas sivilizasiyaların və milli mədəniyyətlərin əsas göstəricilərindən biri kimi formalaşmış və buna görə də, bir qayda olaraq, yerli kolorit baxımından son dərəcə müxtəlif olmuşdur. Lakin sivilizasiyaların qovuşması nəticəsində müxtəlif rənglər və üslublar bir-birinə qarışmış və özünəməxsus unifikasiya prosesi baş vermişdir. XX əsrdə bu proses daha sürətlə getmiş və intensiv qloballaşma şəraitində müasir dövrün ən populyar simvollarından birinə çevrilmişdir.

Doğurdan da hər bir libas və hər bir geyim özündə dörd müxtəlif xarakteri ifadə edir: praktiki, rəmzi, estetik və pragmatik. Məhz bu əlamətlərdən məhrum olmuş libas, yaxud onun hər hansı bir elementi cəmiyyət tərəfindən bəyənilmir və ənənəvi ideallara sadiq olan insanlarda ikrah hissi yaradır. Əslində geyim, insanda digər insanın fizioloji özəllikləri haqqında assosiasiyalar və müxtəlif xarakterli emosiyalar yardan süni örtükdür. Lakin, rəmzi və praktiki baxımdan o, həm estetik, həm də əxlaqi əhəmiyyət kəsb edir. Məhz bu ideya ilə əlaqədar müasir qloballaşan dünyada dəb fenomeninin xarakterini təyin etmək olar.

Kifayət qədər mürəkkəb və rəngarəng aksesuarlarla təmsil olunan libasların Şərqdə yaranmasına baxmayaraq, müasir dünyada Qərb üslubunda geyimlərdən istifadə olunması böyük üstünlük təşkil edir. Bir həqiqət də danılmazdır ki, bu gün geyim dəbini, bir qayda olaraq Qərb təfəkkürü, onun sərhədsiz fantaziyası təyin edir. Bütün dünya isə bu “fantaziyanın məhsuluna” “yox” demir, ya da demək istəmir. Bütün mövcud üsullardan istifadə edən “qlobal fashion industry”, libas cəhətdən müasir insanın universal obrazını yaratmaqdadır. Qloballaşmanın digər sferalarında olduğu kimi “qlobal fashion industry” sahəsində də, ən azı təəccüb doğuran möcüzəli elementləri ilə Qərb dünyagörüşü öz iradəsini diqtə edir. Var gücü ilə çalışan “qlobal fashion industry” maşını müasir dünya libaslarından bütün patriarxal aksesuarları çıxarıb atır və postmodern üslubunda yeni ideyalar həyata keçirir. Bu gün Pakistan, Hindistan, Əfqanıstan, Cənub-Şərqi Asiya və bəzi ərəb ölkələrindən başqa bütün dünyada postmodern geyim dəbi bərqərar olmuşdur.

Əslində, qloballaşan dünyada postmodern geyim tərzini nədir və hansı əlamətlərinə görə o, öz iradəsini bütün dünyada belə uğurla diqtə edə bilər? Postmodern üslubu əsasən iki istiqamətdə inkişaf edir və əlbəttə ki, müxtəlif zövqlərə hesablanmışdır. Birinci istiqamət “şarm” və “qlamur” kimi dərin tarixi kökləri olan ekstravaqant və ekstramodern əlamətlərə əsaslanır. Digər istiqamət isə ifrat dərəcədə özünü büruzə verən bəsitlikdə, vulqar nizamsızlıqda və “ifrat pragmatizm” ifadə olunur. Hər iki istiqamət “qlobal fashion industry” tərəfindən sınaqdan çıxarılmış strategiyasıdır və bütövlükdə yeni nəslin asan üsullarla cəmiyyətdə özünü təsdiq etmək, pozitiv, yəni həyə və utancaqlıq hissi doğuran stereotiplərdən azad olmaq imkanlarının əldə edilməsinə yönəlmişdir. Yeri gəlmişkən qeyd etmək lazımdır ki, bu strategiya, həmçinin min illər ərzində formalaşmış patriarxal ənənələri metodiki şəkildə məhv etməyə istiqamətlənmişdir. Şübhəsiz ki, bu, əxlaqi stereotiplərin möhkəm kök saldığı cəmiyyətlərdə birmənalı qarşılınır və nəinki gur diskussiyalara və hətta qarşıdurmalara səbəb olur. Belə cəmiyyətlərdə “qlobal fashion industry” - nin fəaliyyəti son dərəcə neqativ qiymətləndirilir və postmodern geyim tərzinin mütləq şəkildə fundamental əxlaqi dəyərləri sarsıdacağından ehtiyat edilir. Hətta postmodern geyim tərzini “kütləvi zina hallarına” və əxlaqi dəyərlərin sarsılmasına yol açacaq potensial və son dərəcə təhlükəli amil kimi də qəbul olunur. Bu isə ortodoks dini-əxlaqi dəyərləri “qanunnamə” kimi qəbul etmiş cəmiyyətlərdə qiyamət gününün əlamətlərindən biri kimi qiymətləndirilir.

Müasir, qloballaşan dünyanın qeyri-ordinar estetik aurası zövqlərdə, dəblərdə və imiclərdə ciddi deformasiyaya səbəb olmuşdur. İmicmeykerlər isə, bununla əlaqədar insan obrazını süni üsullarla dəyişdirməyə çalışırlar. Stilistlər “Adəm və Həvvanın müasir modelini yaratmaqla” onu “kromanyon” variantından maksimum fərqləndirməyə çalışırlar. Tədrisən formanın əsirinə çevrilən müasir insan özünün “homo sapiens” mahiyyətindən uzaqlaşmağa və mütləq şəkildə “qlobal homo fashion” mahiyyəti kəsb etməyə başlayır [4, s.264-281].

Yüksək maliyyə dividendləri gətirən bu qlobal tapşırıqın yerinə yetirilməsində müasir stilistika, imic və onun ekstramüasir formaları olan “şarm”, “qlamur” və s. xüsusi rol oynayır. Fransız dilindən götürülmüş “charmes” sözünün mənası “vələhedici”, “cazibədar” deməkdir. Qeyd etmək lazımdır ki, Tacikistan, Özbəkistan, Pakistan, Əfqanıstan və İranda yaşayan əhəlinin nitqində də “şarm” ifadəsi işlədilir. Farsca “beşarm” isə əndazədən çıxmış, həyasız deməkdir [5, s.48-49.] “Qlamur” sözü isə ingilis mənşəli (qlamour) söz olub eyni ilə “vələhedici” və “cazibədar” mənalarını verir. Lakin o, “şarm” anlayışından fərqli olaraq gedonizm prinsiplərinə əsaslanır və kütləvi tələbat kimi dəblə və şou-bizneslə bağlı olur. Qlamur üçün, bir qayda olaraq zahiri dəbdəbə və əndazə xarakterikdir. Qlamur orta əsrlərin hadisəsidir və feodal-patriarxal əxlaqının yerini tutmuş zadəgan dəyərlərinin burjuaziya tərəfindən qəbul edilməsi kimi təzahür etmişdir. Onu da qeyd etmək lazımdır ki, zadəgan zənginliyi və onun ifrat azadlığı protestant etikası baxımından qadağan olunmuş dəyər sistemi kimi qiymətləndirilirdi. Lakin müasir dövrdə bu “qadağa” qlobal təfəkkürün obyektinə çevrilmişdir. Hətta bu fenomenin təsir gücü o qədər böyükdür ki, qlobal cəmiyyətin aşağı təbəqələrinin fərdlərini cəlb edərək “snobizm” fenomeni yaradır. Latın dilində “s. nob”, yaxud “sine nobilitate” - əsl nəcəbəti olmayan (ing. snob – usta şagirdi, pinəçi buyruqçusu), yüksək cəmiyyətə rəğbət edən, onun davranışlarını və zövqlərini təqlid edən, bu cəmiyyətə daxil olmağa can atan, öz zümrəsinə təkəbbürlə, hətta gizli, yaxud aşkar nifrətlə yanaşan insan deməkdir.

Bu fenomen isə, öz növbəsində yeni qlobal cəmiyyətdə nüvorişlərin (fr. Nouveau – yeni varlı, aşağı zümrədən olan və tez bir zamanda varlanmış adam) və parvenyuların (fr. parvenu – təsadüf nəticəsində uğur qazanmış və varlanmış lovğa insan) yetişməsinə səbəb olur.

Beləliklə, “qlamur” fenomeni, eyni zamanda fərdlərin ictimai şüuruna təsir göstərərək kollektiv təcürbədə yaradılmış həyat tərzini saxtalaşdırılmış “simulyarkla” əvəz edir. Uorik universitetinin (B. Britaniya, Koventri şəhəri) professoru Stefen Qundle (1956) iddia edir ki, bu hadisənin kökündə “oksyumoron” (alm. oxymoron – stilistik effekt naminə ağıllı və səfeh əksliklərdən istifadə edilməsi, stilistik fiqura və stilistik səhvlərin çuğlaşması) durur və onun əsaslarını bir birinə əks olan qoşa anlayışlar təşkil edir: “səliqəsiz eleqantlıq”, “əlçatan eksklyuzivlik”, “demokratik elitarizm” [6, s.33-36, 39-40].

Qeyd etmək lazımdır ki, “qlamur” sözü orta əsrlərdə “qrammar”, yəni “qrammatika” sözündən əmələ gəlmişdir. Sonralar sehrbazlıq, gizli işarələr kitabı, cazibə kimi formalaşmışdır. Fransız dilində “qrimoire”, rus dilindəki “qrimuar” (“sehrbazlıq kitabı”) sözləri də eyni mənşədən olan sözlərdir [3, s.98].

Hazırkı qloballaşan dünyada “qlamur” sözünü “üslub” və “gözəllik” anlayışları ilə qarışdırırlar. Lakin qlamur gösəllik görüntüsü və şəxsi üslubla bağlı olur. Paltar dəbini, kosmetikanı, geniş mənada isə həyat üslubunu ifadə etmək üçün işlədilir. Müasir qlamur üslubu “cılalı jurnallarda” reklam olunur. Bu baxımdan son vaxtlar “cila” və “qlamur” sözləri sinonim kimi qəbul edilir.

Müasir dövrdə meydana gəlmiş ultradəb, yaxud vulqar üslub özünün qeyri-ənənəvi özəllikləri ilə müasir cəmiyyətdə çaşqınlıq yaradır. Dünyanın məşhur kutyuryeləri (fr. couturiere – dərzi) isə brend şirkətlərlə və transmilli korporasiyalarla müştərək şəkildə “Adəm övladlarına öz günahlarını ört-basdır etmək, yaxud əksinə nümayiş etdirmək üçün” çoxlu sayda üslublar təklif edirlər və bununla da qlobal miqyasda dəb imperiyası və onun manipulyasiya şəbəkəsi olan “imic industriyası” yaradırlar. Əslində “yeni dəb, yaxşı unudulmuş köhnə dəbdir”. İnsan fiziologiyası, anatomiyası və onun antropoloji xüsusiyyətləri son əsrlər ərzində demək olar ki, dəyişməz qalıb, dəyişən isə elementlər və aksesuarlardır. Beləliklə, müasir insan fantaziyası zövqlərin plyuralizmini nəzərə alaraq bütün bəşəriyyət üçün çoxlu sayda möcüzəli, ekstravaqant və hətta vulqar dəb üslublarını təklif edir.

Qeyd etmək lazımdır ki, qlobal miqyasda dəb şıltaqlığı, dəyişkənliyi, tələbkarlığı ilə seçilir. O, həmçinin son dərəcə xəsisdir. O, öz əsirlərinin gücünü və enerjisini sona qədər sıxıb çıxarır. Qula çevrilmiş bu əsirlər isə ona daim səcdə edirlər. Yalnız az sayda individlər şəxsi özəlliklərini qoruyub saxlaya bilirlər və geyimdən kult yaratmırlar, ənənələrə sadıq qalırlar, bişarma tabe olurlar. Lakin dəb ta qədimdən özünü sosial institut kimi təsdiq etmişdir və bu gün o, müəyyən və çox vacib funksiyaları yerinə yetirir. Bunlardan biri də mədəni və iqtisadi qloballaşma ilə bağlıdır. Dəbin qloballaşması prosesinin əsas xüsusiyyəti onun beynəlxalq inteqrasiyaya istiqamətlənməsidir. Bu isə kütləvi mədəniyyətin qlobal industriyası bazasında vahid dəb məkanının formalaşdırılmasını nəzərdə tutur. Qloballaşma şəraitində total vesternizasiya prosesi dünya miqyasında istehlakçının xarici görkəminin avro-amerika estetik standartlarına uyğun şəkildə unifikasiyasını formalaşdırır. “Fast fashion” (ing. fast fashion – “sürətli dəb” deməkdir) sinfi xarakter daşıyan və əvvəlki dövrlərin kütləvi dəb elementlərini dövrüydən sıxışdırıb çıxarır. O, əşyaların sürətli təqlidinin yaradılmasına əsaslanır. Bu proses qlobal miqyasda müasir kişi və qadının standart imicinin yaradılmasını nəzərdə tutur. Standart imic isə müəyyən mənada müasir insanın bioloji, fizioloji və hətta etnik xüsusiyyətlərini də tədricən standartlaşdırır və özünəməxsus unifikasiyaya məruz qoyur. Unifikasiya olunmuş qlobal dəb müasir insanın fizioloji əlamətlərinin və hətta bədən quruluşunun standart etalona uyğun şəkildə formalaşmasına səbəb olur.

Beləliklə, postmodern cəmiyyətin aparıcı motivlərindən biri kimi təzahür edən dəb industriyası durmadan qloballaşan insan həyatının lokomotivinə çevrilir və bu qarşısızalmaz proses bütün müsbət və mənfi özəlliklərinə baxmayaraq informasiya cəmiyyətinin estetik məzmununu ifadə etməkdə davam edir.

Ədəbiyyat

1. Зайцев Д. В. Бытие // Православная энциклопедия. Том VI. - М.: Церковно-научный центр, 2003, 752 с.
2. Пиотровский М.Б. ал-Ма'ад // Ислам: энциклопедический словарь. М.: Наука, 1991
3. Поликарпов Е.А. Что роднит гламур и грамоту? // Вокруг света. июнь 2009, № 6
4. Ростовцева Л. И. "Номо glamorous", или "Человек гламурный" в России// Философия хозяйства. 2009, № 6
5. Толковый словарь таджикского языка (в 2 томах). Душанбе, НИИ языка и литературы им. Ру даки. Под редакцией Сайфиддина Назарзода, 2008
6. Черняк В. Д., Черняк М. А. Гламур, глянец // Массовая литература в понятиях и терминах. Наука, Флинта, 2015, 250 с.

UOT 81'23

Qloballaşma və regionallaşma prosesində etnoslararası ünsiyyətin unifikasiya xarakteri

*İsmaylova Mətanət Məmməd qızı
Mingəçevir Dövlət Universiteti*

Hər hansı mədəniyyətin mərkəzi elementlərini, ilk növbədə dil və din kimi aparıcı faktorlar təşkil edir. Qarşısızalmaz proses olan qloballaşma və regionallaşma ilə bağlı universal sivilizasiyanın təşəkkülü, eyni zamanda bütün şərtliklərdən azad olan universal ünsiyyət vasitəsi kimi beynəlxalq dilin yaradılmasını nəzərdə tutur. Beləliklə, "lingvistik qloballaşma" kimi yeni bir fenomen ortaya çıxır. Qloballaşma və regionallaşma prosesinin idarə olunmasında yeni dünya qaydasına əsaslanan mədəniyyətlərin dialoqu kimi qlobal təfəkkür həlledici rol oynamağa başlayır. Lakin integrativ amil kimi həlledici məqamları qlobal unifikasiya gücünə malik olan dil təyin edir. İdraki prosesin əvəzolunmaz aləti və dünyaduyumunun indikatoru kimi təzahür edən dilin iştirakı olmadan təfəkkürlərin birliyini və millətlərarası dialoqu təsəvvür etmək mümkün deyil.

Son onilliklər ərzində məhz ingilis dili lingvistik qloballaşmanın cazibədar qüvvəyə malik olan lokomotivinə çevrilmişdir. Bu baxımdan tez-tez ingilis dili, haqlı olaraq "dünya dili" kimi qiymətləndirilir. İngilis dili artıq çoxdan öz milli sərhədlərini aşmışdır. Gün-gündən ingilis dili digər xalqlar tərəfindən Amerika, yaxud İngiltərə ilə daha az assosiasiya olunur. Müəyyən mənada o, Asiya kimi böyük bir məkanda "yeni orta təbəqənin" kimlik elementlərindən biri kimi təzahür edir. Qeyd etmək lazımdır ki, XX əsrin ortalarına qədər ingilis dili Asiyada kolonializmin simvolu kimi qiymətləndirilirdi. Bu gün isə o, Asiya dövlətlərinin çoxunda birləşdirici vasitə kimi əvəzolunmaz dəyər kəsb edir. Yaxın vaxtlara qədər, daha geniş ikinci dil kimi istifadə olunan ingilis dili, bu gün "regionun birinci dili" statusunu almışdır. O, Asiya-Sakit Okean İqtisadi əməkdaşlığı və Cənub-Şərqi Asiya ölkələrinin Assosiasiyası kimi forumların, beynəlxalq aviadispetçerlərin, dəniz anlaşmalarının, beynəlxalq müqavilələrin və texniki sənədlərin rəsmi dilidir. O, hər hansı ticarət əlaqələrinin əsası kimi beynəlxalq nəqliyyat şəbəkəsində əvəzolunmaz elementdir. Danılmaz faktdır ki, ingilis dili, həm də misli görünməmiş yeni imkanlar dilidir [4, s.80-86].

Qeyd etmək lazımdır ki, müasir dövrdə ingilis dilinin Asiyada, eləcə də qlobal məkanda fəvqəladə dominant xarakter daşması iki əsas amilə əsaslanır:

1. Britaniya müstəmləkə tarixinin qoyduğu irsə.
2. ABŞ kütləvi informasiya vasitələrinin total təbliğatına və informasiya sisteminə.

İngilis dilinin Asiyada müasir mövqeyi latın dilinin orta əsrlər Avropasındakı taleyini xatırladır. Min il ərsində Avropada latın dilinin təbii daşıyıcıları yox idi, lakin hər savadlı və ziyalı

adam bu dildə danışa və yazıya bilirdi. Kembric Ensiklopediyasında qeyd olunur ki, ingilis dili Yer kürəsində yalnız 375 milyon insanın, yaxud dünya əhalisinin 6,25 % ana dili olduğu halda, 2 milyard əhali bu dildən gündəlik həyatında istifadə edir. Britaniya filoloqu, linqvist, ingilissünas Devid Kristalın (1941-ci ildə anadan olmuşdur) araşdırmalarına görə isə dünyada 337 milyon adam ingilis dilini doğma dili, 235 milyon adam ikinci dili hesab edir. Kristalın əldə etdiyi statistik nəticələrə görə Yer kürəsində 670 milyon adam ingilis dilini doğma dili kimi qəbul edir, 1,2 -1,5 milyard dünya əhalisi isə ingilis dilində müəyyən səviyyəli kompetensiyaya malikdir [5, s.92–105].

Fransız dilinin qıbtə ilə öz rəsmi statusunu qorumağa çalışdığı Avropadan fərqli olaraq ingilis dili Asiyada ciddi opponetlə üzləşmir. Hətta 1,3 milyard əhalisi olan Çin belə, çin dilinin simasında ingilis dilinə rəqabət yarada bilmir. Çünki çin əhalisi çin dilinin müxtəlif dialektlərində danışır, onun unifikasiya olunmuş vahid bir modeli yoxdur və çox vaxt dialektlərarası ünsiyyət zamanı, ayrı-ayrı bölgələrdən olan çinlilər biri birilərini başa düşmürlər. Bundan əlavə çin dili özündə aydın ifadə olunan siyasi yük daşıyır. Buna görə də o, prinsiplial olaraq Asiyada, xüsusilə də Cənub-Şərqi Asiyada inteqrativ dil rolunu oynamağa qadir deyil. Bununla belə, Asiya xalqları ingilis dilini amerikalılarla, ingilislərlə, yaxud avstraliyalılarla dil tapmaq üçün deyil, öz aralarında daha effektiv ünsiyyət yaratmaq üçün öyrənirlər. Çünki bu gün ingilis dili Asiyanın “azad dil bazarında” ən yüksək məzənnəsi olan “valyuta” kimi qiymətləndirilir. Bu “valyutanın” dəyəri, xüsusilə elmi və texniki sferalarda özünü daha aydın büruzə verir [2, s.75 – 90].

Onu da qeyd etmək lazımdır ki, könüllü şəkildə ingilis dilində danışmaqla yanaşı, Asiya xalqları bu dilin “özünüküləşdirilməsi” ilə də məşğul olurlar. Bununla əlaqədar burada ingilis dilinin təhrif olunmuş müxtəlif regional formaları meydana gəlmişdir. Məsələn, “Japlish” (yapon-ingilis), “Çinqlish” (çin-ingilis), “Sinqlish”(sinqapur-ingilis – ingilis, çin, malay və tamil linqvistik elementlərinin qarışığı) dialektləri.

1947-ci ildə Hindistan müstəqillik əldə etdikdən sonra, müstəmləkəçilik dili kimi qiymətləndirilən ingilis dili, hindi ilə əvəz olundu. Lakin bu gün ingilis dili Hindistan subkontinentində yerli dillərlə yanaşı rəsmi dövlət dili statusuna malikdir. Orta statistik hindli üçün isə ingilis dili “müvəffəqiyyətə aparan dil” kimi qiymətləndirilir.

XX əsrin ikinci yarısından etibarən Cənub-Şərqi Asiyadan olan və ingilisdilli ölkələrdə yüksək təşəkküllü ali təhsil almış yeni nəslin nümayəndələrinin (Li Kuan Yu – Sinqapur, Ma İn Tzyu – Tayvan, Kim Cok Çjo – C.Koreya və s.) həyata keçirdikləri yeni, qərbyönlü və ingilis ruhunda reallaşdırılan sosial-iqtisadi siyasət nəticəsində, Cənubi Koreya, Malayziya, Sinqapur, Tayvan, İndoneziya, Filippin, Tailand kimi ölkələrdə, sözün əsl mənasında “iqtisadi möcüzə” yaratmaq mümkün olmuşdur. 1996-cı ildə isə Filippinin paytaxtı Manila şəhərində keçirilən Beynəlxalq konfransda ingilis dili “Asiyanın dili” elan edilmişdi (“English is an Asian Language”). Çünki müasir dövrdə Asiya və Sakit okean regionunda fəaliyyət göstərən beynəlxalq təşkilatların 90%-in sənədləşdirmələri ingilis dilində aparılır.

İngilis dili Afrikada və Yaxın Şərq ölkələrində də geniş ərazidə yayılmışdır. Bu isə, sözügedən məkanda İngiltərənin uzunmüddətli hökmranlığı ilə izah olunur. Müasir Afrikanın əhalisi etnik və dil baxımından olduqca müxtəlifdir. Burada sami-hami, bantu, malay-polineziya, hind-avropa dil ailələrinə daxil olan dillər üstünlük təşkil edir. Bununla belə ingilis dili Afrika dövlətlərinin çoxunda, keçmiş və indiki koloniyalarda, protektoratlıqlarda və BMT-nin himayəsində, lakin ingilis idarəçiliyi altında olan ölkələrdə rəsmi dövlət dilidir. Bu ölkələr sırasına Bazumolend, Svazilend, Keniya, Rodeziya ittifaqı və Nayasalend, Uqanda, Somali, Qambiya, Syera-Leone, Beçuana-lend, Tanqanika, Kamerun, Liberiya, Nigeriya, Cənubi Afrika ittifaqı, Cənubi Afrika respublikası və s. daxildir.

Birləşmiş Ərəb Əmirliklərində, İrakda, Suriyada, Livanda, İordaniyada, Qatarda, Bəhreində, Küveytdə və digər Yaxın Şərq ölkələrində ingilis dili ən populyar xarici dil hesab olunur. Bu ölkələrdə istifadə olunan ingilis yazı dili İngiltərədə istifadə olunan ədəbi dildən demək olar ki, fərqlənir. Şifahi ingilis dili isə yerli dillərin təsiri altında özünəməxsus elementləri ifadə edir. Bu tendensiya Afrika ölkələrinin linqvistik özəlliklərində də özünü büruzə verir.

Hal-hazırda AB-nin rəsmi dili fransız dili hesab olunur. Lakin, birliyin Şərqə doğru genişlənməsi ilə əlaqədar, Brüsseldə yaranmış “lingvistik çaşqınlıq”, daha çox “Babil proqramının”

iflusa uğramasının ertəsi günü yaranmış qarışıqlığı xatırladır. Belə şəraitdə ingilis dilinin integrativ gücünü əvəz edən başqa bir vasitə yoxdur. Breksitdən (ing. Britain və Exit – 23 iyun 2016-cı il tarixində Böyük Britaniyada keçirilən referendumun nəticələrinə görə ölkənin AB-dən çıxması) sonra Avroparlamentdə ingilis dilinin qeyri-rəsmi işçi dil kimi öz mövqelərini itirəcəyi haqda fikirlər söylənməyə başlandı. Avroparlamentin üzvü “Konstitusiya məsələləri üzrə komitənin” sədri Danuta Hyubner demişdi ki, “Britaniya birlikdə yoxdursa, deməli ingilis dili də yoxdur”.

Qeyd etmək lazımdır ki, bu fikri siyasətçi, məhz ingilis dilində söyləmişdi. Eyni zamanda AB-də təmsil olunan əhalinin böyük hissəsi başqa cür düşünür. Onlar hesab edirlər ki, ingilis dili çoxdan Avropada özünü “linqva franka” (ital. “lingua franca”, yəni frank dili – etnoslararası ünsiyyət vasitəsi olan dil) kimi təsdiq etmişdir. Həm də “avroingilis” dili ingilis dilinin mümkün olan bütün variantlarının qarışığıdır. Qeyd etmək lazımdır ki, AB-də hakim strukturlar və təşkilatlar 24 rəsmi dildən istifadə edirlər. Hər ölkə müstəqil şəkildə özünün rəsmi dilini seçir, lakin bu o demək deyildir ki, onlar gündəlik işlərində məhz o dildən istifadə edirlər. İşçi dil kimi isə, bir qayda olaraq ingilis, fransız və alman dillərindən istifadə olunur. Hüquqi cəhətdən vacib olmayan bütün sənədlər də, məhz bu üç dildə tərtib edilir. Bundan əlavə birlikdə 60 regional və azsaylı xalqların dilləri də təmsil olunur. Onların arasında bask, friz, idiş, katalon, saam, vallyi və s. dilləri qeyd etmək olar [1, s. 237–259].

Müasir qloballaşan dünyada ingilis dili rəsmi işçi dil kimi mövcud beynəlxalq təşkilatların 85% - də, o cümlədən BMT-də, YUNESKO-da, Avropa şurasında, NATO-da, OPEK-də, BTT-də, AB-də və s. istifadə olunur. İngilis dili dünya alimlərini birləşdirən ən əlverişli akademik vasitədir. Dünyada çap olunan elmi əsərlərin 2/3 hissəsi, məqalələrin isə ¾ hissəsi ingilis dilində nəşr olunur. İngilis dilinin bütün dünyada yayılmasının başlıca linqvistik səbəbi isə, onun sadə qrammatik struktura malik olması ilə bağlıdır.

Bu gün ingilis dilinin bütün dünyada qeyri-rəsmi olaraq “arzu olunan dil” (“language qrada”) statusunu qazanmasının daha bir səbəbi ən aparıcı internet şəbəkələrinin, məhz ingilisdilli ölkələrdə yaranması ilə bağlıdır. Belə iri sosial şəbəkələrdən biri Feysbukdur 2004-cü il fevral ayının 4-də ABŞ-in Harvard universitetinin tələbələri Mark Tsukerberq, Eduard Saverin, Dastin Moskovits və Kris Xyuz tərəfindən yaradılmışdır. 2006-cı ilin sentyabrından Feysbuk saytı İnternetdən istifadə edən 16 yaşına çatmış və elektron poçtu olan hər kəsin istifadəsinə verilmişdir. Feysbuk dünyanın 5 ən populyar veb-saytı sırasına daxildir. 2016-cı ildə Feysbukun auditoriyası 1,71 milyard nəfər olmuşdur.

Digər bir ingilis dilli sayt “Quqeldir” (“Google” sözünün mənası “yüz həddində onluq” sözünün – (“googol”) təhrif olunmasından yaranmışdır). O, dünyada ingilis dilli ən iri axtarış sistemi kimi özünü təsdiq etmişdir. “Google İnc” korporasiyasına mənsubdur. 1998-ci ildə ABŞ Stenford universitetinin tələbələri Larri Peyc və Sergey Brin tərəfindən yaradılmışdır.

Dünyada geniş yayılmış daha bir ingilisdilli veb-sayt Yutub (ing. “You Tube” – you – “sən”, tube – “durba” (televizorun jarqon ifadəsi) deməkdir) adlanır. 2005-ci il fevral ayının 14-də Kaliforniyada Çad Hyorli, Stiv Çen və Caved Kərim tərəfindən yaradılmışdır. Yutub ən populyar videohosting (ing. hosting – vasitələrin internetdə yerləşdirilməsi xidməti), üzvlərinin sayına görə ikinci veb-sayt hesab olunur. Bu saytda gündəlik olaraq 5 milyarddan artıq videoroliklər, filmlər, musiqi klipləri, yeniliklər və s. izlənilir.

Qlobal miqyasda yayılmış daha bir ingilisdilli veb-sayt 2006-cı ildə Kaliforniyada Cek Dorsi tərəfindən yaradılmışdır Tvittr (ing. Twitter - quş cikkiltisi deməkdir) hesab olunur. Veb-interfeysdən istifadə etməklə məlumatların ötürülməsini təmin edir. “Tvittr İnc.” Kompaniyasına məxsusdur. Baş ofisi ABŞ-in San-Fransisko şəhərində yerləşir.

Daha bir populyar ingilisdilli internet-portal Yahu (ing. Yahoo - Yahu akronimidir (yun. akros – kənar, yüksək, nimos isə ad, sözlərin baş hərflərindən yaradılmış abbreviatura) - “Yet Another Hierarchical Officious” kimi səslənir. Mənası “Daha bir iyararxik, yonulmamış falçı” deməkdir) adlanır. 1995-ci il mart ayının 2-də Kaliforniyanın Santa-Klara şəhərində Cerri Yanq və Devid Filo tərəfindən yaradılmışdır. Mənzil-qərərgahı Kaliforniyanın Sanniveyl şəhərində yerləşir.

Göründüyü kimi “ümumdünya hörümçək toru” adlanan qlobal informasiya şəbəkəsinin sütunlarını, fəvqəladə yayım və təbliğat gücünə malik olan 5 ingilisdilli internet-sayt təşkil edir.

Beləliklə, ingilis dilinin qlobal məkanda təbliğati, yayılması və bununla da beynəlxalq ünsiyyət dili kimi özünü bir daha təsdiq etməsi vəzifəsini, yüksək templərlə bu gün ABŞ həyata keçirir.

Yuxarıda göstərilən “lingvistik qloballaşma” qısa təhlildən sonra tam mahiyyəti ilə qarşımızda canlı mənzərə yaradır. Bu mənzərənin yaxın və uzaq perspektivlərində isə bütün dünyanın vahid, universal bir dildə – ingilis dilində anlaşması, razılaşması və sarsılmaz birliyi görünür.

Ədəbiyyat

1. Firth A. The Discursive Accomplishment of Normality. On Lingua Franca English and Conversation Analysis // Journal of Pragmatics. 1996, № 26, p.237–259

2. Smith L. E. Spread of English and issues of intelligibility // The Other Tongue. English across Cultures. / Ed. by B. Kachru. - 2d ed. - Urbana and Chicago: University of Illinois Press, 1992, p.75-90

3. Кабакчи В.В. Лингвореволюция конца XX века и изменение лингвистической парадигмы // Англистика в XXI веке. Материалы конференции. СПб 22-24.11.2001, Филол. фак-т СПбГУ, 2002,с.80-86.

4. Кристал Дэвид. Английский язык как глобальный. Москва, Издательство “Весь мир”, 2001, ст. 92–105.

5. Прошина З.Г. Английский язык и культура народов Восточной Азии. Владивосток: Дальневост.ун-та, 2001, 441с.

UOT 811.1/.2

Qloballaşan dünyada ingilis dili integrasiya vasitəsi kimi

*Qəniyeva Rəbiyə Əli qızı
Əzizova Aynur Müsbət qızı
Mingəçevir Dövlət Universiteti*

Qloballaşma, əslində, hələ antik dövrdən başlamış və müasir dövrdə misli görünməmiş inkişaf səviyyəsinə çatmışdır. Bir çox tədqiqatçılar bu prosesin XX əsrin sonlarında kompüter texnikasının ixtirası sayəsində qlobal istehsal və bir çox informasiya şəbəkələrinin əmələ gəlməsi ilə daha da sürətləndiyini də qeyd edirlər. Onların fikrincə, dünya ölkələri arasında iqtisadi, siyasi, sosial, mədəni münasibətlərin inkişaf etdiyi “müasir dünya sistemində” ümumi bir kommunikasiya mexanizminin meydana gəlməsi və onun idarə olunması nəticəsində qloballaşma daha geniş vüsət almışdır [2, 229-233].

Kommunikasiya prosesinin sürətli irəliləyişi qloballaşma dövründə kompüter texnologiyasının inkişafına əsaslanır.

Qloballaşmış kommunikasiya sisteminin əsas elementi kimi dil mühüm əhəmiyyət kəsb edir. Müxtəlif dillərdə danışan dünya ölkələri arasında iqtisadi, mədəni, siyasi, elmi əlaqələrin inkişafı tarixən dil ilə bağlı olmuşdur.

Müasir dövrdə ən çox danışılan, “beynəlxalq ortaqlıq dil” statusunu özündə ehtiva edən, dünya ölkələrində yaşayan insanların qarşılıqlı ünsiyyət dilinə çevrilən ingilis dili bu baxımdan böyük əhəmiyyət kəsb edir. Bu dil Yer Kürəsində ABŞ, Böyük Britaniya, İrlandiya, Singapur və s. kimi nüfuzlu ölkələrin dövlət dilidir. Müasir dövrümüzdə və son iki əsrdə nəşr olunmuş ədəbiyyatların və mətbuatın böyük hissəsi, internet materiallarının 80%-indən çoxu ingilis dilindədir. Elmi biliklərin öyrənilməsi və tədrisində, diplomatik münasibətlərdə, siyasi, iqtisadi, mədəni, ticarət və s. əlaqələrin qurulmasında, dünyanın hansı ölkəsinə səyahət etməyimizdən asılı olmayaraq, ingilis dili əvəzənilməz funksiya daşıyır. Bu dil dünyanın bütün ölkələrində beynəlxalq dil kimi işləndiyi üçün öyrənilməsinin də əsas üstünlüyü odur ki, istənilən şəxs təhsilini ingilis dilində alıb, gələcək

karyerasını xarici ölkələrdə davam etdirə bilər. İngilis dilində yaxşı danışmaq bacarığı insanı ancaq inkişafa aparır, ona gələcək həyatında istənilən sahədə müvəffəqiyyət əldə etmək imkanı verir.

Tarixə nəzər salsaq görərik ki, yaxın keçmişdə insanlar dil seçimi problemi ilə üz-üzə gələndə onun üçün xarici dillərdən birinin – ingilis, fransız və ya alman dili olması bir o qədər də əhəmiyyət kəsb etmirdi və əlavə dil bilmək heç də nüfuzlu olmaq demək deyildi. Dili bilən insanları isə barmaqla saymaq olardı. Avropaya inteqrasiya prosesi günü-gündən (xüsusən də “xaric” sözü həyatımıza təsir göstərməyə başladıqdan sonra) dilə meyilliliyi də artırdı. İndi hətta ölkəmizin ən ucqar kəndlərində belə valideynlər övladlarının məhz ingilis dilində öyrənməsi, danışması üçün əllərindən gələni edirlər.

Maraqlıdır ki, britaniyalılar, öz ana dillərinin dünyada kifayət qədər məşhur olmasına baxmayaraq, onu inkişaf etmiş dil hesab etmirlər. Təhsilin və mədəni əlaqələrin geniş imkanlarını öyrənən “Britaniya Şurası” İctimai-siyasi təşkilatı “Gələcəyin dilləri” ilə bağlı araşdırmalarında bu məsələyə müasirlik nöqtəyi-nəzərindən baxaraq gələcəyin dilləri kimi ilk onluğa ərəb, ispan, çin, portuqal, türk, yapon və rus dillərini daxil ediblər. Onlar hesab edirlər ki, yaxın 20 il ərzində əksər ölkələrin iqtisadi, geosiyasi, mədəni, təhsil və sənaye ehtiyaclarının ödənilməsinə, xarici ticarət əlaqələrinin, diplomatik təhlükəsizliyin qorunmasına görə məhz bu dillər strateji dilə çevriləcəkdir.

Müasir dövrdə isə ingilis dili hökmran bir dil təsəvvürü yaradır. Bu dil dünyanın aparıcı dili hesab olunur. İngilis dilində danışanların sayına görə o, ikinci yerdə, danışanların ana dili kimi dördüncü yerdədir. Təqribən 400 milyon insanın da ana dilinin ingilis dili olduğunu nəzərə alsaq, deməli, bu dil 1-1,6 milyarda qədər insanın başa düşdüyü və danışdığı dildir [1, 66-67].

Araşdırmalar əsasında müəyyən olunmuşdur ki, ingilis dilini öyrənmək çox əziyyət tələb edən, yorucu bir iş deyil. Bu dilin lüğət tərkibini, qrammatikasını, fonetikasını, leksikologiyasını mənimsəmək olduqca rahatdır. Bu səbəbdən də, tarixən ingilis dili ölkələr arasında müharibələrin, işğalların, üsyanların, sülh konfranslarının, müqavilələrin dili olmuşdur.

İngilis dilinin başqa bir üstün cəhəti onun elastik dil olmasıdır. Başqa sözlə desək, dilin söz ehtiyatının zənginliyi hər hansı bir fikri bildirmək üçün müxtəlif yollar tapmağı çox asanlaşdırır.

Azərbaycan vətəndaşları üçün də ingilis dilini tam və ya qismən bilmək əhəmiyyət kəsb edən məsələdir. Qarabağ kimi ciddi problemi olan və bu problemi beynəlxalq aləmdə sülh yolu ilə həll etməyə çalışan bir ölkənin vətəndaşı üçün bu dildə danışmağın mühüm rolu vardır. Qüdrətli və nüfuzlu dövlətlərlə siyasi, iqtisadi, mədəni və s. sahələrdə əlaqələr yaratmaq üçün onun dilini, təfəkkürünü, adət-ənənəsini və hətta zəif nöqtələrini belə bilmək olduqca vacibdir. Düşünürük ki, müasir qloballaşma şəraitində beynəlxalq aləmdə Azərbaycan həqiqətlərini, Qarabağ problemini, Xocalı soyqırımını dünyaya çatdırmaq, xarici ölkələrdə diasporanın işini gücləndirmək, diplomatik dialoqlarda düşməyə tutarlı cavablar vermək, dövlət maraqlarını dünyaya çatdırmaq üçün ingilis dilini, eləcə də digər xalqların dillərini öyrənmək və bu yolda kifayət qədər savadlı və vətənpərvər vətəndaşlar yetişdirmək hələ uzun müddət təhsil sistemi qarşısında duran prioritet vəzifələrdən olacaqdır.

Ədəbiyyat

1. Crystal D. English as a Global Language. Cambridge U. Press, 2000, 229 p.
2. Wallerstein I. The Modern World System. New York and London: Academic Press, 1974, 410 p.
3. Brisse A. Tərcümə yeni dünya düzənində. Tərcüməçinin vəzifələrinə yeni bir nəzər. Kanada: Ottava Universiteti, 2005

“Universal türkcənin” regionallaşma prosesində “Linqva Franka” rolu

*Əhmədova Samirə Famil qızı
Mingəçevir Dövlət Universiteti*

Tarixən Şərqi və müsəlman dünyasının ən populyar dillərindən biri olan türkcə fəvqəladə şəkildə geniş linqvistik coğrafiyada təmsil olunmuşdur. Bu, ilk növbədə onunla izah olunur ki, e.ə.VII əsrdən etibarən XVI əsrə qədər Avrasiya materikində türk xalqlarının davamlı miqrasiyası baş vermiş və türk etnik-siyasi faktoru burada tarixi prosesin əsas hərəkətverici qüvvəsi kimi təzahür etmişdir. E.ə.VII əsrdən başlayaraq XX əsrə qədər Sak, Hun, Qızıl Orda, Səlcuq, Teymuri, Osmanlı, Səfəvi, Böyük Moqol imperiyaları kimi möhtəşəm türk etnik-siyasi birliklərinin fəaliyyəti türk dilinin, fəvqəladə şəkildə böyük bir ərazidə təmsil olunmasına və sözügedən məkanlarda universal ünsiyyət vasitəsinə çevrilməsinə səbəb olmuşdu. Bu tarixi proses nəticəsində türkcə davamlı olaraq türk etnik-mədəni və iqtisadi-siyasi arealına daxil olan xalqların dillərini öz linqvistik özəllikləri və söz ehtiyatı ilə zənginləşdirmişdir. Buna misal olaraq türk dilinin daim təmasda olduğu slavyan dillərini, xüsusilə də rus dilini göstərmək olar. Bu isə, bir daha türkcənin bütün dövrlər üçün fəvqəladə linqvistik təsir qüvvəsindən xəbər verir. XIV əsrdən bu günədək Rus dövlətində pul “denqi” adlanır. Bu gün qazaxlar, tatarlar, başqırdlar, çuvaşlar 1 manata “tanqa” deyirlər. Bəzi türk dialektlərində ümumiyyətlə pul “təngə” adlanır. Bəzi linqvistlərin mülahizələrinə görə “təngə”, yaxud, “tanqa” sözləri monqollar dövründə “tamğa” (möhür) sözündən yaranmışdır [3, s. 364-374].

Bütün orta əsrlər tarixi boyu türkcə cənub-şərqi Avropadan tutmuş Hindistan subkontinentinin şimal hissəsinə qədər universal ünsiyyət vasitəsi kimi bərqərar olmuş və uzun müddət ərəbcəni və farsı ünsiyyət dövriyyəsinə daxil olmuşdur.

Danılmaz faktır ki, Orta əsrlər tarixində zəngin söz ehtiyatına və orijinal stilistikaya malik olan ərəbcə Qurani-Kərimin dili, farsı isə nəğmə və poeziya, həmçinin saray etiketi dili kimi məşhur olmuşdur. “Linqva Franka” (ital. *Lingua franca* – “frank dili” – müəyyən fəaliyyət sferasında etnoslararası ünsiyyət dili) etiketi isə, bir qayda olaraq türkcəyə aid idi. Məşhur sovet linqvistləri V.N.Yartsevanın (1906-1999) və V.A.Vinoqradovun (1939-2016) redaktəsi ilə 1990-cı ildə dərc olunmuş “Linqvistik ensiklopedik lüğət”-də “Linqva franka” haqqında qeyd edilir ki, tarixdə ilk “lingva franka” Makedoniyalı İskəndərin ordusunda ümumiləşdirilmiş dialekt kimi qəbul edilmiş “koyne” (yun. “ümumi yunan”, yaxud “ümumi dialekt”) olmuşdur. “Linqva franka” termini italyan dilinə tərcümə olunmuş ərəb “lisan al-ifraq” anlayışından əmələ gəlmişdir. Bu isə onunla izah olunur ki, Səlib yürüşlərinə (XI sər) qədər ərəblər bütün qərbi avropalıları “farnkalı” adlandırırdılar [7, s. 267]

Orta əsrlərdə türkcənin ərəbcə və farsı ilə rəqabətdə “lingva franka” kimi özünü təsdiq etməsi bir sıra obyektiv amillərlə izah olunur. Bunlardan birincisi, Tibetdən və Yeniseydən tutmuş Misirə və Yunanıstana qədər böyük bir ərazidə məskunlaşmış əhəlinin əsas hissəsinin türk mənşəli və türk dilli olması idi. Digər bir səbəb türkcənin stilistik cəhətdən sadə olması ilə bağlıdır. Daha bir səbəb türkcənin elitar dil deyil, dastan dili, yəni xalq dili olması ilə əlaqədar idi. Dastan isə “orta əsrlər tarixinin bestselleri” (ing. *best seller* – “ən yaxşı satılan”) kimi özünü təsdiq etmişdi.

Türk dilinin fonetik, leksik, stilistik və morfoloji cəhətdən sinifləşdirilməsi ilk dəfə dahi türk filoloqu və leksikoqrafı Mahmud Qaşqarının (Mahmud Qaşqari – 1028-1101) Bağdad xəlifəsi əl-Müqtədiyə (1075-1094) həsr edilmiş “Divani lüğəti ət-türk” əsərində verilmişdir. Əsərdə türk folklorunun əsas janrları, lirik və mərasim nəğmələri, qəhrəmanlıq eposlarından hissələr, tarixdən miras qalmış olaylar və əfsanələr, atalar sözləri, şifahi deyimlər və kəlamlar təqdim edilmişdir. Burada mütəfəkkir türk dillərini sinifləşdirərək oğuz, qıpçak, qarluq, bulqar, qırğız kimi etnonimlərdən istifadə etmişdi [1, s. 355—360].

Hal-hazırda türkcənin müxtəlif qruplarında 200 milyon adam danışır. Türk dili Altay dillərinin makro ailəsinə daxildir. Bu dilin daşıyıcıları Azərbaycanda (8 milyon), Türkmənstanda (5 milyon),

Qazaxıstanda (17 milyon), Qırğızıstanda (6 milyon), Özbəkıstanda (32 milyon), Rusiya Federasiyasının ərazisində (kumıqlar - 500 min, qaraçaylılar - 250 min, balkarlar – 150 min, çuvaşlar – 1,5 milyon, tatarlar – 7 milyon, başqırdlar – 1,7 milyon, noqaylar – 150 min, yakutlar – 500 min, tuvalılar – 300 min, xakaslar – 100 min, dağlı altaylar – 100 min), Moldovada (qaqauzlar – 300 min), Türkiyədə (Kiçik Asiya – Anadolu və Rumeli türkləri - 70 milyon), Çində (uyqurlar - 10 milyon), Bosniya və Hersoqovinada – (türklər – 1 milyon), Kiprdə (türklər – 200 min), Krım yarımadasında (tatarlar - 300 min), İranda (Azərbaycanlılar - 30 milyon) yaşayırlar. Suveren türk arealına daxil olan ərazinin ümumi sahəsi (Türkiyə - 784 min km², Azərbaycan - 205 min km², Qazaxstan - 2 724 902 km², Özbəkistan – 447 400 km², Türkmənistan – 491 200 km², Qırğızstan – 199 951 km²) 4 852 453 km² bərabərdir. Müqayisə üçün qeyd edək ki, Avropa İttifaqına daxil olan ölkələrin (27 dövlət) ümumi ərazisi 4 325 000 km² təşkil edir. Burada yaşayan əhalinin ümumi sayı isə 508 milyon nəfərdir.

Türk dilində tərtib olunmuş yazılı abidələrin 2500 illik tarixi vardır. Monqolustanın şimalında Orxon çayı sahillərində tapılmış “runi yazılı” (alm. Runa – “sirli”) daş sütun isə erkən orta əsrlərə aiddir. Türk xalqları tarixən “soğdi əlifbasına” əsaslanan türk runikasından, uyqur yazısından, brahmindən (sanskrit – brahmi – hind heca yazısının ən qədim formalarından biri), mani yazısından, ərəb, latın və kiril əlifbasından istifadə etmişlər. Qeyd etmək lazımdır ki, XIX əsrdə türk xalqlarının kompakt yaşadığı ərazilər – Cənubi Qafqaz və Orta Asiya Rusiya imperiyası tərəfindən işğal edildikdən sonra 1922-1925-ci illərə qədər Azəri türkcəsi və Orta Asiya türk xalqlarının yazısı ərəb əlifbasına əsaslanırdı. 1922-ci ildə Azərbaycanda Latın qrafikasına əsaslanan yazı təsdiq olundu. 1926-cı ilin martında Bakıda keçirilən I Türkoloji qurultayda SSRİ-də təmsil olunan türk xalqlarının nümayəndələri və Moskvadan, Leninqraddan olan məşhur türkoloqların iştirakı ilə Sovet ittifaqının bütün türk respublikalarında latın qrafikasına keçid üçün qərar qəbul olundu.

Beləliklə, Türkmənıstanda (1928), Qazaxstnda və Özbəkıstanda (1929), Qırğızıstanda (1930) latın qrafikalı əlifbaya keçid baş verdi. Yeni latın qrafikalı türk əlifbası - “Yenəlif” 1303-cü ildə qədim qıpçak dili (kuman dili) əsasında tərtib olunmuş və hal-hazırda Venesiyada Müqəddəs Mark kilsəsində saxlanılan Kuman kodeksinə (lat. Codex Cumanicus - “Qıpçak dilləri lüğəti”) əsaslanırdı. Müəyyən səbəblərdən SSRİ rəhbərliyi türkiizmlə və pantürkiizmlə əlaqədar türk xalqlarının “əvvəlki tarixi təcrübəsini” və universal latın əlifbasının türk xalqları arasında potensial inteqrativ rol oynayacağını nəzərə almırdılar, ya da, “sosialist internasionalı eyforiyasının” təsiri altında nəzərdən qaçırdılar.

Keçmiş SSRİ tərkibinə daxil olan türk respublikalarında latın qrafikalı yazıya keçilməsi, tarixən türk insanının düşüncəsində kök salmış pantürkiizm ideyalarının “yeni təzahürü” idi. Qeyd etmək lazımdır ki, türkcülük, pantürkiizm və turançılıq ideyaları XIX əsrin sonu, XX əsrin əvvəllərində yaranmış və Osmanlı imperiyasının, Rusiyanın, Çinin, İranın, Əfqanıstanın ərazisində yaşayan bütün türkdilli xalqlarını etnik-siyasi birliyini nəzərdə tutan hərəkat kimi təzahür etmişdi. Bu hərəkatın son məqsədlərindən biri də özünəməxsus “linqva franka” rolu oynayacaq “universal türkcənin” yaradılması ideyası idi. Hərəkat Krımda və Volqaboyunda yaşayan türklər arasında başlanmış və sonralar Osmanlı imperiyasına keçmişdi. Pantürkiizmin yarandığı tarix Krım tatarı İsmayıl bəy Qaspralı tərəfindən (1851-1914) Baxçasarayda (Krım) ”Tərcüman” qəzetinin ilk nömrəsinin dərc olunmasından (1883) və Krım, Volqaboyu, Ural, Qafqaz və Orta Asiya türkləri arasında yayılmasından başlayır. İ.Kaspralının “Fikirdə bir, dildə bir, hərəkətdə bir” çağırışı qısa müddət ərzində türk xalqları arasında əsil devizə çevrildi.

“Universal türkcə” proyektinə görə Türk dilinin İstanbul şivəsi əsas götürülür, onun tərkibindən ərəb və fars mənşəli sözlər çıxarılır və “Vahid Türk dünyasının” yaradılması xidmətinə verilir. Bunun məntiqi davamı 1928-ci ildə Mustafa Kamal paşanın (1881-1938) həyata keçirdiyi “Dil islahatı” oldu və o, öz əksini latın qrafikasının tətbiq olunmasında və türkcənin ərəb və fars mənşəli, sözlərdən və ifadələrdən “tənzimlənməsində” tapdı.

Pantürkiizm haqqında “Üç siyasət tərzii” (tat. “Och Tarzi Seyaset”) adlı ilk elmi-nəzəri işi Kazan tatarı Yusif Həsən oğlu Akçura (1876-1935) Simbirskinin Ziyabaşı kəndində yaşayarkən, 1904-cü ildə yazmışdı (həmin il o, Kairdə “Türk” qəzetində dərc olunmuşdu). Nəzəri və proqram xarakterli bu iş Türk dünyasında misli görünməmiş pozitiv rezonansa səbəb olmuşdu. 1908-ci ildə

azərbaycanlı Əli bəy Hüseynzadə tərəfindən dərc olunmuş “Türkləşmək, İslamlaşmaq, Modernləşmək” (türk. “Turkuleshmek, İslamlashmak, Zamanlashmak”) məqaləsində pantürkizmin tezisləri növbəti inkişaf mərhələsinə çıxdı. 1923-cü ildə dərc olunmuş Ziya Göy Alpa (1876-1924) məxsus “Türkizmin əsas prinsipləri” kitabı isə pantürkizm ideologiyasının fundamental əsasları kimi təzahür etməyə başladı. Lakin 1923-cü ildə yaradılmış Türkiyə Cümhuriyyətinin ilk başçısı Mustafa Kamal Atatürk (1923-1938) Türkiyədə “laisizm” adlanan və “Qərb həyat tərzinə” istiqamətlənmiş ictimai-mədəni və sosial-iqtisadi inkişaf siyasəti elan etdi. Sözügedən dövrdə Sovet rəhbərliyi İttifaqın tərkibində etnik-siyasi cəhətdən güclü türk birliklərinin yaradılmasında maraqlı deyildi [6, 152—166].

Beləliklə, XX əsrin 30-40-cı illərində “Pantürkizm” və “Universal türkcə” proyektləri “donduruldu”. Bu bilavasitə, “analoji tarixi ssenari” nəticəsində yaranmış Türkiyə Respublikası və RSFSR arasında XX əsrin 30-cu illərində münasibətlərin pisləşməsi ilə əlaqədar idi. Bir müddət bundan əvvəl dostluq və qardaşlıq şəraitində yaşayan iki respublika arasında “Dəmir pərdə” çəkildi. İlk “təhlükəsizlik tədbiri” isə, bir neçə il bundan əvvəl türkdilli respublikalarda qəbul olunmuş latın qrafikalı əlifbanın ləğv edilməsi oldu. Bu, ilk növbədə Türkiyə Cümhuriyyətinin SSRİ-də yaşayan türklərə hər hansı təsirini sıfıra endirmək kimi “Babil qarışıqlığı” üslubunda aksiya idi.

Beləliklə, 15 noyabr 1939-cu il tarixində Azərbaycanda kiril əlifbası rəsmi olaraq təsdiq olundu. 1940-1941-ci illərdə Orta Asiya türk respublikalarında da latın qrafikası ləğv olundu.

Pantürkizm və “türk universallığı” ideyalarının növbəti intibahı 18 aprel 1952-ci il tarixində Türkiyənin NATO-ya daxil olmasından sonra baş verdi. “Pantürkizm” və “Universal türkcə” proyektlərinin özünəməxsus “reinkornasiyası” isə, bir əsrdən artıq türk xalqlarını əsarət altında saxlamış Rusiyanın ekspansiv siyasətinin iflası ilə başa başlandı. 1991-ci ildə SSRİ-nin dağılması və Azərbaycanı və Orta Asiya türk respublikalarının simasında suveren dövlətlərin yaranması ilə türkçülük, turançılıq və pantürkizim ideyalarının inkişafı yeni və müasir bir fazaya qədəm qoydu. Qloballaşma şəraitində 100 il bundan əvvəl yaradılmış integrativ mexanizm yenidən işə düşdü. 1991-ci ildə Tataristanın paytaxtı Kazan şəhərində “Türk xalqlarının assambleyası” yaradıldı. O vaxtdan etibarən sözügedən pantürk təşkilatı Türk dövlətlərinin paytaxtlarında mütəmadi olaraq görüşlər təşkil edir. Təşkilatın əsas məqsədi “İctimai inkişafın türk yolunun” bərpası, dirçəldilməsi və təbliğatından ibarətdir.

İlk mərhələdə diqqət dil və mədəniyyət sahələrində yaxınlaşmaya yönəldildi. 1993-2001-ci illərdə suveren türk respublikalarında, 1940-cı ildə ləğv edilmiş latın qrafikalı əlifba bərpa olundu. 22 avqust 2012-ci il tarixində 4 böyük türk dövləti – Azərbaycan, Türkiyə, Qazaxıstan və Qırğızıstan “Türk Şurası” çərçivəsində vahid türk bayrağı qəbul etdilər. Bayraq üzərində Qırğızıstanın (günəş), Azərbaycanın (səkkizguşəli ağ ulduz), Türkiyənin (Ağ aypara) və Qazaxıstanın (Göy rəng) rəmzləri öz əksini tapdı.

Suveren türk dövlətlərinin rəhbərləri gənc nəslin intellektual hazırlığı məsələlərinə və “linqva franka” rolunu layiqincə oynaya biləcək “universal türkcənin” yaradılmasına xüsusi diqqət yetirir və hesab edirlər ki, məhz bu dəyərlər bütün suveren türk ölkələrini “Vahid Turan” birliyinə aparmağa xidmət edəcək əsas amillərdir.

Ədəbiyyat

1. Kilibli Rifat. Diwan Luğat at-Turktin başındaki makale //Türkiyat Mecmuası. 527 s.
2. Баскаков Н. А. Тюркизмы в восточно-славянских языках. М.: 1974.
3. Добродомов И. Г. Некоторые вопросы изучения тюркизмов в русском языке // Вопросы лексики и грамматики русского языка. М.: 1967. с. 364—374.
4. Наделяев В.М., Насилов Д.М., Тенишев Э.Р., Щербак А.М., Боровкова Т.А. Дмитриева Л.В., Зырин А.А., Кормушин И.В., Летягина Н.И., Тугушева Л.Ю. Древнетюркский словарь. Ленинград: Наука, 1969, 686 с.
5. Махмуд ал-Кашгари. Диван Лугат ат-Турк / З-А. Ауэзова М.. Алма-Ата: Дайк-Пресс, 1288 с., 2005

6. Червонная Светлана. Пантюркизм и панисламизм в российской истории // Отечественные записки. 2003, № 5, с.152-166,
7. Яццева В.Н., Виноградов В. А. Лингва франка // Лингвистический энциклопедический словарь. М.: Советская энциклопедия, 1990, 267 с.

UOT 81

Azərbaycan dilinin regional ünsiyyət vasitəsi kimi potensial perspektivləri

*Yusibova Gülxar Firqət qızı
Mingəçevir Dövlət Universiteti*

Obyektiv səbəblərlə əlaqədar türk dünyasında bütün türkdilli xalqlar üçün səlis şəkildə anlaşılan universal türk dilinin formalaşdırılması ideyasının həyata keçirilməsi son dərəcə ləng templərlə baş verir. Bu aşağıdakı amillərlə əlaqədardır. Birincisi, tarixən Orta Asiyada yaşayan türklər Qafqazda, İranda və Kiçik Asiyada yaşayan türklərdən fərqli olaraq daha çox Rusiyanın mədəni, o cümlədən bədii-linqvistik təsiri altında olmuşlar. Eyni zamanda Orta və Mərkəzi Asiya türkləri əxlaqi-mənəvi dəyərlər və dünyagörüşü baxımından patriarxal ənənələrə daha çox bağlıdırlar və təbii olaraq vesternizasiya elementləri sözügedən regionda özünü passiv şəkildə büruzə verir. İkincisi, Orta Asiya türklərinin istifadə etdiyi türkcə leksik və morfoloji baxımdan daha mürəkkəb struktura malikdir, slavyan, İran, Əfqanıstan, Pakistan dillərinin söz və ifadələri ilə zəngindir, bununla da “Qərbdə” (Azərbaycan, İran, Türkiyə) yaşayan türklərin ləhcələrindən kəskin şəkildə fərqlənir. Lakin Qərbdə yaşayan türklər-azərbaycanlılar, Anadolu və Rumeli türkləri, İraq türkmənləri, Krım tatarları, bir qayda olaraq heç bir çətinlik çəkmədən öz ənənəvi dialektlərində və ləhcələrində danışdıqda belə çox asanlıqla biri birilərini başa düşürlər. Bununla da “Qərb türkcəsinin” Azərbaycan, Anadolu və Rumeli dialektlərinin təbii şəkildə biri birinə qarışması və üzvi şəkildə biri birini zənginləşdirməsi prosesi baş verir. Şimali Azərbaycanın, İran Azərbaycanı və Türkiyə ilə sıx və sarsılmaz sosial-iqtisadi, ictimai-mədəni və siyasi əlaqələrini nəzərə alaraq əminliklə demək olar ki, bu qarşılıqlı bir prosesdir və mütləq şəkildə dövrün, tarixi şəraitin iqtisadi, siyasi və mədəni tələblərinə cavab verir. Qərb türklərinin regional inteqrasiyasında aparıcı rol Azərbaycan türkcəsinə mənsubdur. Çünki son illərdə dinamik şəkildə dəyişən və inkişaf edən Azərbaycan Qafqaz-İran-Türkiyə kimi kompakt türkdilli arealda “ən cazibədar və perspektivli aktor” kimi çıxış edir. Oğuz dilləri qrupuna daxil olan Azərbaycan dili Altay dilləri ailəsinin cənub-qərbi türk dilləri qoluna mənsub olmaqla, qıpçaq arealına daxil olan dillərə mənsub cizgiləri də özündə ifadə edir. Morfoloji strukturuna görə Azərbaycan dili aqlyutinativ (lat. aqlyutinatio – yapışmaq – sözlərə müəyyən şəkilçilərin və sözlərinin yapışdırılması ilə formalaşdırılan dil) və sintetik dildir. Leksik və fonetik cəhətdən müxtəlif tarixi dövrlərdə fars və ərəb dillərinin təsiri altında olmuşdur. Obyektiv səbəblərlə əlaqədar XX əsr ərzində Azərbaycan yazısı dörd dəfə dəyişikliyə məruz qalmışdır 1922-ci ildə Səməd ağa Ağamalı oğlunun rəhbərliyi altında komissiya ərəb əlifbasından latın qrafikalı əlifbaya keçidi həyata keçirməyə başladı, 1929-cu ildə başlanmış bu proses 1939-cu ildə dayandırıldı və kiril qrafikalı əlifbaya keçildi. 1958-ci ildə isə Azərbaycan dilinin spesifik tələbatlarını ödəmək üçün kiril qrafikalı əlifbada dəyişikliklər edildi. 1991-ci ildə isə Azərbaycan dilinin əlifbası yenidən latın qrafikalı yazı sisteminə keçdi. Müasir əlifba əsasən türk dilinin orfoqrafik normalarına maksimum oxşar idi [4. s. 17-34].

Bu gün azərbaycanlılar ərəb əlifbasından (İran), latın əlifbasından (Azərbaycan) və kiril əlifbasından (Rusiya, Dağıstan) istifadə edirlər.

Azərbaycan dili Azərbaycanda və Rusiyada dövlət dili statusuna malikdir. Əsrlər ərzində Azərbaycan dili İranda, Şərqi Anadoluda, Kürdüstanda, Cənubi Qafqazda və Cənubi Dağıstanda etnoslararası ünsiyyət dili kimi təzahür etmiş, ticarət-iqtisadi münasibətlərin formalaşdırılmasına xidmət etmişdi. Onun transregional təsir qüvvəsi regionun Rusiya, İran və Osmanlı imperiyası

tərəfindən bölüşdürülməsindən sonra zəifləmiş və rus, fars, türk linqvistik faktorları süni şəkildə Azərbaycan dilinin sıxışdırılmasına qarşı yönəldilmiş, bir qayda olaraq bu üzdnəraq tədbirlər zorakı üsullarla həyata keçirilmişdir.

Bu gün Azərbaycan dilinin təmsil olunduğu areala Azərbaycan, İran (Qərbi və Şərqi Azərbaycan, Zəncan, Qəzvin, Həmədan, Qum, Gilan, Kürdüstan, Mazandaran, Xorasan, Tehran, Məşhəd və s.), İrak (Kərkük), Gürcüstan (Marneuli, Dmanisi, Bolnisi, Qardabani), Rusiya (Dağıstan – Dərbənd, Tabasaran, Rutul, Kizlyar), Əfqanıstan, Ukrayna, Türkiyə (Qars, İqdır, Ərzurum), Qazaxıstan, Türkmənistan, Özbəkistan, Qırğızıstan daxildir. Dağlıq Qarabağ münaqişəsinin başlanmasına qədər bu areala, həmçinin Ermənistan daxil idi. Azərbaycan dilinin müasir linqvistik coğrafiyası sübut edir ki, zamanın sərt sınaqlarından çıxmış bu dil, bu gün də qloballaşma və regionallaşma şəraitində yeni iqtisadi-siyasi və dini-mədəni inkişaf templərinə əsaslanaraq transregional ünsiyyət vasitəsi olmaqda iddialıdır [2, s. 110-113].

İranda 79 milyon əhalidən 30 milyonu, Azərbaycan Respublikasında 9 milyon nəfər, Dağıstanda 600 min nəfər, Kərkükdə 800 min nəfər, Şərqi Anadoluda 200 min nəfər Azərbaycan dilini ana dili hesab edir. Hələ 1836-cı ildə Rusiyada dərc olunmuş “Qafqazda Rusiya mütləklərinin mənzərəsi” adlı məqalədə deyilirdi: “Şirvanda Azərbaycanda istifadə olunan hakim dil, adəti üzrə bizdə tatar dili adlanan türkmən dilidir... Zaqafqaziya “türki” adlanan bu dil, xoş və melodik olması ilə seçilir. Bura onun asanlıqla öyrənilməsinə əlavə etsək, onun Zaqafqaziya, fransız dilinin Avropada məşhur olması qədər geniş yayılması təəccüblü görünməz”. Məşhur rus yazıçısı Aleksandr Bestujev-Marlinskiyin (1797-1837) məlumatına görə “Zaqafqaziya ölkəsinin tatar dili türk dilindən fərqlənir və Avropada fransız dili kimi, onunla Asiyanın bu başından o başına keçmək olar” [3, s. 127-135].

İngilis dilli ensiklopediya olan “İranika” Azərbaycan dilini “Azeri Turkish” (azəri türkcəsi), yaxud sadəcə “Azəri” adlandırır [1, s. 251-255.]. Bu belə bir tarixi faktın ifadəsidir ki, Azərbaycan dili əsrlər boyu “ümumtürk” mahiyyəti kəsb etmişdir.

1922-ci ildə SSRİ-nin təşkili ilə Cənubi Qafqaz regionuna rus dili daha intensiv şəkildə nüfuz etməyə başladı. Əslində bu proses Türkmənçay müqaviləsindən sonra, regionun Rusiya imperiyasının nəzarəti altına keçməsi ilə eyni vaxta başlamışdı. Lakin XX əsrin əvvəllərinə qədər regionda yaşayan əhalinin böyük bir hissəsinin savadsız olması, iqtisadi-mədəni inteqrasiya və inkişaf prosesində aktiv şəkildə təmsil olunmaması ilə əlaqədar rus dili regionda etnoslararası ünsiyyət vasitəsi rolunu layiqincə yerinə yetirə bilmirdi. Azərbaycan Demokratik Respublikasının fəaliyyəti dövründə, daha sonra Azərbaycan Sovet Sosialist Respublikasında yaradılmış “savadsızlığın aradan qaldırılması” (likbez) üzrə irimiqyaslı proqramlar regionda rus dilinin “linqva franka” mövqeyini möhkəmləndirməyə başladı. 1939-cu ildə Azərbaycan yazısının kiril qrafikalı əlifbaya keçirilməsi, əslində Azərbaycan dilinin etnoslararası ünsiyyət vasitəsi rolunu minimuma endirmək məqsədi güdüdü. Lakin Azərbaycan dili universal ünsiyyət vasitəsi kimi öz mövqələrini uzun müddət itirmədi. Buna misal olaraq II Dünya müharibəsinin tərkib hissəsi olan Böyük Vətən müharibəsinin ilk mərhələsində Qafqaz xalqlarının nümayəndələrindən ibarət əlahiddə hərbi hissələrin – batalyonların, polkların və diviziyaların yaradılmasını göstərmək olar. Bu hərbi-strateji zərurət ondan irəli gəlirdi ki, Qafqaz xalqlarının çoxu üçün Azərbaycan dilində ünsiyyət yaratmaq hərbi əməlləri və komandaları başa düşmək daha asan və məqbul idi.

XX əsr ərzində iki dəfə siyasi müstəqillik əldə etmiş Azərbaycanda Azərbaycan dilinin inkişafı və statusu ilə əlaqədar vacib və düşünülmüş qərarlar qəbul edilmişdir. 1918-ci il may ayının 28-də Cənubi Qafqazın cənub-şərq hissəsində Şərq xalqlarının tarixində ilk dəfə olaraq yaradılmış Azərbaycan Xalq Cümhuriyyətinin həyata keçirdiyi ilk tədbirlərdən biri “Dil haqqında” Qanunun qəbul edilməsi idi. ADR-in II hökumətinin 1918-ci il 27 iyun tarixli iclasında qəbul olunmuş “Dil haqqında” Qərara görə, o zaman türk dili, yaxud “azəri türkcəsi” adlanan Azərbaycan dili dövlət dili elan olundu [5, s. 34-35].

1991-ci ildə Azərbaycan ikinci dəfə siyasi müstəqillik əldə etdikdən sonra, AXCP-nin iqtidarı dövründə 1992-ci ilin dekabrında Azərbaycan Respublikasının parlamenti “Dövlət dili haqqında” Qanun qəbul etdi. Bu qanuna görə dövlət dili “Azərbaycan türkcəsi” adlandı.

12 noyabr 1995-ci il tarixində ümumxalq səsverməsi yolu ilə qəbul olunmuş müstəqil Azərbaycan Respublikasının ilk konstitusiyasının I Bölməsinin I Hissəsinin 21-ci Maddəsində “Azərbaycan Respublikasının dövlət dili Azərbaycan dilidir” müddəası öz əksini tapdı. Layihəsi Ümummilli lider Heydər Əliyev tərəfindən yaradılmış Müstəqil Azərbaycan Respublikasının Konstitusiyasında dövlət dilinin məhz Azərbaycan dili elan edilməsi müdrik şəxsiyyətin siyasi uzaqgörənliyinin nəticəsi idi. Ümumiyyətlə, XX əsrdə “Azərbaycan siyasi millətinin” təşəkkülü və formalaşması ilə əlaqədar dövlət dilinin rəsmi statusunun təyin edilməsi həmişə son dərəcə incə siyasi məsələ kimi təzahür etmişdir. Azərbaycanın polietnik məkan olması ilə əlaqədar dövlət dilinin, ayrıca götürülmüş milli çoxluğun dili kimi deyil Azərbaycanda bərqərar olmuş vətəndaş cəmiyyətinin vahid linqvistik statusu kimi təsdiq edilməsi məqbul sayılır. Bu status, bu gün Azərbaycanda uğurla həyata keçirilən multikulturalizm siyasətinin fundamental prinsiplərinə də uyğun gəlir. Məhz belə uzaqgörən siyasətin məntiqi nəticəsi kimi, Azərbaycan dili bu gün intensiv regionallaşma prosesində universal ünsiyyət vasitəsi kimi özünün müasir intibah dövrünü yaşayır.

Qeyd etmək lazımdır ki, müasir dövrdə Azərbaycan dilinin geniş diapazonda təmsil olunması, ilk növbədə iqtisadi kontekstdə təzahür edən hadisədir. XXI əsrin əvvəllərindən Azərbaycanın ümummilli lideri Heydər Əliyevin həyata keçirdiyi mütərəqqi iqtisadi siyasətin məntiqi nəticəsi olaraq Şimali Qafqaz, Cənubi Azərbaycan, Şərqi Gürcüstan, Türkiyə sürətlə regional inteqrasiyaya cəlb olunur. Beləliklə, Azərbaycan dili yenidən böyük bir iqtisadi sferada universal ünsiyyət vasitəsi kimi təmsil olunmağa başlayır. Azərbaycanda neft və qeyri-neft sektorlarının inkişafı, irimiqyaslı regional iqtisadi, ticarət və nəqliyyat layihələrinin həyata keçirilməsi Azərbaycan dövlətinin regional və beynəlxalq miqyasda iqtisadi-siyasi nüfuzunu artırmaqla yanaşı Azərbaycan dilinin qloballaşma prosesində regional ünsiyyət vasitəsi kimi potensial imkanlarının təsdiq olunmasına yol açır.

Ədəbiyyat

1. Javadi H. Burrill K. Azerbaijan x. Azeri Turkish Literature // Encyclopædia Iranica, 1988
2. Keith Brown, Sarah Ogilvie. Concise encyclopedia of languages of the world, 2009
3. Михайлов М. С. К вопросу о занятиях Лермонтова “татарским” языком // Тюркологический сборник. Т.1. М.; Л.: Изд-во АН СССР, 1951.
4. Ширалиев М. Ш. Азербайджанский язык // Языки мира: Тюркские языки. М.: 1996.
5. Шнирельман В. А. Войны памяти: мифы, идентичность и политика в Закавказье / Рецензент: Л. Б. Алаев. М.: Академкнига, 2003, 592 с.

UOT 82.0:001. 12/18

Qloballaşma və Azərbaycan ədəbiyyatı

Babazadə Ayna Çingiz qızı
Mingəçevir Dövlət Universiteti

Qloballaşma prosesi ilə bağlı olaraq, müasir dünya ədəbiyyatının aparıcı tendensiyaları müəyyən qədər dəyişmiş, forma və məzmun yenilənmələri olmuşdur. Azərbaycan ədəbiyyatı da dünya ədəbiyyatının bir qolu olaraq qlobal ideyaların bir daşıyıcısıdır. Qloballaşmanın başladığı dövr – XX əsr Azərbaycan ədəbiyyatının dünya ədəbiyyatı ilə çulğalanmasının ən bəhrəli dövrüdür. Dünya realizm və romantizm ədəbiyyatının ən qiymətli incilərini Azərbaycanda Hüseyn Cavid, Məhəmməd Hadi, Cəlil Məmmədquluzadə, Mirzə Ələkbər Sabir və b. yaratmışdı.

Qloballaşma şəraitində Azərbaycan ədəbiyyatı qarşısında da bir sıra problemlər dayanır. Önemli olan həmin problemlərin xalqımızın əsrlər boyu qoruyub saxladığı, yaratdığı söz sənəti incilərinə xələl yetirmədən həll etməkdir. Əsas məqsədlərdən biri Azərbaycan ədəbiyyatının

mənzərəsini əks etdirmək, çağdaş dünya ədəbiyyatında gedən proseslərin, mövcud cərəyan və təmayüllərin milli düşüncədə təzahürünü, eyni zamanda qloballaşma şəraitində ədəbiyyatda milli istiqamətlərin qorunmasını təmin etməkdir.

Qloballaşan dünyada əsas məsələlərdən biri də ədəbiyyatda qarşılıqlı mübadilənin baş verməsidir. Qarşılıqlı mübadilə olmayanda birtərəfli inkişaf yarımçılığa səbəb olur. Qarşılıqlı fikir-ideya mübadiləsi, bəzən də müqayisələr inkişafa, mübariz olmağa səsləyərək yazıçını şövqə gətirir.

Dünya ədəbiyyatına öz töhfələrini vermiş Azərbaycan ədəbiyyatı ümumtürk, ümumşərq ədəbiyyatının tərkib hissəsi olaraq, bu ədəbiyyatların qloballaşmasında mühüm rol oynamışdır. İstər Azərbaycan klassik ədəbiyyatının, istərsə də müasir Azərbaycan ədəbiyyatının nümayəndələrinin: Nizami, Füzuli, Qazi Bühranəddin, Mirzə Fətəli Axundov, Hüseyn Cavid, Səməd Vurğun, Rəsul Rza, Bəxtiyar Vahabzadə, Ramiz Rövşən və b. əsərlərində dünyasevərlik, bəşəriyyətçilik ideyaları ən yüksək poetik kamilliklə öz əksini tapmışdır. Azərbaycan ədəbiyyatı özünün elə bir qlobal düşüncə ənənəsini yaratmışdır ki, bu ənənə əsasında onun sonrakı inkişafı üçün də geniş perspektivlər açılır. Azərbaycan şeir dili, bədii düşüncəsi, insanın və dünyanın təkinə varma qüdrəti, dünya mədəniyyəti ilə qaynaqlanma Ramiz Rövşən poeziyasında o səviyyəsindədir ki, düşünürsən, haçansa dünya xalqlarının seçimləri insan dramının lirikasını əslindən oxumaq üçün bu dili öyrənməyə istək duyacaqlar...

Qloballaşmanın demək olar ki, təşəkkül vaxtından - XX əsrin əvvəllərindən dünya bədii fikrinin estetikasına güclü təsir etməyə başlayan modernləşmə qloballaşmanın daha böyük vüsət tapdığı müasir dövrümüzdə həmin ədəbiyyatın forma, məzmun və dünyagörüşünün bütün qatlarında strukturlaşır, bədii sənətin əsas prinsiplərini müəyyən edən yaradıcılıq sisteminə, aparıcı tendensiyasına çevrilir [2, 17].

Çağdaş ədəbiyyatın bir qolu olan ədəbi tənqid müasir dünya ədəbi proseslərindəki dinamikani, qarşılıqlı ilgilərin səmərəliliyini, faydalılığını, bu proseslərdəki əsas yönələri də öyrənməli və milli ədəbiyyatın dünya ədəbiyyatı ilə qoşa addımlamasını, daha doğrusu, onun içində özünü necə hiss etməsini diqqətdə saxlamalı, bu ədəbiyyatın balansında oxucu meylinin və zövqünün istiqamətlənməsinə yardımçı olmalı, bunları stimullaşdırmalıdır.

Qloballaşmada əsas məsələlərdən biri milliləşmə ilə universallaşmanın birgə olaraq bir harmoniya yaratmasıdır. Milliliklə beynəlmilik arasında münasib bir formanın tapılması, belə bir harmoniyanın yaranması dünya ədəbiyyatının da inkişafına səbəb olan əsas zəminlərdən biridir. Harmoniyanın hər zaman qorunması vacibdir. Belə ki, ədəbiyyat milliləşdikcə qloballaşmalı, qloballaşdıqca da milliləşməlidir. Müasirləşməyin, çağdaşlaşmanın da yeganə metodu budur. Əks halda ədəbiyyat antik, çox primitiv təsir bağışlayar. Çünki milli köklərə, dəyərlərə malik olmayan ədəbiyyat və ya əksinə universallaşmayan ədəbiyyat da heç bir maraq doğura bilməz.

Qloballaşma eyni zamanda bütövləşmək deməkdir. Ədəbiyyat yalnız milliləşmə və universal dəyərlərə malik olmaqla qlobal dünya inkişafının əsas istiqamətlərindən birini təşkil edir. Qloballaşma dövründə ədəbiyyatın çağdaşlaşması vacib elementlərdən biri olduğu üçün artıq bu amil bir ənənə halını almışdır. Qlobal düşüncə və ümumbəşəriyyət ənənəsi bu gün də milli ədəbiyyatımızda yetəri qədər güclüdür. Dünyada baş verən dəyişikliklər, qlobal problemlər hər bir sənət sahibi kimi bədii söz sənətinin nümayəndələrini də yaxından düşündürür və onlar qlobal problemlərə əsərlərində birbaşa və ya dolaylı yol ilə münasibət bildirirlər.

Qloballaşan dünyada milli mədəniyyəti qorumaqla, qərbləşmədən, amerikanlaşmadan da müasirliyə, universallığa nail olmaq olar. Qloballaşma mənəvi dəyərlərdən keçmək, zəngin tarixi irsdən imtina etmək deyil. Bəzən yanlış olaraq qeyd edirlər ki, qloballaşma –qərbləşmə, qərbləşmə də modernləşmədir. Sanki qərbləşmədən, avropalaşma zehniyyətinə malik olmadan modernləşmək, yəni müasirləşmək olmur. Halbuki bu mümkün deyil, qərbləşmədən də müasirləşmək olar. Bu amil ədəbiyyatda da əsas məsələlərdən biridir.

Rahid Xəlilov “Qloballaşma və müasir ədəbiyyatın fəlsəfi-estetik problemləri” kitabında ədəbiyyatda çağdaşlaşma prosesinə münasibət bildirərək yazır: “Ədəbiyyat da özünün janr-ideya inkişafında, poetik dünyaduyarlığında yeniliklərin tətbiqini həyata keçirmədən – çağdaşlaşmadan keçinə bilmir. Ədəbiyyat qeyd etdiyimiz kimi, öz daxili qanunauyğunluğu, intuisiyası ilə daha müasir düşüncə formalarında özünü sınayır. Azərbaycan milli ədəbiyyatı özünün bütün tarixi

inkışafı boyu janr və ideyaca, üslub, obraz, xarakter yaratma sənətkarlığına görə daim müasirləşməyə can atmış, çağdaşlaşmasının klassik ənənəsini yaratmışdır. Nizami, Nəsimi, Vaqif, Aşıq Ələsgər, Mirzə Fətəli Axundov, Hüseyn Cavid, Cəfər Cabbarlı, Rəsul Rza, Bəxtiyar Vahabzadə, Anar, Elçin, Ramiz Rövşən, Çingiz Abdullayev və b. sənətkarlarımız öz dövrünün, demək olar ki, “modern kompleksinə” tam yiyələnmiş yeni janrlardan, üslublardan ustalıqla istifadə edən və ən müxtəlif bədii formaların yenilərini yaratmağa qadir yaradıcılarıdır. Məhz onların sayəsində milli bədii ədəbiyyatın inkişafının ayrı-ayrı dövrlərində ümumşərq klassik ədəbiyyatının, yeni çağ dünyaya ədəbiyyatının bütün ədəbi formaları – məsnəvidən verlibrə, komediyayadək azərbaycanlaşır” [2,30].

Azərbaycanın mənəvi-siyasi mövqeyinin ləyaqətlə qorunmasında ədəbiyyat nümayəndələrinin də üzərinə böyük bir vəzifə düşür. Yazıçılardan daha çox Anarın adını qeyd edə bilərik. O, hər zaman olduğu kimi bu gün də Azərbaycanın milli-siyasi mövqeyini ləyaqətlə qorumaq missiyasını davam etdirir. Azərbaycançılıq ənənəsinə sadıq qaldığını istər çıxışlarında, istərsə də əsərlərində bir daha sübut edir.

Azərbaycan ədəbiyyatının seçmə nümunələrinin beynəlxalq dillərə tərcümə olunması, nəşri və xarici ölkələrdə yayılması mühüm amildir. Əsərləri bir çox xarici dillərə tərcümə olunan və dünya mətbuatında dərc olunan bir çox şair və yazıçılarımızın adlarını qeyd edə bilərik. Azərbaycan ədəbiyyatından Türkiyədə daha çox öyrənilən – Bəxtiyar Vahabzadənin yaradıcılığıdır. Qadın yazarlarımızdan Əzizə Cəfərzadənin də adını qeyd edə bilərik. Yazıçının əsərləri dünyanın bir çox dillərinə tərcümə olunmuşdur. Türkiyədən Pərvanə Bayram adlı elmi tədqiqatçı Əzizə xanımla bağlı geniş araşdırma apararaq monoqrafiya yazmışdır. Hazırda bir Misir tədqiqatçısı da Əzizə Cəfərzadə əsərlərinin ərəb dilinə tərcüməsi ilə məşğuldur. Belə bir addımların atılması mənəvi-intellektual qloballaşma proseslərində də Azərbaycanın gerçək bir iradəyə, seçkiliyini qorumaq və inkişaf etdirmək mədəniyyətinə malik olduğunu daha bariz şəkildə təsdiq edir.

Ədəbiyyat

1. Aslanova R. Qloballaşma və mədəni müxtəliflik. Bakı: Elm, 2004, 264 səh.
2. Xəlilov R. Qloballaşma və müasir ədəbiyyatın fəlsəfi-estetik problemləri. Bakı: Qoliaf-Grup QSC, 2010, 165 səh.
3. Xəlilov R. Qloballaşma və Türk sivilizasiyası. Bakı: Çaşıoğlu, 2005, 152 səh.
4. Xəlilov R. Qloballaşma və harmoniya fəlsəfəsi. Bakı: Elm, 2005, 48 səh.

UOT 008:39;008:351.858

Qərb və İslam mədəniyyətləri inteqrasiyası

*İsmayilova İlhamə Şubay qızı
Mingəçevir Dövlət Universiteti*

Hər sahədə olduğu kimi, müasir dövr mədəniyyət sahəsi də qloballaşmanın vacibliyini ortaya qoyur. Mədəniyyət sahəsində qloballaşma dünya mədəni dəyərlərinin yeni formada təşəkkülüdür. Mədəni əlaqələrin inteqrasiyası dünya xalqları arasında ünsiyyət yaradır. Bunun əsasında isə xalqların bir-birinə yaxınlaşması baş verir. Azərbaycanda dünya ədəbiyyatına və mədəniyyətinə maraq həmişə olub. Deməli, mədəniyyət sahəsində qloballaşmanın tarixi bizdə yeni deyil. Əvvəl Avropa Mədəniyyət Nazirlərinin Bakı toplantısı, sonra İslam Təşkilatlarına üzv olan ölkələrin mədəniyyət nazirlərinin toplantısının keçirilməsi onu sübut edir ki, Azərbaycan mədəniyyətlərarası dialoqun mərkəzinə çevrilir. Təsadüfi deyil ki, 2009-cu ildə Bakı İslam Mədəniyyətinin Paytaxtı statusunu aldı.

islam müxtəlif millətləri bir-birinə yaxınlaşdırmağa, mədəniyyəti inkişaf etdirməyə və dünyada kamil bir mədəniyyətin, elmin əsasını qoymaq üçün müsbət elementləri səfərbər etməyə qadirdir.

Görkəmli alim Nizami Cəfərovun fikirləri də maraq doğurur. Onun fikrincə Türk xalqları qloballaşan dünyaya parçalanmış halda deyil, yalnız monolit bir bütöv olaraq inteqrasiya edə bilər ki, bu həm türk dünyasının, həm də dünyanın etnik-mədəni harmoniya maraqlarına cavab verir [7].

Türk xalqlarının əqidə və inanc cəhəti ilə İslam mədəniyyətinə söykəndiyi məlum məsələdir. İslam mədəniyyətinə qarşı dünyada münasibət bir mənalı deyil, ancaq görkəmli Qərb mütəfəkkirləri istər islam dini, istərsə də islam mütəfəkkirləri haqqında çox dəyərli fikirlər söyləmişlər. Əbdussəməd Purnəzminin yazmış olduğu “Alimlərin nəzərində İslam Peyğəmbərinin siması” kitabında Qərb və Şərq alimlərinin Quran və İslam peyğəmbəri haqqında yazılmış 63 kitaba istinad etmiş, 58 Qərb mütəfəkkirinin islam dini və peyğəmbərimiz haqqında müdrik fikirlərini qeyd etmişdir. Bu kitabda Qərb mütəfəkkirlərindən M.Savari, Müsyö Qabryel, Vill Dorant, Bernart Şou, Jan Jak Russo, Karl Marks, Qustav Levon, Göte və s. fikirləri toplanmışdır. Kitabdən bəzi fikirlərlə tanış olaq. İngilis Qadin yazıçı Karen Arnestronq qeyd edir: “Məhəmməd nümunəvi bir şəxsiyyət kimi bizə mühüm dərslər öyrədir, həmin dərslər təkcə müsəlmanlar üçün deyil, eləcə də avropalılar üçün də əhəmiyyətlidir...Bu gün biz iğtişəşlərlə dolu dünyamızda belə bir addım atacaq insanlara möhtacıq”. Volter Qurani-Kərimi ingilis dilindən tərcümədə oxuduqdan sonra qeyd etmişdir ki, belə əqli, sadə bir dinin dünyanın böyük bir hissəsini öz nüfuzu altına almamağı çox çətindir. Məşhur rus yazıçısı Lev Tolstoy isə islam peyğəmbərini bəşəriyyətə misilsiz xidmət göstərən islahatçı adlandırır [3, 85].

İslam tarixində misilsiz xidmətlər göstərmiş Əli Talib oğlu haqqında da qərb alimləri və yazıçıları, çox qiymətli fikirlər söyləmişlər. Bunlardan Edvard Braun, Fuad Cordaq, Karli, Tomas Karlaylın, Mixayil Nueym, Volter, Baron Karlovo, Qabriel Dangiri, Corc Cordan və başqalarını göstərmək olar. Filosof Şibli Şumeyyilin fikirləri maraq doğurur. O, Avropanın adından danışaraq bütün Qərbin Əliyə möhtac olduğunu bildirir: “Əbu Talib bizim əsrimizdə elə bu gün Kufə məscidində minbərə qalxsaydı, görərdi ki, məscid Avropanın böyükləri və görkəmli adamları ilə doludur. Hamı gələrdi və öz ruhlarını onun bilik dolu dənizindən sirab etmək üçün buraya toplaşardı” [5, 75].

Psixoloji cəhətdən məlum məsələdir ki, hər bir xalq öz içərisindən çıxmış mütəfəkkirə daha çox etibar edir və inanır. Biz elə Avropa mütəfəkkirlərinin fikirlərindən istifadə edərək Qərbdə islam dininə qarşı düzgün münasibəti formalaşdırma bilirik. İslam dini ən yüksək mədəniyyəti özündə ehtiva edir, Qurani-Kərim isə bütün bəşəriyyətə ünvanlanmış sonuncu səmavi kitabdır.

Ədəbiyyat

1. Qurani-Kərim. Bakı: 1991
2. Abbasov M. Mədəniyyət siyasəti və milli-mənəvi dəyərlər. Bakı: 2008, 440 səh
3. Əbdussəməd Purnəzmi. Alimlərin nəzərində İslam Peyğəmbərinin siması. Bakı, 2010, 145 səh.
4. Hüseynov İ., Əfəndiyev N. Xarici ölkələrdə mədəni fəaliyyətin təşkili. Bakı: 2008, 205 səh.
5. Hüseynoğlu S. Həzrət Əli və dünya ədəbiyyatı. Bakı: 2001, 280 səh.
6. Rüstəmov Y. Fəlsəfə. Bakı: 2007, 470 səh.
7. Cəfərov.N. Mədəniyyətlərin inteqrasiyası. “Ədəbiyyat” qəz., Bakı, 2016, № 42-43
8. Tahirli A. Hacıbəyli qardaşlarının nigarançılığı. “Ədəbiyyat” qəz., Bakı, 2016, № 44-45

İbtidai siniflərdə sintaksisin tədrisində şagirdlərin nitq bacarıqlarının inkişafı

*Abbasova Gülnar Adil qızı
Mingəçevir Dövlət Universiteti*

Elm və texnikanın sürətlə inkişaf etdiyi qloballaşan müasir dünyada nitq inkişafı təkmilləşməyə ehtiyacı olan daimi bir prosesdir. Nitq inkişafı üzrə planlı, perspektiv, məqsədyönlü iş uşaq məktəbə gəldiyi ilk gündən başlayır. Bu baxımdan da ölkəmizdə əsas ağırlıq ibtidai siniflərdə Azərbaycan dili dərslərinin üzərinə düşür. Azərbaycan dilindən öyrədilən hər bir mövzu və ya hər hansı dil faktı bilavasitə şagirdlərin nitq inkişafı ilə əlaqələndirilməlidir.

İbtidai siniflərdə Azərbaycan dilindən nitq bacarıqlarının inkişafı ilə bağlı ən maraqlı və perspektiv bəhslərdən biri də sintaksisdır. Cümlə, cümlədə sözlərin əlaqəsi, söz birləşmələri məqsəd və intonasiyaya görə cümlənin növləri, cümlə üzvləri və s. mövzuların tədrisi nitq bacarıqlarının inkişafı baxımından çox əlverişlidir. Nitq bacarıqlarının inkişafı üzrə aparılan işlərin sintaksis elementləri ilə əlaqələndirilməsi şagirdlərin təfəkkürünün inkişafına kömək edir. Qloballaşma şəraitində şagirdlərin şəxsiyyət kimi formalaşmasında təfəkkürün inkişafı çox mühüm amildir.

İbtidai siniflərdə nitq bacarıqlarının inkişafı üzrə aparılan işlərin istiqaməti çoxdur: nitqin səs mədəniyyəti üzrə iş, lüğət üzrə iş, cümlə qurmaq vərdisləri üzrə iş, ədəbi tələffüz və rəbitəli nitq üzrə işlər, üslubi çalışmalar və s. bura daxildir. Nitq inkişafı üzrə yuxarıda göstərdiyimiz bu istiqamətlərin, demək olar ki hamısı, ələlxüsus cümlə qurmaq, ədəbi tələffüz və rəbitəli nitq vərdislərinin inkişafı üzrə aparılan işlər sintaksis elementlərinin tədrisi ilə daha sıx bağlıdır.

İbtidai siniflərdə keçilməsi nəzərdə tutulan hər bir sintaksis mövzu nitq bacarıqlarının inkişafı üzrə işin bu və ya digər istiqaməti ilə sıx bağlı olur.

Cümlə ilə şagirdlər praktik şəkildə I sinifdən tanış olurlar. Mətdən cümlələri seçmək, onların sərhəddini müəyyənləşdirmək. Cümləni sözlərə ayırmaq, verilmiş sözlərdən cümlələr düzəltmək, cümlədə sözlərin sayını və sırasını müəyyənləşdirmək və s. kimi işlər cümlə haqqında ilk real təsəvvürlərin yaranmasına səbəb olur. Sonrakı prosesdə şagirdlər buraxılmış sözləri əlavə etməklə cümlələri tamamlayır, suallar əsasında cümlələri kəskinləşdirir, müəyyən mövzu üzrə və ya verilmiş suallara cavab şəklində özü müstəqil cümlələr qurur, qurulan cümlələrin sxemini tərtib edir və ya sxemlər əsasında cümlələr düzəldir və s. Bütün bunlar bir tərəfdən cümlə anlayışının formalaşmasına kömək edir, digər tərəfdən də şagirdlərin cümlə qurmaq vərdislərinin inkişafına səbəb olur. Cümlə anlayışının ilk formalaşdırılması prosesində tək, seriya və sujetli şəkillər əsasında aparılan işlər, şagirdlərin ailələri, sevdikləri oyunlar, başlarına gələn və ya şahidi olduqları maraqlı əhvalatlar əsasında mətn, hekayə, nağıl tərtib etmələri də nitq inkişafı baxımından çox əhəmiyyətlidir.

Cümlə anlayışının formalaşdırılması ilə əlaqədar aparılan işlər praktik xarakter daşmalı və nitq inkişafı ilə paralel aparılmalıdır. Cümlə üzərində iş apararkən cümlədə sözlərin düzgün sıralanması məsələsinə də diqqət verilməlidir. Mübtədanın əvvəldə, xəbərin sonda işlədilməsi, təyin edən sözün təyin olunan sözdən əvvəl gəlməsinə, mübtədəyə aid olan sözlərin mübtədadan əvvəl, xəbərə aid sözlərin isə xəbərdən əvvəl gəlməsinə və s. diqqət yetirilməlidir.

Cümlə anlayışının formalaşdırılması üçün tədricən cümlənin bitmiş fikir bildirməsi, cümlənin intonasiya cəhətdən də bitmiş olması, bitmə intonasiyasının xüsusiyyəti, yəni cümlənin sonuna doğru səs tonunun alçalması və bitməsi, cümlələr arasında fasilələrin gözlənilməsi praktik şəkildə şagirdlərə mənimsədilməlidir. Cümlə dilin bütün xüsusiyyətlərini özündə cəmləşdirən, birləşdirən ən vacib ünsiyyət vahididir. Rəbitəli nitqin inkişafı da bilavasitə cümlə ilə bağlıdır, çünki rəbitəli nitq cümlələrdən əmələ gəlir. Düzgün və rəngarəng cümlələr qurmağı bacarmadan aydın, rəvan rəbitəli nitqə yiyələnmək mümkün deyildir. Cümlə anlayışının formalaşdırılması prosesində cümlədəki sözlər arasında əlaqəni müəyyənləşdirməyin də böyük əhəmiyyəti vardır.

Cümlədə sözlər arasındakı əlaqələrin müəyyənləşdirilməsi söz birləşmələri, söz birləşmələri ilə cümlə arasındakı oxşar və fərqli cəhətləri anlamaqda da şagirdlərə kömək edir. Cümlə və söz

birləşmələri anlayışlarını şagirdlərə anlatmaq üçün ən faydalı yollardan biri cümlə ilə söz birləşmələrinin müqayisəli tədrisidir. Bu müqayisə elə təşkil olunmalıdır ki, şagirdlər oradan aşağıdakı nəticələri çıxara bilsinlər. Belə müqayisənin aparılmasında Venn diaqramından istifadə faydalıdır.

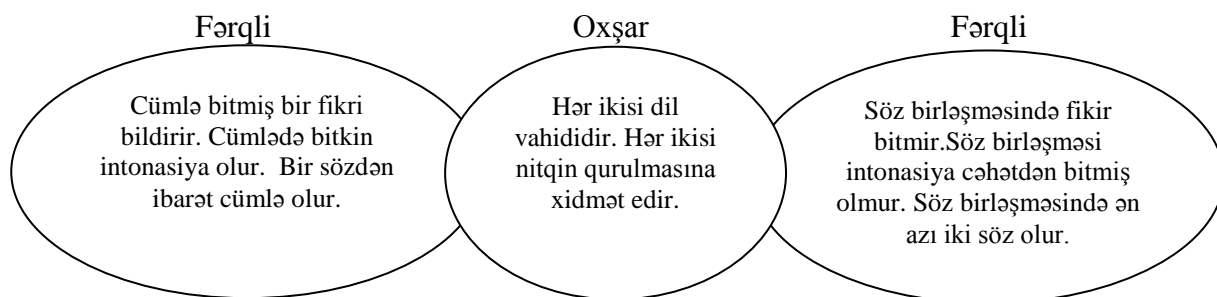

Şəkil 1. Venn diaqramı

Cümlə və söz birləşmələri anlayışlarının formalaşdırılmasında şagirdlərin diqqəti həm cümlədəki, həm də söz birləşmələrindəki sözlərin arasındakı əlaqənin mahiyyətinə cəlb edilməlidir. Şagirdlərə praktik şəkildə anladılmalıdır ki, məsələn, hər cüt sözün birləşməsinə söz birləşməsi demək olmaz. Əgər söz birləşməsindəki sözlər arasında məntiqi əlaqə yoxdursa, onlar müəyyən bir gerçəkliyi ifadə etmirsə, onu söz birləşməsi adlandırmaq olmaz. Məsələn, sərin su, sərin hava demək olar. Çünki bu gerçəkliyi ifadə etdiyi üçün bunların arasında məntiqi əlaqə vardır. Lakin sərin kitab, sərin od demək olmaz. Ona görə ki, bu gerçəkliyi ifadə etmir, bu sözlər arasında məntiqi əlaqə yoxdur. Bunları daha aydın başa salmaq üçün müqayisədən istifadə etmək yaxşı fayda verir: dəmir qapı-dəmir hava; isti hava-isti qapı; su qabı-su yarpağı və s. Bütün bu məsələlərin mənimsədilməsi bir tərəfdən cümlə və söz birləşmələrinin mahiyyətini, qrammatik təbiətini praktik şəkildə anlamağa kömək edir, digər tərəfdən də, şagirdlərin düzgün, dolğun söz birləşmələri və cümlələr qurmaq vərdişlərini inkişaf etdirir.

Azərbaycan Respublikası prezidentinin “Dövlət dilinin tətbiqi işinin təkmilləşdirilməsi haqqında ” fərmanında qeyd olunur ki, “Azərbaycan respublikasının onillik inkişaf yolunun təcrübəsi göstərir ki, digər sahələrdə olduğu kimi , ana dilimizin öyrənilməsi və tətbiqi sahəsində də hələ görüləsi işlər çoxdur. Ölkəmizin orta və ali məktəblərində Azərbaycan dilinin müasir dünya standartlarına, milli-mədəni inkişaf tariximizin tələblərinə cavab verən tədrisi işinin təkmilləşdirilməsinə ehtiyac vardır.” Bu baxımdan da deməliyik ki, cümlə və söz birləşmələri anlayışlarının formalaşdırılması prosesində nitq inkişafı ilə əlaqədar ibtidai siniflərin Azərbaycan dili dərsləklərində verilmiş çalışmalarla yanaşı, cümlə və söz birləşmələri anlayışlarının formalaşdırılması prosesində şagirdlərin nitqini inkişaf etdirmək baxımından əhəmiyyətli olan digər iş növlərindən də istifadə etmək lazımdır.

1. Şəkillərlə iş prosesində nitq inkişafı üzrə aparılan işlər.
2. Verilmiş sözlərdən cümlələrin qurulması.
3. Verilmiş söz birləşmələrindən cümlələrin qurulması.
4. Suallar vasitəsilə cümlələrin genişləndirilməsi.
5. Verilmiş mövzu üzrə cümlələrin qurulması və ya kiçik hekayələrin düzəldilməsi.
6. Verilmiş və ya şagirdlər tərəfindən düzəldilmiş cümlələrdə sözlər arasındakı əlaqənin müəyyənəşdirilməsi.
7. Verilmiş sxem əsasında söz birləşmələrinin düzəldilməsi
8. Verilmiş sözlərdən söz birləşmələrinin düzəldilməsi və həmin birləşmələrdən bir neçəsinin cümlələrdə işlədilməsi.
9. Verilmiş sözlərə söz qoşmaqla söz birləşmələrinin düzəldilməsi
10. Verilmiş söz birləşmələrinin hərəsinin bir cümlədə işlədilməsi.
11. Yanaşı verilmiş söz birləşmələri və cümlələrin fərqləndirilməsi.

12. Söz birləşmələri və cümlələr yanaşı verilir. Onlardan hansının bitmiş fikir bildirməsinin göstərilməsi.

13. Qarşı-qarşıya verilmiş söz birləşmələrinin məna fərqi izah edilməsi və onların hər birindən bir cümlənin düzəldilməsi və s.

Əlbəttə, cümlə və söz birləşmələri anlayışlarının formalaşdırılması ilə bağlı nitq inkişafı üzrə aparılan işlər yuxarıda dediklərimizlə məhdudlaşa bilməz. Azərbaycan Respublikasının Prezidenti cənab İlham Əliyevin 9 aprel 2013-cü il tarixində "Azərbaycan dilinin qloballaşma şəraitində zamanın tələblərinə uyğun istifadəsi və ölkədə dilçiliyin inkişafına dair Dövlət Proqramı haqqında" sərəncamında Azərbaycan dilinin zənginləşməsi və tədqiqi imkanlarının genişləndirilməsi istiqamətində aparılan işlərin yeni səviyyəyə yüksəldilməsi tələb edilir. Qabaqcıl müəllimlərimiz bu məqsədlə daha səmərəli, faydalı iş növlərindən istifadə edirlər ki, bu da şagirdlərin nitq və təfəkkürünün inkişafına əhəmiyyətli kömək göstərir.

Ədəbiyyat

1. Balıyev H. Müasir Azərbaycan dilindən sintaktik bəhsi üzrə metodik göstəriş. Bakı: 1987
2. Həsənov M. Azərbaycan dili sintaksisinin tədrisində qarşıya çıxan çətinliklər. Bakı: Maarif, 1987
3. Kərimov Y. Ana dilinin tədrisi metodikası. Bakı: Naşir, 2003
4. Ümumtəhsil məktəblərinin I-IV sinifləri üçün fənn kurikulumları. Bakı: Təhsil, 2008

UOT 008:39;008:351.858

Millilik və ümumbəşəriyyətin vəhdəti olan multikultural Azərbaycan mədəniyyəti

*Qurbanova Gülnarə Qorxmaz qızı
Mingəçevir Dövlət Universiteti*

Müasir dövrdə qloballaşma problemi tarixilik və müasirlik baxımından bütün dünya xalqlarına və onlara məxsus mədəniyyətlərə xas olan bir problemdir. Azərbaycan xalqının əsrlər boyu sadıq qaldığı milli-mənəvi dəyərlər türk-müsəlman mədəniyyətindən başqa, həmçinin ümumbəşəri mədəniyyətinin də ayrılmaz tərkib hissəsidir. Avropa və Asiya ərazində yaşayan türkdilli xalqların zəngin və çoxəsrlik tarixi var. Onlar hər bir dövrdə dünya mədəniyyətinə böyük töhfələr verərək onu zənginləşdirmişlər. Türk xalqlarının mədəniyyətləri, o cümlədən Azərbaycanın milli mədəniyyəti nəsillərdən-nəsillərə ötürülmüşdür. Xalqımız bu özünəməxsus milli-mənəvi dəyərlər əsasında tərbiyə almış, bu mənəvi dəyərlər xalqımızda vətənə sədaqət hisslərini gücləndirmişdir. Azərbaycan xalqı digər xalqlardan nəinki zəngin mədəniyyətinə, incəsənətinə, ədəbiyyatına görə həmçinin nəsildən-nəsilə ötürülərək qoruyub saxlanılan milli və mədəni dəyərlərə görə də fərqlənir. Qonaqpərvərlik, böyüklərə hörmət, vətənə sevgi kimi mənəvi dəyərlər bütün türk xalqlarına məxsus olan mənəvi dəyərlərdir. Türkdilli xalqların, eləcə də Azərbaycan xalqının mədəniyyəti, ədəbiyyatı XX əsrdə çox keşməkeşli yol keçməsinə baxmayaraq, bu yol həm də çox şərəfli bir yol olmuşdur. Bu və ya digər milli, eləcə də mənəvi dəyərləri qoruyub gələcək nəsillərə ötürmək hər bir türk vətəndaşının başlıca borcudur. Bildiyimiz kimi illər boyu xalqımıza məxsus zəngin mənəviyyətimizi, mədəniyyətimizi, ədəbiyyatımızı bir-birindən ayıraraq parçalayaraq, milliliyin qarşısını almaq cəhdləri çox güclü olmuşdur. Sovet hakimiyyəti dövründə dini bayramlarımızı xalqın yaddaşından birdəfəlik silməyə çalışsalar da buna nail ola bilməmişlər. Sovet hakimiyyəti bütün türk dünyasına məxsus Novruz bayramını xalqın yaddaşından silə bilməmişdir. Bütün qadağalara baxmayaraq hər bir ailə gizli şəkildə öz ailəsində hər il bu bayramı qeyd edirdi. Sovet hakimiyyəti həmçinin ədəbiyyat sahəsinə də zərbə endirmişdir. Ədəbiyyatımızın istedadlı

nümayəndələrinin bəziləri güllələnmiş, bəziləri isə uzaq ellərə sürgün olunmuşlar. Lakin bununla onlar heç nəyə nail ola bilməmişlər. Hal-hazırda bu şair və yazıçıların adları hörmətlə anılır. Əsərləri gənclər tərəfindən sevilə-sevilə oxunur. Sovet imperiyası dağıldıqdan bir müddət sonrakı ictimai-siyasi vəziyyət və xalqımızın müxtəlif imkanlardan istifadə edərək dünya mədəniyyəti ilə daha da sıx əlaqələr qurması nəticəsində ədəbiyyatımız və mədəniyyətimiz daha da çox inkişaf edərək çiçəklənməyə başladı. Müstəqillik əldə etdikdən sonra dünya ölkələri Azərbaycan ədəbiyyatının bir sıra nümayəndərini, həmçinin türk dünyasının incisi olan “Kitabi Dədə Qorqud” dastanını tanıdı. Milli və ümumbəşəri dəyərlərin vəhdətinin Azərbaycan mədəniyyətinin zənginləşməsi və inkişafında əvəzsiz rolu olmuşdur. Azərbaycan mədəniyyətinin daxili strukturundakı milli və ümumbəşəri dəyərlər onun əsas hissəsini təşkil edir [3].

Xalqımızın tarixən formalaşdırdığı və göz bəbəyi kimi qoruduğu milli-mənəvi dəyərlər zəngin xəzinə hesab olunur. Ümumbəşəri mədəniyyətin tərkib hissəsi olan Azərbaycan milli mədəniyyəti ümumdünya mədəniyyətinə qloballaşmanın təsiri ilə inteqrasiya olunmağa başladı. İqtisadi, mədəni, ictimai və siyasi sahələrin vəhdəti prosesi bəşəriyyətin bütövləşməsi prosesi ilə eynilik təşkil edir. Milli və mənəvi dəyərlərin milli və ümumbəşəri kontekstdə öyrənilməsi olduqca önəmli bir məsələdir. Hal-hazırda Azərbaycan cəmiyyətində tolerantlıq, multikulturalizm və ümumbəşəri vəhdət ideyası, mədəniyyətlərarası dialoq önəmli yer tutur. Azərbaycan bütün dünyada tolerant və multikultural dövlət kimi tanınır.

Azərbaycan ədəbiyyəti milli və ümumbəşəri bir mədəniyyətdir. Haqlı olaraq qeyd olunmalıdır ki, Azərbaycan mədəniyyəti təkcə Azərbaycan dövlətinin ərazisində onun siyasi-ideoloji nəzarəti altında yaranmamışdır, ümumiyyətlə hər bir xalqın mədəniyyəti nə qədər müxtəlif sosialsiyasi, mənəvi-ideoloji, mədəni mühit, yaxud regionlarda təzahür etsə də, etnik tipologiyasın görə vahid, bütöv bir hadisədir [2]. Yaşayış yerindən asılı olmayaraq dünyanın istənilən yerində yaşayan bütün azərbaycanlılar milli və ümumbəşəri Azərbaycan mədəniyyətinin daşıyıcılarıdır. Dünyanın istənilən yerində yaşayan azərbaycanlılar yaşadıkları ölkədə Azərbaycan mədəniyyəti yüksək səviyyədə nümayiş etdirilər. Azərbaycan xalqına yad olan kəlimələrdən biri “millətçilik və kosmopolitizm”dir. Mədəniyyətdə ümumbəşərilik dedikdə milli yaradıcılığın zirvəsində dayanaraq xüsusi əhəmiyyətə malik olan dəyərlərin məcmusu başa düşülür. Əsrlər boyu formalaşaraq təkrar olunmaz mənəvi keyfiyyətlərə malik olan Azərbaycan xalqının milliliyi unudaraq ümumbəşərilikə xidmət etmək ideyası aqlasızdır. Çünki Azərbaycan xalqı əslər boyu həmişə sübut etmişdir ki, o, milliliyinə sadıq olan xalq olub və olacaqdır. Heç bir zaman düşmənin təsiri altına düşməyib. Əgər düşmənin təsiri altına düşən bir xalq olsaydıq, Qarabağ uğrunda, torpaqlarımızın bütövlüyü uğrunda bu qədər əzmlə mübarizə aparmazdıq. Bütün bəşəriyyət üçün də faydasız olan proseslərdən biri hər hansı bir mədəniyyətin millətçiliyə, eləcə də beynəlmillətçiliyə, kosmopolizmə meyilliyidir. Lakin bütün bunlar xalqımıza xas olmayan fikirlərdir. Müstəqillik illərində Azərbaycan xalqının bir millət kimi özünü təsdiqləmək üçün lazım olan mədəni-mənəvi mühit yarandı. Beləliklə, milli yiyəlik hissəyə sahib, dövlətin bu günü və sabahı üçün məsuliyyət hissi yaşayan azərbaycanlı obrazının formalaşması dövrü başladı. Müstəqillik əldə etdikdən Azərbaycan xalqının öz milli və mənəvi köklərinə qayıdışı dövrü başladı. Müstəqillik illəri xalqın milli ruhuna uyğun həyat və düşüncə tərzinin formalaşması illəridir. Çünki 70 il Sovet imperiyası əsarətində olarkən Azərbaycan xalqı öz zəngin keçmişindən uzaqlaşdırılmışdır. Lakin müstəqillik qazandıqdan sonra ümumbəşəri və milli-mənəvi dəyərlərin sintezinə nail olmaq istiqamətində möhtəşəm addımlar atıldı. Müstəqillik dövründə günü-gündən inkişaf edən Azərbaycan milli mədəniyyəti, dilinin sərbəstliyi və mənəvi tərəqqisi üçün geniş imkanlar yarandı. Müstəqillik əldə etdikdən sonra cənab Heydər Əliyevin səyi nəticəsində Azərbaycan dili dövlət dili elan olundu. Azərbaycan xalqı öz mədəniyyəti ilə həmişə başqa mədəniyyətlərə mütərəqqi təsir göstərmişdir. Dünya mədəniyyətinin tərkib hissəsi kimi ümumbəşəri mənəvi dəyərlərin yaranmasında Azərbaycan xalqı digər xalqlarla birgə iştirak edir.

Müasir qloballaşma dövründə ümumbəşəri dəyərlər universal mənəvi sərvətlərə çevrilmişlər. Azərbaycan mədəniyyətinin müxtəlif sahələri olan elm, fəlsəfə, əxlaq, ədəbiyyat və incəsənət, təhsil bəşəriyyətin mənəvi sərvətləri kimi dünya mədəniyyətinə inteqrasiya olunur. Dünya mədəniyyətinə inteqrasiyası həm milli məzmun kəsb edir, həm də ümumbəşəri universal yönümü ilə fərqlənir.

Azərbaycan məhz milli-etnik tərkibi, mədəniyyətlərin müxtəlifliyi ilə, müxtəlifliyin vəhdəti ilə fərqlənən spesifik mədəni sivilizasiya məkanıdır. Bu faktı Azərbaycan ərazisində yaşayan çoxsaylı xalqlar sübut edir. Belə məlum olur ki, bəşəriyyətin universal mədəniyyətinə də öz töhfəsini verən, milli özünəməxsusluğu və təkrar olunmazlığı ilə fərqlənən Azərbaycan milli mədəniyyəti müxtəlif mədəniyyətlərin xüsusiyyətlərini özünə qəbul edir. Bu isə öz növbəsində milli və ümumbəşəri dəyərlərin qarşılıqlı nüfuz etməsi prosesi Azərbaycan mədəniyyətinin günü-gündən zənginləşməsinə səbəb olur [1]. Ölkəmizdə yaşayan milli azlıqlara heç bir təzyiq göstərilir, əksinə onların tarixi keçmişinə, mədəniyyətlərinin özünəməxsusluğuna dövlət səviyyəsində qayğı göstərilir. Onlar Azərbaycan ərazisində sərbəst şəkildə yaşayır, azərbaycan vətəndaşlarına məxsus bütün imtiyazlardan sərbəst şəkildə istifadə edirlər. Dövlətimiz həmişə ərazisində yaşayan çoxsaylı xalqlara dövlət qayğısı göstərir. Bu çoxsaylı xalqlar sərbəst şəkildə öz dillərindən istifadə edirlər, bununla bağlı onlara heç bir təzyiq göstərilir. Çoxsaylı xalqların nümayəndələri azərbaycancanlılarla bərabər ali təhsil müəssisələrində təhsil alırlar. Humanizm sisteminə əsaslanan hər bir milli azlıqların dəyərləri haqqında təsəvvürlər həm ölkə daxilində, həm də başqa xalqlar və mədəniyyətlər arasında dostluq, qarşılıqlı anlaşma, bərabərlik, qarşılıqlı etimad, qarşılıqlı hörmətə zəmin yaradır. Bu prosesin əsas məqsədi insanları bütün bəşəriyyətin maraqları naminə hərəkət etməyə və düşünməyə yönəltməkdir [4].

Ədəbiyyat

1. Aslanova R. XXI əsr: yeni mədəniyyət məkanına inteqrasiya. Bakı: Nurlan, 2007, 439 s.
2. Aslanova R. Qloballaşma və mədəni müxtəliflik. Bakı: Elm, 2004, 263 s.
3. Əliyev H. Müdrik fikirlər. İkinci kitab. Bakı: Azərbaycan, 2009, 468 s.
4. Əliyev H. Türk dünyası yazıçılarının III qurultayında nitq // Heydər Əliyev və mədəniyyət. Üçüncü (Birincicild). 1969-1987, 1993-1996. Bakı: Nurlar, 2008, 561 s.

UOT 82,0; 001,92; 82,0; 061,22

Xanımana Əlibəylinin yaradıcılığında vətənə məhəbbət, insana sevgi hisslərinin təsviri

*Ağakışiyeva Səadət Arif qızı
Mingəçevir Dövlət Universiteti*

Qloballaşma dövründə, dünyaya inteqrasiya etdiyimiz bir zamanda qarşımızda duran ən böyük vəzifələrdən biri vətənimizi dünyaya tanıtmadır. Bunun üçün ilk növbədə vətənimizi sevən, onun hər bir qarış torpağına sahib çıxan vətəndaşların yetişməsi vacibdir. Humanist cəmiyyətin yaranmasında incəsənətin, ədəbiyyatın mühüm rolu var. Musiqi, rəqs, şeir və başqaları insanlarda mərhəmət, sevgi hisslərini alovlandırır, onları cəmiyyətə yararlı bir şəxs kimi formalaşdırır.

Dilsiz bir körpənin eşitdiyi ilk səs, nəğmə ana laylasıdır. Körpə bu gözəl nəğmənin sədalari altında uyuyur, şirin yuxuya gedir. Kiçik yaşlı uşaqlar isə ana və ataları tərəfindən söylənilən şeirlərlə şeirə, sənətə maraq duyurlar.

Uşaqlara vətəninə, elinə, insanları sevməyi uşaqlara ata- anası ilə bərabər oxuyub öyrəndikləri uşaqlar üçün yazılmış şeirlərin, hekayələrin, tamaşaların çox böyük rolu var.

Uşaqlar üçün yazıb-yaratmaq çox çətin və məsuliyyətli bir işdir. Uşaq kimi düşünmək, uşaq kimi yaşamaq, hadisələrə münasibət bildirmək sənətkardan böyük istedad və səbir tələb edir.

Azərbaycan ədəbiyyatında uşaqlar üçün yazıb-yaradan sənətkarlarımız çox olmuşdur. Onların önçüsü Abdulla Şaiqdir. Ədəbiyyatımızda Abdulla Şaiqdən sonra uşaq ədəbiyyatının ən dəyərli nümayəndələri İlyas Tapdıq, Teymur Elçin və Xanımana Əlibəylidir. XX əsr uşaq ədəbiyyatının nümayəndəsi olan Xanımana Əlibəyli yeganə sənətkardır ki, bütün yaradıcılığını uşaqlara həsr

etmiş, ömrünün sonuna kimi yalnız uşaqlar üçün yazıb- yaratmışdır. İxtisasca həkim olan Xanımananı poeziyaya və uşaqlara olan sevgisi onu ikinci təhsil almağa vadar etmiş və o, Azərbaycan Dövlət Universitetinin filologiya fakültəsində müəllim ixtisasına yiyələnmişdir. Beləliklə, Xanımana Əlibəyli bir şairə kimi tanınmağa başlamışdır. Onun sənətdəki fəaliyyətinə görə bir sıra mükafatlara layiq görülmüşdür. Əsərlərindəki humanizm, vətənpərvərlik ideyalarının təbliğinə görə 1998-ci ildə Ümummilli lider Heydər Əliyev tərəfindən “İlin qadını” mükafatına layiq görülmüşdür.

Akademik Bəkir Nəbiyev Xanımana Əlibəylinin yaradıcılığına çox yüksək dəyər vermiş və ona həsr etdiyi bir yazısında qeyd etmişdir ki, Xanımananın əsərləri uşaqlarda vətənə məhəbbət, insan əməyinə sevgi, təbiət gözəlliklərinə vurğunluq, ataya, anaya, müəllimə, ümumiyyətlə, bütün insanlara hörmət, özündən kiçiklərə qayğı, mehribanlıq, dostluqda dəyanət, kamil insan üçün yad olub onun ləyaqətinə kəsir gətirən eybəcər hallara nifrət kimi çox gərəkli duyğular aşılrayır, şair bütün bunları öz kiçik sevimlilərinin qavrayış tərzinə uyğun əlvan bədii təsvir və ifadə vasitələri ilə təqdim edirdi. Onun kiçik yaşlı qəhrəmanları böyük mənəvi dəyərlərin daşıyıcılarıdır. Xanımana onların bu yüksək keyfiyyətlərini bəzi müəlliflərin yazılarında olduğu kimi çağırış və şüar şəklində yox, uzun-uzadı nəsihətlərlə deyil, məhz obrazların özlərinin psixoloji durumundan çıxış edərək yığcam, lakonik, yüksək dərəcədə təbii və inandırıcı göstərirdi [1, 9].

Humanizmin əsas meyarlarından sayılan elm, təhsilin önəmini Xanımana öz şeirlərində dönə-dönə vurğulayaraq, uşaqlara məktəbi, müəllimləri sevməyi aşılarmışdır. Onun “Məktəb yolu” şeiri bu qəbildəndir:

Bir yol var ki, dünyada,
onu getmirsən hədər.
Həmişə düşür yada-
Qoca olana qədər.
Bax, uşaqla doludur-
Bu yol, məktəb yoludur [1, 74].

Dünyadakı bütün yolların əzəli, başlanğıcı məktəb yolu olduğunu şeirində qeyd etməklə gələcəyin nicat yolunun məhz təhsildə, elmdə olduğunu, bu yolu addımlamağın hədər getmədiyini körpə fidanların yaddaşına bədii boyalarla əbədi həkk edir. Gələcəyi öz çiyinlərində daşıyacaq bu günün körpələrini elmə, təhsilə bu cür incə milizmlərlə çağırış yalnız və yalnız Xanımana Əlibəyli yaradıcılığına məxsusdur. Yuxarıda qeyd etdiyimiz fikirlər XIX-XX əsr maarifçilərinin dünyagörüşünün davamı kimi səslənir.

Xanımana Əlibəyli yaradıcılığı uşaqlarda vətənə məhəbbət, doğma yurda bağlılıq hisslərini oyadır, onlara vətəninin hər bir qarış torpağını sevməyi, onu qorumağı aşılrayır. Xanımana uşaqların yaş və anlaq səviyyələrinə uyğun ifadə və bədi təsvir vasitələri seçir. Heyvanların və çiçəklərin dili ilə bu gözəllikləri onlara çatdırır:

Mən yurdumun qızıyam, yanağı qırmızıyam.
Çəmənləri bəzərəm, dildən-dilə gəzərəm [1, 80].

Xanımana iynəboyu şeirlərində, bəzən bir neçə sətirdə məhz uşaqlar üçün doğma lövhələr yaradır, balacaların həmişə bənzəməyə çalışdıqları, bir çox hallarda yamsıladıqları böyüklərlə, həmçinin heyvanlarla münasibətlərinə dair onların yaddaşında silinməz izlər buraxan mənzərələr yaradır, işıqlı sabahlara səsləyir.

Xanımana Əlibəyli uşaqlarda yalnız məsumluğu, təmizliyi görmür, o, uşaqlarda olan bəzi mənfi xüsusiyyətləri də (yalançılıq, paxıllıq, gopçuluq və s.) görür və onların məktəbdə, ailədə-ümumilikdə cəmiyyətdə tərbiyə olunmasını istəyirdi. O, bunu uzun uzadı nəsihətlərlə etməyi məsləhət bilmirdi. Xanımana istəyirdi ki, valideynlər, müəllimlər uşaqlara nəyin doğru, nəyin yanlış olduğunu deməsin. Doğru və yanlış uşaqlar görərək özləri müəyyən etsinlər. Sənətkarın “Qonaq gəlin”, “Yalançı xəstə”, “Yalançı pəhləvan”, “Yalançı” və b. şeirlərində insana xas mənfi keyfiyyətlər ustalıqla verilmişdir. Ədib öz şeirlərində, poemalarında, dram əsərlərində əsasən tülkünün, ilbizin timsalında yalançılıq, hiyləgərlik, ikiüzlülük kimi keyfiyyətləri göstərmişdir. Məsələn, “Qonaq gəlin” şeirində ilbizin timsalında yalançı insanlar ifşa olunur.

Ona belə cavab yazdıq:
“Yalançılıq bir azardır,
Təki geniş olsun ürək,
Çıx bayıra, səni görək!” [1, 107]

Xanımana Əlibəylinin “Balaca həkim” adlı miniatür poemasında humanizm duyğusu, insanlara qayğı, məhəbbət hissləri incə boyalarla əks olunmuşdur. Əsərin qəhrəmanı kiçik qız həmişə evlərində ana nəvazişini, qayğısını görmüş, onun xəstələrinə də öz övladı kimi necə səfəqlə yanaşdığını müşahidə etmişdir. Balaca qızcıqaz da evlərində öz “xəstəxanasını” yaratmışdır. Balaca qızcıqaz kuklalarının hər birinin ayrıca qayğısına qalır, onları müalicə edirdi. Əməyinin bəhrəsini gördükdə bundan çox şad olurdu.

Sağ qoluma bağladım
Tez aypara nişanı,
Yavaşca qucaqladım
Atı, fili, dovşanı
Qoydum divanın üstə.

.....
Təkcə darıxdım yaman,
Saydım düz ona qədər,
Verdiyim dava-dərman
Gördüm, getməyib hədər [2].

Bu kiçik şeir parçasında əslində, bu gün hər birimizin görmək istədiyimiz həkimlərin prototipi yaradılmışdır.

Xanımana Əlibəylinin yaradıcılığı dibsiz bir ümman kimidir. Biz nə qədər dərinə getsək də sonu gəlmir. Sənətkarın yaradıcılığı mövzu rəngarəngliyi və zənginliyinə görə ona müraciət edən hər bir kəsə yol göstərir.

Ədəbiyyat

1. Əlibəyli Xanımana. Seçilmiş əsərləri. Bakı: Avrasiya press, 2008, 239 səh.
2. https://az.wikipedia.org/wiki/Xanımana_Əlibəyli

UOT 82

Qloballaşan cəmiyyətin inkişafında ədəbiyyatın rolu

*Novruzova Səbinə Bəlohər qızı
Mingəçevir Dövlət Universiteti*

Müasirlik ədəbi ənənələrimizin mühüm xarakterik cəhətidir. Ədəbiyyatda müasirlik və tarixilik eyni axarda irəliləyə bilər. XIX əsrin sonu XX əsrin əvvəllərində dramaturgiya bu istiqamətdə əsas aparıcı janr səviyyəsinə qalxmışdır.

“Nadir Şah” faciəsi ilə Nəriman Nərimanov ədəbiyyatımızda tarixi faciənin əsasını qoydu. Bu tarixi faciənin yaranmasında bir çox amillərin mühüm rolu olmuşdur. Nəriman Nərimanov Nadir Şah surəti ilə özünün müasir, ictimai fikirlərini ifadə etmək üçün tarixi şəxsiyyəti ictimaiyyət qarşısına çıxarmağa müvəffəq olmuşdur. Bir sözlə müasir mövzunu, tarixi keçmişə aparmaqla, tarixilik və müasirliyin sintezini yaratmaqla, bir çox gerçəkliyi öz müasirlərinə çatdırmağa nail olmuşdur. Yazıçı tarixi hadisələri müasir dövrün tələbləri və vəzifələri baxımından mənalandırırdı. Yoxsul xalq kütləsi içərisindən çıxmış Nadir Şah elə islahatlar haqqında düşünürdü ki, bu islahatların xalqa faydası olsun.

Bundan başqa Azərbaycan ədəbiyyatında müasirlik baxımından ədəbiyyatımıza yeniliklər gətirən yazıçılardan biri də Cəfər Cabbarlı olmuşdur. Yazıçının “Od gəlini”, “Sevil”, “Almaz” kimi yazdığı əsərləri dövr üçün yeni məzmunlu əsərlər idi. Bu əsərlərdə həm tarixilik, həm müasirlik özünü göstərməkdə idi. Bu cür əsərlər müxtəlif mövzularda yazılsa da, öz ideya məzmunu ilə zamanla səsleşən, müasir bir əsərdir. Hər iki şəkildə tarixə müraciət edən ədib, bu və ya digər mənada müasir dövr üçün əhəmiyyətli olan fikirlərini, oxucuya keçmiş dövr fonunda verir.

Bu əsərlərlə yanaşı, H.Cavidin “İblis” əsərində, S.Vurğunun “Həyat fəlsəfəsi” şeirində, C.Məmmədquluzadənin “Anamın kitabı” pyesində də dövrümüzə səsleşən fikirlər öz əksini tapır. Bəşəriyyəti narahat edən suallara “İblis”in, “Zəhrabəyim” ananın timsalında cavab verilir. H.Cavid “İblis” əsəri ilə bəşəri ideyaları, “İblis”in timsalında insanlara çatdırır:

- Bən tərək edərim sizləri əlan nəmə lazım!
Heçdən gələrək, heçliyə olmaqdayım azim.
İblis nədir?
- Cümlə xəyanətlərə bais...
Ya hər kəsə xain olan insan nədir?
- İblis... [2, s. 104]

S.Vurğunun yazdığı şeirlər öz əlvanlığı, rəngarəngliyi ilə seçilir. Onun insanın fəlsəfi düşüncəsi ilə bağlı yazdığı şeirlər öz əhəmiyyətini saxlamaqdadır. Şairin “Həyat fəlsəfəsi” şeirindəki fəlsəfi fikirlər öz aktuallığını qoruyur:

Quşlar qatar-qatar ellərdən keçər,
Bəşər nəsil-nəsil dünyadan köçər.
İnsanlıq gah zəhər, gah şərbət içər...
Əzəldən belədir hökmü zamanın
Düynlü bir sirri var asimanın!

Göründüyü kimi ədəbiyyatımızda, bütövlükdə insan problemi üzərində düşünülür və dünyanın gələcəyi üçün narahatlıq doğuran məsələlər təhlil olunur.

C.Məmmədquluzadənin “Anamın kitabı” əsərindəki hadisələr Zəhrabəyim surətinin üzərində mərkəzləşir. Zəhrabəyim vətəni təmsil edən “Ana” obrazıdır. Sonda bütün hadisələr Zəhrabəyim surətinin üzərində mərkəzləşir. Oğullar bir-birilə dil tapa bilmirlər. Bu ananı kədərləndirir. Bacıları Gülbahar isə qardaşlarının halına acıyır, kitabları günahkar bilir. Buna görə də, o bütün kitabları yandırır və ananın vəsiyyətini oxuyur [3, 437]. “Anamın kitabı” rəmzi addır. Bu əslində vətənin kitabıdır. Kitabda ata öz övladlarına “Ana” ətrafında birləşməyi vəsiyyət edir. Əslində bu vəsiyyəti ilə o “Vətən”in ətrafında birləşməyi nəzərdə tutur. C. Məmmədquluzadənin yaradıcılığının əsasını vətən, dil məsələləri tutur. Ədibin əsərləri müstəqil dövlətimizin daha da möhkəmləndirilməsinə, xalqımızın gələcək inkişaf yoluna işıq salır. Cəmiyyətin davamlı inkişafında bu cür ədəbiyyat nümunələrinin verilməsi, gələcək nəslə vətənin, millətini, dilini sevməyi, qəhrəmanlıq, vətənpərvərlik ruhunda tərbiyə olunmağı aşılayır.

Ədəbiyyat dərslərində bədii əsərlərin oxunması, müxtəlif zövqlərin formalaşmasına, bədii yaddaşın inkişafına təkan vermiş olur. Ənənəvi təlimlə müasir təlimin sintezinin yaradılması, müasir dərslərin qurulması, müasir təhsil sisteminə uyğun aparılır. Müasir dövrdə dram əsərlərini tədris edərkən, yalnız ənənəvi təlim üsullarından deyil, yeni təlim üsullarından da istifadə etmək lazımdır. Çünki, müasir dərslərdə verilən tələblərdən biri də məşğələ zamanı təlimin texniki vasitələrindən geniş istifadə edilməsi ilə əlaqədardır. Təlimin texniki vasitələrindən istifadə etməklə, dram əsərlərinin tələbələrə mənimsədilməsi daha məqsədəuyğundur. Bu üsul, tələblərdə əsəri daha yaxşı qavramağa, qavradıqları hadisələri təhlil etməyə, onlardan nəticələr çıxarmağa, geniş şərait yaradır. Tələblərdə ədəbiyyatın söz sənəti olması barədə, ətraflı fikir formalaşır. Onlarda şifahi və yazılı ədəbiyyat nümunələri vasitəsilə ifadəli oxu, sözə və söz sənətinə münasibət bildirmək formalaşdırılır. Cəmiyyətimiz inkişafdadır və müstəqil dövlətimizin inkişafında gənclərin üzərinə böyük vəzifə düşür. Dövrün tələbi getdikcə dəyişir, yeni-yeni tələblər ortaya çıxır. Qloballaşma şəraitində gənclərin tərbiyələnməsində ədəbiyyatın rolu danılmazdır. Oxunulan hər bir əsərdən nəticə çıxarır, onu həyatda tətbiq etməyə çalışır. Əsərin ideyası müasir dövrün tələblərinə

uyğun olaraq işlənməlidir. Əsərlərdəki surətlərin ictimai baxışlarında, müasir dövrdə mövcud olan sosial problemlər öz əksini tapmalıdır.

Qloballaşma müəyyən mənada milliləşməyə təkan verən bir prosesdir. Təbii ki, tarixi kökü və ənənələri daha zəngin olan xalqlar qloballaşma dövründə üstünlük əldə edirlər. Düşünürəm ki, qloballaşmada milli dəyərlərimizə mənfi mənada o qədər də yüksək təsir olmayacaq. Ədəbiyyatımız, bu zaman layiqli bir inkişaf dövrü yaşayacaq. Azərbaycan ədəbiyyatı təkcə, Çingiz Abdullayevin timsalında dünya ədəbiyyatında özünəməxsus yer tutub. Fikrimcə, gənc nəsil yazarları da, belə bir şəraitdə cəmiyyətimiz üçün lazımi əsərlər yazacaq və dünyaya tanıtacaqlar. Texnologiyanın inkişaf etdiyi bir dövrdə yaşayırıq və ədəbiyyatımızla biz öz milli-mənəvi dəyərlərimizi, tarixi keçmişimizi dünyaya tanıtmalı və inkişaf etdirməliyik.

Ədəbiyyat

1. Əmrahoğlu A. Epik sözün bədii gücü. Bakı: Elm, 2000, 211s.
2. Hüseyn Cavid . Seçilmiş əsərləri. III cild. Bakı: Lider, 2005, 304s.
3. Məmmədquluzadə C. Əsərləri. IV cild. I cild. Bakı: Öndər, 2004, 663 s.
4. Səfiyev A. Azərbaycan dramaturgiyası müasir mərhələdə. Bakı: Ozan, 1998, 276s.

UOT 37.013

Qloballaşan cəmiyyətdə yetişməkdə olan gənc nəslin təhsili, tərbiyəsi və inkişafı

*İsayeva Sevil Mirhəsən qızı
Mingəçevir Dövlət Universiteti*

Təhsil cəmiyyəti gələcəyə aparıcı mexanizmdir. Azərbaycan Respublikasının milli təhsil sistemindəki yeniliklər, cəmiyyətin sosial-siyasi sistemindəki dəyişikliklərlə bağlıdır. Vətəndaş cəmiyyətinin qurulduğu bir dövrdə təhsilin innovasiyaları sahəsində tədqiqatların aparılması, inkişaf etmiş qabaqcıl ölkələrin təhsil sistemində qazanılmış yeniliklərin Azərbaycan təhsil sistemində gətirilməsinin təmin olunması sahəsində işlərin gücləndirilməsi tələb olunur [2].

Tarixdə şəxsiyyətin rolu böyükdür. Ulu öndər Heydər Əliyev ölkənin bütün sahələrində olduğu kimi, təhsilə də sonsuz bir qayğı ilə yanaşar və həmişə deyirdi ki, təhsil sistemimiz müstəqil Azərbaycanın gələcək inkişafını təmin etməlidir.

Cəmiyyətin inkişafı, elmi-texniki tərəqqi, dövlətin inkişaf strategiyası kimi mühüm amillər təhsilin məqsəd və vəzifələrini, təlimin məzmununu, xüsusilə metodları və texnologiyasını yeniləməyə məcbur etmiş, bu yeniləşmə cəmiyyət quruculuğunun fəal amilinə çevrilmişdir [1].

Hazırda digər inkişaf etmiş ölkələrdə olduğu kimi, Azərbaycanda da yeni təlim və texnologiyalardan istifadəyə geniş yer verilir.

Məlum olduğu kimi, ölkədə uğurla həyata keçirilən təhsil islahatlarının əsas istiqamətlərindən biri onun dinamik inkişafının, yüksək keyfiyyətinin yüksəldilməsidir. Təhsildə innovasiyaların tətbiqi bilavasitə keyfiyyətin yüksəldilməsi ilə sıx bağlıdır. “İnnovasiya” termininin mənası latın dilindən tərcümədə yenilik mənasında işlənir. Təhsil sahəsində innovasiya təhsilin məqsədlərinə, məzmununa, təlim və tərbiyənin metod və üsullarına, həmçinin pedaqoji prosesin təşkilinə yeniliyin daxil edilməsini nəzərdə tutur. Təhsildə innovasiyalar şagirdlərdə məntiqi, tənqidi və yaradıcı təfəkkürü formalaşdırmalı, problemlərin həlli və qərar qəbul edilməsi üzrə bacarıqları inkişaf etdirməli, tədqiqatçılıq, həmçinin əməkdaşlıq, diskussiya aparmaq, təhlil, ümumiləşdirmə kimi bacarıq və vərdisləri, özünü və başqalarını qiymətləndirmə qabiliyyəti yaratmalıdır.

Hər bir uşaq fərdi psixo-fizioloji xüsusiyyətlərə, meyl və marağa malikdir. Onları öyrənmək və başa düşmək, onlardakı zəif və qüvvətli cəhətləri görə bilmək, tərbiyə prosesini məqsədyönlü

təşkil etmək lazımdır. Qloballaşan müasir dövrümüzdə təlim-tərbiyə işinin əsas vəzifələrindən biri insanların yüksək, müstəqil düşüncə və fikir sahibi olmalarına, söz və əməl birliyinə riayət etmələrinə nail olmaqdır və bunun üçün müxtəlif təlim-tərbiyə metodlarından, texnologiyalarından istifadə edilir.

Qloballaşan cəmiyyətdə müasirlərimiz olan gənclərdə məntiqi, tənqidi, yaradıcı təfəkkürü, ünsiyyət mədəniyyətini formalaşdırmaq, onları praktik fəaliyyətə real olaraq hazırlamaq üçün istifadə etdiyimiz yeni metodların məqsədini klassik pedaqoji irsimizə söykənərək cilalamalı və bununla kamil insanın, fəal vətəndaşın yetişməsinə şərait yaratmalıyıq. Bu gün biliyi yaddaşa görə deyil, mühakimə yürütmə qabiliyyətinə görə qiymətləndirməli, dəyərləndirməliyik.

Yetişməkdə olan gənc nəslin təhsili, tərbiyəsi, inkişafı bütün dövrlərdə aktual olmuş və insan cəmiyyəti mövcud olduqca aktual olaraq qalacaqdır, çünki onun xalqın, millətin tərəqqisinə yönəldilmiş strateji əhəmiyyəti vardır. Belə ki, təhsil millətin gələcəyini formalaşdıran ən başlıca yoldur [3].

Ölkəmizdə müvəffəqiyyətlə aparılan təhsil islahatının uğur qazanması müəllimin yaradıcı potensialından, peşəkarlıq səriştəsindən, peşəsini ürəkdən sevməsindən, onun çevik pedaqoji təfəkkürlü və humanist yönümlü insan olmasından çox asılıdır. Axı gənc nəslin təhsili, mənəvi tərbiyəsi və inkişafı dənənimizin, bu günümüzün və gələcəyimizin ən vacib məsələsidir.

Bu gün Azərbaycan təhsili Ulu Öndərin siyasi kursunu davam etdirən prezident İlham Əliyevin rəhbərliyi ilə özünün yüksək inkişaf mərhələsini yaşayır və xalqımız bu müqəddəs yolda öz ölkə başçısını daim dəstəkləyir.

Ədəbiyyat

1. Şəxsiyyətin qüdrəti. Bakı: Yazıçı, 2012, 304 s.
2. Heydər Əliyev və müstəqil Azərbaycan. Bakı: 2003
3. Əliyev H.Ə. Mənəviyyat. Mənəvi dəyərlər. Mənəvi tərbiyə. Bakı: Müəllim, 2011, 635 s.

UOT 373.2

Məktəbhazırlıq dövründə uşaqlarla praktik işlərin təşkilinin texnologiyası

*Yunusova Pəhrüzə Məmməd qızı
Mingəçevir Dövlət Universiteti*

Qloballaşma insan kapitalına diqqətin artırılması zərurətini qarşıya qoymuşdur. Bunun üçün bazar iqtisadiyyatı rəqabətlərinə tab gətirə bilən, davamlı insan inkişafının formalaşmasına və inkişafına nail olunması müasir təhsilin qarşısında duran əsas problemlərdən biridir. Bu, ölkə prezidenti cənab İlham Əliyevin “Maddi kapitalı insan kapitalına çevirmək” ideyasından qaynaqlanır ki, bu da ilk növbədə təlim-tərbiyə müəsisələrindən başlayır, səriştəli müəllim əməyinin düzgün təşkilindən, uşaqların şəxsiyyət kimi formalaşdırılmasında pedaqoji, metodiki fəaliyyətindən başlayır.

“Azərbaycan Respublikasında təhsilin inkişafı üzrə Dövlət Strategiyası”nda ölkə prezidentinin 24 oktyabr 2013-cü il sərəncamında deyilir: “İnsan kapitalının inkişafı iqtisadiyyatın qlobal sistemə uğurlu inteqrasiyası və ölkənin beynəlxalq rəqabətdən daha effekti faydalanması prosesində ən mühüm şərtlərdən olub, ölkənin təhsil sisteminin başlıca vəzifəsini təşkil edir” [1].

Təhsil sisteminin qarşısında duran bu başlıca vəzifənin uğurlu həlli üçün təhsilin həyati bacarıqlara əsasən qurulması, yeni pedaqoji texnologiyaların yaranmasını və onlardan səmərəli istifadə olunması son dərəcə vacib hesab olunur. Pedaqoji-psixoloji tədqiqatlar göstərir ki, uşaqlar erkən yaş dövründə daha fəal olurlar. Çünki, insan bütün ömrü boyu qazandığı bilik, bacarıq və vərdişlərin təxminən 70-ni 6 yaşa qədər əldə edir. Bu mühüm cəhəti nəzərə alaraq – uşaqların kiçik yaşlarından əl əməyinə hazırlanması və əl ilə başın birgə fəaliyyətini təmin edə bilən texnoloji əməliyyatların yerinə yetirilməsini təmin edən tapşırıqların yerinə yetirilməsi onların idrak fəallığını

təmin edir. Açıq etiraf etməliyə ki, məktəbəqədər yaş dövründə uşaq dünyanın tədqiqatçısı kimi çıxış edir. Uşaq – qarşı tərəfi daim sayı-hesabı olmayan problemlə suallar qarşısında qoyur. Müəllim bu cəhəti xüsusi nəzərə alması zəruridir. Uşaqların fəallığının artırılması üçün onların təlim məşğələlərində bərabərhüquqlu şəxsiyyət kimi çıxış etməsini təmin etmək lazımdır. Uşaqların istedad və bacarıqları əməli fəaliyyətlərinin təmin olunması şəraitində özünü göstərir.

Texnologiyaların sürətlə inkişafı və yeniləşməsi böyüyən hər bir fərdin bir neçə peşəyə yiyələnməsini tələb edir. İctimai-faydalı əməklə məşğul olan insan texnoloji bacarıqlar sayəsində bazar iqtisadiyyatının yaratmış olduğu rəqabətə dözümlü olur. Elə buna görə də uşaqların gələcəkdə geniş profilli mütəxəssis kimi yetişdirilməsinin təməli məktəbəhazırlıq dövründə qoyulmalıdır. Burada vacib məqsəd uşaqların emal texnologiyalarından müstəqil şəkildə istifadə etmək, onlarda yaradıcılıq qabiliyyətlərinin ahəngdar inkişafına nail olmaqdır.

Texnologiya – hər hansı materialı və ya yarımfabrikantı, məmulatı istehsal etmək üçün istifadə olunan üsul və prinsiplərdən bəhs edən elmdir. Ümumi halda texnologiya, ətraf aləmin öyrənilməsi və müvafiq dəyişikliklərin aparılması, materiallar istehsalı və mənəvi dəyərlər sisteminin formalaşması ilə bağlı insanlar tərəfindən tətbiq olunan elmi və praktik cəhətdən əsaslandırılmış fəaliyyətin məzmunudur. Texnoloji proseslər bacarıqların qazanılması, müvafiq biliklərin mənimsənilməsi ilə şərtlənir. Burada texnologiya fənninin məzmun xəttini təşkil edən emal texnologiyaları, texnika elementləri, məişət mədəniyyəti, qrafika [2] ilə bağlı uşaqları məlumatlandırmaq lazımdır. Uşaqları əməksevərlik ruhunda tərbiyələndirmək üçün onların kağız, karton, təbii materiallarla və bir çox vasitələrdən istifadə etməklə texnoloji ardıcılıqları yerinə yetirmək, məmulatı emal etməyi öyrətmək lazımdır. Emal texnologiyasına yiyələnməklə uşaqlar məmulatın texniki və bədii konstruksiya edilməsini, estetik və dizayn tələblərini dərk etmiş olur. Nəticədə emal texnologiyalarını bir-birindən fərqləndirmək, bu prosesdə nişanlama, kəsmə, tikmə, yapışdırma, yapma, təhlükəsizlik və sanitariya-gigiyena qaydalarını əməli fəaliyyətdə tətbiq edən hər bir uşaq işindən fərhlənir – onun gətirdiyi sevincdən ruhlanır.

Uşaqlarda texnika elementlərinə maraq yaratmaqla onlarda maşınların növləri və təyinatı, hissələrinin birləşdirilməsi, maket və onlara verilən iqtisadi, ekoloji, estetik tələblər, bu istiqamətdə kütləvi peşələr haqqında ilkin bilik və bacarıqlar formalaşdırılır.

Məişət mədəniyyəti üzrə uşaqların əmək hazırlığının məzmununa gündəlik davranış qaydalarına əməl etmək, ailənin büdcəsinin idarə olunmasında, sadə təmir işlərində fəallıq göstərmək, zədələnmə zamanı ilk tibbi yardım göstərmək qaydalarını bilmək daxildir.

Uşaqlar müxtəlif materiallardan məmulat hazırlayarkən qrafik bilik və bacarıqlar (eskiz, sxem, texniki şəkil, çertyoj, təlimat xəritəsi və s.) qazanmalıdır.

Məktəbəhazırlıq dövründə uşaqlar texnologiya ilə bağlı aşağıdakı kimi bilik, bacarıq və vərdislərə yiyələnilirlər və sərbəst faydalı əmək tapşırıqları icra edirlər. Bu məqsədlə uşaqların ilkin didaktik addımlarının hamsı təsnif olunmalıdır. Bu zaman motivasiyalar əsasında formalaşdırılmış sualları cavablandırmaqla təlim işi həyata keçirilməlidir. Bu məsələ aşağıdakı kimi didaktik təlim işləri vermək olar.

1. Məşğələdə biz nəyi öyrənəcəyik?

- müşahidə və müzakirə etmək;
- başa düşmək;
- əllərlə işləmək;
- nəticə çıxarmaq;
- işdən həzz almaq;
- sərbəst işləmək.

2. Biz nə düzəldəcəyik?

- məmulatlar.

3. Məmulat nədən düzəldilir?

- kağız;
- karton;
- pambıq;
- kətan;

- ipək;
- yun;
- xammal.

4. Biz nə ilə işləyəcəyik?

- karandaş (nişanlamaq, çəkmək);
- xətkəş (nişanlamaq, ölçmək);
- fırça (yapışqan çəkmək);
- qayçı (kəsmək);
- iynə (dəlmək, sapı çəkmək);
- ülgü (nişanlamaq, kəsmək);
- alətlər (əməliyyatlar aparmaq).

5. Hər bir məmulat haqqında nəyi bilmək lazımdır?

- adı nədir?
- o nə üçün hazırlanır?
- o necə hissədən ibarətdir?
- onlar hansı ölçüdədir?
- onlar hansı formadadır?
- hissələr bir-biri ilə necə birləşib?

Qeyd edək ki, hər bir didaktik tapşırıqlar zəruri materiallarla, alətlərlə, ləvazimatlarla, təbii əyani vasitələrlə, eskiz, sxem, texniki şəkil, çertyoj, təlimat xəritəsi və s. ilə müşayiət olunur.

Beləliklə, bu cür planlaşdırılmış didaktik addımların məsədyönlü və sərbəst yerinə yetirilməsi vasitəsi ilə uşaqlarda əməli işlərin yerinə yetirilməs təşkil olunur və uşaqlarda texnoloji bilik, bacarıq və vərdislər formalaşır.

Ədəbiyyat

1. Azərbaycan Respublikasında təhsilin inkişafı üzrə Dövlət Strategiyası. 24 oktyabr 2013-cü il
2. Azərbaycan Respublikası Təhsil Nazirliyi “Ümumtəhsil məktəblərinin I-IV sinifləri üçün fənn kurikulumları”. Bakı: Təhsil, 2008, 480 s.
3. Azərbaycan Respublikası Təhsil Nazirliyi. Təhsil problemləri İnstitutu. Azərbaycan Respublikasında məktəbəqədər təhsilin proqramı (kurikulumu) (3-6 yaş). Bakı: 2012, 91 s.

UOT 677.024

Kəlağayısı var ipəkdən

*Fərzəliyev Məzahir Həmzə oğlu
Azərbaycan Dövlət İqtisad Universiteti
Ramzanova Hicran Ədalət qızı
Azərbaycan Texnologiya Universiteti*

Yer üzünün cənnət guşələrindən biri olan qədim yurdumuz Azərbaycan öz təbətinin zənginliyi ilə daim seçilmişdir. Təbiətin zənginliyi, ölkəmizdə doqquz iqlim qurşağının mövcudluğu və təbiətin möcüzəvi dörd fəslinin mövcudluğu burada yaşayan insanların yaşayış tərzinə qidasına, onların dünya görüşlərinə inanclarına təsirsiz ötüşə bilməzdi. Bütün bunlar hələ qədim zamanlardan insanların zəngin mədəniyyətinin formalaşmasına böyük şərait yaratmışdır.

Aparılan arxeoloji qazıntılar zamanı əldə olunan maddi dəlillər hələ qədim zamanlardan əcdadlarımızın nə qədər zəngin geyim mədəniyyətinə sahib olmasından xəbər verir. Çox dərin kökə malik zəngin mədəniyyət üzərində inkişaf edən ənənələr sayəsində Azərbaycan nəinki Qafqazın həmçinin ayrılmaz parçası olduğu türk dünyasının ən zəngin geyim mədəniyyətinə malik xalqlardan biri hesab olunur.

Zəngin bitki örtüyü burada müxtəlif növlü parçaların istehsalına şərait yaratmışdır. Qobustan, Xaçbulaq, Mingəçevir abidələrindən əldə olunmuş müxtəlif formalı toxuma üçün nəzərdə tutulmuş millər burada toxuculuğun qədim ənənəyə malik olmasından xəbər verir.

Təbii olaraq insanların təbiəti getdikcə kəşf etməsi, bitkilərin müxtəlif xarakterlərinin öyrənilməsi parçaların rənglənməsi ilə nəticələndi. Bunu arxeoloji qazıntılarla yanaşı antik Yunan-Roma mənbələri də təsdiqləyir. Strabonun verdiyi məlumatlardan ölkəmizdə qədim boyamadan və neçə yüksək keyfiyyətli boyaq alınmasından danışılır [2].

Arxeoloji qazıntılardan qədim dünyanın bir çox ölkələri Azərbaycanın sıx ticarət əlaqələri olduğunu öyrənmək olar. Bunların içərisində Çin ticarəti, həmçinin təməli eradan əvvəl qoyulmuş Qədim İpək yolunun buradan keçməsi ölkəmiz ərazisində ipəkçiliyin və ipəkdən istifadənin nə qədər qədim olmasından xəbər verir. Öncələr ixrac məhsulu kimi alaraq istifadə edilən ipəkdən daha sonralar ölkəmizdə yetişdirilmiş və ipək istehsalına başlanmışdır.

İpəkdən hazırlanan geyim məhsulları içərisində kəlağayların yeri xüsusiyyətdir. Çox təəssüflə qeyd etməliyik ki, bir zamanlar dünyada məşhurluq qazanmış ipək məhsullarından olan kəlağayı məişətimizdən tamamilə çıxmış artıq tarixə qovuşmuşdur. Yüz illər boyunca nəsilədən nəsilə ötürülən bu ənənəni gələcək nəsillərə ötürmək qarşımızda duran vacib məsələlərdəndir.

Kəlağayı yalnız baş geyimi kimi deyil o həm də bizim hisslərimizin ən gözəl göstəricilərindəndir. Qırmızı rəngli kəlağaylar toylarda sevincimizi, qara, göy rəngli kəlağaylar yaşlarda kədərimizi birlidirən bir nümunədir.

Kəlağayı baş geyimi olaraq ipəkdən toxunmuş dördkünc formalı qadın baş örtüyüdür. Azərbaycan milli geyimlərinin ayrılmaz bir hissəsidir.

Ümumiyyətlə kəlağayı- milli qadın geyimlərinin tərkib hissəsini təşkil edirdi. Dövrü üçün qadınlarımızı, qızlarımızı kəlağaysız təsəvvür etmək mümkün deyildi. Lakin zaman irəlilədikcə dövrün tələbləri geyimlərə həmçinin baş geyimlərinə də təsirsiz ötürmədi. Ölkəmizdə Sovetlər qurulduqdan sonra milli geyimlərimiz də olduğu kimi yavaş-yavaş baş geyimləri, həmçinin kəlağaylar da dövrün tələbinə görə sıradan çıxmağa başladı. Artıq kəlağayları əksər hallarda rayon və kənd yerlərində yaşayan yaşlı qadınlar istifadə edirdi.

Kəlağayı Azərbaycanda qədimdən istehsal olunmuşdur. Mənbələrin verdiyi məlumatlar görə orta əsrlərdə Gəncə və Basqalda hazırlanmış yüksək keyfiyyətli kəlağaylar xarici ölkələrə ixrac olunurdu [6, 83].

Bu ənənə davam etdirilərək sonralar daha çox mərkəzi şəhərlərdə Yelizavetpol, Şuşa, Şəki, Şamaxı şəhərlərində, habelə Azərbaycanın başqa yerlərində də məşğul olmuşlar.

İncəliyi və zərifliyi ilə göz qamaşdıran kəlağayların hazırlanması səbr və uzun iş prosesi tələb edən ağır iş idi.

Kəlağayı toxunuşu ipək parça toxuculuğunda xüsusi yer tutan cecim toxunuşu kimi Azərbaycanda kустar şəkildə əl ilə görülən əsas və ən qədim peşə sayılırdı. Onunla yalnız qadınlar məşğul olurdular, onun toxunuşu isə ən adi dəzgahlarda aparılırdı [6, 66].

Kəlağayının yeləni (haşiyəsi) bəzən də xonçası (ortası) basma üsulu ilə müxtəlif tipli naxışlarla bəzədilir.

Bu və ya digər şərbaflıq mərkəzinin kəlağayısı yeləndəki ornamentlərinə görə bir-birindən fərqlənirdi.

Qabaqlar yaşlı və qoca qadınlar kəlağayını çalma, yaxud dingə bağlayır, cavan qızlar və qadınlar isə örpək kimi örtürdülər.

Kəlağayılar ölçü və rəng cəhətdən müxtəlif olur. Adətən, yaşlı qadınlar tünd, gənc qadınlar isə əlvan və son dövrlərdə isə ağ kəlağayı örtürlər.

Kəlağayların hazırlanması aşağıdakı kimi göstərilir. Əvvəlcə xam ipəyi enindən asılı olaraq kvadrat formasında (150*150sm və ya 160*160sm) doğrayıb, sodalı məhlulda qaynadır, xüsusi qaydada təmizlənmiş suda yaxalayır və qurudurlar. Sonra onları, qırıqlarının açılması üçün, bükürlər və üst-üstə yığıb düzləyici taxta altına qoyurlar. Bir neçə saat keçdikdən sonra bir-bir götürüb masa üstünə tarım çəkirlər. Sonra masanın arxasına nisbətən hündür oturacaqda oturan usta-qələbçi işə başlayır. Ağ parçanın üstünə qələblərlə qatran (xüsusi tərkibdə hazırlanmış maddə) qoyulur ki, parça bütövlüklə boyananda, boyaq həmin yerin üstünü örtə də, parçanı rəngləməsin.

Sonra naxış nəzərdə tutulan yer qəliblənir. Usta qəlibi qatrana batırır, yağ bişirən qazanın üstündə yaxşıca silkələyib parçanın üzərinə basır. Maye örpəyin basılan yerinə hopur, soyuyur və əvvəlki bərk vəziyyətinə düşür. Bundan sonra örpəyin boyanması əməliyyatı başlanır [6, 81]. Keçmişdə bu işi aşağıdakı kimi aparırdılar: gül küpü və yaxud çuqun qazanı təmiz su ilə doldurur, dördüdə üç funt (təxminən 300 qr) sönmüş əhəng, bir az bitki külü (küp daşı) əlavə edir, qarışdırıb asta yanan ocağın üstünə qoyurdular. İki gün keçəndən sonra həmin məhlulə bərabər miqdarda bal qatır, yenidən qarışdırıb qızdırırdılar. Daha iki gün keçdikdən sonra ona yarım vedrə rəng çöküntüsü, yarım funt lil (225 qr) qatıb əridirdilər. Yenə iki gün keçəndən sonra məhlulə 0,5-2 funt (225-900 qr) lil əlavə edirdilər. Alınmış məhlulu 30-40 dərəcə istilikdə ağacla qarışdırırdılar. Bundan sonra boyama başlanırdı. Boyama əməliyyatı məhlulun rənginin qatılığından və tələb olunan rəngdən asılı olaraq davam edirdi. Rəng alınıb, boyama qurtaran kimi ipəyi qabdan çıxarır, bir neçə dəfə yuyub təmizləyir və sərib qurudurdular. Bu proses neçə rəngdə naxışın olması ilə bağlı bir neçə dəfə təkrarlanırdı.

Ağ rəngli kəlağayını aşağıdakı şəkildə hazırlayırdılar: kənarından 10-12 sm içəriyə doğru darağabənzər kiçik dişciklərdən ibarət haşiyə basırdılar. Kəlağayını əvvəlcə iki qatlayıb, yuxarı başını balaca girdə ağaca dolayır və üstündən əsgilə bağlayırdılar. Aşağısını isə boş buraxır və möhkəmlətmək üçün zəyli məhlulda yaxalayırdılar. Bir sutkadan sonra örpəyin haşiyəsini məhluldan çıxarıb soyuq boyağa salırdılar.



Qara rəngli kəlağayını almaq üçün parçanı ardıcıl olaraq əvvəlcə sarı, sonra qırmızı və nəhayət, mavi rəngə boyayırdılar. Belə ki, kəlağayına cürbəcür naxışlar vururdular. Altı ağ rəngdə qalsın deyər qətranla naxış qoyub əvvəlcə sarı, sonra ikinci şəkil basıb mavi rəngə boyayırdılar. Ölçüsünə gəlincə, kəlağayı örpəklər kvadrat şəklində 1-3 arşın (71-210 sm) arasında olurdu. Kəlağayı keyfiyyətinə, bəzəyinə görə müxtəlif qiymətlərə satılırdı. Qiymətlərdəki fərq 10 dəfəyə qədər qalxırdı.

Qətran və ya yağın tərkibi vilayətlərdən vilayətə bir qədər fərqlənirdi. Məsələn, Şuşada piy və mumu qarışdırıb əridirdilər və istifadə edilənə qədər saxlayırdılar. Şamaxıda isə, qara saqqızla ağ saqqızı qarışdıraraq həmin qarışıqı mumla əridirdilər. Qabaqlar qəliblər xüsusi ustalar tərəfindən armud və ya qoz ağacından düzərdilirdi və onun arxa tərəfindən əldə tutmaq üçün dəstək qoyulurdu [3, 83].

Vaxtılı qəlib düzəldən ustalar Şəkidə, Gəncədə, Basqaldsa [4] və Azərbaycanın digər rayonlarında vardır. Boyaq işini “nakat”(dəzgah vasitəsilə) texnologiyası vasitəsilə apararaq, qısa bir müddətdə çoxrəngli (10 rəngə qədər) parçaların hazırlanmasına nail olmaq mümkündür. Məhz buna görə əl ilə boyama işləri yavaş-yavaş zəifləyir və beləliklə, minillik təcrübə xalq sənətinin potensialından çıxmaq təhlükəsi qarşısında qalır.

Aparığımız araşdırmalar zamanı yerli sakinlərdən əldə etdiyimiz bəzi kəlağayı nümunələri öz qədimliyi ilə yanaşı müxtəlif rəngləri (həmçinin rəng çalarları) ölçüsü, naxışları baxımından insanı valeh edir. Bu kəlağayılar o qədər zərif toxunmuşdur ki, hətta üç kəlağayını birlikdə bir üzükdən keçirmək mümkündür. Onlardan bəziləri aşağıdakılardan ibarətdir. Bu kəlağayılardan üzəri taxta basma damğalardan istifadə edilməklə hazırlanmışdır.



Nəticə etibarilə onu qeyd etmək olar ki, son dövrlərdə milli dəyərlərə diqqətin artması, milli mədəniyyətin bərpa olunması yolunda məqsədyönlü işlərin aparılması, kəlağayların müasir geyimlərə dövrün tələbinə uyğun tətbiqi üçün əlverişli şərait yaranmışdır.

Ədəbiyyat

1. Bünyadov T. Azərbaycan etnoqrafiyası. I cild. Bakı: 2007
2. Dünyamaliyeva S.S. Azərbaycan geyim mədəniyyəti tarixi. Bakı: Elm, 2002
3. Dünyamaliyeva S.S. Azərbaycan geyimlərinin bədii-dekorativ xüsusiyyətləri. Bakı: Elm, 2013
4. Mustafayev A.N. Şirvanın maddi mədəniyyəti. Bakı: Elm, 1977
5. Rəsim Əfəndi. Azərbaycan dekorativ-tətbiqi sənətləri. Bakı: Işıq, 1976
6. Tarıverdiyeva C., İbrahimova R. Bəsləşən ipək olar. Bakı: 2004

UOT 327

Qloballaşan dünya və müasir Azərbaycan

*Bağirova Təranə Adil qızı
Azərbaycan Dövlət Aqrar Universiteti*

Bəşəriyyət tarix boyu birliyə, birləşməyə doğru meyl etmişdir. Cəmiyyətin təkamülünün son nöqtəsi hesab edilən qloballaşma prosesi insanların birləşməsi prosesinin yekün mərhələsi sayıla bilər. Bir zamanlar ayrı-ayrı tayfalar birləşərək millət təşkil edirdilərsə, ayrı-ayrı millətlər birləşərək etnik, ya dini ittifaqlar, sivilizasiyalar qururdularsa, bu gün ayrı-ayrı sivilizasiyalar vahid bəşəriyyətdə birləşməyə doğru can atır. Amerka alimi R.Roberts qeyd edirdi ki, qloballaşma – müxtəlif beynəlxalq miqyaslı faktorların ayrı-ayrı ölkələrin sosial həyatına artan təsiridir.

Qloballaşma haqqında geniş tədqiqat aparan filosof A. Şükürov qeyd edirdi ki, “soyuq müharibə sistemini əvəz edən qloballaşma” dünya iqtisadiyyatında yeni təsərrüfat sistemidir. Qloballaşmanın ideoloqları prosesin başa çatdığını qətiyyənlə təsdiq etmirlər. Onlar yalnız bunu təsdiq edirlər ki, qloballaşma prosesi qarşısızalmaz bir prosesdir. Onlar sevinə-sevinə qeyd edirlər ki, sosialist iqtisadiyyatı mənasızlığına görə məhv olmuşdu.

Qloballaşma prosesi bütün dünya ölkələrini əhatə edən, əhatə dairəsinə alan iqtisadi, siyasi, sosial və mədəni-ideoloji bir prosesdir. Müasir dövrdə bu prosesdən kənarda qalmaq qeyri-mümkündür. Cəmiyyətin tarixi inkişafının müxtəlif mərhələlərində baş verən qloballaşma prosesi müasir beynəlxalq əlaqələrdə baş verən obyektiv bir prosesdir. Dünya dirlərinin hegemonluq siyasəti, imperiyaların yaranması kimi amillər müxtəlif səviyyələrdə qloballaşma prosesinə müsbət təsir göstərmişdir.

Müasir dövrdə baş verən qloballaşma prosesinin kökləri isə 1944-cü ildə təşkil olunmuş Bretton-Vud beynəlxalq maliyyə sisteminə qədər gedib çıxır. Bretton-Vud beynəlxalq maliyyə sisteminin qarşısında duran əsas vəzifə İkinci Dünya müharibəsinin yaratdığı maliyyə böhranını ortadan qaldırmaq idi. “Soyuq müharibə”nin başa çatması, informasiya texnologiyalarının inkişafı, transmilli korporasiyaların genişlənməsi kimi amillər qloballaşma prosesini daha da sürətləndirdi.

XX yüzilliyin 80-ci illərindən başlayaraq yaranmağa başlayan qloballaşma prosesi bir qütüblü dünyanın formalaşmasını təmin edir. Əsasən qərb sivilizasiyaya axını ilə xarakterizə olunan qloballaşma prosesi dünya siyasətinin transmilliləşdirilməsidir. Müasir dövrdə qloballaşmanın ABŞ, Avropa, Rusiya və Çin dövlətlərinin konsepsiyalarını göstərmək olar. Qloballaşmanın ABŞ konsepsiyasında dünya hegemonluğuna, Avropa konsepsiyasında insan hüquqlarının qorunmasına və neoliberalizmə dəyərlərinə üstünlük verilir. Rusiya konsepsiyasının

əsasında keçmiş SSRİ imperiyasının bərpası aparıcı yer tutur. Qloballaşmanın Çin konsepsiyasının təməlinə isə Konfusi əxlaqı, Konfusi mənəviyyəti mərkəz xətt təşkil edir.

Bir çox tədqiqatçılar bu qənaətə gəlirlər ki, bəşəriyyət üçün olduqca təhlükəli olan beynəlxalq terrorizimin qarşısını alan yeganə amil məhz qloballaşma prosesi ola bilər. Müasir dövrdə qloballaşma əsasən inkişaf etmiş kapitalist ölkələrinin əhatə dairəsindədir. Beynəlxalq iqtisadi prosesləri nəzarət altına alan kapitalist ölkələri zəngin enerji ehtiyatına malik olan ölkələri hər zaman öz maraq dairəsində saxlayır.

Tarix boyu müxtəlif sivilizasiyaların mərkəzində əlvrişli məkanda yerləşən Azərbaycan Respublikasının da qloballaşma prosesindən kənar qala bilməzdi. Hal-hazırda bir çox beynəlxalq təşkilatların üzvü olan Azərbaycan Respublikası qloballaşma prosesində yaxından iştirak edir. Ulu öndər H. Əliyevin rəhbərliyi ilə başlayan bu siyasət onun layiqli davamçıları tərəfindən yüksək formada həyata keçirilir. Ümumdünya inteqrasiya prosesinin gələcəyini nəzərə alan Azərbaycanın seçdiyi düzgün strateji xətt təqdirəlayiqdir. Ölkəmizdə sabitliyi təmin edən bu strateji xətt sayəsində Azərbaycan Respublikası planlaşdırılmış bir şəkildə azad bazar iqtisadiyyatına keçir.

Xalqımızın ulu öndəri H. Əliyev demişdir ki, “Dünyanın inkişafının indiki mərhələsinin başlıca meyli qloballaşmadır. Bu mürəkkəb və heç də birmənalı olmayan prosesin perspektivləri bizim hamımızı düşündürür. Qloballaşma dövlətlərin sabit inkişafının, bütövlüyünün və idarəetmə sistemlərinin sabitliyinin təmin olunmasına, iqtisadi münasibətlərdə ayrı seçkiliyin aradan qaldırılmasına, xalqların rifah halının yüksəldilməsinə kömək etməlidir” [2, 76].

Qloballaşma prosesində fəal iştirak edən Azərbaycan Respublikası Avropa- Qafqaz-Asiya nəqliyyat dəhlizi olan Tarixi İpək Yolunun mərkəzində yerləşir. Bakı-Tbilisi-Ceyhan magistral neft kəməri, Qars-Tbilisi-Ərzurum qaz kəməri, Qars-Tbilisi-Bakı dəmir yolu kimi layihələr dünya dövlətləri ilə ölkəmizin arasındakı iqtisadi əməkdaşlığı yüksək bir səviyyəyə gətirəcəkdir. Hal-hazırda da Azərbaycan dövləti tərəfindən aparılan uğurlu siyasətin nəticəsində milli-mənəvi dəyərlərimizin dünyaya inteqrasiya olunması və onun beynəlxalq miqyasda təbliği sahəsində işlər davam etdirilir.

Qloballaşma prosesinin Şərq-Qərb “qarşıdurması” haqqında araşdırma aparan alim F.Mustafa haqlı olaraq qeyd edirdi ki, “mütləq anlamda Şərq-Qərb “qarşıdurması” əslində süni yaradılmış bir “problemdir”. Lakin bununla belə, Şərq və Qərb arasında müəyyən elementar sosial və mənəvi fərqlərin mövcudluğu inkar olunmaz faktır.

Qloballaşan dünyamızda Şərq və Qərb arasında mövcud olan fərqlər heç də barışmaz, həlli mümkün olmayan səviyyədə deyildir. Əksinə, indi hər şeyin olmasa da, çox şeyin ortaq məxrəcə gəlmə imkanları daha geniş şəkildə təzahür etməkdədir. Qərb və Şərq sivilizasiyalarının qovşağında yerləşən Azərbaycan öz mədəniyyət kvintessensiyasında hər iki qütbün “yükünü” daşımaqdadır [10, 1].

Hər bir xalqın özünəməxsus xüsusiyyəti, milli-mənəvi dəyərləri həmin xalqın, həmin millətin pasportu hesab olunur. Müasir dövrdə qloballaşma prosesində milli-mənəvi dəyərlərimizə hörmətlə yanaşmalı, mənfi və mübət cəhətlərinə diqqət yetirməliyik. “Bu gün milli mədəniyyətin və beynəlxalq mədəni əlaqələrin inkişaf konsepsiyası xalqımızın əsrlər boyu çətin, həm də təmkin və səbirlə əldə etdiyi mədəni-mənəvi sərvətlərin, habelə folklor inciləri, milli ənənələrin və mərasimlərin qorunması və təbliğini, millətlərarası mədəni əməkdaşlığın və xarici ölkələrlə qarşılıqlı yaradıcılıq əlaqələrini nəzərdə tutur” [4, 4].

Buna görə də biz milli-mənəvi dəyərləri aşınmalardan qorunmalı, milli mədəniyyətimizi millətin qloballaşmadan özünü müdafiə vasitəsinə çevirməliyik. Yalnız birgə səmərəli fəaliyyət nəticəsində mədəniyyətdə milli özünəməxsusluğu, milli-mədəni dəyərləri qorumaq və mühafizə etmək mümkündür.

Biz qloballaşmanın göstərdiyi tələblərə ölkəmizin milli mənafeyinə uyğun bir tərzdə cavab verməli, qloballaşma prosesinə milli-mənəvi dəyərlərimizi qurban verməməliyik. Qloballaşma prosesi zamanı tarixi köklərimizə hörmət hissi bəsləməli, milli təhlükəsizliyimizi və milli mənəviyyatımızı aşınmalara qarşı silahlandırmaqlı və milliliyimizə yabançı olan ünsürlərə, milliliyimizə yad olan təsirlərə qarşı mühafizə etməliyik.

Ədəbiyyat

1. Abbasov N. Mədəniyyət siyasəti və milli mənəvi dəyərlər. Bakı: 2008
2. Əliyev H. Müstəqillik yolu. Bakı: AU, 1997
3. Həsənov Ə. Müasir neynəlxalq ünənasibətlər və Azərbaycanın xarici siyasəti. Bakı: 2005
4. Hüseynov İ., Əfəndiyeva N. Xarici ölkələrdə mədəni fəaliyyətin təşkili. Bakı: 2008
5. Rüstəmov Y. Fəlsəfə. Bakı: 2007
6. Mehdiyev R. Fəlsəfə. Bakı: 2010
7. Şükürov A. Qloballaşma: mahiyyəti və prespektivləri. Bakı: 2001
8. Şükürov A. Fəlsəfə və qloballaşma. Bakı: 2002
9. <http://www.salaminfo.az>
10. <http://www.merkez.az>

UOT 9(4794)

XII yüzillikdə Azərbaycanda ədəbi mühit ("İrənanın Kembric Tarixi" əsasında)

*Abdullayeva Sevda Füzuli qızı
Azərbaycan Dövlət Aqrar Universiteti*

XII yüzillikdə Azərbaycan ədəbi mühiti özünün uğurlu inkişaf dövrünü yaşayırdı. Bu inkişafa səbəb Azərbaycanda Azərbaycan Eldənizlər dövlətinin mövcudluğu, atabəylərin elmə, yaradıcılığa verdiyi diqqət idi. "Azərbaycan Atabəyləri (xüsusilə Cahən Pəhləvan və Qızıl Arslan) şairlərə, memar, mühəndis və inşaatçılara, həkim və elm nümayəndələrinə hamilik edirdilər. Məşhur şairlərin demək olar ki, hamısı Azərbaycan Atabəyləri sarayında fəaliyyət göstərirdi. Onların bəziləri Orta (Mərkəzi) Asiyadan gəlir, bir neçəsi Şirvandan şairlərin yaradıcılığı üçün dözülməz mühiti olan saraydan (xüsusilə I Axsitan dövründə) qaçaraq Atabəylərə pənah gətirir. Atabəylər qaçqın şairləri öz himayəsinə götürür, onlara sığınacaq verir və yaşayıb yaratmaları üçün bütün imkanları yaradırdılar. İncə söz sərrafı sayılan Azərbaycan Atabəylərinə müasirləri olan müəlliflərin çoxusu öz əsərlərini ithaf etmişdir" [1, s.226, 227-228].

Türk dastanları Səlcuq dövrünün zəngin ədəbiyyat irsində aparıcı mövqe tutur. Türklərdə dastan ədəbiyyatı çoxşaxəlidir. Bu dastanlar isə özündə ən qədim əfsənəvi ünsürləri də əks etdirir, obraz, qəhrəman, təsvir və ifadə gücünə sahib olan qiymətli xəzinə hesab olunur. Abdulqadir İnanın fikrincə türklərin ilk yazılı abidəsi hesab edilən "Orxon kitabələrinin dilindən yüzillər boyunca istifadə olunmuşdur və bu dil inkişaf etmiş milli dilin bir nümunəsidir" [2, 1c., s.220]. Bu dövrdə "Alp Ər Tonqa", "Oğuz Xan", "Dədə Qorqud", "Altun Xan" dastanları türk aşığı, ozanları arasında dillər əzbəri olmuşdur. Bunu qaynaqlar təsdiq edir. "Dədə Qorqud" dastanı Səlcuqlar dövründə daha geniş yayılmışdır. "Dədə Qorqud" yalnız Azərbaycanda və Anadoluda deyil, Sibirdə, Türküstanda (Orta-Mərkəzi Asiyada), Qazaxıstanda, Tyanşan bölgəsində (Tanrı Dağlarında) və Ural türkləri arasında yayılmış qədim türk dastanı hesab edilir. Azərbaycan Respublikasında "Dədə Qorqud" dastanı haqqında xeyli əsər nəşr olunmuşdur və araşdırmalar davam edir [3, s.384-385; 41]. Buna görə də bu dastan üzərində geniş dayanmayacağıq [4].

Azərbaycan Sovet dövrünün ədəbiyyatşünaslığında bu dastanın XI əsrə aid olduğu iddia edilirdi. Dövlət müstəqilliyi yenidən bərpa olunduqdan sonrakı ədəbiyyatşünaslıqda isə V-VI əsrlərə aid olduğuna dair müddəa hakimdir. Dastanın təhlili göstərir ki, o, ayrıca, müstəqil bir dastan hesab edilə bilməz. "Dədə Qorqud" qədim türk dastanlarından olan hissələri öz tərkibində toplamış, sonralar ayrıca, müstəqil dastan şəklinə düşmüşdür. Öncə onu qeyd edək ki, "Dədə Qorqud" dastanı çox gec dövrdə yazılı hala salınmışdır. "Kitabi-Dədə Qorqud ala lisani taifei-Oğuzan" adını daşıyan nüsxələrdən biri Almaniyanın Drezden Krallıq Kitabxanasından tapılmış və

bu əlyazma nüsxəsinin adı ilk dəfə alman alimi Dits tərəfindən çəkilmişdir. Dastandakı “Təpəgöz hekayəsi”nin almanca mətnini də təqdim etmişdir [2]. Bu nüsxəni ilk dəfə elm aləminə tanıdan isə V.V.Bartold (1863-1930) olmuşdur. Dastanın ikinci əlyazma nüsxəsi Vatikan kitabxanasında aşkar edilmişdir. Dastanın Drezden nüsxəsində 12, Vatikan nüsxəsində isə 6 hekayə (boy) vardır. “Dədə Qorqud” nüsxələrində köçürmə tarixi qeyd edilməmişdir. Lakin dastanda olan bəzi ifadələr əsərin üzünün XVI əsrdə köçürüldüyünü göstərir [3, s.385]. Fəruk Sümərin fikrincə, dastanın əlyazma nüsxəsini tərtib etmiş şəxs Osmanlı mühitində, Ərzurumda yaşamışdır [5, s.351]. Bu onunla sübut olunur ki, dastanda Osmanlı lehinə açıq ifadələr işlənmişdir. F.Sümər onu da qeyd edir ki, dastanı qələmə almış şəxsin Ağqoyunlu türkmənlərindən olduğuna şübhə yoxdur. F.Sümər dastanı köçürən şəxsin “xəlifə Osman ilə peyğəmbərin zövcəsi Aysənin” ifadələrini işlətməsini “onun sünni olduğuna dəlalət etdiyini” iddia etsə də [5, s.352], dastanda Kərbəlanın, Hz.Hüseynin və Hz.Həsənin adlarının da çəkilməsi [6, s.118, 189, 190], bu dastanı qələmə almış şəxsin məzhəbinin aydın olmaması, onun “türk xalq islamı” anlayışına bağlı olan bir insan olduğunu göstərir. Dastanın təhlili onu da söyləməyə imkan verir ki, onun yazıldığı tarix köçürüldüyü tarixdən min il, bəlkə də daha çox qədimdir. Dastan haqqında nəticə budur: o, VI-VIII əsrlərdə təşəkkül tapmağa başlamış, VII-IX əsrlərdə isə bu proses başa çatmışdır. Dastan boylarının əksəriyyətində oğuzların islamaqədərki maddi-mənəvi həyatını əks etdirən ünsürlər, adət-ənənələr, əxlaq normaları öz əksini tapmışdır [6, s.16]. “Tərcüməçilərə görə, hadisələrin çoxu tarixidir, burada ziddiyyətlər də var... Müəlliflər Qorqudu tarixi şəxsiyyət hesab edirlər... Tərcüməçilər belə hesab edirlər ki, Dədə Qorqud tarixi şəxsiyyətdir. O, oğuzların X-XI əsrlərdə Yenikənddə (paytaxt) hökmranlığı vaxtı dövlət xadimi, diplomat olmuşdur. Kiçik Asiyada isə o, müqəddəsləşdirilmiş, övliya səviyyəsinə qaldırılmış, əfsanəvi bir adama çevrilmişdir. Burada belə bir fikir də müdafiə olunur ki, dastanlar çox ehtimal ki, ilk dövrlərdə şeirlə yazılmış, sonralar isə ozan olmayan bir sıra şəxslər tərəfindən yazıya köçürülmüşdür” [7, s.123, 8-9].

“Dədə Qorqud” dastanının boylarından məlum olur ki, başlıca hadisələr Azərbaycan ərazilərində baş verir: “Dədə Qorqud” kitabındakı hadisələrin coğrafi koordinatları da ümumiyyətlə Azərbaycana uyğundur, bu boyların ən qədim köklərində Orta Asiya motivləri olmuş olsa da belə, bunlar Qafqazda, daha dəqiq desək, Azərbaycanda ümumiləşib” [8, s.66].

“Dədə Qorqud” dastanı ilə tanışlıq Türkiyə Cümhuriyyətində XX əsrin başlanğıcında olmuşdur. Bununla bağlı olaraq elmi araşdırmalar aparılmışdır. Bu sahədə M.Erginin tədqiqat əsərləri xüsusilə əhəmiyyət kəsb edir. Onun qənaətləri daha obyektiv sayılır [4, II c., s.97]. Türkiyə tədqiqatçısı Orxan Şaiq Gökyay da bu əzəmətli abidəni daha əhatəli, geniş və dərinlən tədqiq etmişdir. Alimin qənaəti ondan ibarətdir ki, bu dastan XV əsrin sonunda yazıya köçürülə bilər, dastanın dili isə Azərbaycan türkcəsi olmamışdır. O, bunu onunla əsaslandırır ki, XIV əsrdə Azərbaycan türkcəsi hələ müstəqil dil kimi fəaliyyət göstərməmişdir. M.Ergin onun yanaşmasını davam etdirərək dastanın Azərbaycan türkcəsində yazıldığı fikrini tənqid edir, abidənin “müştərək Səlcuq dilində” yazıldığı qənaətinə gəlir [9; 7].

“Dədə Qorqud” dastanının məhz Azərbaycan ictimai-siyasi, mədəni zəminində, mühitində təşəkkül tapması və inkişafı inkar olunmaz tarixi gerçəklikdir. Əsər qəhrəmanlarının Azərbaycan oğuzları olduqları bütün boyların məzmunundan bəllidir [10, s.135].

Səlcuqlar dövründə türkcənin əsas yazı və ədəbi dili “xaqanlı” və yaxud “Qaraxanlı türkcəsi” adını almış türk ləhcəsi idi. XI-XIII əsrlərdə meydana çıxmış Quran tərcümələri, təfsirləri, ədəbi əsərləri və lüğətləri əsasən türk dilinin bu dialektində yazılmışdır. Səlcuq türk dilli ədəbi mühitin də “Qaraxanlı dialektinin” təsiri altında olduğuna şübhə yoxdur. Türkcənin oğuz ləhcəsi oğuzların Azərbaycanda, İranda və Anadoluda yerləşdikdən sonra “Qaraxanlı” dialektinin təsir dairəsindən çıxaraq ədəbi dil səviyyəsinə yüksəlmişdir. Xüsusilə Azərbaycanda və Anadoluda oğuz türkcəsi yüksək sürətli inkişaf mərhələsi keçmiş, bu dildə xeyli yeni əsər meydana çıxmışdır. “Dədə-Qorqud” dastanı da oğuz türkcəsində oxunmuş və əzbərlənmiş, əsrlər boyu yazıya köçürülmüşdür [11, s.392-393].

Bütün bu tarixi gerçəkliklər Qərbi tarixçiləri, o cümlədən “İranda Kembric tarixi”ni tərtib etmiş müəlliflər tərəfindən qəbul olunmur, Səlcuq dövründə türklərin köçəri həyat tərzi keçirdikləri önə çəkilir, türklərin İrana gələrək “mükəmməl fars ədəbi mühitinin təsiri altına düşərək

öz mədəniyyətlərini yaratdıqları” iddia olunur. Bu baxış əsassız və qeyri-elmidir. Avropalıların və rusların bu görüşünün təsiri altında Vətən tarix elmində “Səlcuqlar və Atabəylər qəbilə quruluşunu mühafizə edən və yazısız türk dillərində danışan köçərilərin nümayəndələri idilər” [12, s.222] şəkildə müddəa irəli sürülmüşdür. “Türklər islamı qəbul etdikdən sonra qədim türk mədəniyyəti köklü transformasiya mərhələsinə qədəm qoymuşdu. İslam sivilizasiyasının əsas etnik ünsürlərindən birini təşkil edən türklər müsəlman qanunlarına və həyat tərzinə uyğunlaşmağa başladığı kimi, onların mədəniyyəti də müsəlman dəyərlərini qəbul etməyə və bu dəyərləri öz daxili strukturuna uyğunlaşdırmağa başlamışdı. Türk mədəniyyətinin “islamlaşması” və ya digər sözlərlə, müsəlman mədəniyyətinin təşəkkülü və inkişafı ərəb və fars mədəniyyətlərinin güclü təsiri altında baş verirdi. Bu proses bir neçə yüz il davam etmişdi. Ancaq türk mədəniyyətinin islam sivilizasiyası daxilində tədricən yetkinləşməsi onun XIV-XV yüzilliklərdə orta əsrlər ümummüsəlman mədəniyyətinin artıq müstəqil və güclü bir qoluna çevrilməsi ilə nəticələnmişdi. Bu dövrdə türk mədəniyyəti nəinki ərəb və fars mədəniyyətlərini kortəbii təqliddən qurtulmuş, hətta bir sıra sahələrdə özünün üstünlüyünü ifadə etməyə başlamışdı. Bu proses Mərkəzi (Orta) Asiyada olduğu kimi, Azərbaycanda və Anadoluda da baş vermişdir” [13, s.263].

Ədəbiyyat

1. Bünyadov Z.M. Azərbaycan Atabəyləri dövləti (1136-1225-ci illər) Bakı: Elm, 1984, 268
2. İnan A. Türk Dastanlarına Genel Bir Bakış. Makaleler ve İncelemeler. c.1. Ankara: Türk Tarih Kurumu, 1968, s.189-206
3. Əkbər N. Nəcəf. Səlcuqlu dövlətləri və Atabəyləri tarixi (Oğuzların ortaya çıxmasından – XIV əsrə qədər). Bakı, Qanun, 2010, 756 s.
4. Muharrem Ergin. Dede Korkut kitabı. II cilt. Ankara: TTK Basımevi, 1963, 483 s.
5. Sümər F. Oğuzlar: Tarixləri, boy təşkilatları, dastanları. Türkiyə türkcəsindən tərcümə edən Ramiz Əsgər. Bakı :Yazıçı, 1992, 432 s.
6. Kitabı-Dədə Qorqud izahlı lüğəti. Bakı: Elm, 1999, 203 s.
7. Kitabı-Dədə Qorqud. Tərtib, transkripsiya, sadələşdirilmiş variant və müqəddimə F.Zeynalovun və S.Əlizadəninindir. Bakı: Yazıçı, 1988, 265 s.
8. Hacıyev T., Vəliyev K. Azərbaycan dili tarixi (Oçerklər və materiallar). Bakı: Maarif, 1983, 188 s.
9. Orhan Şaik Gökyay. Dedem Korkutun kitabı. İstanbul: Başbakanlık. Kültür Müsteşarlığı Kültür Yay. İbs. 1973, 1000 s.
10. Qasimov X.S. Orta əsrlərdə Azərbaycan mədəniyyəti. Bakı: Aspoliqraf, 2008, 448 s.
11. Əkbər N. Nəcəf. Səlcuqlu dövlətləri və Atabəyləri tarixi (Oğuzların ortaya çıxmasından – XIV əsrə qədər). Bakı, Qanun, 2010, 756 s.
12. Mustafayev Ş.M. Səlcuqilərdən Osmanlılara: XI-XV yüzilliklərdə Anadolunun türk mühitində etnosiyasi proseslər. Bakı: Elm, 2010, 322 s.

УДК 005-027.21

Глобальные тенденции в сфере образования

*Хан-хойская Инга Владимировна
Багирова Айтекин Магеррам гызы
Азербайджанский Технологический Университет*

Миссия всякого учебного заведения должна быть такой: “Каждый выпускник должен стать успешной личностью”, задачей любого высшего учебного заведения – выпустить хороших специалистов, которых всегда не хватает, а в своей деятельности все университеты

должны стремиться к качественной подготовке кадров, как фундаментальной, так и практической, которые должны отличаться своей уникальностью, определяя тенденции рынка и удовлетворяя потребительские предпочтения.

В настоящее время авторами фурсайт - образования введено такое понятие, как “образование полного жизненного цикла”, предопределяющее разные требования к образованию со стороны нескольких заказчиков: студентов (учащихся), семей, сообществ, государств и бизнеса, что в конечном итоге лежит в основе разработки, адаптации и реализации стратегии университетов как компаний, ведущих успешную конкуренцию и достигших глобальных целей. С другой стороны появление новой модели глобального образования – массовых открытых онлайн курсов – требует реформирование образования в скором будущем, а модель венчурных инвестиций в человека при наличии жизнеспособных альтернатив подведёт черту в получении диплома об окончании вуза, как неэффективного действия.

И учитывая такие перспективы в развитии и изменении образования, следует переосмыслить к нему отношение, не доказывая, как теорему, что образование – это затраты, а принять, как аксиому, что это инвестиции и реинвестиции в стабильность и экономическое процветание не только отдельно взятой организации, но и в целом государства.

В ближайшие четверть века сферу образования потрясут такие изменения, которые радикально её изменят изнутри, благодаря внешним факторам - смежным отраслям и технологиям - так как идёт смена технологического уклада, при которой роль человеческого капитала повышается. Глобализация экономики, интеграция стран в мировую экономику должна вести к качественному перерождению человека, как ресурса, обновление которого способна обеспечить система образования.

Современные исследователи образования уделяют особенное внимание на изменения приоритетов общества под влиянием своевременно созданных и успешно освоенных технологий, так называемых транскультурных, обеспечивающих высокое проникновение в массовое образование, позволяющее обучать большие и разнородные группы пользователей - от младенцев до престарелых – новым навыкам, компетенциям, позволяющим оценить качество образования, как внутри групп, так и окружающими социумами.

Однако есть и негативная сторона глобальных перемен как в экономике, так и в обществе: в век тотального потребления, всеобщего стремления к облегчению своей жизни, произошёл сдвиг в образовательном процессе, своего рода перекокс, который повлёт за собой, с одной стороны, к отупению большинства социумов, которые оказались лишними на рынке труда, а с другой – разыгралась гиперконкуренция за меньшинством талантливых, предприимчивых индивидуумов.

Острая конкурентная борьба между производителями товаров (услуг) в эпоху глобализации усиливает спрос на работников, инициативных, склонных к новаторскому подходу, креативному мышлению, способных объективно оценивать проблемы и творчески подходить к их решению, находить решения на границе морали, бизнес-этики и реальных нужд компании, работать в группе и уважать точку зрения другого члена сообщества, вести переговоры в конфликтной ситуации, уметь расставлять приоритеты и мыслить масштабно, а главное, быть управляемыми, исполнительными и самокритичными. А для подготовки таких универсальных работников должна быть создана модель образования, позволяющая на протяжении всей жизни обеспечивать качественное развитие персонала.

В ближайшие десятилетия из-за внедрения технологии автоматизации во многих сферах деятельности на смену людям придут роботы, которые вытеснят труд человека, что повлечёт к исчезновению порядка тридцати профессий и появлению новых ста. Специалисты будущего – творческие личности, обладающие навыками программирования, экологическим мышлением, работающие в группах без локальных рабочих мест и вовлечённые к ответственному отношению к природным ресурсам, поэтому в перспективе ожидается рост требований к приобретению навыков экологичности как стандартной подготовки любого трудового ресурса.

Получит распространение индивидуальное образование без увеличения расходов на него за счёт развития цифровых технологий, а итогом обучения станет приобретённый набор компетенций, необходимый специалистам и предъявляемый работодателями соискателям рабочих мест.

Фундаментальной основой образования остаётся наставничество, потому что более девяносто процентов усваивается информации из передачи её одним лицом другому лицу, поэтому качественное образование предполагает формирование групп – команд, вовлечённых в массовую игру, носящую дух соревнования, коллективный проект, объединяющий студентов, преподавателей и сотрудников.

В глобальном масштабе университетам, как корпорациям в различных сферах экономики, нужно в оперативном порядке включать новые формы и методы образовательного процесса, внедряя стратегии выживания. Министерство Образования Азербайджанской Республики запустило проект “Открытое государство”, который должен быть ориентиром к переходу к проектно-ориентированному обучению в университетах, превращая их в пространство предпринимательских экспериментов.

Следует помнить, что вуз, дающий одну специальность, записанную в дипломе, а тем более ещё и оторванную от навыков практической деятельности в организациях, существенно отстал от реалий сегодняшней жизни. В этой связи для повышения своего статуса университет должен присуждать образовательные ранги разных ступеней студентам, получившим практический опыт на проведённых семинарах, тренингах, даже в интернете на специальных обучающих программах, тем самым давая возможность своим выпускникам трудоустроиться по специальности по полученным навыкам и компетенции, а преподавателям постоянно защищать свой ранг, набирая каждые пять лет нужное количество курсов и практики, не забывая того, что “уча, мы сами учимся”.

Литература

1. Барбер М., Доннелли К., Ризви С. Накануне схода лавины. Высшее образование и грядущая революция, 2013
2. Будущее образования: глобальная повестка. Доклад, подготовленный Агентством стратегических инициатив, Московской школой управления “Сколково” и Сколтехом в рамках глобального форсайта образования до 2035 года.
3. Атлас новых профессий. Альманах перспективных отраслей и профессий на ближайшие 15–20 лет. Сайт проекта: <http://atlas100.ru/catalog/>

UOT 002.6

Distant təhsil, onun müasir vəziyyəti və inkişaf yolları

*Paşayev Mürsəl Əbil oğlu
Mingəçevir Dövlət Universiteti*

Qloballaşma prosesləri və iqtisadi rəqabət ölkələr arasında texnoloji və elmi cəhətdən rəqabətə səbəb olmuş, peşəkar işçi qüvvəsinə tələbatı artırmışdır. Təhsil sahəsi həm dövlətin, həm də özəl strukturların maliyyə vəsaitləri qoyduğu sahələr içərisində prioritet istiqamətlərdən biridir. Müasir dövrdə təhsil həm siyasi, həm də iqtisadi xarakterə malik olmaqla aparıcı dövlətlərin üstünlük verdiyi sahələrdəndir. Təhsil sistemində müasir İnformasiya kommunikasiya texnologiyalarının (İKT) tətbiqi qloballaşan dünyanın, informasiya cəmiyyətinin, sürətli inkişafın zəruri tələblərindən biridir. Bu səbəbdən qlobal təhsil sisteminin ənənəvi təhsil sistemindən prinsipial fərqi onun texnoloji bazasına görədir. Qlobal təhsil sistemi kompüter və telekommunikasiya

texnologiyalarının potensial imkanlarından maksimal dərəcədə istifadəsinə əsaslanmışdır. İKT-nin tətbiqi nəticəsində yaranan yeni təhsil sistemi insanların intellektual səviyyəsini dəfələrlə artırmağa, az vaxt ərzində daha çox informasiya mənimsəməyə imkan verir, məsafədən təhsil texnologiyalarını tətbiq etməyə şərait yaradır.

Distant təhsil (DT) - tədris prosesinin elektron, telekommunikasiya, program-texniki vasitələr əsasında təşkil olunduğu formasıdır. DT müəllim və tələbə arasında əlaqəni telekommunikasiya və kompüter şəbəkələri vasitəsi ilə operativ, mütəmadi dialoq, qarşılıqlı əlaqə əsasında, müəyyən məsafədən həyata keçirir. DT-nin xarakterik xüsusiyyətlərinə çeviklik, modulluluq, iqtisadi effektivlik, təhsilin keyfiyyətinə xüsusi nəzarət, təlimin mütərəqqi vasitə və texnologiyalarından istifadə aiddir.

DT-də informasiya tələbələrə elektron məlumatlar, elektron dərslik, elektron elanlar lövhəsi, elektron məlumat kitabçaları, videokonfranslar formasında təqdim edilir. Burada tədrisin disklər, audio-video kassetlər kimi daşıyıcıları vardır. Müasir texnologiyalar və təlim metodları tələbə və müəllimin məqsəd və imkanlarına cavab verərsə, DT ənənəvi təhsil forması qədər səmərəli ola bilər. Dünyada məsafədən təhsilin imkanları və tətbiq sahələri durmadan genişlənir. Bir sıra təhsil müəssisə və trening mərkəzləri aktiv şəkildə məktəb eksternatından başlamış ali təhsilə və MBA-ya (Master of Business Administration – menecmentdə ixtisas dərəcəsi) qədər bütün növ distant təhsil kursları təşkil edirlər.

Distant təhsili bəzən qiyabi təhsil adlandırırsalar da, əslində qiyabi təhsildən fərqli olaraq distant təhsil internet vasitəsilə həyata keçirilir ki, bu da informasiya texnologiyalarının təhsildə ən mühüm tətbiqlərindən biridir. Bu təhsil formasının bir çox üstünlükləri vardır. Belə ki, distant təhsil ölkəni tərk etmədən xarici universitetlərin diplomlarını əldə edə bilmək, istehsalatdan ayrılmadan təhsil almaq, daha münasib və sərfəli şərtlərlə təhsil almaq, təhsil haqqının kredit sistemi ilə ödənilməsi, magistraturada oxumaq, yenidən ali təhsil almaq, xarici dil öyrənmək, menecment və idarəetmə ixtisas dərəcələri almaq üzrə təlim kursu keçmək, internet üzərindən müzakirələrdə iştirak etmək, ixtisasartırma kurslarında oxumaq imkanı yaradır.

Azərbaycanda distant təhsilin yaranma tarixi “Təhsil haqqında” yeni Qanunun təsdiq edildiyi 19 iyun 2009-cu il hesab olunur. Qanunun 13-cü maddəsinə əsasən Azərbaycanda təhsil almanın dörd forması vardır. Onlar əyani, qiyabi, distant (məsafədən) və sərbəst (eksternat) təhsil formalarıdır [1]. Distant təhsil formasının qanunda öz əksini tapmasına baxmayaraq, o, ölkədə təhsil alma forması kimi qəbul edilmir. Belə ki, distant təhsilin normativ-hüquqi bazası tam formalaşmayıb və ali təhsil müəssisələrinin maddi-texniki bazası bunun üçün hazır deyil [2]. Hətta xarici ölkələrdə distant təhsil formasında alınmış diplomlar hələ də icra mexanizmi olmaması səbəbindən ölkədə tanınmır [3].

Naxçıvan Dövlət Universitetində də DT-nin tətbiqi işinə başlanılmışdır. Bu məqsədlə universitetdə müvafiq işlər həyata keçirilmiş, distant təhsilin təşkili ilə bağlı dünya təcrübəsi öyrənilmişdir. Naxçıvan Dövlət Universitetinin doktorantları və dissertantları üçün 2011-ci ildən etibarən Azərbaycan Milli Elmlər Akademiyası İnformasiya Texnologiyaları İnstitutu ilə universitet arasında distant təhsil həyata keçirilir. Azərbaycan Dövlət Pedaqoji Universitetində 3 ixtisas üzrə qiyabi təhsilin distant texnologiyalar əsasında qurulması üçün layihə işlənilib hazırlansa belə maliyyə dəstəyi olmadığı üçün reallaşdırıla bilməmişdir.

Distant təhsil sisteminin yaradılması dövlət səviyyəli məsələdir və onun bir universitetin imkanları ilə həll edilməsi çox çətindir. Bunun üçün Azərbaycanda DT-nin inkişaf strategiyası hazırlanmalı, hüquqi normativ baza yaradılmalıdır. Birinci növbədə universitetlərdə DT-i həyata keçirə bilən mütəxəssislər hazırlanmalıdır.

İKT sahəsində xeyli uğurlarımız və nailiyyətlərimiz var. Bir neçə il əvvəl bəzi universitetlər yaxın zamanlarda (2015-ci ildə) qiyabi təhsili distant təhsillə əvəz edəcəklərini bildirirdilər. Lakin, təəssüflə qeyd etmək lazımdır ki, bu sahədə hələ də müəyyən boşluqlar mövcuddur. İndi 2016-cı ilin sonu olmasına baxmayaraq hələ də nəticə yoxdur. Distant təhsilin tətbiqi üçün peşəkar komanda, xeyli vaxt və geniş elektron kitabxana sistemi tələb olunur. Tədris planında nəzərdə tutulmuş bütün fənlər üzrə elektron dərsliklər hazırlanmalı, professor-

müəllim kontingentinin tam şəkildə uzunmüddətli və sistemli təkmilləşdirmə kursunu keçməsi zəruridir.

Ənənəvi təhsil keyfiyyət cəhətdən daha yüksək olsa da, onun üçün böyük maliyyə vəsaitləri tələb olunur. Təhsilin əyani və qiyabi formaları ilə müqayisədə DT forması müəyyən üstünlüklərə malikdir və bu təhsil forması ənənəvi sistem üzrə aparılan analoji təhsil formalarından xeyli ucuzdur. Bundan əlavə, tələbələr vaxtın böyük hissəsini müstəqil şəkildə məşğul olar, müəllimlər isə eyni vaxtda daha çox tələbəni öyrədə bilirlər. Nəticədə məsafədən təhsilin qiyməti daha əlverişli olmaqla bərabər müasir informasiya texnologiyaları bu təhsil formasını hər kəs üçün əlçatan edir. DT insanın auditoriya qarşısında çıxış etmək qorxusu kimi psixoloji maneələri aradan qaldırmağa imkan verir. DT mobildir və tələbənin daim aktual məsələlərə çıxışı olur - bunun üçün yalnız internet lazımdır.

Distant təhsilin çatışmayan cəhətləri də vardır: təlim və imtahan prosesinin təşkili zamanı ölkələrin telefon şəbəkəsinin keçiricilik qabiliyyəti kifayət etməyə bilər. Distant təhsil formasında müəllimlə tələbə arasında daima canlı ünsiyyət olmur və təlim kursları kifayət qədər interaktiv deyil. DT-nin yekunlarına görə verilən diplom və sertifikatlar Azərbaycanda keyfiyyətli təhsilin göstəricisi kimi qəbul olunmur.

Bununla belə distant təhsilin müəyyən mənfi cəhətlərinə baxmayaraq, o inkişaf etməkdə davam edəcək və zaman keçdikcə digər təhsil formaları arasında layiqli yerini tutacaqdır.

DT sisteminin Azərbaycanda təhsil sistemində uğurla tətbiq edilə bilməsi üçün aşağıdakı işlərin həyata keçirilməsi vacibdir: Ölkəmizdə DT-nin müasir vəziyyətini, ona olan tələbatı və inkişaf istiqamətlərini öyrənmək; Başqa ölkələrin məsafədən təhsil sistemlərinin inkişafının əsas meyarlarını aşkar etmək; DT-nin tətbiqi üzrə dövlət proqramı yaratmaq; Ali təhsilin müxtəlif səviyyələri üzrə DT-nin tədris, metodik və proqram təminatlarını işləyib hazırlamaq; Kadrların hazırlanması, ixtisasartırma sistemini yaratmaq; DT-nin normativ-hüquqi, informasiya-analitik və marketinq təminatını yaratmaq [2].

Mütəxəssislərin rəyinə görə qiyabi təhsil artıq səmərəli deyil və dünyanın qabaqcıl ölkələri ilə uğurla əməkdaşlıq etmək üçün distant təhsil sisteminin tətbiqi zamanın tələbidir. Distant təhsil sisteminin ölkəmiz üçün nə dərəcədə uğurlu və səmərəli olacağını isə zaman göstərəcək.

Ədəbiyyat

1. "Təhsil haqqında" Azərbaycan Respublikasının Qanunu. Bakı, 19 iyun 2009-cu il
2. Nəcəfova Z. Distant təhsil və bu təhsil prosesində rəqəmsal kitabxanaların rolu/baku-art.az
3. <http://www.faktxeber.com>

UOT 3.37; 37.01

Multikultural dəyərlər siyasi amil kimi

*Məmmədova Vəfa Oktay qızı
Rüstəmovə Əzizə Arif qızı
Gəncə Dövlət Universiteti*

Tarixən xalqlar arasında mədəni bağlılıq mövcud olmuşdur. Mədəniyyət elementlərinin transferi yaşanmışdır və bu gün də bu tendensiyaların mövcudluğu davam etməkdədir. Xalq milli kimliyini öz mədəni xüsusiyyətləri vasitəsilə zamandan-zamana ötürür. Mədəniyyəti təşkil edən normalar, qaydalar şəkilində icra olunan adətlər və ənənələr tarixən regionlarda xalqlar arasında yayılmışdır. İnsanlar və onların hüquqlarının dövlətdə və cəmiyyətdə yüksələn xətlə təmin olunması dövlətin siyasətinin baza istiqamətinə çevrilir [2].

O da aydındır ki, monoetnik dövlətlərdə yaşayan xalqlar digərinə qarşı ifrat eqoizmi nümayiş etdirir, çünki o xalq daha çox “mənlik, mənəmlik” şüuruna qapanır və özünü öz məkanında ali hesab edir. Həmin cəmiyyətlərdə tolerantlığın, sərhədlərdən digər mədəniyyətlərin yaxın buraxılmaması halları yaşanır. Monoetnik xalqın özündəki heç də fəlsəfi məzmun kəsb edə bilmir və mədəni təcridlilik cəmiyyətin kövrəkliyinə, təhlükəsizliyinə səbəb olur. Bu kövrəklik daxilə qapanmadan və bərklikdən meydana gəlir. Monoetnikliyin ifrat eqoizmi işğalçılığa gətirib çıxara bilər. Çoxmədəniyyətlik müsbət bir hadisə və fenomen olmaqla, həmçinin özündə mürəkkəbliyi (burada zənginliyi) əks etdirməklə, mədəniyyəti və inkişafı təmin edən çoxlu sayda pozitiv dəyərləri formalaşdırır. Azərbaycan tarixən çoxmillətli bir məmləkət olmuşdur [4].

Azərbaycan hər zaman çoxmillətliyin, qonaqpərvərliyin məskəni olmuşdur. Ölkəmizdə tarixən birgə yaşayan xalqlar, millətlər özlərini sərbəst, firavan hiss ediblər. Onlar özlərinə həmişə isti, mehriban münasibət görüb, sıxılmadan yaşamış və mədəni irslərini yaşada bilmişlər. Hazırda respublikamızda digər xalqların nümayəndələri çox rahatlıqla yaşayır, təhsil alır və öz inanclarına uyğun ibadət edirlər və yaşadıkları müddətcə heç bir qeyri-etik münasibətlə üzləşmədən öz vətəndə olduqları kimi yaşayırlar. Bəli, bu gün tam əminliklə deyə bilərik ki, Azərbaycan multikultural dəyərlərin inkişafından çox rolu olan ölkələr sırasındadır [3].

Azərbaycanın çoxmədəniyyətlik ənənəsi daim inkişaf etdirilir. Bu inkişaf axınında ilk dəfə multikulturalizm ənənələrini liderimiz Heydər Əliyev keçən əsrin 90-cı illərində yenidən Azərbaycana məxsus mentalitetin tərkibi kimi təqdim etdi.

Azərbaycan Respublikasında müsəlmanlarla yanaşı başqa dinlərə mənsub olan vətəndaşlar da yaşayır. Multikulturalizm dəyərləri haqqında bir çox görkəmli şəxslərin fikirləri də maraqlıdır. Belə ki, Mehriban xanım Əliyeva çıxışlarının birində “Xalqımız üçün qürur verici faktdır ki, Azərbaycan ölkələr sırasında tolerantlıq örnəyi multikulturalizm məskənidir”. Bakı mədəniyyətlərin birləşdiyi tarixi bir məkandır. Bu məkanda uzun illərdə məscidlərlə yanaşı məbədlər, katolik kilsələr və sinoqqlar, pravoslav məbədi və kirxa yanaşı mövcuddur.

Heydər Əliyev Fondunun vitse-prezidenti Leyla Əliyeva isə “Azərbaycanda həmişə müxtəlif dinə, müxtəlif irqə, müxtəlif xalqlara, müxtəlif millətlərə, məxsus insanlar firavan həyat sürərək, tam azad şəkildə yaşamışlar. Qonaqpərvərliyi, dözümlük ənənələrinin qoruyub saxlamağı və tolerantlıq Azərbaycan xalqının ən böyük sərvəti” - deyərək çıxışlarının birində qeyd etmişdir [1].

Azərbaycan hər zaman çoxmillətliyin, qonaqpərvərliyin məskəni olmuşdur. Ölkəmizdə uzun müddət bir yerdə yaşayan xalqlar, millətlər özlərini sərbəst, firavan hiss ediblər. Onlar özlərinə həmişə isti, mehriban münasibət görüb, sıxılmadan yaşamış və özlərinə məxsus adət-ənənələrini yaşadırlar. Hazırda ölkəmizdə digər xalqların nümayəndələri çox rahatlıqla yaşayır, təhsil alır və öz inanclarına uyğun ibadət edirlər.

Ölkəmizdə mövcud olan multikulturalizm dəyərlərinin, həmçinin bu dəyərlərin qorunması və təbliği Azərbaycanın multikultural dəyərlərin əsl məkanı olduğunu beynəlxalq arenaya təqdim edilməsi ən mühüm şərtləndirən biri olaraq qalmaqdadır.

Ədəbiyyat

1. Əliyeva M. Azərbaycan dünyada global multikulturalizm mərkəzlərindən biri kimi tanınır. Avropa Olimpiya Komitələrinin İcraiyyə Komitəsinin iclasında çıxış. 22 yanvar 2016-cı il
2. Hacıyeva M., Alişova N. Multikulturalizm Azərbaycanın həyat tərzidir. Bakı: 2016
3. Niftiyev N. Azərbaycanda birgə yaşayış və multikulturalizm. Bakı: 2015
4. Multikulturalizmə giriş. Azərbaycan Dövlət İqtisad Universiteti. Mühazirə mətnləri.

Elektron təhsilin nəzəri-metodoloji əsasları

Əmiraslanova Rəsmiyyə İsrayıl qızı

Mingəçevir Dövlət Universiteti

AMEA İnformasiya texnologiyaları İnstitutunun dissertantı

Fərdi kompüterlərin, internetin meydana gəlməsi, iqtisadi sahələrlə yanaşı sosial sahələrdə də informasiya kommunikasiya texnologiyaları vasitələrinin tətbiqi və istifadəsini mümkün etdi. Qlobal internet şəbəkəsinə girişin mümkünlüyü təhsil sisteminə nəinki texnoloji yeniliklər, həm də yeni didaktik imkanlar gətirdi. Belə ki, ənənəvi təhsil sisteminin bir çox tədris metod və vasitələrinin “elektron təhsil” elementləri ilə əvəz olunması, tədrisin elektron formada təşkili, təhsil isteminin səmərəliliyini tamamilə yüksəltdi. Hər zaman, hər yerdən, hər kəs üçün təhsil almaq şərtlərini asanlaşdı və təhsil almaq imkanlarını əlçatan etdi.

Dünya təcrübəsində elektron təhsil tədrisin ən perspektiv təhsil formalarından olub, müasir dövrdə təhsilin ən geniş yayılan və ən çox tətbiq olunan formasına çevrilməkdədir. YUNESKO-nun dəstəyi ilə dünyanın aparıcı təhsil müəssisələrində fəal tətbiq olunur [1].

“Elektron təhsil” (ET) termini – kompüterin tətbiqi ilə təhsil, şəbəkə təhsili, virtual təhsil, distant təhsil, elektron texnologiyalarının köməyi ilə təhsil terminləri ilə sinonimdir. YUNESKO mütəxəssisləri elektron təhsilə “İnternet və multimediyaya vasitələrindən istifadə etməklə təhsil” kimi tərif verilmişdir. Elektron təhsil həm də tədris prosesinin internet vasitəsi ilə təşkili, lokal və qlobal şəbəkələrin köməyi ilə tədris prosesinin elektron şəkildə idarəedilməsi sisteminin qurulmasını bildirir. ET – kompüter, mobil telefon, kommunikator, təhsilin idarəedilməsi sistemi və interaktiv təhsil platformaları kimi, elektron ləvazimatların istifadəsi ilə elektron formada tətbiqinə əsaslanan informasiyalaşmış təhsil və tədris formasıdır. İnformasiyalaşma nəticəsində orta təhsil üçün vahid ET sisteminin qurulmasının əldə edilməsi aşağıdakı məsələləri yerinə yetirilməsi nəticəsində mümkündür [2]:

- ET sisteminin hüquqi-normativ təminatının inkişafı;
- təhsilin təşkilinin texnoloji infrastrukturunun inkişafı;
- lokal və qlobal şəbəkələrin tətbiqi və istifadəsinin vacibliyi;
- məktəblərin İKT ləvazimatları ilə zənginləşdirilməsi;
- tədris prosesində İKT-nin tətbiqinin inkişafı;
- rəqəmsal tədris resurslarının inkişafı;
- dərslərdə rəqəmsal resursların istifadəsi;
- ET sistemi istifadəçilərinin hazırlanması və təşkilati təminatı.
- müəllimlərin İKT hazırlığının artırılması;
- tədrisin ən yeni üsullarının mənimsəməsi;
- məktəbin idarəetmə işlərində texniki cəhətcə dəyişikliklərin edilməsi.

Elektron təhsilin texnologiyalarının orta məktəbin tədris prosesinə daxil edilməsi şagirdlərin kompakt şəkildə bir rayon ərazisində, tədris müəssisəsinə yaxın ərazidə yaşayışı təhsil prosesinin səmərəliliyinə təsir edən coğrafi əlaqəsizlik və uzaqlıq kimi faktorlar aradan götürülür. Qeyd etmək lazımdır ki, elektron təhsil texnologiyalarının istifadəsi ilə şagirdlərin açıq təhsil prosesinə qoşulması onlarda informasiya texnologiyaları ilə işləmək vərdişini və həyat boyu fasiləsiz təhsil alma vərdişlərini formalaşdırır.

ET texnologiyalarının təhsil resurslarına yeni qaydada daxil olma prinsipinin mümkünlüyü aşağıda göstərilən bir çox problemlərin həllində optimal sayılır [3]:

1. Sağlamlıq imkanları məhdud olan uşaqlar üçün xüsusi növ təhsilin təşkili. Elektron texnologiyaların şəbəkə texnologiyalarının tətbiqinə müştərək kollektiv təhsil (telekommunikasiyalar, audioçatlar) kimi elementlər ünsiyyət dairəsini genişləndirir və şagirdlərə daha tam təhsil almağa imkan verir.

2. Şagirdlərin biliklərinə distant təhsilin nəzarəti. Təhsilin təşkili çərçivəsində biliklər bazası və test tapşırıqları bazası formalaça bilər, bunun nəticəsində də biliklərin yoxlanması prosesi vahid şəkllə salınır və standartlaşdırılır, həmçinin biliklərin nəzarətini kütləvi və daimi edir.

3. Əlavə elektron kursların təşkili. Verilən sistem bütöv regionun təhsilin təşkilinin inteqral qarşılıqlı təsirin nəticəsinə xidmət edə bilər. Beləliklə, təhsilin təşkilində bütün müəssisələrin səyləri birləşdirilir və təqdim olunan kursların spektri genişlənir, şagirdin konkret kurs üçün müəllim seçimi imkanı yaranır.

4. Eksternat (ekstern üsulu). Bir neçə təhsil təşkilatlarında bir neçə fənn üzrə müəllim olmur (riyaziyyat, fizika, xarici dil, biologiya, kimya və s.). ET texnologiyaların tətbiqi bu çatışmamazlığı aradan qaldırır.

5. Kənd və kiçik komplektli məktəblərdə profil təhsilin təşkili. Kənd çatışmazlığı uzaq kənd məktəblərində profil təhsil proqramını tam ölçüdə həyata keçirməyə imkan verir, və bu məsələnin həlli təhsilin təşkilində ET texnologiyalarının tətbiqidir.

6. Xəstəlik səbəbilə dərslər buraxan uşaqlar üçün elektron dərslər.

Şagirdin biliyini yalnız repititorla keçirilən əlavə məşğələlərlə dolğunlaşdırmaq olar. ET texnologiyası bu boşluğu doldura bilər.

7. Virtual ünsiyyətin məktəb sistemlərinin təşkili. Qeyd etmək lazımdır ki, elektron təhsil texnologiyalarının istifadəsilə şagirdlərin açıq təhsil prosesinə qoşulması nəticəsində onlarda informasiya texnologiyaları ilə işləmək vərdişini və həyat boyu elektron və təhsilin köməyiylə fasiləsiz təhsil alma vərdişlərini formalaşdırır.

ET sistemi şagirdlərin bacarıqlarını və idrakı maraqlarını inkişaf etdirir. ET sistemi həm kollektiv, həm də müasir təhsilin “hamı üçün təhsil” və “bütün həyat boyu təhsil” prinsiplərinə uyğun şagirdlərin fərdi təhsilinə vasitəçilik edir. ABŞ, Böyük Britaniya, Cənubi Koreya, Kanada, Avstraliya, Yeni Zelandiya İtaliya, Fransa, Finlandiya, Sinqapur və s. kimi ölkələr elektron təhsilin daha çox tətbiq olunduğu ölkələrdir [4].

Artıq Azərbaycanda da təhsilin modernləşdirilməsi, idarəedilməsinin yaxşılaşdırılması və keyfiyyətinin yüksəldilməsi istiqamətində müəyyən addımlar atılaraq təhsil sisteminin yenidən qurulması, İKT-nin təhsildə geniş tətbiqi istiqamətində müəyyən proqramlar və layihələr işlənilib həyata keçirilir. Hazırda, elektron təhsilin qurulması və tətbiqi səviyyəsinə görə Azərbaycan dünyada lider ölkələrdən bir qədər geri qalır. Lakin müasir dövüdə dünyanın digər ölkələrində olduğu kimi Azərbaycanda da təhsilin keyfiyyətinin yüksəldilməsi, ona nəzarətin idarə olunmasının əsaslı formada təkmilləşdirilməsi məsələsi təhsil sisteminin modernləşdirilməsinin əsas strateji istiqamətlərindən biri olaraq ən vacib problem kimi qiymətləndirilir. Bu problemin həllinə kömək edəcək əsas məsələ – bütün təhsil sistemi üzrə vahid elektron təhsil informasiya infrastrukturunun yaradılmasıdır.

Ədəbiyyat

1. Концепцией информатизации системы образования Республики Беларусь на период до 2020 г.

2. Бийчук Г. Л. Мониторинг использования информационно-компьютерных технологий в системе электронного обучения (e-learning) <http://ojs.ifmo.ru/index.php/IMS>

3. Рекомендации по разработке и анализу программы информатизации. e-learning.ripkso.kz/best_project/Methodika.doc

4. Организация и апробация системы мониторинга качества образования в образовательном учреждении. Интернет-портал “Инновации в образовании”, 2016

Qloballaşma və sivilizasiya münasibətlərinin fəlsəfi arxa planı

*Zeynalov Üzeyir Ələmşah oğlu
Mingəçevir Dövlət Universiteti
AMEA Fəlsəfə İnstitutunun dissertantı*

Qloballaşma termin olaraq həm tək qlobal dünyanın varlığını, həm də bütöv bir şəkildə qlobal dünyanın inşa olunma prosesini ehtiva edən bir termdir. Burada “dünyanın kiçilərə intensivləşməsi” olaraq qarşımıza çıxır [6, 50].

Qloballaşmanın sivilizasiyalararası münasibətlər çərçivəsində iqtisadi və gündəlik həyatla əlaqəsini göstərmək üçün Robin Vilyamsın mühüm bir bənzətməsini nəzərdən keçirmək lazımdır: “Mərkəzi ABŞ-da olan transmilli bir şirkətin Londondakı filialında çalışan gənc İngilis, işi qurtarınca Yapon istehsalı maşınına minərək evinə qayıtdı. Alman mətbəx alətləri idxal edən bir firmada işləyən həyat yoldaşı çox kiçik İtaliya istehsalı olan maşınla daha asan şəkildə sürüldüyü üçün ondan tez evə gəlmişdi. Yeni Zelandiya kotleti, Kaliforniya kökü, Meksika balı, Fransız pendiri və İspan şərabından təşkil olunan süfrədə axşam yeməklərini yedikdən sonra Finlandiya istehsalı olan televizorda İngilislərin Falkland adalarını tutmalarına dair bir proqram izlədilər. Proqram qurtardıqdan sonra İngilis olduqlarının sevinci ilə qürur duyduqlar [7, 117].

Bu qısa parçada qloballaşma iqtisadiyyatla bərabər bir çox məqamları da ehtiva edir. Məhz Vallerstein Avropanın meydana gətirdiyi kapitalist dünya iqtisadiyyat sisteminin üç fərqli bölgə yaratdığını iddia edir; mərkəz, kənar və mərkəz kənar ölkələr. Ona görə bu sistemi quran və mərkəzə yerləşmiş milli dövlətlər dünya iqtisadiyyat sistemində tamamilə hakimdirlər. Kənarında olan dövlətlərin vəzifəsi isə mərkəzin iqtisadi sisteminin yaxşı işləməsinə xidmət edən, ucuz məhsul və xammal təmin etməkdir.

Ümumiyyətlə, qloballaşma və sivilizasiya əlaqəsi tarixdə yeni meydana gəlmiş bir fenomen deyildir. Belə ki, tarixin müəyyən mərhələlərində, xüsusilə dinlərin vasitəsilə müxtəlif sivilizasiyalar “qlobal birlik” bir çox təşəbbüslər həyata keçirmişlər. Bu halda dünya tarixinin “kiçik qloballaşma seriyası” ilə dolu olduğu müşahidə edilir [5, 53].

Antoni Giddens modernizm ilə qloballaşma arasında birbaşa münasibət qurmaqda və onu lokal hadisələrin kilometr uzaqlıqdakı hadisələrə təsir etməsi və təsirə məruz qalması nəticəsini doğuran sosial əlaqələrin çoxalması olaraq görməkdədir [3, 64].

Modern dövrdə qloballaşmanın təsiri ilə hegemon qərb sivilizasiyası qarşısında heterogen mədəniyyətlər müxtəlif səbəblərlə əriməkdədirlər. Digər tərəfdən isə fərqli mədəniyyətlərin mütəşəkkil şəkildə olmadan postmodernizm prinsipinə müvafiq olaraq xaotik şəkildə yan-yan getmələridir. Buraya eyni zamanda texnoloji inkişafı da əlavə etmək vacibdir. Belə ki, artan istehlak mədəniyyəti, qıdadan tutmuş geyimə qədər tək növlülük yaranmasına səbəb olaraq lokal mədəniyyətləri və digər sivilizasiyaları təhdid altında tutmaqdadır.

Qloballaşma ilə lokallaşma paralel hərəkət edir. Qlobal zehniyyətə malik olduğunuz zaman ani-qlobal düşüncə ilə də eyni vaxtda qarşılaşmaq mümkündür. Məhz dünya dinləri və sivilizasiyaları hər zaman qlobalıq iddiasında olmuşdur. Dünya məfhumu bu kontekstdə önəmlidir. Çünki müxtəlif sivilizasiyalar və dinlər dünya məfhumunu fərqli aspektlərdən anlamış və öz həyatlarında tətbiq etmişlər.

Qloballaşma və sivilizasiya münasibətlərində ən əsaslı problem qloballaşmanın tək formallığı təşviq etməsi ilə sivilizasiyaların müxtəlifliyinin buna qarşı olan reallıqla qarşılaşmasıdır. Modern dünyada müxtəlif sivilizasiyaların və multi-mədəniyyətlərin mövcudluğu qloballaşmanın tək xətliliyinin qarşısını almaqdadır. Bu baxımdan modern qloballaşma tendensiyası multi-mədəniyyətliliyi nəzərə almaq məcburiyyətini daşıyır. Professor İ.Məmmədzaadə qloballaşma prosesinin çoxcəhətli olduğunu belə ifadə edir: “...iqtisadiyyatçı qloballaşmanı beynəlxalq bazar və texnologiyalar, politoloq isə Amerika qloballaşması və texnologiyaları kimi qəbul edir. Təkcə filosof dəqiq deyə bilər ki, qloballaşma bazar, texnologiyalar və imperializmdən yararlanan xüsusi

bir şüur səviyyəsidir. Bu şüur keçmişlə bağlı olsa da, qarşısına yeni məqsədlər və vəzifələr qoymaqla digər şüurları da özünə tabe edə bilər [2, 21-22].

Digər tərəfdən qloballaşma sivilizasiyalararası münasibətlərin intensiv xarakter almasına, o cümlədən dialoqun yaranmasına gətirib çıxarmışdır. Qloballaşmanın təsiri ilə transmilli şirkətlər kimi sivilizasiyaların da qlobal proseslər çərçivəsində yer aldığı müşahidə edilir.

Qloballaşma və sivilizasiyalararası əlaqə eyni zamanda beynəlxalq münasibətləri də əhatə edir. Davamlı inkişaf, yüksələn həyat standartları, texnoloji inkişaf və biliyin daha da yayılması qloballaşmanın ən bariz faydaları arasındadır.

Bu kontekstdə qeyd etməliyik ki, qloballaşma və onu mümkün vəziyyətə gətirən iqtisadi və siyasi strukturun sosial və etik problemlər ortaya çıxarması yeni dini qrupların yaranmasına imkan hazırlayaraq qlobal arenada dinə yayılma trayektoriyası yaradır, digər tərəfdən isə dinin teoloji və ibadət sahələrində ciddi zəiflətmələr yaradaraq onun qlobal bir sistem olmasına maneçilik yaradır.

Qloballaşma eyni zamanda din və sivilizasiya münasibətlərinin daha da integrativ şəkildə inkişaf etməsinə səbəb olmuşdur. Belə ki, millət anlayışına istinad edən dövlətlər qloballaşma qarşısında zəifləyərək lokal kimliklərin və dinin bu istiqamətdə güclənməsinə gətirib çıxarmışdır. Məhz qloballaşmanın bu istiqaməti dinin geniş yayılmasını izah etməsi ilə diqqəti cəlb edir. Halbuki, qloballaşma eyni zamanda dini etiqadları da kənarında tutma təmayülündə mənfi nəticələrə də səbəb olmuşdur.

Bu mənada, müxtəlif sivilizasiyaların varlığı qloballaşma sayəsində tək tip qərb standartlarının universallaşdırmasının önünə də keçir və hətta mane olur. Bu isə öz növbəsində dünyada müxtəlif sivilizasiyaların integrasiyasını da labüd edir.

Qloballaşmanı bütün sahələrdə tətbiqini müdafiə edənlər multi-mədəniyyətlərin strukturlarının geridə qaldığını, etnik oyanışın zəiflədiyini və bu kontekstdə federal dövlətlərin milli dövlət kimi dəyərləndirilməsinin vacib olduğunu iddia edirlər. Onlara görə qloballaşma qarşısında çox strukturlu etnik icmalar və mədəniyyətlər geridə qalmağın ifadəsidir [4, 114-115].

Qloballaşma sayəsində sivilizasiyalararası münasibətlərin integrativ mahiyyət daşması, milli dövlətlərin sərhədlərini aşan bəzi tendensiyaların inkişafı, irqi və dini sistemlərin unitar dövlət çərçivəsində əriməsinə inanılan müxtəlif aid olmaların yenidən aktuallaşması müşahidə olunur. Bu zaman müəyyən konfliktlər yaranmada və bir baxıma lokal kimliklərin də qloballaşması ortaya çıxmaqdadır.

Ədəbiyyat

1. Əliyev H.Ə. Azərbaycan XXI əsrin və üçüncü minilliyin astanasında. Bakı: BDU nəşriyyatı, 2001
2. Məmmədzadə İ. Qloballaşma və müasirləşmə şəraitində fəlsəfənin aktuallığı haqqında. Bakı: Təknur, 2009
3. Giddens A. The Consequences of Modernity. Polity Press, 1990
4. Geertz C. The Uses of Diversity. Michigan: Quarterly, 1985
5. Robertson R. Globalization and The Future of Traditional Religion. God and Globalization, ed. M.L.Stackhouse, Trinity Press, 2000
6. Taylor P.J. İzations of World: Americanization, Modernization and Globalization. Demystifying Globalization, ed. Colin Hay, David Marsh, Macmillan, Baingstoke, 2000
7. Williams R. Towards 2000. London: Chatto and Windus, 1983

Qloballaşma və multikulturalizm şəraitində dillərin öyrənilməsi və qorunub saxlanılması perspektivləri

*İbrahimova Lamiyə Mahir qızı
Mingəçevir Dövlət Universiteti
AMEA Dilçilik İnstitutunun dissertantı*

XXI əsr qloballaşan müxtəlif formasialı cəmiyyətlərin bir-biri ilə qarşılıqlı əlaqəsi, o cümlədən siyasi-iqtisadi, sosial-mədəni, elmi-humanitar sahələrdə sıx əməkdaşlığı ilə xarakterizə olunur. Günümüzdə, informasiya-kommunikasiya texnologiyalarının sürətlə inkişaf etdiyi bir dövrdə, hər hansı bir cəmiyyətin inkişafından söhbət gedirsə, bu zaman həmin cəmiyyətin ətraf region, qonşuları, aid olduğu qitə və bütövlükdə bütün dünya ilə siyasi, iqtisadi, ticari, mədəni, səhiyyə, təhsil və s. prioritet sahələrdə əlaqələrini öyrənmək məqsədəuyğun hesab edilir. Çünki, “Yer Kürəsi” adlı qlobal, qüdrətli və nəhəng bir qurumun tərkib hissəsi olaraq dünyada baş verən istənilən proseslər hər hansı bir cəmiyyətdən yan keçə bilməz.

Müxtəlif mədəniyyətli, multikultural cəmiyyətlərdə qarşılıqlı ünsiyyət, anlaşma, əməkdaşlıq, mədəniyyətlərin öyrənilməsi, tanındılması və müvafiq arealda yayılması baxımından dil amili olduqca vacibdir. Əsas ünsiyyət vasitəsi olan dil onun öyrənilməsi, tədqiq edilməsi baxımından mürəkkəb psixolingvistik proseslərdən keçərək müasir dövrümüzdə qədər təkamül etmişdir. Dövrümüzdə ana dilimizlə yanaşı, digər bir xarici dilin öyrənilməsi olduqca vacib bir şərtə çevrilib. Tarixən qonşu xalqların, milli azlıqların mədəniyyətinin, tarixinin, adət və ənənələrinin, mətbəxinin və s. öyrənilməsinə olan maraq dil faktorunu daha qabarıq şəkildə üzə çıxarır, dilin əsas ünsiyyət vasitəsi kimi prioritet və aktual sahə olduğunu vurğulayır. Belə ki, hər hansı bir toplumun dilinin öyrənilməsi həmin topluma aid bütün irsi, tarixi, milli-mədəni dəyərlərin, adət və ənənələrin öyrənilməsinə və yayılmasına sürətləndirən prosesdir. Elə bu prosesin qaçılmazlığıdır ki, cəmiyyətlərin formalaşdığı, tarixi hadisələrin, coğrafi kəşflərin dünyanın gedişatını dəyişdiyi vaxtdan bəri müxtəlif xarici dillərin öyrənilməsi ünsiyyətin formalaşdırılmasına, ətraf regionların, fərqli mədəniyyətlərin dünyaya inteqrasiyasına səbəb olmuşdur.

Bu gün dünyada sürətlə gedən qloballaşma prosesi dünyanın dil mənzərəsinə də öz təsirini göstərməmiş deyil. Hesablamalara görə 2001-ci ildə qeydə alınan və Birləşmiş Millətlər Təşkilatına daxil olan 200-dən artıq dövlətin ərazilərində təxminən 6417 dil mövcuddur və hər il bu dillərin bir çoxu sıradan çıxaraq ölüb gedir.

Filologiya elmləri doktoru, professor Fəxrəddin Veysəlli özünün “Qloballaşma və müasir dünyanın dil mənzərəsi” məqaləsində qeyd edir ki, 2008-ci ildə Alman Dili Cəmiyyəti (ADC) “Almanlar öz dilləri və xarici dillər haqqında nə düşünürlər?” mövzusunda sorğu keçirib. Maraqlı burasıdır ki, rəyi soruşulanların 13 faizi Avropa İttifaqı sərhədləri çərçivəsində vahid Avropa dilinin yaranmasını arzuladıqlarını, 11 faizi ingilis dilinə, cəmi 2 faizi isə alman dilinə üstünlük veriblər. 9 faizi isə, ümumiyyətlə, heç bir seçim edə bilməyiblər. Bütövlükdə isə, sorğu olunanların 78 faizi öz milli dillərinin qorunub saxlanmasına müsbət cavab veriblər. Avropa məkanında ingilis dilinin vahid dil kimi istifadə olunması rəyi soruşulanlar arasında populyar cavab olmuşdur. Sözsüz ki, alman dilinə olan bu münasibət ADC-ni narahat etməyə bilməzdi. Belə ki, bu qurumun üzvləri belə hesab edir ki, alman dili getdikcə sıxışdırılaraq bir dialektə çevrilir və sözsüz ki, bu dilin ölüb getməsilə nəticələnmə bilər. Lakin, eyni zamanda nəzərə alsaq ki, elə Alman hökumətinin 2011-ci ilin sonlarında verdiyi rəsmi açıqlamaya əsasən orada 15.3 milyon miqrant olub və onların 6.7 milyonu alman vətəndaşlığı olmayan əcnəbilərdir ki, onlar öz dillərini yaşatmaqla yanaşı, alman dilini öyrənir və bu dildə danışırlar, o zaman, fikrimcə, bu həyəcan təbilinin mübahisə doğuracağı görünür. Sözsüz ki, statistikaya nəzər salsaq, təxminən 2.5-3 milyon türk, azərbaycanlı və digər türkdillilər və qafqazlılar Almaniyada yaşayıb-yaradırlar. Eyni zamanda keçmiş Yuqoslaviyadan gələn xorvat, serb, albanlar və digərləri öz dillərini qoruyub saxlamağa çalışırlar. Mərakeşlilər, tunislilər, berberlər və başqaları ərəb dilində danışırlar. Slavyan mədəniyyətinin daşıyıcısı olan ruslar,

beloruslar bolqarlar, çexlər, slovaklar, ukraynalılar öz milli dillərinə üstünlük verir. Avropadan olan estonlar, finlər, litovlar, latışları və Yaxın Şərq ölkələrinin nümayəndələri olan - livanlı, misirli, iraqılı, yordaniyalı, fələstinliləri, farsları, əfqanları, pakistanlıları, çinliləri, vyetnamlıları, yaponları, koreyalıları, filippinliləri, tailandlıları, israilliləri, kanadalıları, norveçliləri, isveçrəliləri, amerikalıları və başqalarını əlavə etsək, görürük ki, burada dil mənzərəsi kifayət qədər geniş və rəngarəngdir.

Postsovet məkanında rus dilinin sürətli inkişafı və yayılma arealının genişliyi, keçmiş Sovetlər Birliyinə daxil olan respublikalarda tədrisi və dövlət dili statusu səviyyəsinə qaldırılması yaxın keçmişdə rus dilinin mövqeyinin hansı pillədə olduğunu göstərdi. Dünya ədəbiyyatına misilsiz incilər bəxş etmiş rus klassiklərinin dünyanın bir çox dillərinə tərcümə olunmuş əsərləri onu göstərir ki, dünyada rus dili və ədəbiyyatına olan maraq və orijinalda rus klassiklərin oxunması bu gün də öz aktuallığını qoruyub saxlamaqdadır. Eyni zamanda rus dilinin öyrənilmə aktuallığını göstərən vacib şərtlərdən biri də bu gün artıq müstəqil dövlət olan postsovet respublikaları ilə Rusiya Federasiyası arasında mövcud siyasi, iqtisadi, ticari, elm və təhsil, mədəni və s. əlaqələrin inkişafı və regionda qonşuluq prinsipləri əsasında münasibətlərin qorunub saxlanmasıdır. Qlazqo universitetinin elmi əməkdaşı Con Dann “Dilin qloballaşması və rus dili” məqaləsində qeyd edir ki, son 20-25 ildə rus dilinin qloballaşmasında onun leksikonuna daxil olan ingilis və bir sıra xarici dillərdən keçən söz və ifadələrin olduğu böyük əhəmiyyəti vardır. Bu eyni zamanda dünyada yüksək texnologiyaların inkişafı və internet istifadəçilərinin günü-gündən çoxalması ilə də əlaqədardır.

Qeyd etmək lazımdır ki, qloballaşma şəraitində ingilis dilinin digər bütün dilləri sıxışdırıb aradan çıxarması dil daşıyıcılarını kifayət qədər narahat etsə də, bu proses artıq geniş vüsət almaqdadır. Dilin praktik, çevik və işlək olduğunu nəzərə alsaq, prosesin hansı sürətlə getdiyini təsəvvür etmək çətin deyil. Günümüzdə Birləşmiş Millətlər Təşkilatı daxil olmaqla dünyanın 53 ölkəsinin, həmçinin, beynəlxalq təşkilatların əsas rəsmi dillərindən biri ingilis dilidir. Əsas ünsiyyət vasitəsi olan ingilis dilini işlənmə arealı Okeanın o tayından Avropaya, Afrikadan Amerikaya qədər ərazini əhatə edir. Eyni zamanda, qloballaşan təhsil sahəsində ingilis dili aparıcı dil kimi çıxış edir. Nəzərə alsaq ki, bu gün nəşr olunan və oxunan ədəbiyyatın, o cümlədən kütləvi mətbuatın çox böyük qismi, eyni zamanda istifadə etdiyimiz internet resurslarının 80%-i ingilis dilindədir, o zaman bu dilin qlobal məkanda yayılma və işlənmə həcmi təsvir etmək çətin deyil. Göründüyü kimi, istər elmi biliklərin öyrənilməsində, istərsə də, diplomatik, ticari, iqtisadi əlaqələrin qurulmasında, həmçinin xarici ölkələrə səfərlərdə dünyanın hansı ucqar nöqtəsi olur-olsun, ingilis dili ən çox istifadə olunan dildir.

İngilis dilinin tədqiqatçılarından olan D.Kristal özünün “İngilis dili qlobal dil kimi” əsərində yazır ki, dünyanın 70-dən çox ölkəsində ingilis dili rəsmi dil statusu daşıyır. Müəllifə görə, dünya əhalisinin 2 milyarddan çoxu ingilis dilindən ünsiyyət vasitəsi kimi istifadə edir. Onlardan 1,4 milyardı bu dildən birinci dil kimi, 735 milyona qədəri isə, ikinci dil kimi istifadə edir. İngilis dilindən xarici dil kimi istifadə edənləri də buraya əlavə etsək, görürük ki, dünya əhalisinin təxminən yarısı ingilis dilində danışa bilir.

Bəli, bu bir faktıdır ki, XXI əsr qloballaşma əsridir. Bu gün dünyada baş verən kifayət qədər mürəkkəb siyasi-itisadi proseslərin fonunda, yer kürəsində sülhü və əmin-amanlığı qorumaq naminə, dünya dövlətlərinin bir-biri ilə əməkdaşlıq və qarşılıqlı anlaşma zəminində mövcudluğu labüddür. Sürətlə qloballaşan, milli-mənəvi dəyərləri ilə paylaşan multikultural dövlətlər, həm də, bir-birilərinin zəngin dil tarixlərini öyrənməyə can atırlar. Əgər dünyanın dil xəritəsinə nəzər salsaq, görürük ki, planetimizin dil mənzərəsi həddindən artıq zəngin və rəngarəngdir və bu da öz növbəsində sosiodilçiliyin inkişafına təkan verir.

Ədəbiyyat

1. Veysəlli F. Qloballaşma və müasir dünyanın dil mənzərəsi. “Xalq” qəz., Bakı, 2015, 16 iyul
2. Данн Дж. Языковая глобализация и русский язык. Троицкий вариант, 2015, 22 сентября, №19 (188)

**XIX-XX əsrin əvvəllərində
Mingəçevir və ətraf bölgələrin əhalisinin xalq nəqliyyatı vasitələri**

*Qədirova Aygün Raqif qızı
Mingəçevir Dövlət Universiteti
AMEA Arxeologiya və etnoqrafiya İnstitutunun dissertantı*

Etnoqrafik tədqiqat obyektini kimi seçdiyimiz Mingəçevir və ətraf bölgələri əhalisinin maddi-mədəniyyətin əsas tərkib hissələrindən biri olan nəqliyyat vasitələri XIX-XX əsrin əvvəllərində bölgənin sosial-iqtisadi həyatında və məişətində mühüm əhəmiyyət kəsb etmişdir. XIX-XX əsrin əvvəllərində Mingəçevir və ətraf bölgələri əhalisinin nəqliyyat vasitələrinin sistemli şəkildə və tam etnoqrafik təsvirini vermək və nəqliyyat vasitələrinin xalq məişətində rolunu müəyyənləşdirmək təzisdə qarşıya qoyulan əsas məqsəddir. Qeyd etmək lazımdır ki, bir bölgə kimi etnoqrafik tədqiqatlardan kənar qalmış Mingəçevir və ətraf bölgələri əhalisinin istifadə etdiyi nəqliyyat vasitələri haqqında bu günə qədər sistemli şəkildə elmi məlumat verilməmişdir. Ancaq bölgədə aparılmış arxeoloji tədqiqat işləri, informatorların verdiyi məlumatlar söyləməyə əsas verir ki, bölgənin ənənəvi nəqliyyat vasitələri öz zənginliyi ilə seçilmişdir.

Xalqın məişət ehtiyaclarından, təbii-coğrafi şəraitdən və ərazinin relyef-landşaft zonallığından asılı olaraq yaranan nəqliyyat vasitələri tarixən iki istiqamətdə: quru və su nəqliyyatı olaraq inkişaf etmişdir. Bəhs etdiyimiz bölgədə əhalinin istifadəsində olan quru nəqliyyatı vasitələri isə üç qrupa ayrılmışdır:

1. Sadə yük nəqliyyatı.
2. Minik-yük nəqliyyatı.
3. Qoşqu nəqliyyatı.

Elmi ədəbiyyatlara nəzər salsaq görürük ki, arxeoloji qazıntılar zamanı ağacdan hazırlanmış nəqliyyat vasitələrinə çox az sayda rast gəlirik. Bu onunla izah olunur ki, ağacdan hazırlanmış olan arabalar torpaqda qalıb çürümüşdür. Gil və metaldan hazırlanmış araba modelləri isə nəqliyyat vasitələrinin qədim tarixinin öyrənilməsində müstəsna əhəmiyyətə malikdir. 1947-ci ildə Mingəçevirdə aparılmış arxeoloji qazıntılar zamanı Kürün sol sahilində geniş ərazidə yerləşən qədim qəbiristanlıqda torpaq qəbirdən bükülmüş vəziyyətdə olan insan skeletinin yanında bir ədəd ikitəkərli gil araba modeli tapılmışdır. Arabanın hündürlüyü 9,5 sm., uzunluğu 20,5 sm., eni isə 8 sm-ə qədərdir. Bu araba modelinin arxa tərəfində kiçik bir çıxıq və onun ortasında dəlik var. Dəlik arabani boyunduruğa birləşdirmək üçün güman edilir. Arabanın üst hissəsi dairəvi şəkildə düzəldilmişdir. Arabanın dəliklərinin yanında disk şəklində iki gil təkər modeli də aşkar olunmuşdur [5, səh.293]. Akademik T.Ə.Bünyadovun fikrincə, Mingəçevirdə tapılmış bu araba modeli təkə nəqliyyat vasitələrinin tarixini yox, həmçinin yarım köçmə maldarlıq formasının yaranması və inkişaf tarixini öyrənmək üçün yeganə mənbələrdəndir [7, səh.11]. Tədqiqatçıların ümumi fikrinə görə, belə araba modelləri həm nəqliyyat vasitəsi kimi, həm də müvəqqəti yaşayış evi kimi istifadə olunmuşdur. Bu araba modelindən başqa, Mingəçevirdə bir neçə digər araba modelləri də tapılmışdır. Bu arabalar əsasən e.ə. I minilliyə aid edilmişdir [5, səh.294].

Ən qədim nəqliyyat olan sadə yükdaşıma dedikdə insan nəzərdə tutulur. Qədim dövrlərdən bəri insanlar öz yüklərini əldə, çiyində, qucaqda, bəldə daşıyıblar. Zaman keçdikcə sadə yükdaşımanın "hambal" adlanan yük daşıyıcıları meydana çıxmışdır. Hamballar yük daşıyarkən bellərinə palan salırdılar. Bu palanların içinə saman doldurulub sonra sırtıq edirdilər. Hamballar bir dəfəyə çubuqlar vasitəsi ilə 3 xaşanı birdən götürürdülər. Bundan başqa, bölgədə sadə yükdaşıma ilə bağlı bir neçə peşələr də meydana gəlmişdir. Bunlardan biri "qasid" peşəsi idi. Qasid məktub və xəbərləri çatdıran adam idi. Hər kəndin öz qasidi olurdu. Bölgənin ilk teleqraf rabitəsi XIX əsrin 80-ci illərinə təsadüf edir. Məlumatçıların dediyinə görə, Yevlaxın ilk məktub daşıyanı Sibir Qasım olmuşdur [2, səh. 247].

Minik-yük nəqliyyatının ən geniş yayılmış növü at hesab olunur. Bəzi tədqiqatçılar atdan nəqliyyatda istifadə edilməsini e.ə. IV minilliyin axırlarına [9, səh.36-40], yük və qoşqu heyvanı kimi istifadə olunmasını isə e.ə. III minilliyin sonu - II minilliyin əvvəllərinə aid edirlər [6, səh.35; 6, səh.9-12]. Mingəçevirdə tapılmış 20 kurqandan beşində aparılan arxeoloji qazıntılar nəticəsində çoxlu miqdarda at skeletlərinin əldə edilməsi burada atdan istifadənin qədim tarixinin olduğunu sübut edir [3, səh.64-68].

Qeyd etmək istərdik ki, bölgədə atdan daha çox iqtisadi durumu yüksək olan adamlar istifadə edirdi. Nəinki Azərbaycanda, dünyanın bir çox yerində məşhur olan “Qarabağ atları”nı bölgənin bəyləri minmişlər. Başqa at cinsləri ilə cütləşdirilmiş Qarabağ cinsli atları əhali minik və yükləmək üçün saxlayırdı. Bu atlar 25-150 manat civarında dəyərləndirilirdi [8, səh.130]. Bərdə ilə qonşu olan tədqiq etdiyimiz bölgədə də atdan əsasən minik, qismən isə yük daşınmasında və qoşquda istifadə edilirdi. Azərbaycanda bir çox yəhər növü olmuşdur ki, bunlardan müsəlman yəhəri, rus yəhəri, ingilis yəhəri və s. göstərmək olar. 1921-ci il təvəllüdü, 1941-1945-ci illər Böyük Vətən müharibəsi veteranı Milan dayı ilə söhbət zamanı o, bölgədə işlədilən yəhərlərdən geniş məlumat verdi. Milan dayının dediklərinə əsasən, burada yəhərin 3 növündən - müsəlman, ingilis və rus yəhərlərindən istifadə olunmuşdur. Müsəlman yəhəri ağacdən düzəldiyinə görə, ondan yalnız minik üçün istifadə olunurdu. Rus yəhərinin düzəlməsində alüminium və taxtadan istifadə olunurdu. İngilis yəhərində isə təkə alüminiumdan istifadə olunurdu. Yük daşıyan atın belinə isə palan qoyulardı. Yuxarı təbəqənin adamları “palanduz” adlanan peşəkar ustalar tərəfindən hazırlanan palanlardan istifadə edirdilər. Kasıb əhali isə palanları özləri hazırlayırdılar.

Etnoqrafik materiallar və informatorlardan topladığımız materiallara əsasən XIX-XX əsrin əvvəllərində Mingəçevir və ətraf bölgələrin gediş-gəlişini təmin etmək üçün ənənəvi nəqliyyat vasitəsi kimi kəl və öküz arabalarından, bundan başqa, Malakan arabası, “Odinoçka” arabası (təkətli araba), “Drojka” adlanan tək atlı dördtəkərli minik arabalarından da istifadə olunmuşdur. İki təkərli arabalar bölgənin təsərrüfatında mühüm rol oynamışdır. Yerli əhali arasında ona bəzən “qara araba” və ya “Qarasaqqal arabası” da deyiblər. Camaat arasında daha çox işlədilən daşqa-ulaq arabası da bölgənin təsərrüfatında böyük rol oynamışdır. Daşqa ikitəkərli olmuşdur, ancaq onun dayaq təkərləri olmamışdır.

Yaylı nəqliyyat vasitəsi kimi bölgədə qazalaq və faytonlardan da qismən istifadə olunmuşdur. Qazalaq - ikitəkərli at arabasıdır. XIX-XX əsrin əvvəllərində Mingəçevir və ətraf bölgələrdə yaylı nəqliyyat növlərindən daha çox fayton işlədilmişdi.

Qədim su nəqliyyatı vasitələri dedikdə onun kötük, sal, tuluq, qayıq, kolaz, bərə, kələk, pələ və s. kimi növləri başa düşülür. Bölgədən topladığımız məlumatlara əsasən yerli əhali kötük, sal, kolaz (qayıq), bərə kimi ənənəvi su nəqliyyatı vasitələrindən istifadə etmişlər. Tədqiqat apardığımız bölgənin iqtisadi həyatında Kür çayı böyük rol oynayır. Mingəçevir yaxınlığında Kür üzərində bərə-keçidinin olması bölgənin iqtisadi inkişafı üçün şərait yaratmışdır.

E.ə. III minilliyə aid edilən “Luqal-banda və Enmerkar” adlı şumer epik poemasında Uruk hökmdarı olan Luqal-bandanın uca dağları aşaraq dəhşətli Kür çayını keçməsi təsvir edilmişdir. Şumerlər axirət dünyasını Kür adlandırırdılar. Onların kosmoloji təsəvvürlərinə görə, Kürün daxilində dəhşətli bir çay axır və mifik bir “qayıqdakı adam” ölümləri həmin çaydan keçirir [1, səh.5]. R.M. Vahidov belə qeyd edirdi ki, “Tiflis, Gəncə, Şamaxı, Bakı və Dərbənd kimi şəhərləri əlaqələndirən böyük ticarət yolu üzərində yerləşən Mingəçevir Kür çayında ən münasib keçid kimi XVIII-XIX əsrlərdə, hətta XX əsrin əvvəllərində də öz əhəmiyyətini itirməmişdir. Arxeoloji qazıntılar zamanı Kür çayı üzərində son əsrlərdə tikilmiş körpü, bərə və bunların istifadəsi ilə əlaqədar olan kərpic binaların qalıqları aşkar edilmişdir [4, səh.14].

Ədəbiyyat

1. Xəlilov M. Albaniyanın qəbir abidələri (IV-X əsrlər) Bakı: Nafta-Press, 2009
2. İsayev V. Yevlax sənədlərində və yaddaşlarda. Bakı: Azərneşr, 2001
3. Quliyev F.E. Azərbaycanın kurqan qəbirlərində at dəfni. Bakı: Elm, 2008

4. Vahidov R.M. Mingəçevir III-VIII əsrlərdə (arxeoloji qazıntı materialları əsasında). Azərbaycan SSR Elmlər Akademiyası Nəşriyyatı, Bakı, 1961
5. Асланов Г.М., Вахидов Р.М., Ионе Г.И. Древний Мингечаур. Баку: Изд-во АН. Азерб. ССР, 1959
6. Ковалевская В.Б. Конь и всадник: Пути и судьбы. М.: Наука, 1977
7. Bünyadov T.Ə. Azərbaycanca qədim nəqliyyat vasitələri // Azərbaycan SSR. Elmlər Akademiyasının Xəbərləri. İctimai elmlər seriyası. № 3, 1961
8. Осипов Г. Селение Барда, Джеванширского уезда Елисаветпольской губернии // СМОМПК, вып. XVII, отд. I, Тифлиси, 1893.
9. Пиотровский Б.Б., Флиттнер Н.Д. История техники Древнего Двуречья // Очерки по истории техники Древнего Востока. М-Л.: Изд-во АН. СССР, 1940.

UOT 82.7

Əliqulu Qəmküsarın satirik bədii nəsrində milli müstəqilliyə çağırış motivləri

*Hüseynova Pərvin Ağabala qızı
Mingəçevir Dövlət Universiteti
Azərbaycan Dövlət Pedaqoji Universitetinin doktorantı*

1906-cı ildən “Cüvəllağı”, “Cüvəllağı bəy”, “Sarsaqqulu bəy”, “Simurğ”, “Xadimi-millət”, “Otaylı” və başqa imzalarla milli satirik mətbuatımızın səhifələrində çıxış edən, “Molla Nəsrəddin” ədəbi mühitinin ən qabaqcıl və sanballı nümayəndələrindən biri Əliqulu Qəmküsar – Nəcəfov (Naxçıvani) öz satirik şeir və felyetonlarında fanatizmi, gerilik və cəhaləti, fırıldaqçı və ikiüzlü ruhaniləri, qadın zorakılığını tənqid etməklə bərabər, bir milli-vətənpərvər ziyalı kimi yaradıcılığında xalqın mənəvi azadlığını, dövlət müstəqilliyini təbliğ edir, istibdadı, imperializmi tənqid atəşinə tuturdu. O, satiralarında çarizmin müstəmləkəçilik siyasətini pisləyir, Şərqi, xüsusən də İran, Türkiyə istibdadına, bu ölkələrin nüfuzlu Avropa dövlətlərinin əlində oyuncağa çevrilməsinə tənqidi münasibətini bildirirdi. Əliqulu Qəmküsar özünəməxsus üslubu ilə beynəlxalq imperializm siyasətinin müharibələrə yol açdığını göstərir, müsəlmanların xristian dövlətlərinin dəstəyi ilə sıxışdırılmasının, zorakılığa, qətləmə məruz qalma səbəblərini açıqlayır, eyni zamanda xalqını müstəqillik idealına doğru hazırlayırdı.

Məşhur dramaturq və nasir Əbdürrəhim bəy Haqverdiyevin “Molla Nəsrəddin” jurnalının ürəyi” adlandırdığı Əliqulu Qəmküsarın Sabir ənənələrini davam etdirən şeirlərində olduğu kimi satirik bədii nəsrində də əsas silahı gülüş idi. Bədirxan Əhmədov “Azərbaycan satirasının inkişaf problemləri (1920-1980-ci illər)” adlı doktorluq dissertasiyasında bədii nəsrə satiranın nəzəri əsaslarından danışarkən haqlı olaraq bildirir ki, “satirik əsərlərdə gülüş satiranın müsbət idealını ifadə edən ən yaxşı komponentdir” [2, səh.134].

Əliqulu Qəmküsar məqalələrində sadə, lakin təsirli tənəsüb quraraq gülüş doğurur və gülüşlə oxucusunu tərbiyə etmiş olur. 1907-ci ildə “Molla Nəsrəddin” jurnalında dərc olunan “Qatış-bulaş” adlı felyetonunda müəllif dilin millətin mənəvi diriliyi olduğunu əsaslandırmağa çalışır, onu başqa dillərə qatanlara etirazını bildirir. Satiranın dili ilə fikirlərini belə ifadə edir: “...əgər türk dilində yazaram, deyərlər türk və ərəb dillərindən xəbəri yoxdur. Və əgər ərəb dilində yazaram, deyərlər türk və fars dillərindən məhrumdur. Yaxşısı bilirsən, nədir? Yaxşısı odur ki, mən məqalədə bu üç dili bir-birinə qatış-bulaş edəm” [2, səh.95].

Əliqulu Qəmküsar İran məşrutə hərəkatı nəticəsində əldə olunan milli-mənəvi müstəqilliyin düzgün anlaşılmasından narahat olaraq böyük müasiri və silahdaşı Mirzə Cəlil kimi bu münasibətlə qələmə aldığı yazılarında cənublu qardaşlarına həqiqəti, onların əldə etdiyi mənfəətin əsas mənəvi haqlar olduğunu göstərmək istəyir. Bunu oxuyan şimalı qardaşlarının da hürriyyətin

mənfəətini dərk edərək çar Rusiyasından haqlarını tələb etməyə qalxmasını istəyir. O, 1909-cu ilin 9 avqust tarixində “Molla Nəsrəddin” jurnalında dərc olunan “Hürriyyət” adlı felyetonunda yazır: “İrənlilər məşrutə almağa görə bizim irəvanlılar da həsəd aparıb hazırlaşır ki, Rusiya dövlətindən hər nə cür olsa, zorla da olsa, dörd bənddən ibarət bir hürriyyət alsınlar”. Əslində, bu dörd bəndin bir toplumun həyatında, bir regionun gələcək taleyində nələri dəyişə biləcəyini düşünmək özü onun uğrunda mübarizəni şərtləndirməlidir. Çünki hər cür mübarizə ilk öncə amaldan, məqsəddən irəli gəlir.

Bu bəndlərin isə “Kərbələyi-müəllayə” və “Məşhədi-müqəddəsə” vizasız getmək, öz qadınlarının hüquqlarını tapdalayan şəxslərin cəzalandırılmaması, qan davası və qoçuluğa zavalın olmaması, məhərrəm ayında ağ köynək mərasiminə qadağaların ləğvi kimi məişət qayğılarını asanlaşdırma vasitəsindən ibarət olması və geri təfəkkürü ifadə etməsi sözsüz ki, müəllifin sarkazmıdır. Bu tələblərin gerçəkdən nələrdən ibarət olmalı olduğunu müəllif məqaləsində açıqlamasa da, eyni dövlətin sərhədləri arasında yaşayan qonşu xalqlardan ibarət almağı, nə qədər gec deyilsə, birləşməyi və hüquqlarını tələb etməyi aşağıdakı bir cümlə ilə belə ifadə edir: “Qoy gürcülər, ermənilər özlərindən ötrü nə istəyirlər, istəsinlər” [1, səh.97].

Əliqulu Qəmküsarın bu felyetonunda fikrin itiliyini, gülüşün ciddiliyini, kinayənin dəqiqliyini müşahidə edib, onun sənətkarlıq məharətinə heyran olmamaq qeyri-mümkündür. Deməli, Əliqulu Qəmküsar digər müasirləri kimi təkcə öz vətəndaşlıq borcunu layiqincə yerinə yetirmir, eyni zamanda sənəti də inkişaf etdirirlər.

Maraqlıdır ki, Əliqulu Qəmküsar da Cəlil Məmmədquluzadə, Ömər Faiq Nemanzadə və başqa həmfikirləri kimi təkcə doğru olmayanı tənqid etməklə kifayətlənməmiş, eyni zamanda çətin ictimai-siyasi şəraitdə doğru yolu da göstərməklə, müstəqil yaşamağın ilkin modelini qurmaqla bir milli ideoloq kimi də çıxış etmişdir.

Onun 1910-cu ildə çap olunmuş “Ədalət və maliyyə” adlı məqaləsində hər bir mübarizənin aparılmasında və bu mübarizə nəticəsində əldə olunan haqların qorunmasında, inkişaf etdirilməsində maliyyə vəsaitlərindən düzgün istifadə olunmasının durduğu göstərilir, müəllif kapitalın ağılla, məqsədyönlü şəkildə istifadəsini tələq etmək istəyir.

Əliqulu Qəmküsar milli mübarizədə siyasət adamları ilə yanaşı ziyalıların, din xadimlərinin də rolunun böyük olduğunu bilirdi. O da Mirzə Cəlil kimi bəzi din xadimlərinin milləti oyatmaq əvəzinə, lazımsız fikirlərlə beyinlərini doldurduğunu yazırdı. Müəllifin “İrəvan səyahətim” adlı felyetonundan ruhanilərin bir müsəlman qadınının artist kimi şəhərdə görünməsinə etiraz olaraq az qala bütün şəhəri ayağa qaldıraraq, məscidlərdə toplantılar keçirib, onun qətlinə fətvalar verdiyi halda, İranda qanlar bahasına əldə olunan hürriyyətin, istibdadla əvəz olunmasına, Məmmədəli şahın yenə də şah kimi qəbul edilməsinə etiraz etməmələrinə münasibəti haqqında kinayəli fikirlərini oxuyuruq: “Sən allah, bir insaf elə, onlar olmasa, kimin nə işi var desin ki, niyə İran konsulu, Məmmədəli İrana gələndə açıq-açıq deyibdir ki, “nə eyibi var, o olmasın, bu olsun”, yəni məşrutə olmasın, yenə Məmmədəli olsun, bu ki, onlardan yaxşıdır!” [1, səh.104]

Əliqulu Qəmküsar ağıllı millət ideoloqu kimi həmişə xalqı gözüaçıq olmağa, yaranmış fürsəti vaxtında dəyərləndirməyə çağırırdı. O, 1917-ci ilin mart ayında qələmə aldığı “Nə yoğurduq, nə yaptığımız, hazırca kökə tapdıq” adlı felyetonunda fevral burjuva inqilabından sonra milli birlik, müstəqillik üçün yaranmış fürsəti dəyərləndirməyə çağırış edirdi [1, səh.149]. Müəllif adı gedən məqalədə bunu özünəməxsus şəkildə satiranın imkanlarından bəhrələnərək Qafqaz və Türkiyədəki müsəlmanların milli müstəqillik uğrunda mübarizəyə qalxıb, azadlıqlarını tələb etmək əvəzinə, hürriyyəti düzgün anlamayaraq bunu azad qumar oynamaq, azad silah daşımaq, azad danos vermək, azad təriqətlərə, məzhəblərə, şeyxlərə, pirlərə inananlara bölünmək, azad ictimai yerlərdə yatmaq, azad ağ köynək dəstələri düzəldib baş yarmaq, sinə vurmaq, azad söyüş söymək, təpikləmək, bir sözü əlli dəfə təkrar etmək və sairə vecsiz işlər şəkildə anılması kimi verir.

Əliqulu Qəmküsar həmin ilin dekabrında dərc etdiyi “Qarğalar” adlı felyetonunda Romanovlar sülaləsinin iflasından sonra Rusiyada qurulan müvəqqəti hökuməti “qarğalar hökuməti” adlandıraraq onun idarə etməni düzgün qurmamasını Hafiz Şirazinin bir beyti müqabilində tənqid edir. Bu yaranmış vəziyyətdən müsəlman xalqlarının istifadə etməmələrinə təəssüflənir, onların birləşmək əvəzinə, parçalanmalarına kədərlənir. Fikrini satirik dillə belə ifadə

edir: “Yuvan keçsin, Hafiz! Sən haradan duymuşdun ki, Rusiyanın cəmi millətləri ümumən və sənin müsəlman qardaşların xüsusən, səba yeli kimi gündə bir səmtə əsib gah kadet, gah müsəvatçı, gah federalist, gah menşevik... olacaqlar” [1, səh.149].

Vaxtında birləşməməyin, külüngü bir yerə, çəkici bir zindana vurmamağın səbəbi müxtəlif olsa da, 1920-ci ildən sonrakı tarixi hadisələrin nəticəsi hamımıza bəllidir. Əliqulu Qəmküsar bu təfriqəçiliyin acı nəticələrini öncədən görmüş kimi həmin məqalənin sonunda yazırdı: “...axırda hamısının səsi biryolluq batacaq və hamısı yorulub bihiss düşəcəklər...” [1, səh.152] Zaman-zaman oyansalar da, yenə mürgüləyib beləcə yetmiş il özgə iradəsinə tabe olmaq məcburiyyətində qalacaqlar.

Ədəbiyyat

1. Qəmküsar Ə. Seçilmiş əsərləri. Bakı: Şərq-Qərb, 2006, 168 səh.
2. Əhmədov B. Azərbaycan satirasının inkişaf problemləri (1920-1980-ci illər). Elm. dok. dis. Bakı, 2005, 300 səh.

UOT 316.75-053.6

Müasir dövrdə cəmiyyət və dövlətin birgə fəaliyyəti

Xəlil-zadə Fuad Əfqan oğlu
Bakı Dövlət Universitetinin doktorantı

Məqalədə cəmiyyət və dövlətin birgə fəaliyyəti, onlar arasında qarşılıqlı əlaqə, onların müqayisəli təhlili öz əksini tapır. Bundan başqa onları fərqləndirən amillər də nəzərə alınmaqla bu iki təsisatın fərqi nəzərdən keçirilmişdir.

Demokratiya və kollektivçilik idarəçiliyə əsaslanan, ardıcıl siyasət sayəsində müstəqillik dövründə Azərbaycan dövlətsizləşmə dövründən hüquqi dövlət quruculuğu prosesinə qədəm qoydu: Hüquqi dövlət, müstəqillik, dövlət suverenliyi və milli suverenliklə vəhdətdə həyata keçirilməyə başladı. Belə ki, Azərbaycan Respublikası 1995-ci il 12 noyabr tarixində ilk milli müstəqil Konstitusiyayı qəbul etməklə ölkədə təməl hüquqi prinsiplərin bünövrəsini qoymağa başladı. İctimai-siyasi, sosial-iqtisadi, mədəni sferada olduğu kimi, məhkəmə sisteminin, müxtəlif hüquq-mühafizə orqanlarının fəaliyyətini daha da səmərəli təşkil etmək üçün cinayət, vergi, gömrük, mülki, əmək, ailə hüququ sahələrində müxtəlif qanunvericilik aktları, məcəllələr qəbul edilməklə, hüquqi dövlətin siyasi, iqtisadi, mənəvi əsasları reallaşdırıldı: qanunların aliliyi, vətəndaşların əsas hüquq və azadlıqlarının təminatı, dövlətin və şəxsin qarşılıqlı öhdəlikləri, hakimiyyətin bölgüsü, qanunların yerinə yetirilməsinə səmərəli nəzarətin mövcudluğu prinsipləri (məhkəmə, prokuror nəzarəti, arbitraj) həyata keçirildi. Siyasi sabitlik yarandı, çoxpartiyalılıq, plüralizm, azadlıq, milli ideologiya formalaşdı və inkişaf etdi [1, səh 76].

Yuxarıda sadalananlara əsaslanaraq, Azərbaycan Respublikası hüquqi dövlət və vətəndaş cəmiyyəti quruculuğunda yeni mərhələyə qədəm qoydu.

Vətəndaş cəmiyyəti dövlətlə yanaşı, elə sosial məkanın bir hissəsini təşkil edir ki, insanın həyat fəaliyyəti buradan başlayır. Dövlətlə vətəndaş cəmiyyətini bir-birinə qarşı qoymaq olmaz. Onlar bir-birini qarşılıqlı surətdə tamamlayır və sıx qarşılıqlı fəaliyyətləri ilə səciyyələnilir.

Dövlət və vətəndaş cəmiyyətinin qarşılıqlı fəaliyyəti sonuncunun təzahürü ilə təşəkkül tapır. Azərbaycanda vətəndaş cəmiyyətinin formalaşması prosesi ictimai rəyin təkmilləşdirilməsi fonunda davam edir. Dövlətlə vətəndaş cəmiyyəti yalnız strukturuna görə deyil, eləcə də mövcudluq üsulları etibarilə fərqlənilir. Belə ki, dövlət yalnız demokratik deyil, həmçinin totalitar simaya malikdir, vətəndaş cəmiyyəti isə mahiyyəti etibarilə demokratik başlanğıc kəsb etməsi ilə

səciyyələnin. Yadda saxlamaq lazımdır ki, şəxsi özfəaliyyət və özünütəşkil vətəndaş cəmiyyətinin daxili xarakteristikasıdır [2, səh.161].

Açıq cəmiyyətə doğru inkişafda vətəndaşların siyasi-mənəvi mədəniyyəti, qayda-qanuna riayət vərdişi və son nəticədə onun həyat keyfiyyəti hüquqi dövlətdən və vətəndaş cəmiyyətindən bir sıra sosial-mədəni problemlərin həllini tələb edir.

Müasir dövrdə dövlətin sosial funksiyalarının əhatə dairəsi genişləndikcə, vətəndaş cəmiyyəti ilə əməkdaşlığı da nisbətən yeni çalarlar kəsb edir. Məsələn, indiki elmi-texniki tərəqqi dövründə informasiya sahəsində dövlətin rolu olduqca böyükdür. İctimai-siyasi informasiyanın idarə olunması məhz dövlət təsisatlarının fəaliyyəti ilə bağlıdır [3, səh.132-135]. Dövlət müəyyən hüquqi qaydalarla səciyyələnin. O, öz ərazisində hüquqi qaydaların yaradıcısı və onu qoruyub saxlayan təsisat kimi çıxış edir. Hüquq dövlətin müəyyən normativ münasibətlər sistemini möhkəmləndirir. Müvafiq normativ qaydalara və iqtisadi kompleksə malik olmadan müstəqil suveren dövlətin mövcudluğu qeyri-mümkündür.

Vətəndaş cəmiyyəti ilə dövlətin qarşılıqlı fəaliyyətinin digər formalarına misal kimi xeyli ölkədə mövcud olan parlament səlahiyyətli xidməti qeyd etmək olar. Parlament səlahiyyətli xidmət vətəndaşların hüquq və azadlıqlarının gözlənilməsinə nəzarəti həyata keçirir. Bu xidmətə yüksək rütbəli vəzifəli şəxslər, qanunvericilik hakimiyyəti qarşısında məsuliyyət daşıyanlar başçılıq edirlər. Böyük Britaniyada baş nazirin göstərişi ilə vətəndaş hüquqları üzrə səlahiyyətli şəxs kimi kral fəaliyyət göstərir.

Elə parlament partiyaları vardır ki, onların fəaliyyətində birbaşa və ya dolayısı ilə, bu və ya digər dərəcədə parlament səlahiyyətli xidmət nəzərə çarpır. Əvvəla, belə partiyalar parlamentdə aparılan işə siyasi fəaliyyətin istiqamətlərindən biri kimi baxırlar.

İkincisi, bu tipli partiyaların təşkilatlarını fərqləndirən cəhət ondan ibarətdir ki, onlar daimi və nisbi sabitlik kəsb edən üzvlüyə malikdirlər. Üçüncüsü, həmkarlar təşkilatı və başqa kütləvi təşkilatlar parlament partiyaları ilə əməkdaşlıq edir və öz fəaliyyətini bu partiyaların işi ilə əlaqələndirirlər. Haqqında mülahizələr yürütdüyümüz parlament partiyaları deputat korpusu ilə az bağlıdır. Lakin həmin partiyaların parlament fraksiyaları partiyanın fəaliyyətində fəal iştirak edir və onların apardığı işdə əhəmiyyətli rol oynayırlar. Sırf partiya orqanları daha geniş hüquqlara – komitələr təşkil etmək, yığıncaqlar, konfranslar və qurultaylar keçirmək səlahiyyətlərinə malikdirlər. Bir sözlə, onlar fəaliyyətlərinin məzmunu, istiqaməti və daxili strukturlarına görə vətəndaş cəmiyyətinə yaxınlıq kəsb edirlər.

Vətəndaş cəmiyyətinin nümayəndələri parlament komitələrində və komissiyalarında dəyərli informasiyaya malik olan ekspertlər və peşəkarlar kimi çıxış edirlər. Öz-özlüyündə ekspertiza, qərarların qəbulunda istifadə etmək üçün qabaqcadan təyin edilmiş obyektin məzmun, keyfiyyət və kəmiyyət etibarilə qiymətləndirilməsinə aid yüksək ixtisaslı mütəxəssis peşəkarların mülahizələridir [7]. Ekspertlər arasında informasiya mübadiləsi vətəndaş cəmiyyətinin inkişafına aid problemlərin rəşional həllinə əhəmiyyətli təsir göstərir. Eləcə də ekspertin rəyinin müxtəlif məsələlərin həllinə tətbiqi, siyasi təhlil aparatı praktikasında ondan kifayət qədər çoxcəhətli istifadə edilməsinə istiqamətlənin [5].

Vətəndaş cəmiyyəti elə bir qüdrətli ictimai qüvvədir ki, dövlət onunla hesablaşmaya bilməz. Vətəndaş cəmiyyəti dövlətdən öz təşəbbüslərini, mənafeyini müdafiə etməyi tələb və xahiş edir. Dövlətin vətəndaş cəmiyyətinin tələbləri müxtəlif formalarda öyrənir: vətəndaşların tələblərini öyrənməklə (onları müdafiə etməklə və ya bəyənməməklə), xeyli ictimai birliklərin, təşkilatların, fondların fəallığının inkişafı üçün maddi vəsait ayrılmaqla [4, səh. 41,42].

Dövlət dəqiq ifadə olunan iyerarxiyalı vertikalıq kəsb edərsə, vətəndaş cəmiyyətinin strukturu horizontal xarakterə malikdir, istər-istəməz bu struktur subordinasiyalıq kəsb etməyən horizontal xarakter daşıyır [6].

Müasir dövrdə cəmiyyətin və dövlətin birgə fəaliyyəti haqqında mülahizələri ümumi-ləşdirərək bir sıra nəticələrə gəlmək olar.

1. Dövlətdən asılı olmayan, öz-özünə yaranan və özünü idarə edən vətəndaş cəmiyyəti təşkilatları dövlətlə müxtəlif formalarda qarşılıqlı fəaliyyət göstərir.

2. Vətəndaş cəmiyyəti mütləq hökmranlıq üçün siyasi hakimiyyətə cəhd edən “qarşıdurma” sistemində ən mühüm və qüdrətli vasitələrdən biridir. Bu missiyanı yerinə yetirmək üçün o, xeyli vasitələrə malikdir: seçki kompaniyalarında və referendumlarda fəal iştirak etmək, ictimai rəyi formalaşdırmaq üçün dövlət islahatlarının aparılmasına müqavimət kompaniyasını təşkil etmək imkanları.

Ədəbiyyat

1. Əfəndiyev M.Ə., Politologiya. Bakı: 2011, səh 76.
2. Голенкова З.Т. Социальное расслоения и социальная мобильность. Москва: 1999, стр.161
3. Голенкова Ж.Т. Гражданское общество: теория, история, современность. Москва: 1999, стр. 132-135.
4. Санестебан Л.А. Государство и общество. Диалог, 1993, № 5-6. стр.41-42.
5. <http://www.ekspress.az/>
6. <http://www.anl.az/>
7. <http://www.cssn.gov.az/>

UOT 373.1.02

Tələbələrin təlim şəraitinə adaptasiyasına emosional-hissi halların: həyəcanlılığın və frustrasiyanın psixoloji təsiri

*İsazadə Elnarə Əkbər qızı
Bakı Dövlət Universitetinin doktorantı*

Müasir psixologiyada həyəcanlılıq problemi ən aktual problemlərdən biridir. Həyəcanlılıq gənclik yaşında şəxsiyyətin şəxsi xüsusiyyətlərindən biri ola bilər. İnsanın mənfi təəssüratları sırasında həyəcanlılıq xüsusi yer tutur. Həyəcanlılıq hissi tez-tez gənclərin iş qabiliyyətinin və məhsuldar fəaliyyətinin aşağı düşməsinə, həmçinin, ünsiyyətdə bir sıra çətinliklərə səbəb olur. Nəticədə gənclər həyəcanlılığın yüksək səviyyəsində müxtəlif somatik xəstəliklərə məruz qalırlar.

Həyəcanlılıq fenomenini araşdırmaq, onun baş vermə səbəblərini dərinlən öyrənmək çox çətinliklidir. Çünki həyəcanlılıq vəziyyətində gənclər tək bir emosional halı deyil, ona təsir edən müxtəlif emosiyaların kombinasiyalarını da yaşamağa olurlar. Belə emosional vəziyyət gənclərin sosial qarşılıqlı münasibətlərinə, onların somatik vəziyyətinə, qavrayışına, təfəkkürünə və davranışına da ciddi təsir göstərir.

Hər bir insanda həyəcanlılığın optimal və arzuolunan səviyyəsi vardır ki, o da faydalı həyəcanlılıq adlanır. Belə emosional hala münasibətdə hər bir gəncin öz vəziyyətinə qiymət verməsi ilk növbədə onun üçün özünə nəzarət və özünü təbiiyə komponenti sayılır. Digər halda isə həyəcanlılıq səviyyəsinin yüksəlməsi şəxsiyyətin uğursuzluğunun subyektiv təzahürünün nəticəsidir.

Həyəcanlılıq təhlükə və uğursuzluqlarla bağlı olan emosional diskomfort duyğusudur. Həyəcanlılıq emosional vəziyyət kimi şəxsiyyətin və ya temperamentin sabit xüsusiyyətidir. Həmçinin həyəcanlılıq mənfi təəssürat olub ətrafdakıların gözlədikləri uğursuzluqlar və nigarançılıqdır.

Müxtəlif səbəblər sırasında fizioloji xüsusiyyətlər (sinir sisteminin xüsusiyyətləri -həssaslığın və ya senzitivliyin artması), fərdi xüsusiyyətlər, həmyaşlarla və valideynlərlə qarşılıqlı münasibətlər, ailədəki və universitetdəki problemlər və s. mühüm yer tutur. Həyəcanlılıq şəxsiyyət üçün mühüm olan fəaliyyət sahələrində və ünsiyyətdə real uğursuzluq halı kimi yarana bilər. O, müəyyən şəxsi konfliktlərdə, özünü qiymətləndirmənin inkişafının aşağı səviyyəsində də təzahür

edə bilər.

Həyəcan insanın sosial davranışının adaptasiyasının formalaşmasına maneədir, onun psixikasının qeyri-normal təşkilinə və davranışın inteqrasiyasının məhvinə gətirib çıxarır. Odur ki, həyəcanı emosional vəziyyət kimi, həyəcanlılığı isə şəxsiyyətin xüsusiyyəti kimi fərqləndirirlər. Həyəcan təhlükəyə qarşı reaksiya, hədələrlə xarakterizə olunan qorxunun emosional vəziyyətidir. Qorxudan fərqli olaraq həyəcan bütünlükdə müəyyən təhlükə reaksiyaları ilə özünü göstərir.

Həyəcanlılıq fərdi-psixoloji xüsusiyyət olub müxtəlif həyati situasiyalarda nigran- çılığın sınaqdan keçirilməsinə meyilliliyin artması kimi təzahür edir. Həyəcan hissi xoşagəlməz emosional vəziyyət olub yüngül nigrançılıqla başlayır və güclü qorxu hissi ilə qurtarır. Qorxu hər şeydən əvvəl real təhlükəyə qarşı rəşional reaksiyanı bildirir. Həmin anda həyəcan qeyri-real səbəblərlə yaranır.

Həyəcanlılığın iki növünü: situativ (reaktiv) və şəxsi həyəcanlılığı fərqləndirirlər. Situativ həyəcanlılıq hadisələrə və şəraitə reaksiya kimi həyat boyunca inkişaf edir. Həyəcanlılığın bu növü bir neçə konkret situasiyalarla əmələ gəlib obyektiv nigrançılığa səbəb olur. Belə vəziyyət istənilən insanların həyatında yaranan çətinliklərlə və uğursuzluqlarla müşayiət olunur.

Bu kimi emosional vəziyyət tamliqda normal olmaqla yanaşı, həm də özünün müsbət rolunu nümayiş etdirir. O, insana yaranan problemlərin həllinə ciddi və məsuliyyətlə yanaşmağa imkan verir. İmtahan sessiyasının bir-iki həftə uzunması və ya davam etməsi müəyyən şəraitdə “imtahan stressi” sindromunun yaranmasına kifayət edir. Bu zaman yuxunun pozulması, həyəcanlılığın artması, arterial təzyiqin yüksəlməsi və s. kimi göstəricilər meydana çıxır.

Əgər “imtahan stressini”, təlimdə özünü qabarıq göstərən stresslərin dominantı kimi qəbul etsək, onda deyə bilərik ki, imtahan gözləməsi və bununla bağlı olan psixoloji gərginliklər müxtəlif formalı psixi fəallıqda təzahür edə bilər. Məsələn, imtahan götürənin neqativ qiymətləndirilməsi fonunda yarana bilən qorxu, gələcək imtahandan alınacaq qiymətin qeyri-müəyyənliyi və s. buna misal ola bilər.

Çətin şərait fonunda bu simptomların daha da inkişaf edib gözləmə nevrozuna çevrilməsi şəksizdir. Xüsusən də, labil psixikaya və yüksək həssaslığa, həyəcana malik olan tələbələrdə belə halların yaranması qaçılmaz faktır. Klinik baxımdan imtahan zamanı bu nevtotik reaksiyalar aşağıdakı şəkildə özünü büruzə verə bilər:

- vərmiş olunmuş funksiyaların və fəaliyyət növünün (nəyisə danışmaq, oxumaq, yazmaq və s.) yerinə yetirilməsində çətinliklərin yaranması;

- müvəffəqiyyətsizliyə düçar olmanın qabaqcadan həyəcanla gözlənilməsi. Belə situasiyada həyəcan daha artıq intensivlik kəsb edir və müvafiq fəaliyyət növünün qismən pozulmasına, ayrı-ayrı hallarda isə onun tamamilə ləngiməsinə gətirib çıxarır.

Ənənəvi həyəcan neqativ hadisələrə aid olmaqla, narahatlıq, gərginlik, qorxu hissi, ümitsizlik və s. kimi formalarda özünü göstərir. Məlumdur ki, həyəcanlılığın müəyyən optimal səviyyəsi mövcuddur ki, bu səviyyədə fəaliyyətin müvəffəqiy- yətsizlik dərəcəsi, faydalı iş əmsalı yüksəlir. Yüksək intellektuallıq və mənimsəmə qabiliyyətinə malik olan tələbələrdə başqalarından fərqli yüksək nailiyyətlər əldə etməsinə baxmayaraq, onlarda eyni zamanda həyəcanlılığın da yüksək səviyyəsi müşahidə olunur [2, 237-238].

Şəxsi həyəcanlılıq şəxsiyyətin anadangəlmə, genetik xüsusiyyətidir. Ona müxtəlif həyati situasiyalarda həyəcan hissəninə meyilliliyin təzahüründə şəxsi xüsusiyyət kimi baxılır. Gənclik yaş dövründə tələbələr özlərinin fərdi psixoloji xüsusiyyətlərinə, psixi inkişafın xarakterinə və xassələrinə malikdir.

Psixi inkişafın müəyyən səviyyəsinə nail olmaqla tələbələrdə müstəqillik, özünütəsdiq, onun hüquqlarının böyüklər tərəfindən tanınması, onun potensial imkanları, cəmiyyətdə faydalı işlərdə iştirakı kimi tələbatlar meydana çıxır. Bununla yanaşı, müəllimlər qeyd edirlər ki, tələbə artıq kiçik uşaq deyil, ona verilən tələblər artırılmalıdır. Bununla belə onlar tələbənin müstəqillik, özünütəsdiq kimi hüquqlarını tanımaq istəirlər. Buradan da konfliktli situasiyaların əksəriyyəti meydana çıxır.

Beləliklə, sosial-psixoloji adaptasiya gənclik yaşlarında sosial mühitlə effektiv qarşılıqlı təsir prosesidir. Adaptasiyanın affektiv olmaması şəxsi həyəcanlılıq hissi ilə birbaşa əlaqəlidir.

Frustrasiya da tələbələrin emosional-hissi halı olub aktual problemlərdəndir. Frustrasiya həm

də gənclərin təhsil aldıqları universitetdə təlim şəraitinə çətin adaptasiyasında psixi vəziyyət formasıdır. Gənclərin öz məqsədlərinə çatmalarına maneçilik törədən real və ya xəyali maneələrlə rastlaşmaları nəticəsində keçirdikləri emosional hal-frustrasiyadır.

Frustrasiya gənclərin universitetdə hər hansı bir uğursuzluğa, itgiyə əlacsızlıq hissi, cəhdlə müşayiət olunan mənfi emosional təəssüratıdır. Frustrasiya əsasən insanın narazılıq və ya təmin olunmamaq səviyyəsi onun dözümlü səviyyəsindən üstün olduqda əmələ gəlir. Frustrasiya tələbənin özünü itirmək, qəzəb, aqressiya, küskünlük, həyəcan, inamsızlıq və s. şəklində təzahür edir. Həyəcan frustrasiya hələtinin katalizatorudur [3, 362]. Frustrasiya həyəcan və aqressivliklə müşayiət olunan prosesdir. İmtahana gecikən tələbənin həm həyəcan, həm də frustrasiya halətinə düşməsi vəziyyəti bunu bir daha sübut edir.

İmtahandan müvəffəqiyyət qazanıb-qazanmamasını düşünərkən həyəcanlanan tələbə onu oymadığı üçün otaq yoldaşına, saati qurmadığı və qələmi unuduğu üçün özünə hirsələnir, acığı tutur. Frustrasiya şəraitində narazılıq səviyyəsi üstünlük təşkil etdiyi üçün ətrafda baş verən hadisələri qavrayarkən və qiymətləndirərkən emosional qiymətləndirmə ön plana keçir [3, 53].

Frustrasiya gəncin özünü reallaşdırma bilməməsi, özünüaktuallaşdırma tələbatını ödəməməsi ilə bağlı olaraq yaranır və inkişaf edir. Frustrasiya haləti neqativ emosional vəziyyət kimi gənclərin davranış və rəftarına mənfi təsir edir.

Beləliklə, emosional-hissi hallar: həyəcanlılıq və frustrasiya şəxsiyyətin xüsusiyyətləri olub insanın təlim şəraitinə adaptasiyasında mühüm rol oynayır. Təlim fəaliyyətində tələbələr üçün uğur qazanması, təlim şəraitində effektiv adaptasiya məhz emosional-hissi hallardan çox asılıdır.

Ədəbiyyat

1. Bayramov Ə.S., Əlizadə Ə.Ə. Psixologiya. Ali məktəblər üçün dərslik. B.: Çinar-Çap nəşriyyat-poliqrafiya mətbəəsi, 2009, 620s.
2. Əliyev B.H., R.B.Cabbarov, K.R.Əliyeva. Pedaqoji psixologiya. B.: 2011, 256s.
3. Psixologiya /Prof. S.İ.Seyidov və prof. M.Ə.Həmzəyevin elmi redaktorluğu ilə. Bakı.: Nurlan, 2007, 700s.

UOT 316.6

Qloballaşan cəmiyyətdə sosializasiyanın və sosial adaptasiyanın şəxsiyyətə qarşılıqlı təsir problemi

*Məmmədova Nigar Məmmədəli qızı
Azərbaycan Dövlət Pedaqoji Universitetinin doktorantı*

Adaptasiya - universal fenomen kimi dəyişən şəraitə uyğunlaşma prosesində meydana gəlir. Adaptasiya yeni mühitdə normal davranış formalarını bərpa edir. Əgər adaptasiya prosesi baş verməyə idi, o zaman yeni fəaliyyətin tənzimlənməsi pozular və nəticədə bir sıra çətinliklər yaranardı. Psixoloji adaptasiya şəxsiyyətin həyat və fəaliyyətinin, sosial mühitin daxili və xarici şərtlərinin ahəngi, həmçinin bütün rəngarəng təzahürü ilə insanın təbii və sosial mühiti mənimsəməsidir [4].

Psixoloji adaptasiya şəxsiyyətə öz aktual sosial tələbatlarını ödəməyə və onunla bağlı mühüm əhəmiyyətli məqsədləri reallaşdırmağa imkan verir. İnsanın sosial həyat fəaliyyətinin iki geniş sahəsini müəyyənləşdirirlər ki, onun psixoloji adaptasiyası sosial və ekoloji tərkibdən ibarətdir. Psixoloji adaptasiya şəxsiyyətin sosializasiyasının aparıcı və müəyyən- edici mexanizmlərindən biri kimi çıxış edir. Lakin qloballaşan cəmiyyətdə heç bir sosial adaptasiya prosesi şəxsiyyətin sosializasiyasına gətirib çıxarmır, məsələn, onun konform davranışı. Bununla belə, şəxsiyyətin tam, daxili psixoloji adaptasiyası onun sosializasiyası onun sosializasiya prosesinə oxşar ola bilər.

Sosial adaptasiya şəxsiyyətin sosial əhəmiyyətli əlaqə və münasibətlərə qoşulması, həmçinin onun sosial normalara, qaydalara, dəyərlərə, sosial təcrübəyə, sosial münasibət və fəaliyyətə

viyələnməsidir. Sosial adaptasiya insanın sosial mühitə effektiv uyğunlaşması və qarşılıqlı təsiri prosesi kimi başa düşülür. Sosial adaptasiya fasiləsiz səciyyə daşıyır. Bu zaman yeni sosial mühitə uyğunlaşmaq üçün fəaliyyətin istiqamət və xarakterində bəzi köklü dəyişiklik baş verir. Belə bir dəyişiklik sosial əhatədən də çox asılı olur. Bu mənada sosial adaptasiya daha çox ətrafda olan insanların qarşılıqlı münasibətlərinin sosial xarakterindən asılıdır. Bu sosial münasibətlər ya qarşılıqlı anlaşma və mehribançılıq, yaxud qarşılıqlı qarşılıq və ziddiyyət, eləcə də bir-birinə qarşı tam biganəlik və laqeydlik formasında təzahür edə bilər. Sosial münasibətlərin məzmun və xarakterindən asılı olaraq sosial adaptasiyanın ayrı-ayrı formaları və ya tipləri özünü biruzə verir. Bir halda sosial adaptasiya sosial mühitə fəal təsir göstərmək şəklində təzahür edə bilər. Sosializasiya prosesində şəxsiyyətin sosial adaptasiyasının aşağıdakı formalarını fərqləndirirlər:

- Daxili adaptasiya funksional strukturun yenidən qurulması formasında, həmçinin müəyyən transformasiya, sosial həyat və fəaliyyət mühitində, şəxsiyyət sistemli şəklində təzahür edir. Bu halda sosial əxlaqın daxili formaları və şəxsiyyətin fəaliyyəti şəklini dəyişir, xaricdən gələn tələblərlə, habelə sosial mühitin tələbatları ilə əlaqəyə girir. Beləliklə, şəxsiyyətin tam, ümumi adaptasiyası baş verir.

- Xarici adaptasiya zamanı şəxsiyyət daxilən sakitdir və öz sərbəstliyini saxlaya bilər. Nəticədə şəxsiyyətin instrumental adaptasiyası özünü göstərir.

- Qarışıq adaptasiyada şəxsiyyət daxilən sosial mühitin, onun dəyərlərinin və qaydalarının təsiri altında tez-tez dəyişir, yenidən yaranır, eyni zamanda tez-tez instrumental adaptasiya olaraq öz "mən"ini və sərbəstliyini qoruyur.

- Sosializasiya və psixoloji adaptasiya bir-birinə yaxın, bir-birindən asılı, biri digərini şərtlənən, lakin eyni olmayan proseslərdir [1].

Sosial-psixoloji adaptasiyada ünsiyyətin sosial keyfiyyətlərin, eləcə də cəmiyyətin qəbul etdiyi sosial davranış və əşyavi fəaliyyətin formalaşması baş verir ki, bununla da şəxsiyyət öz cəhdlərini, sosial tələbat və maraqlarını reallaşdırır və özünü təyin edir. Nəticədə şəxsiyyət yeni sosial mühitə daxil olur, onun bərabər hüquqlu üzvinə çevrilir, özünü təsdiq edir və öz sosial fəaliyyətini inkişaf etdirir, başqa sözlə desək, cəmiyyətdə sosiallaşır.

Şəxsiyyətin sosializasiyasının digər mexanizmi kimi sosializasiyanın idarəedici və məqsədyönlü prosesi-tərbiyə çıxış edir, hansı ki, onun inkişafında şəxsiyyətin yaddaşında əxlaqın ictimaiyyət tərəfindən qəbul olunmuş sosial norma və qaydaları, cəmiyyətdə mövcud olan mənəvi və əxlaqi dəyərləri, sosial münasibətləri möhkəmlənir. Uyğunlaşmanın səviyyəsi daim dəyişir. Xarici mühit sisteminin digər elementləri dezadaptasiyanın yaranmasına xidmət edir. Sistemdə qeyri-sabitlik yarandıqda adaptasiya prosesi pozulur və dezadaptasiya meydana gəlir. İ.A.Miloslova adaptasiyanı belə xarakterizə edir; "adaptasiya sosial-bioloji proses olaraq meydana gəlir və sosial-psixoloji proses olaraq bitir" [3, səh.5].

Sosial adaptasiya prosesi dəyişən, qloballaşan cəmiyyətdə pozulan funksiyaların, mexanizmlərin, keyfiyyətlərin yenidən bərpası kimi anlaşılır. Adaptasiya sinir sisteminin bütün elementlərinin uyğunluğunun təmin edilməsi prosesidir. Ümumi halda adaptasiya baş verən mühüm dəyişikliklərə qarşı sinir sistemində strukturların bir-birinə uyğunlaşmasıdır.

Ali təhsil müəssisələrində adaptasiyanın mərhələləri B.A.Benediktova, A.A.Derkaç, A.Q.Smironova və başqalarının elmi işlərində öz əksini tapmışdır. Ali təhsil müəssisələrində adaptasiyanın ilkin mərhələsində tələbələr yeni informasiyaları mənimsəmələri ilə bağlı, həmçinin yeni sosial mühitin xüsusiyyətləri haqqında fəaliyyətdə yaranmış dəyişikliklərə məruz qalırlar. Nəticədə şəxsiyyətin bağlılıq səviyyəsi və özünü qiymətləndirməsi dəyişir, fəaliyyət haqqında yeni təsəvvürlər əsasında sosial təcrübə yaranır. Şəxsiyyətin özünə, öz fəaliyyətinə, sosial mühitə istiqaməti korrelyasiya olunur [2].

Bəzi psixoloqlar tərəfindən adaptasiya birtərəfli proses olaraq göstərilir. Adaptasiya məqsəd və dəyərlərin tələbləri arasında uyğunluğun təmin edilməsi prosesidir. Psixologiyada adaptasiya daha çox şəxsiyyət və ətraf mühitin qarşılıqlı optimal müddələrinin kontekstində müzakirə olunur. Adaptasiya insanın temperamentindən, emosiyalarından, intellektindən, bir sözlə daxili və xarici xüsusiyyətindən asılıdır. Məhz bunların təsiri altında qloballaşan cəmiyyətdə şəxsiyyətin sosial

mühitə adaptasiyası ya uğurlu, ya da uğursuz olur. Adaptasiya müsbət və mənfi psixoloji xüsusiyyətlərlə nəticələnən sosial prosesdir.

Adaptasiya xarici mühitin mövcud dəyişikliklərin daxili mühitin uyğunlaşmasıdır. Başqa sözlə, adaptasiya konkret fəaliyyətdə xüsusi nizam-intizamın yaradılması prosesidir. Adaptasiya baş verən dəyişikliklərə reaksiyanın verilməsi, dinamik tarazlığın təmin edilməsi, eyni zamanda inteqrasiya sistemidir. Adaptasiya xarici mühitdə baş verən dəyişikliklərə psixi sistemin adekvat reaksiyası kimi səciyyələndirilir. Adaptasiya xarici aləmin unikal psixoloji xüsusiyyətlərinin daxili mühitə səmərəli təsiri zamanı dəyişiklikləri obrazlı duyma və alışma prosesidir. Ümumi halda adaptasiya xassə və xüsusiyyətlərin bir-birinə uyğunluğunu təmin edən mürəkkəb proses olmaqla şəxsiyyətin cəmiyyətə adaptasiyasını və sosializasiyasını şərtləndirir.

Ədəbiyyat

1. Медведев В.И. Компоненты адаптационного процесса. Л.: Наука, 1984, 109с.
2. Психология адаптации и социальная среда: Современные подходы, проблемы, перспективы /Под ред.Л.Г.Дикой,А.Л.Журавлева. М.: Институт психологии РАН, 2007
3. Милославова И.А. Адаптация как социально-психологическое явление // Социальная психология и философия /Под ред. Б.Ф. Парыгина. Л., 1973, Вып.2. с. 111-120.
4. Репьёва Н.Г. Проблема адаптации студентов первого курса к обучению в вузе // Психологический журнал ГОУ ВПО Алт ТУ им. И. И. Ползунова, 2007, № 7, 30-38.

UOT 002.6

Təhsildə İKT-dən istifadə və dünyaya inteqrasiya

*Əhmədova Aytən Arzulla qızı
Gəncə Dövlət Universitetinin dissertantı*

Qloballaşma – XX və XXI əsrlərin sərhədində beynəlxalq münasibətlərin inkişafının ən mühüm xüsusiyyətidir [1,6]. Bəşəriyyət gələcəyə doğru addımlayır və cəmiyyətimiz sürətli şəkildə dəyişir. Müstəqillik və demokratiya yoluna qədəm qoymuş Azərbaycan Respublikası da həyatının bütün sahələrində demokratik prinsiplərə əsaslanaraq inkişaf edir və dünya ölkələri ilə inteqrasiya prosesini günbəgün daha çox reallaşdırır.

Təhsil sistemi sürətli iqtisadi və ictimai dəyişikliklər dünyasında şagirdin daimi uğuruna zəmin ola bilmək problemi qarşısında qalır. Elə təlim texnologiyalarına ehtiyac duyulur ki, həm ictimai, həm də iqtisadi baxımdan çevik dəyişkən dünyamızda vətəndaşların uğuruna zəmin olan problem həll etmə, tənqidi düşünmə, effektiv kommunikasiya kimi bacarıq və vərdişlər formalaşmasını təşkil və inkişaf etdirə bilsin.

Təlimin yeni yanaşmalar baxımından təşkil şagirdlərin vəzifələrini köklü şəkildə dəyişir. Belə ki, şagirdlər informasiyaları yaddaşda mühafizə edənlərdən, həmin informasiyaların istifadəçilərinə çevrilirlər. Onlar konkret problemi həll etmək üçün lazım olan informasiyaları əldə edir, onlardan düzgün istifadə etməklə problemin həllinə nail olurlar. Bu təlim texnologiyası idrakı fəaliyyətləri, tədqiqatçılıq bacarıqlarını, ictimai vərdişləri və maraqların düzgün istiqamətləndirilməsini ön plana çəkir. Yeni təlim texnologiyalarının reallaşma imkanlarının genişlənməsi İKT-ni mühüm təlim vasitəsi kimi təqdim edir.

Yenidən hakimiyyətə gəldikdən sonra ulu öndər Heydər Əliyev respublikada İKT sektorunu inkişaf etdirən ilk qanunlar qəbul edilib, mobil rabitənin təşəkkülü üçün əlverişli şərait yaradılıb, ilkin internet-infrastruktur və s. formalaşdırılıb. “2003-cü ildə qəbul edilən “Azərbaycan Respublikasının inkişafı naminə informasiya və kommunikasiya texnologiyaları üzrə Milli Strategiya” yaxın illər üçün fəaliyyətin başlıca məqsədi olan informasiya cəmiyyətinə keçidi müəyyən etdi” [2]. Azərbaycanda İKT-nin inkişafının başlanğıcı 2003-cü ildə böyük lider Heydər Əliyev tərəfindən imzalanmış sənədlə başlamışdır. Bu sənəd Milli Məclisdə müzakirəyə çıxarılmış

və qəbul olunmuşdur. Qəbul olunmuş sənədin icrası yaxın doqquz il üçün nəzərdə tutulmuşdur. “Azərbaycanda İnformasiya və kommunikasiya texnologiyası strategiyası” adlanan sənədin əsas müddəalarından biri də təhsil sistemində təlim nəticələrini yüksəltmək məqsədi ilə yeni təlim texnologiyalarından istifadə məsələsidir. İlham Əliyev Azərbaycanın prezidenti seçildikdən sonra İnformasiya Kommunikasiya Texnologiyalarının inkişafına xüsusi diqqət yetirmişdir. Bu sahəyə aid fərmanlar, sərəncamlar vermiş, qanunlar qəbul etmişdir.

Respublikamızın dövlət başçısı cənab İlham Əliyev 2004-cü ildə “Ümumtəhsil Məktəblərinin İnformasiya və kommunikasiya texnologiyaları ilə təminatı proqramı” adlı sənədi (bu sənəd 2005-2007-ci illəri əhatə edir) təsdiq edilmişdir. Qəbul olunmuş proqramın əsas məqsədi ümumtəhsil məktəblərinin yeni növ kompüter avadanlığı ilə təchiz olunması, ali və orta təhsil məktəblərində dərs deyən müəllimlərin, müxtəlif sahədə çalışan mütəxəssislərin müasir texnologiyalardan istifadə etmə bacarıqlarına yiyələnməsi, təhsil sahəsində İnformasiya Kommunikasiya Texnologiyalarından istifadə etmək üçün normativ və metodiki bazanın inkişafı, tədris zamanı Azərbaycan dilində istifadə olunan müasir elektron dərs materiallarının, elektron dərsliklərin, elektron kitabxanaların, rəqəmli tədris resurslarının işlənilib hazırlanması, təhsil sisteminin informasiya infrastrukturunun formalaşdırılması, informasiya texnologiyalarına əsaslanmaqla təhsilin yeni metodologiyasının işlənilib hazırlanması, informasiyalaşdırma sisteminin elmi-metodiki təminatı, şagirdlər üçün məsafədən təhsil xidmətinin, təhsil portalının və saytlarının yaradılması, texnologiya sahəsi üzrə müasir terminologiyanın hazırlanması və başqa məsələləri əhatə edirdi.

Nəzərə alsaq ki, məktəblərin kompüterləşməsi istiqamətində həlledici addımlar atılır, ümumtəhsil məktəblərin hər 30 şagirdinə bir kompüter verilməsi prosesi davam etdirilir, məktəb müasirləşir, müəllimlər qarşısında yeni vəzifələr qoyur, bu problemin həlli istiqamətində görülməli olan işlərin sürətləndirilməsini günümüzün ən mühüm tələbinə çevrilir.

C. Qrey “Müstəqil təlimdə İnternet” (1999, № 26) “Müstəqil Tədris Beynəlxalq jurnalı”nda belə təlimin əhəmiyyətinin aşağıdakılardan ibarət olduğunu göstərmişdir:

- şagird itaətkar öyrənəndən yaradıcı öyrənənə, yəni yenilikçiyə, ixtiraçıya çevrilir;
- cəlbedici materialları öyrənmədən, hərəkətverici materialları əxz etməyə doğru inkişaf edir;
- məktəbdən başlanan təlim prosesini müstəqil necə davam etdirmə yollarını öyrənir;
- müstəqil öyrənmədə özünə rəhbərlik vərdislərinin formalaşması baş verir.

Göründüyü kimi Qrey İnterneti və bununla da İKT-ni müstəqil təlimin təşkilində əvəzsiz vasitə hesab etmişdir. Öz təlimini ömür boyu təşkil etmək və gələcəkdə internetin geniş imkanlarından istifadə edərək lazım olan məlumatların əldə etməyə qadir olmaq bacarıqlarının inkişafına nail olmaq üçün yeni texnologiyaların imkanlarından istifadə etmək bacarığı təkçə informatika fənninin deyil bütün başqa fənlərin vəzifəsi hesab edilməsi digər fənlərin də tədrisində İKT-dən istifadə məsələsinin araşdırılması baxımından çox cəlbedicidir.

Respublikamızda İnformasiya Kommunikasiya Texnologiyalarına dövlət səviyyəsində diqqət göstərilir. Statistikada göstərilir ki, MDB məkanında İKT-dən istifadəyə görə Azərbaycan öz liderliyini qoruyub saxlayır. Beynəlxalq İqtisadi Forumun hesabatında, Azərbaycan yeni texnologiyalardan istifadə etməsinə görə dünyada 49-cu yeri tutmuş, dövlət hakimiyyət orqanlarında İKT-nin tətbiqinə görə isə 31-ci yerdə qərarlaşmışdır.

Yuxarıda qeyd olunmuş statistika Cənab İlham Əliyevin sözləri ilə üst-üstə düşür: “Azərbaycanda bütünlükdə informasiya-kommunikasiya sektoru çox uğurla inkişaf edir. İnternet istifadəçilərinin 50 faizdən yuxarı olduğu ölkəmizdə internet geniş şəkildə tətbiq olunur. Süni telekommunikasiya peykimiz orbitə buraxılmalıdır. Gələcəkdə isə belə peyklərin sayının artırılması perspektiv üçün nəzərdə tutulur”.

Azərbaycan hökuməti hal-hazırda İKT sektorunun inkişafına nail olmuş və eyni zamanda bu sahədə işləyəcək mütəxəssislərin və proqramçıların hazırlanmasına xüsusi diqqət yetirir.

Ədəbiyyat

1. Abbasbəyli A.N. Müasir beynəlxalq münasibətlər və qloballaşma. Bakı: 2007
2. Mahmudova T.İ. İKT dəyişən və dəyişdirən amil. www.e-gov.az

**“QLOBALLAŞMA VƏ
REGIONAL İNTEQRASIYA”**

mövzusunda

RESPUBLİKA ELMİ KONFRANSININ MATERIALLARI

23-24 dekabr 2016-cı il

MİNGƏÇEVİR – 2016

*Konfrans materiallarına daxil edilmiş tezislərdə
göstərilən məlumat və faktlara görə
müəlliflər məsuliyyət daşıyır*

Yığılmağa verilib: 26.12.2016

Çapa imzalanıb: 16.01.2017

Format 60 x 84 1/16

F.Ç.V. 15

Tiraj 300

“AVRORA” nəşriyyatı

Mingəçevir Dövlət Universiteti
AZ4500, Mingəçevir şəhəri
D.Əliyeva küçəsi, 21
www.mdu.edu.az
e-mail: info@mdu.edu.az